



<b>Краткий обзор</b> .....	<b>1-1</b>
Панель управления .....	1-2
Важная информация о вождении автомобиля .....	1-4
Функции автомобиля .....	1-16
Технические характеристики и техническое обслуживание .....	1-21
<b>Ключи, двери и окна</b> .....	<b>2-1</b>
Ключи и замки .....	2-2
Двери .....	2-9
Безопасность автомобиля .....	2-13
Наружные зеркала заднего вида .....	2-16
Внутреннее зеркало заднего вида .....	2-18
Окна .....	2-19
Крыша .....	2-22
<b>Сиденья и удерживающие системы</b> .....	<b>3-1</b>
Подголовники .....	3-2
Передние сиденья .....	3-3
Задние сиденья .....	3-9
Ремни безопасности .....	3-22
Система подушек безопасности .....	3-39
Детские удерживающие системы .....	3-55
<b>Размещение багажа</b> .....	<b>4-1</b>
Отделения для хранения .....	4-1
Багажник на крыше .....	4-3
<b>Приборы и органы управления</b> <b>5-1</b>	
Органы управления .....	5-2
Световые сигнализаторы, стрелочные приборы и индикаторы .....	5-11
Информационный дисплей .....	5-26
Сообщения о состоянии автомобиля ...	5-31
Персональная настройка функций автомобиля .....	5-40
Универсальная система дистанционного управления .....	5-50

<b>Приборы освещения</b> .....	<b>6-1</b>
Приборы наружного освещения .....	6-1
Освещение салона .....	6-9
Функции освещения .....	6-11
<b>Информационно- развлекательная система</b> .....	<b>7-1</b>
Введение .....	7-2
Радиоприемник .....	7-10
Аудиоустройства .....	7-19
Развлекательная система для задних пассажиров .....	7-33
Навигационная система .....	7-60
Распознавание голосовых команд .....	7-99
Мобильный телефон .....	7-102
<b>Система климат-контроля</b> .....	<b>8-1</b>
Система климат-контроля .....	8-1
Вентиляционные решетки .....	8-8
<b>Вождение автомобиля</b> .....	<b>9-1</b>
Информация для водителя .....	9-2
Пуск двигателя .....	9-30
Отработавшие газы двигателя .....	9-38
Автоматическая коробка передач .....	9-40
Система привода .....	9-45
Тормозная система .....	9-45
Система управления подвеской .....	9-47
Круиз-контроль .....	9-51
Система обнаружения препятствий .....	9-54
Топливо .....	9-63
Буксировка автомобиля .....	9-70
Установка дополнительного оборудования .....	9-82
<b>Техническое обслуживание и уход за автомобилем</b> .....	<b>10-1</b>
Общая информация .....	10-2
Контрольные проверки .....	10-4
Регулировка угла наклона фар ближнего света .....	10-37

Замена ламп накаливания .....	10-39
Система электрооборудования .....	10-41
Колеса и шины .....	10-50
Запуск двигателя от аккумуляторной батареи другого автомобиля .....	10-89
Буксировка автомобиля .....	10-94
Уход за внешним видом автомобиля .....	10-97
<b>Ремонт и техническое обслуживание</b> .....	<b>11-1</b>
Общая информация .....	11-1
Регламентное техническое обслуживание .....	11-2
Рекомендованные эксплуатационные жидкости, смазочные материалы и запасные части .....	11-7
Регистрация проведения технического обслуживания .....	11-10
Технические характеристики .....	12-1
<b>Идентификационные данные автомобиля</b> .....	<b>12-1</b>
Технические характеристики автомобиля .....	12-2
Информация для владельца .....	13-1
<b>Информация для владельца</b> <b>13-1</b>	
Уведомление о дефектах, влияющих на безопасность .....	13-16
Регистрация информации об автомобиле и конфиденци- альность .....	13-17
<b>Алфавитный указатель</b> .....	<b>i-1</b>



Названия, логотипы, эмблемы, лозунги, названия моделей автомобилей и дизайны кузова автомобилей, встречающиеся в данном Руководстве по эксплуатации, включая (но не ограничиваясь) GM, логотип GM, CADILLAC, эмблема «щит и венки» CADILLAC, ESCALADE и ESV, являются торговыми марками и/или сервисными марками General Motors LLC, ее филиалов, подразделений или лицензиатов.

В данном Руководстве могут быть описаны устройства и функции, которые могут отсутствовать на вашем автомобиле, либо потому, что это дополнительное оборудование, которое не было заказано вами, либо в связи с изменениями, которые были внесены в конструкцию автомобиля после подписания в печать данного Руководства. Обратитесь к документам поставки на ваш конкретный автомобиль, чтобы проверить перечень оборудования, которое должно быть установлено на нем. Для автомобилей, впервые проданных в Канаде, следует читать “General Motors of Canada Limited” вместо “Cadillac Motor Division” везде, где это название появляется в данном Руководстве.

Если ваш автомобиль оборудован гибридной силовой установкой, обратитесь к отдельному дополнению для гибридных автомобилей для более подробной информации.

Храните данное Руководство в автомобиле, чтобы оно было под рукой на случай необходимости.

## **Для покупателей, проживающих в Канаде**

### **Для покупателей, проживающих в Канаде**

Экземпляр Руководства на французском языке вы можете получить у вашего дилера или по следующему адресу:

Helm, Incorporated  
P.O. Box 07130  
Detroit, MI 48207

1-800-551-4123  
Numero de poste 6438 de langue francaise  
[www.helminc.com](http://www.helminc.com)

## Как пользоваться данным Руководством

Чтобы быстро найти необходимую информацию, используйте алфавитный указатель, который находится в конце данного Руководства. В нем приведен список основных предметов и указаны номера страницы Руководства, на которых вы можете найти соответствующую информацию.

## Заголовки «Опасность», «Предупреждение» и «Предостережение»

Предупреждающие сообщения, которые вы можете найти на табличках, имеющих на автомобиле и в данном Руководстве, описывают потенциальные опасные ситуации и дают рекомендации о том, как их избежать или снизить опасность.

Заголовок «**Опасность**» означает, что неправильные действия приводят к высокому риску получения тяжелых травм и даже к смерти.

Заголовки «**Предупреждение**» и «**Предостережение**» означают, что неправильные действия могут привести к травмам и даже к смерти.

### ПРЕДУПРЕЖДЕНИЕ

Этот заголовок означает, что неправильные действия могут привести к получению травмированию людей.

**Примечание:** Этот заголовок означает, что **неправильные действия могут привести к травмам или к повреждению автомобиля. Возможные повреждения не покрываются гарантийными обязательствами изготовителя.**



Круг, перечеркнутый косой чертой, является условным обозначением опасности и означает «Запрещается», «Не делайте этого» или «Не позволяйте, чтобы это произошло».

## Условные обозначения

На компонентах автомобиля и табличках вместо текстовых предупреждений используются условные обозначения. Условные обозначения совместно с текстовыми предупреждениями описывают операции по безопасной эксплуатации или дают информацию по использованию конкретного компонента, органа управления, или разъясняют значение сообщения, показания прибора или индикатора.

 : Это условное обозначение приводится в тех случаях, когда вам необходимо обратиться к Руководству по эксплуатации за дополнительными инструкциями или информацией.

 : Это условное обозначение приводится в тех случаях, когда вам необходимо обратиться к Руководству по техническому обслуживанию за дополнительными инструкциями или информацией.

## Условные обозначения на автомобиле

Ниже приводятся некоторые условные обозначения, которые вы можете найти на автомобиле, и разъясняется их значение. Для более подробной информации об этих условных обозначениях обратитесь к алфавитному указателю.

-  : Регулируемые педали
-  : Сигнализатор неисправности подушек безопасности
-  : Система кондиционирования воздуха
-  : Антиблокировочная тормозная система (ABS)
-  : Органы управления аудиосистемой или системой OnStar®, расположенные на рулевом колесе
-  : Сигнализатор неисправности тормозной системы
-  : Сигнализатор неисправности системы зарядки аккумуляторной батареи
-  : Круиз-контроль
-  : Сигнализатор перегрева охлаждающей жидкости двигателя
-  : Индикатор включения наружного освещения
-  : Противотуманные фары
-  : Указатель уровня топлива
-  : Предохранители
-  : Переключатель дальнего/ближнего света фар
-  : Выключатель электрообогрева рулевого колеса
-  : Крепления для детских кресел системы LATCH
-  : Сигнализатор неисправности двигателя
-  : Сигнализатор низкого давления моторного масла
-  : Наружные зеркала заднего вида с электрическим складыванием
-  : Индикатор снижения мощности двигателя
-  : Система дистанционного запуска двигателя
-  : Сигнализаторы непристегнутых ремней безопасности
-  : Монитор давления воздуха в шинах
-  : Режим буксировки/движения с нагрузкой
-  : Сигнализатор неисправности противобуксовочной системы
-  : Сигнализатор низкого уровня жидкости омывателя ветрового стекла



## Краткий обзор

### Панель управления

Панель управления ..... 1-2

### Важная информация о вождении автомобиля

Важная информация о вождении автомобиля ..... 1-4

Система доступа в автомобиль без ключа (RKE) ..... 1-4

Система дистанционного запуска двигателя ..... 1-5

Замки дверей ..... 1-5

Дверь багажного отделения ..... 1-6

Окна ..... 1-6

Регулировка сидений ..... 1-7

Функция напоминания регулировок ..... 1-8

Сиденья второго ряда ..... 1-9

Сиденья третьего ряда ..... 1-9

Сиденья с электрообогревом и вентиляцией ..... 1-9

Регулировка высоты подголовников .... 1-10

Ремни безопасности ..... 1-10

Система определения присутствия переднего пассажира ..... 1-10

Регулировка зеркал заднего вида ..... 1-11

Регулировка положения рулевого колеса ..... 1-12

Регулировка положения педали акселератора и рабочего тормоза ..... 1-12

Освещение салона ..... 1-12

Приборы наружного освещения ..... 1-13

Выключатель очистителя/омывателя ветрового стекла ..... 1-14

Система климат-контроля ..... 1-15

Коробка передач ..... 1-15

### Функции автомобиля

Аудиосистема ..... 1-16

Спутниковый радиоприемник ..... 1-16

Подключение портативных аудиоустройств ..... 1-16

Система Bluetooth® ..... 1-17

Органы управления, расположенные на рулевом колесе ..... 1-17

Круиз-контроль ..... 1-18

Навигационная система ..... 1-18

Информационный центр водителя (DIC) ..... 1-19

Система предупреждения о непросматриваемых зонах (SBZA) ..... 1-20

Камера заднего обзора (RVC) ..... 1-20

Ультразвуковая система помощи при парковке ..... 1-20

Розетки для подключения дополнительного электрооборудования ..... 1-21

Универсальная система дистанционного управления ..... 1-21

### Технические характеристики и техническое обслуживание

Система Stabilitrak® ..... 1-21

Монитор давления воздуха в шинах .... 1-22

Монитор срока службы моторного масла ..... 1-22

Использование топлива E85 (с содержанием 85% этанола) ..... 1-23

Экономичное вождение автомобиля ... 1-23

Служба помощи на дорогах ..... 1-23

Система OnStar® ..... 1-24

## 1-2 Краткий обзор

---

### Панель управления

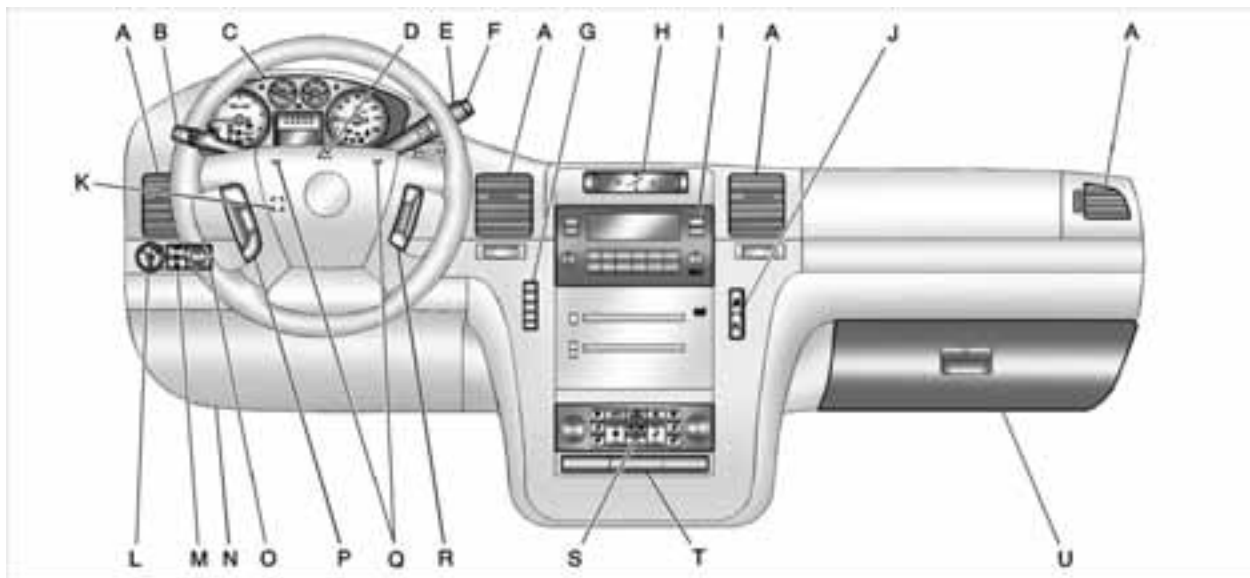



- A. Вентиляционные решетки, см. стр. 8-8.
- B. Указатели поворота и смены полосы движения. См. «Указатели поворота и смены полосы движения» на стр. 6-8.  
«Рычаг управления очистителем/омывателем ветрового стекла», см. стр. 5-5.
- C. Панель приборов, см. стр. 5-12.
- D. Аварийный световой сигнал, см. стр. 6-8.
- E. Рычаг селектора автоматической коробки передач. См. «Автоматическая коробка передач» на стр. 9-40.  
Ручное переключение передач (DSC). См. «Режим ручного переключения передач» на стр. 9-43.
- F. Выключатель режима буксировки/движения с нагрузкой, см. стр. 9-43.
- G. Кнопки информационного центра водителя (DIC). См. «Информационный центр водителя (DIC)» на стр. 5-26.
- H. Часы, см. стр. 5-8.
- I. Радиоприемник AM-FM, см. стр. 7-10.
- J. Выключатель системы StabiliTrak®, см. стр. 9-47.  
Выключатель задних датчиков системы помощи при парковке.  
См. «Ультразвуковая система помощи при парковке» на стр. 9-54.
- K. Регулятор положения рулевого колеса, см. стр. 5-2.
- L. Переключатель наружного освещения, см. стр. 6-1.
- M. Выключатель плафонов освещения салона. См. «Плафоны внутреннего освещения» на стр. 6-10.  
Регулятор яркости подсветки панели управления, см. стр. 6-9.  
Выключатель противотуманных фар, см. стр. 6-9.
- N. Разъем системы обмена данными (DLC). См. «Сигнализатор неисправности двигателя» на стр. 5-18.
- O. Переключатель автоматической раздаточной коробки (только для моделей Hybrid). Для получения более подробной информации см. дополнение к Руководству по эксплуатации автомобилей с гибридной силовой установкой.
- P. Выключатель круиз-контроля, см. стр. 9-51.  
Выключатель обогрева рулевого колеса, см. стр. 5-5 (для некоторых вариантов исполнения автомобиля).
- Q. Звуковой сигнал, см. стр. 5-5.
- R. Органы управления, расположенные на рулевом колесе, см. стр. 5-3.
- S. Панель управления двухзонной автоматической системой климат-контроля, см. стр. 8-1.
- T. Регулятор положения педалей управления.  
См. «Регулируемые педали акселератора и рабочего тормоза» на стр. 9-31.  
Выключатель электропривода выдвигаемых подножек, см. стр. 2-13 (для некоторых вариантов исполнения автомобиля).
- U. Перчаточный ящик, см. стр. 4-1.

## 1-4 Краткий обзор

### Важная информация о вождении автомобиля



В данном разделе приведен краткий обзор некоторых важных функций, которыми может быть оснащен автомобиль.

Для более подробной информации см. описание каждой конкретной функции далее в данном Руководстве по эксплуатации.

### Система доступа в автомобиль без ключа (RKE)

Передатчик системы RKE позволяет запирать и отпирать замки дверей с расстояния до 60 м от автомобиля.





Нажмите на кнопку , чтобы отпереть дверь водителя. Повторно нажмите на кнопку  в течение 3 секунд, чтобы отпереть все остальные двери.

Нажмите на кнопку , чтобы запереть все двери.

Вы можете персонально настроить сигнал подтверждения запираения и отпираения дверей. См. «Персональная настройка функций автомобиля» на стр. 5-40.

Нажмите и удерживайте кнопку , чтобы открыть или закрыть дверь багажного отделения.

Нажмите и удерживайте кнопку , чтобы открыть стекло двери багажного отделения.

Для определения местонахождения вашего автомобиля нажмите кнопку  один раз и отпустите ее.

Нажмите на кнопку  и удерживайте ее нажатой три секунды, чтобы включить сигнал тревоги.



Нажмите на кнопку  еще раз, чтобы выключить сигнал тревоги.

См. «Ключи» на стр. 2-2 и «Пользование системой доступа в автомобиль без ключа (RKE)» на стр. 2-3.

## Система дистанционного запуска двигателя

Эта функция позволяет запустить двигатель, находясь вне автомобиля.

### Запуск двигателя

1. Направьте пульт системы RKE на автомобиль.
2. Нажмите на кнопку .
3. Незамедлительно после выполнения шага 2, нажмите кнопку  и удерживайте ее до тех пор, пока не мигнут указатели поворота.

Когда двигатель запустится, стояночные фонари включатся и останутся гореть до тех пор, пока двигатель работает. Двери автомобиля будут заперты, и может включиться система климат-контроля.

Двигатель будет работать в течение 10 минут. Повторите процедуру, чтобы продлить это время еще на 10 минут. Период работы двигателя после дистанционного запуска можно продлить только один раз.

### Отмена дистанционного запуска

Чтобы заглушить двигатель после дистанционного запуска:

- Направьте передатчик системы RKE на автомобиль, нажмите на кнопку  и удерживайте ее до тех пор, пока стояночные фонари не погаснут.
- Включите аварийную световую сигнализацию.
- Включите зажигание, а затем выключите его.

См. «Дистанционный запуск двигателя» на стр. 2-5.

## Замки дверей

Существует несколько способов запереть и отпереть замки дверей.

Находясь снаружи автомобиля, используйте передатчик системы RKE или механический ключ, который можно вставить в цилиндр замка двери водителя. Находясь внутри автомобиля, используйте центральный замок дверей или механические рычажки блокировки замков. Чтобы запереть или отпереть двери при помощи рычажков ручной блокировки, нажмите на эти рычажки вниз или потяните их вверх.

### Электрические замки дверей

При наличии, переключатели расположены на панелях передних дверей.

 : Нажмите на эту кнопку для отпирания дверей.

 : Нажмите на эту кнопку, чтобы запереть двери.

См. «Замки дверей» на стр. 2-7.

## 1-6 Краткий обзор

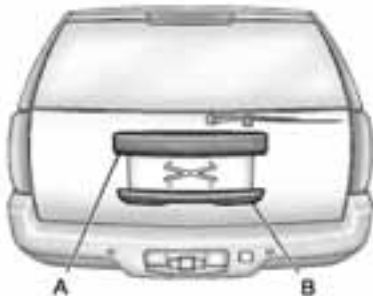

### Дверь багажного отделения Электропривод двери багажного отделения



Нажмите на кнопку  на передатчике системы RKE, или используйте выключатель электрического замка, чтобы отпереть дверь багажного отделения.

Вы можете открыть и закрыть дверь багажного отделения несколькими способами:

- Нажмите кнопку  на передатчике системы RKE и удерживайте ее до тех пор, пока дверь багажного отделения не начнет двигаться.

- Нажмите на кнопку  на потолочной консоли внутри автомобиля.
- Нажмите на выключатель (B) на накладке ручки двери багажного отделения, чтобы открыть дверь.
- Нажмите на кнопку  рядом с дверью, чтобы закрыть ее.

Чтобы отключить электропривод двери багажного отделения, нажмите на кнопку OFF на потолочной консоли.

#### Стекло двери багажного отделения.

Вы можете открыть стекло двери багажного отделения двумя способами:

- Нажмите на кнопку в нижней части отделки кронштейна номерного знака (A).
- Нажмите на кнопку  на передатчике системы RKE.

*См. «Дверь багажного отделения (с ручным приводом)» на стр. 2-9 или «Дверь багажного отделения (с электроприводом)» на стр. 2-10.*

### Окна



Выключатели электрических стеклоподъемников расположены на двери водителя. Кроме того, на двери каждого пассажира имеется выключатель электрического стеклоподъемника данной двери.

Нажмите на выключатель, чтобы опустить стекло. Чтобы поднять стекло, потяните выключатель вверх.

Для более подробной информации см.:

- «Окна» на стр. 2-19.
- «Электрические стеклоподъемники» на стр. 2-20.

## Регулировка сидений



Для регулировки положения сиденья:

- Чтобы сдвинуть сиденье вперед или назад, сдвиньте на регулятор вперед или назад.
- Чтобы поднять или опустить переднюю часть сиденья, нажмите на переднюю часть регулятора вверх или вниз.
- Чтобы поднять или опустить все сиденье целиком, нажмите на весь выключатель вверх или вниз.

См. «Электрическая регулировка положения сиденья» на стр. 3-3 для более подробной информации.

## Регулировка поясничной опоры



Для регулировки поясничной опоры:

- Чтобы увеличить или уменьшить поясничную опору, нажмите и удерживайте переднюю или заднюю часть регулятора.
- Для перемещения поясничной опоры вверх или вниз нажмите и удерживайте верхнюю или нижнюю часть регулятора.

См. «Регулировка поясничной опоры» на стр. 3-6 для более подробной информации.

## Регулировка наклона спинки сиденья



Регулировка наклона спинки сиденья:

- Поверните верхнюю часть регулятора назад, чтобы наклонить спинку сиденья.
- Поверните верхнюю часть регулятора вперед, чтобы поднять спинку сиденья.

См. «Регулировка наклона спинки сиденья» на стр. 3-6 для более подробной информации.

### Функция запоминания регулировок



Кнопки, расположенные на двери водителя, используются для запоминания и восстановления регулировок сиденья водителя, наружных зеркал заднего вида, рулевой колонки, а также регулируемых педалей акселератора и рабочего тормоза.

### Запоминание регулировок

Для запоминания регулировок:

1. Отрегулируйте положение сиденья водителя, включая наклон спинки сиденья и поясничную опору, обоих наружных зеркал заднего вида, рулевой колонки с электрической регулировкой, и регулируемых педалей акселератора и рабочего тормоза.

*См. «Зеркала заднего вида с электрической регулировкой» на стр. 2-16 и «Регулируемые педали акселератора и рабочего тормоза» на стр. 9-31 для более подробной информации.*

Не все зеркала заднего вида и регулируемые педали акселератора и рабочего тормоза имеют функцию запоминания и восстановления регулировок.

2. Нажмите кнопку «1» и удерживайте ее до тех пор, пока не прозвучит двойной звуковой сигнал.
3. Повторите описанную процедуру для второго водителя, используя кнопку «2».

Для восстановления регулировок, нажмите и отпустите кнопку «1» или «2». Селектор автоматической коробки передач должен находиться в положении Р (Стоянка). Прозвучит однократный звуковой сигнал. Сиденье, наружные зеркала заднего вида, рулевая колонка, регулируемые педали акселератора и рабочего тормоза примут положения, ранее запомненные для данного водителя.

*См. «Функция запоминания регулировок» в разделе «Сиденья с электрической регулировкой» на стр. 3-3 и «Персональная настройка функций автомобиля» на стр. 5-40 для более подробной информации.*

### Функция облегчения высадки

Эта функция может сдвигать сиденье водителя вперед, а рулевую колонку – вверх и вперед для облегчения высадки из автомобиля.

- : Нажмите на эту кнопку, чтобы вызвать положения для облегчения высадки. Селектор автоматической коробки передач должен находиться в положении Р (Стоянка).

*См. «Функция запоминания регулировок» в разделе «Сиденья с электрической регулировкой» на стр. 3-3 и «Персональная настройка функций автомобиля» на стр. 5-40 для более подробной информации.*

## Сиденья второго ряда

Если на вашем автомобиле установлено сиденье диванного типа, разделенное в отношении 60/40, или отдельные ковшеобразные сиденья, то вы можете сложить спинки сидений для увеличения объема багажного отделения. Вы также можете сложить сиденья и наклонить их вперед, чтобы облегчить посадку и высадку с сидений третьего ряда (при наличии). Если ваш автомобиль оборудован ковшеобразными сиденьями второго ряда, то их спинки также можно наклонить назад.

См. «Сиденья третьего ряда (сиденье, разделенное в отношении 60/40)» на стр. 3-10, или «Сиденья второго ряда (раздельные ковшеобразные сиденья)» на стр. 3-13 для более подробной информации.

## Сиденья третьего ряда



Если ваш автомобиль оборудован сиденьем третьего ряда, то вы можете сложить спинки сидений, а также можете целиком снять сиденье с автомобиля.

Для подробной информации, см. «Сиденья третьего ряда» на стр. 3-18.

## Сиденья с электрообогревом и вентиляцией



Кнопки управления расположены на панели управления системой климат-контроля.

-  : Нажмите на эту кнопку для включения вентиляции всего сиденья.
-  : Нажмите на эту кнопку для включения обогрева только спинки сиденья.
-  : Нажмите на эту кнопку для включения обогрева подушки и спинки сиденья.

Последовательно нажимайте и отпускайте соответствующую кнопку для циклического изменения установленной температуры.

См. «Передние сиденья с электрообогревом и вентиляцией» на стр. 3-8.

## Электрообогрев задних сидений

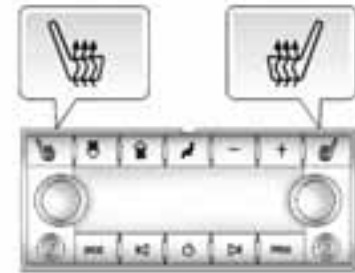

Кнопки управления расположены на панели управления аудиосистемой для задних пассажиров (RSA).

-  : Нажмите на эту кнопку, чтобы включить обогрев подушки сиденья, и задать желаемую температуру.

См. «Задние сиденья с электрообогревом» на стр. 3-9.

## 1-10 Краткий обзор

---

### Регулировка высоты подголовников

Не начинайте движение автомобиля до тех пор, пока подголовники всех пассажиров не будут правильно отрегулированы.

Для достижения удобной посадки, установите спинку сиденья в положение, как можно более близкое к вертикальному, и правильно отрегулируйте положение подголовника.

Для более подробной информации см. «Подголовники» на стр. 3-2 и «Сиденья с электрической регулировкой» на стр. 3-3.

### Ремни безопасности



Для важной информации о правильном использовании ремней безопасности см. следующие разделы.

- «Ремни безопасности» на стр. 3-22.
- «Как правильно пользоваться ремнями безопасности» на стр. 3-25.
- «Трехточечные ремни безопасности» на стр. 3-31.
- «Нижние фиксаторы и верхняя стропа для детских удерживающих систем (система LATCH)» на стр. 3-63.

### Система определения присутствия переднего пассажира

Система определения присутствия переднего пассажира (если ваш автомобиль оборудован этой системой) отключает фронтальную подушку безопасности переднего пассажира при определенных условиях. Эта система не воздействует на фронтальную подушку безопасности водителя, на встроенные в сиденья боковые подушки безопасности и на потолочные шторки безопасности.

Если на вашем автомобиле имеется один из индикаторов, показанных на иллюстрациях ниже, то он оборудован системой определения присутствия пассажира на правом переднем сиденье.

Индикатор состояния подушки безопасности переднего пассажира (при наличии) виден на потолочной консоли при запуске двигателя.





Соединенные Штаты Америки



Другие страны

См. «Система определения присутствия переднего пассажира» на стр. 3-48 для подробной информации.

## Регулировка зеркал заднего вида

### Наружные зеркала заднего вида

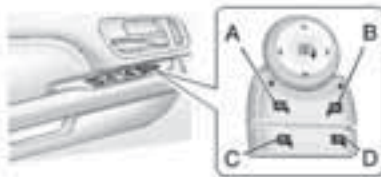

Кнопки управления наружными зеркалами заднего вида и электроприводом складывания зеркал расположены на панели двери водителя.

1. Нажмите на кнопку (A) или (B), чтобы выбрать наружное зеркало заднего вида со стороны водителя или со стороны пассажира.
2. Нажмите на одну из четырех стрелок на регуляторе, чтобы отрегулировать положение зеркала.
3. Нажмите на противоположную сторону переключателя, чтобы установить регулятор в нейтральное положение.

### Наружные зеркала заднего вида с электрическим складыванием

Чтобы сложить зеркала:

1. Нажмите на кнопку (C), чтобы разложить зеркала в рабочее положение.
2. Нажмите на кнопку (D), чтобы сложить зеркала в нерабочее положение.

См. параграф «Наружные зеркала заднего вида с электроприводом» на стр. 2-16.

### Внутреннее зеркало заднего вида

Внутреннее зеркало заднего вида имеет функцию автоматического уменьшения коэффициента отражения, чтобы уменьшить вероятность ослепления водителя светом фар автомобиля, следующего сзади. Функция автоматического уменьшения коэффициента отражения включается при каждом запуске двигателя, при этом загорается световой индикатор.

☰: Нажмите на эту кнопку, чтобы включить или выключить функцию автоматического уменьшения коэффициента отражения.

См. «Внутреннее зеркало заднего вида с автоматическим уменьшением коэффициента отражения» на стр. 2-18 для более подробной информации.

## 1-12 Краткий обзор

---

### Регулировка положения рулевого колеса



Регулятор положения рулевого колеса расположен с левой стороны рулевой колонки.

Для изменения наклона рулевого колеса нажимайте на верхнюю или нижнюю часть переключателя.

Для запоминания положения рулевого колеса, см. «Система запоминания регулировок» в разделе «Сиденья с электрической регулировкой» на стр. 3-3.

### Регулировка положения педали акселератора и рабочего тормоза

Ваш автомобиль имеет регулятор положения педалей акселератора и рабочего тормоза.



Регулятор положения педалей расположен на центральной консоли, под панелью системы климат-контроля.

Нажмите на правую или левую стрелку, чтобы подвинуть педали ближе к себе, или чтобы отодвинуть их от себя.

См. «Регулируемые педали акселератора и рабочего тормоза» на стр. 9-31.

### Освещение салона

#### Плафоны освещения салона

Плафоны освещения салона расположены на потолочной консоли.

Они загораются при открывании любой двери, и гаснут после того, как все двери будут закрыты.

Поверните регулятор яркости подсветки панели приборов, расположенный под выключателем плафонов освещения салона, по часовой стрелке до упора, чтобы вручную включить плафоны освещения салона. Плафоны освещения салона останутся гореть до тех пор, пока вы не повернете регулятор против часовой стрелки.

## Отключение плафонов освещения салона

Выключатель плафонов освещения салона расположен рядом с главным переключателем приборов наружного освещения.



 : Нажмите на эту кнопку, чтобы плафоны освещения салона не включались при открывании дверей. Вновь нажмите на кнопку, чтобы она вышла из утопленного положения, и плафоны освещения салона будут включаться при открывании дверей.

## Плафоны для чтения

Если ваш автомобиль оборудован плафонами для чтения, расположенными в потолочной консоли, то для включения или выключения этих плафонов используйте выключатели, расположенные рядом с плафонами.

Автомобиль может быть оборудован плафонами для чтения, установленными в других местах. Эти плафоны нельзя отрегулировать.

Для более подробной информации о плафонах внутреннего освещения, см. следующие параграфы:

- «Плафоны освещения салона» на стр. 6-10.
- «Плафоны для чтения» на стр. 6-10.
- «Регулятор яркости подсветки панели управления» на стр. 6-9.

## Приборы наружного освещения



Переключатель приборов наружного освещения расположен на панели приборов, слева от рулевого колеса.

-  : В этом положении отключаются система автоматического управления освещением и дневные ходовые огни (DRL). Если еще раз повернуть переключатель в положение OFF, то система автоматического управления освещением и DRL вновь включатся.

## 1-14 Краткий обзор

Для автомобилей, впервые проданных в Канаде, положение OFF работает только тогда, когда селектор автоматической коробки передач установлен в положение P (Стоянка).

**AUTO:** В этом положении автоматически включаются фары (с обычной яркостью), а также стояночные огни, подсветка панели приборов, фонари освещения заднего номерного знака, и габаритные огни.

: В этом положении включаются стояночные огни, подсветка панели приборов, фонари освещения заднего номерного знака и габаритные огни.

: В этом положении включаются фары, стояночные огни, подсветка панели приборов, фонари освещения заднего номерного знака и габаритные огни.



Для более подробной информации см.:

- «Переключатель приборов наружного освещения» на стр. 6-1.
- «Дневные ходовые огни (DRL)» на стр. 6-6.
- «Противотуманные фонари» на стр. 6-9.

### Выключатель очистителя/омывателя ветрового стекла



Рычаг управления расположен с левой стороны рулевой колонки.

: Для того чтобы стеклоочиститель сделал только один взмах щетками, поверните кольцевой переключатель в положение  и отпустите его. Чтобы стеклоочиститель сделал несколько взмахов щетками, удерживайте кольцевой переключатель в положении  дольше.

: Стеклоочистители выключены.

: Вращайте кольцевой переключатель вверх для увеличения частоты взмахов щеток стеклоочистителя, или вниз – для уменьшения частоты взмахов.

: Низкая частота.

: Высокая частота.

: Нажмите на выступ на верхней части рычага, чтобы подать омывающую жидкость на ветровое стекло.

### Очиститель/омыватель заднего стекла

Для включения стеклоочистителя заднего стекла установите выключатель в положение работы стеклоочистителя.

: Стеклоочиститель выключен.

: Включается режим работы стеклоочистителя заднего стекла с задержкой.

: Включается стеклоочиститель заднего стекла.

: Нажмите на кнопку на торце рычага, чтобы подать омывающую жидкость на заднее стекло.

См. «Выключатель очистителя/омывателя ветрового стекла» на стр. 5-5 и «Выключатель очистителя/омывателя заднего стекла» на стр. 5-6.

## Система климат-контроля

Эта система управляет отоплением, вентиляцией и кондиционированием воздуха в салоне автомобиля.



Показана панель системы климат-контроля при наличии системы вентиляции и обогрева сидений

- |   |   |
|---|---|
| <ul style="list-style-type: none"> <li>A. Регуляторы температуры в зоне водителя и переднего пассажира</li> <li>B. AUTO (Автоматический режим работы системы)</li> <li>C. Удаление конденсата со стекол</li> <li>D. Режим рециркуляции воздуха</li> <li>E. Обогреватель заднего стекла</li> </ul> | <ul style="list-style-type: none"> <li>F. Кнопка включения кондиционера воздуха</li> <li>G. Управление обогревом и вентиляцией сидений</li> <li>H. Регулятор скорости вращения вентилятора</li> <li>I. REAR (Система климат-контроля в задней части салона)</li> <li>J. Переключатель режима распределения воздуха</li> </ul> |
|---|---|

См. «Двухзонная автоматическая система климат-контроля» на стр. 8-1 и «Система климат-контроля в задней части салона (задняя система климат-контроля с задней аудиосистемой)» на стр. 8-6 (при наличии).

## Коробка передач

### Ручное переключение передач (DSC)



Переключатель режима DSC расположен на рычаге селектора автоматической коробки передач. Для включения режима DSC, переведите рычаг селектора автоматической коробки передач в положение M (Ручной режим).

## 1-16 Краткий обзор

На первой строке дисплея информационного центра водителя (DIC) появится сообщение MANUAL SHIFT (Режим ручного переключения передач), а на второй строке будет показан номер текущей выбранной передачи. Этот номер представляет собой номер самого высокого доступного диапазона передач, при этом все более низкие диапазоны передач также доступны. Например, когда на дисплее появляется обозначение 5 (Пятая передача), то доступны все передачи с 1 (Первая передача) до 5 (Пятая передача).

Нажимайте кнопки с обозначениями «+»/«-», расположенные на рычаге селектора, чтобы выбрать желаемый диапазон передач для текущих условий движения. См. «Режим ручного переключения передач» на стр. 9-43.

При использовании режима DSC, вы также можете пользоваться системой круиз-контроля и режимом буксировки/движения с нагрузкой.

При выборе режима ручного переключения передач (DSC) функция торможения на спуске не работает. См. «Режим буксировки/движения с нагрузкой» на стр. 9-43.

## Функции автомобиля

### Радиоприемник

Радиоприемник вашего автомобиля является частью навигационной системы. См. «Радиоприемник AM-FM» на стр. 7-10.

### Спутниковый радиоприемник

Радиоприемник XM – это спутниковое радиовещание, которое доступно в 48 штатах США (кроме Аляски и Гавайских островов), и в 10 провинциях Канады. Спутниковое радиовещание XM предоставляет широчайший выбор программ и некоммерческой музыки с цифровым качеством звучания.

Для того чтобы пользоваться услугами радиовещания XM, необходимо оплатить абонементную плату.

Для более подробной информации см.:

- посетите сайт [www.xmradio.com](http://www.xmradio.com) или позвоните по тел. 1-800-929-2100 (США)
- посетите сайт [www.xmradio.ca](http://www.xmradio.ca) или позвоните по тел. 1-877-438-9677 (Канада)

См. также «Спутниковое радиовещание» на стр. 7-16.

### Подключение портативных аудиоустройств

Ваш автомобиль имеет разъем для подключения дополнительных аудиоустройств, расположенный на панели аудиосистемы, и порт USB, расположенный на панели управления или на центральной консоли. Вы можете подключать внешние источники сигнала, такие как iPod®, ноутбуки, проигрыватели MP3, CD-чейнджеры, запоминающие устройства USB и т.д. при помощи проводов со штекерами диаметром 3.5 мм, или при помощи разъема USB, в зависимости от исполнения аудиосистемы.

См. «Подключение дополнительных устройств» на стр. 7-31 для более подробной информации.

## Система Bluetooth®

Если ваш автомобиль оснащен системой Bluetooth, она позволяет пользователям, имеющим мобильный телефон с функцией Bluetooth, принимать и совершать звонки в режиме «hands-free», при помощи аудиосистемы автомобиля.



Мобильный телефон с функцией Bluetooth необходимо предварительно подключить к системе Bluetooth автомобиля, прежде чем им можно будет воспользоваться. Не все модели телефонов поддерживают все доступные функции этой системы. Для подробной информации, посетите сайт [www.gm.com/bluetooth](http://www.gm.com/bluetooth).



*Для более подробной информации см. также «Система Bluetooth» на стр. 7-102.*



## Органы управления, расположенные на рулевом колесе





На рулевом колесе вашего автомобиля могут быть расположены некоторые органы управления аудиосистемой.



 /   : Нажмите на эту кнопку, чтобы переключать предварительно настроенные радиостанции, выбрать запись на диске CD/DVD, или для поиска каталогов или записей на устройстве iPod или USB.

  : Нажмите на эту кнопку, чтобы отключить громкоговорители аудиосистемы. Чтобы вновь включить звук, нажмите на эту кнопку еще раз. Нажмите на эту кнопку и удерживайте ее более двух секунд, чтобы активировать систему OnStar® или Bluetooth (для некоторых вариантов исполнения автомобиля).

+  -  : Нажмите на эту кнопку для увеличения или уменьшения громкости звука.

  : Нажмите на эту кнопку, чтобы отклонить входящий звонок, или чтобы завершить телефонный разговор.

**SRCE:** Нажимайте на эту кнопку, чтобы переключать источник сигнала между радиоприемником, проигрывателем CD, а также, при наличии, проигрывателем DVD, передним и задним разъемом для подключения внешних устройств.

  : Нажмите на эту кнопку, чтобы перейти к следующей радиостанции, или чтобы перейти к следующей записи или разделу при выборе проигрывателя CD или DVD, или для выбора каталога или записи на устройстве iPod или USB.

*Для подробной информации, см. «Органы управления, расположенные на рулевом колесе» на стр. 5-3.*

## 1-18 Краткий обзор

### Круиз-контроль



**Показан круиз-контроль с выключателем обогрева рулевого колеса (для некоторых вариантов исполнения автомобиля)**

Кнопки управления круиз-контролем расположены с левой стороны рулевого колеса.

 : Нажмите на эту кнопку для включения или выключения системы. Световой индикатор загорается при включении круиз-контроля и гаснет при его выключении.

**+ RES** : Кратковременно нажмите на эту кнопку для восстановления ранее заданной скорости движения, или нажмите и удерживайте ее для увеличения заданной скорости движения.

**SET -** : Нажмите на эту кнопку, чтобы установить постоянную скорость движения и активировать систему круиз-контроля, или для уменьшения заданной скорости движения.

 : Нажмите на эту кнопку, чтобы выключить систему круиз-контроля без стирания установленной скорости из памяти системы.

См. «Круиз-контроль» на стр. 9-51.

### Навигационная система

Навигационная система автомобиля содержит подробные карты дорожной сети Соединенных Штатов Америки и Канады. После выбора пункта назначения, система подает подробные инструкции («поворот за поворотом») для достижения пункта назначения. Кроме того, система помогает найти различные точки интереса (POI), такие как банки, аэропорты, рестораны и т.д.

Для подробной информации см. «Пункт назначения» на стр. 7-69 данного Руководства.





## Информационный центр водителя (DIC)

Дисплей информационного центра водителя расположен в нижней части панели приборов. Он показывает состояние многих систем автомобиля, и позволяет персонализировать настройки различных функций.



Кнопки управления DIC расположены на панели управления, рядом с рулевым колесом.

 : Нажмите на эту кнопку для вывода на дисплей показаний одометра, счетчика пробега по маршруту, запаса хода по топливу, средней топливной экономичности, количества израсходованного топлива, показаний таймера, температуры рабочей жидкости автоматической коробки передач, текущего расхода топлива и средней скорости движения автомобиля. На дисплее индицируются также показания компаса и температура наружного воздуха. Температура воздуха индицируется в °C или °F, в зависимости от выбранных единиц измерения.

 : Нажмите на эту кнопку для вывода на дисплей оставшегося срока службы моторного масла, выбора единиц измерения, включения/выключения предупреждения о боковых непросматриваемых зонах, величины давления воздуха в шинах (для автомобилей, оборудованных монитором давления воздуха в шинах – TPMS), для установки зоны магнитного склонения компаса или для повторной калибровки компаса.

 : Нажмите на эту кнопку для персональной настройки функций вашего автомобиля. См. «Персональная настройка функций автомобиля» на стр. 5-40 для более подробной информации.

 : Нажмите на эту кнопку, чтобы установить или сбросить в исходное состояние определенные функции автомобиля, а также для подтверждения получения предупреждающих сообщений DIC и для выключения этих сообщений.

См. «Информационный центр водителя (DIC)» на стр. 5-26 для более подробной информации.

## Персональная настройка функций автомобиля

Вы можете персонально настроить некоторые функции автомобиля при помощи кнопок управления DIC, расположенных рядом с рулевым колесом. К этим функциям относятся:

- Язык
- Настройки системы запираения и отпираения дверных замков
- Настройки сигнала подтверждения функционирования системы RKE
- Приборы освещения
- Громкость гонга
- Функция запоминания регулировок
- Дисплей цифрового спидометра

См. «Персональная настройка функций автомобиля» на стр. 5-40.

## 1-20 Краткий обзор

---

### Система предупреждения о непросматриваемых зонах (SBZA)

Если ваш автомобиль оборудован этой системой, то она предупреждает вас о наличии других автомобилей в боковых непросматриваемых зонах. Когда система определяет присутствие автомобиля в боковой непросматриваемой зоне, на соответствующем наружном зеркале заднего вида загорается оранжевый сигнализатор системы SBZA.

Эта система активируется при каждом запуске двигателя. Вы можете отключить эту систему при помощи информационного центра водителя (DIC).

Если на дисплее появляется сообщение SIDE BLIND ZONE SYSTEM UNAVAILABLE (Система предупреждения о непросматриваемых зонах неработоспособна), это означает, что система отключена, потому что датчик системы закрыт и система не может обнаружить присутствие другого автомобиля в непросматриваемой зоне. Датчик может быть закрыт грязью, снегом, льдом и т.д.

Это сообщение может также появиться во время сильного дождя или при применении различных составов для обработки поверхности дороги. Автомобиль не нуждается в техническом обслуживании.

*Для подробной информации см. «Система предупреждения о непросматриваемых зонах (SBZA)» на стр. 9-56.*

### Камера заднего обзора (RVC)

Если ваш автомобиль оборудован этой системой, то камера заднего обзора показывает обстановку вокруг задней части автомобиля, когда рычаг селектора автоматической коробки передач включен в положение R (Задний ход). После переключения селектора из положения R (Задний ход), дисплей навигационной системы после некоторой задержки вернется к своему последнему состоянию.

Для очистки объектива камеры, расположенной над задним номерным знаком, используйте воду и чистую мягкую ткань.

*См. «Камера заднего обзора (RVC)» на стр. 9-59.*

### Ультразвуковая система помощи при парковке

Ваш автомобиль может быть оборудован ультразвуковой системой помощи при парковке (URPA), которая использует сигналы от датчиков, установленных в заднем бампере, для обнаружения препятствий при парковке автомобиля. Система URPA активируется автоматически при переключении селектора автоматической коробки передач в положение R (Задний ход), и функционирует при скорости движения менее 8 км/ч. Система URPA подает звуковые сигналы для информации о расстоянии до препятствия.

Для обеспечения нормального функционирования системы следите за тем, чтобы ее датчики, установленные в заднем бампере, были чистыми.

Для отключения системы нажмите на выключатель ультразвуковой системы помощи при парковке, расположенный рядом с панелью управления аудиосистемы.

*См. «Ультразвуковая система помощи при парковке» на стр. 9-54 для подробной информации.*

## Розетки для подключения дополнительного электрооборудования

Электрические розетки используются для подключения дополнительного электрооборудования, такого как сотовые телефоны, проигрыватели MP3 и т.д.

Ваш автомобиль оборудован тремя электрическими розетками, которые расположены:

- Внутри напольного отделения для мелкого багажа.
- В задней части напольной консоли.
- В багажном отделении, со стороны водителя.

Питание подается к электрическим розеткам, даже когда зажигание находится в положении LOCK/OFF. Продолжительное использование электрических розеток при положении зажигания LOCK/OFF может привести к разряду аккумуляторной батареи автомобиля.

См. «Электрические розетки» на стр. 5-9.

## Универсальная система дистанционного управления



Эта система может заменить собой до трех различных передатчиков дистанционного управления, используемых для управления такими устройствами, как привод двери гаража, охранная система и различные домашние автоматические системы.





Прежде чем приступить к программированию передатчика, внимательно изучите инструкции. Так как процедура программирования передатчика достаточно сложна, рекомендуется проводить ее с помощью еще одного человека.

См. «Универсальная система дистанционного управления» на стр. 5-50.

## Технические характеристики и техническое обслуживание

### Система Stabilitrak®

Ваш автомобиль оборудован противобуксовочной системой, которая ограничивает пробуксовку колес, и системой StabiliTrak, которая помогает сохранить курсовую устойчивость автомобиля в сложных условиях вождения. Обе системы включаются автоматически при каждом запуске двигателя.

- Для отключения противобуксовочной системы, нажмите и отпустите кнопку  на панели управления. Загорится световой индикатор , и на дисплее информационного центра водителя появится соответствующее сообщение. См. «Сообщения о состоянии систем ходовой части» на стр. 5-37.
- Для отключения противобуксовочной системы и системы StabiliTrak, нажмите на кнопку  и удерживайте ее до тех пор, пока не загорится световой индикатор , и на дисплее информационного центра водителя не появится соответствующее сообщение. См. «Сообщения о состоянии систем ходовой части» на стр. 5-37.
- Чтобы снова включить обе системы, повторно нажмите и отпустите выключатель .

## 1-22 Краткий обзор

---

Для более подробной информации см. также «Система StabiliTrak®» на стр. 9-47.

### Монитор давления воздуха в шинах

Ваш автомобиль может быть оборудован монитором давления воздуха в шинах (TPMS).

Световой сигнализатор системы TPMS предупреждает вас о значительном снижении давления воздуха в одной из шин автомобиля. Если световой сигнализатор загорелся, остановитесь при первой возможности, проверьте давление воздуха во всех шинах и доведите его до рекомендованной величины, указанной на табличке с информацией о шинах и загрузке автомобиля. См. «Загрузка автомобиля» на стр. 9-24. Световой сигнализатор продолжит гореть до тех пор, пока давление воздуха в шинах не будет доведено до нормы.

В холодную погоду, сигнализатор низкого давления воздуха в шинах может загореться при запуске двигателя и начале движения, а затем он может погаснуть. Это может служить предупреждением о том, что давление воздуха в шинах снижается, и вам необходимо проверить и довести до нормы давление воздуха в шинах.

Наличие системы TPMS не заменяет необходимости регулярной (по крайней мере, ежемесячной) проверки состояния шин и давления воздуха в них. Поддержание правильного давления воздуха в шинах является обязанностью водителя.

См. «Монитор давления воздуха в шинах» на стр. 10-59.

### Монитор срока службы моторного масла

Монитор срока службы моторного масла вычисляет оставшийся срок службы моторного масла, основываясь на условиях эксплуатации автомобиля, и выводит на дисплей DIC сообщение о необходимости замены моторного масла и масляного фильтра. Срок службы моторного масла следует сбрасывать в исходной состоянии (100%) только после замены моторного масла.

### Сброс монитора срока службы моторного масла

1. Выведите на дисплей DIC параметр OIL LIFE REMAINING.
2. Нажмите и удерживайте кнопку SET/RESET на дисплее DIC в течение более чем пяти секунд. Срок службы моторного масла изменится на 100%.

См. «Монитор срока службы моторного масла» на стр. 10-11.

## Использование топлива E85 (с содержанием 85% этанола)

Автомобили, имеющие эмблему Flex-Fuel и желтую крышку заливной горловины топливного бака, могут работать как на неэтилированном бензине, так и на этанольном топливе, содержащем до 85% этилового спирта (E85). См. «Топливо E85 (85% этанола)» на стр. 9-66. Для всех остальных автомобилей используйте только неэтилированный бензин, соответствующий требованиям, изложенным в параграфе «Рекомендованное топливо» на стр. 9-64.

## Экономичное вождение автомобиля

Манера вождения влияет на топливную экономичность. Ниже изложены некоторые рекомендации, как добиться наилучшей топливной экономичности.

- Избегайте резких троганий с места, и разгоняйтесь плавно.
- Тормозите плавно и избегайте резких торможений.

- Не оставляйте двигатель работающим на холостом ходу в течение продолжительного времени.
- Используйте систему круиз-контроля (при наличии), если дорожные и погодные условия позволяют это.
- Всегда соблюдайте установленные ограничения скорости, и снижайте скорость автомобиля, если того требуют дорожные или погодные условия.
- Поддерживайте рекомендованное давление воздуха в шинах.
- По возможности старайтесь объединить несколько поездок в одну.
- При замене шин приобретайте новые шины с такими же характеристиками ТРС, которые указаны на боковине шины рядом с обозначением ее размера.
- Строго соблюдайте график регламентного технического обслуживания.

## Служба помощи на дорогах

США или Канада: **1-800-882-1112**

Для пользователей системы ТТУ (США или Канада):  
**1-888-889-2438**

Мексика: **01-800-466-0805**

Как владелец нового автомобиля Cadillac, вы автоматически становитесь участником программ помощи на дорогах «Roadside Service», которая работает 24 часа в сутки, 365 дней в году и включает устранение небольших неисправностей или буксировку неисправного автомобиля.

Для подробной информации см. «Помощь на дороге (США и Канада)» на стр. 13-7 или «Помощь на дороге (Мексика)» на стр. 13-10.

## 1-24 Краткий обзор

### Помощь на дорогах и система OnStar (США и Канада)

Если у вас имеется действующая подписка на услуги системы OnStar, то нажмите на кнопку , и ваше текущее местонахождение согласно системе GPS будет послано консультанту OnStar, который оценит вашу проблему, свяжется со службой помощи на дорогах «Roadside Service» и передаст ее сотрудникам ваше точное местонахождение для оказания необходимой помощи.

### Центр онлайнной поддержки клиентов (США и Канада)

Центр онлайнной поддержки клиентов представляет собой бесплатную услугу, которая включает напоминания о техническом обслуживании в режиме «онлайн», рекомендации по техническому обслуживанию автомобиля, руководство по эксплуатации автомобиля в режиме «онлайн», специальные привилегии и т.д.

Вы можете подписаться на эти услуги по адресу:  
**[www.cadillacownercenter.com](http://www.cadillacownercenter.com)** (США) или  
**[www.gm.ca](http://www.gm.ca)** (Канада).

### Система OnStar®





Система OnStar® использует инновационные технологии для обеспечения широкого диапазона услуг в сфере безопасности, навигации, диагностики и связи.

### Автоматическое оповещение о дорожно-транспортных происшествиях

В случае дорожно-транспортного происшествия, встроенные датчики автоматически оповещают координаторов системы OnStar, которые немедленно связываются с вами, чтобы узнать, не требуется ли вам помощь.

### Работа системы OnStar

 : Эта голубая кнопка позволяет вам связаться со специально обученным координатором системы OnStar для проверки состояния вашего счета и ответа на возможные вопросы.

 : Нажмите на эту красную кнопку в экстренном случае, чтобы получить первоочередную помощь от специально обученного координатора системы OnStar.

 : Нажмите на эту кнопку для включения функции связи “hands-free”, активируемой голосом, и для подачи голосовых команд управления навигационной системой.

Для большинства автомобилей доступны такие услуги, как помощь в экстренных ситуациях, помощь в случае угона автомобиля, дистанционная диагностика, дистанционное отпирание дверей, экстренная техническая помощь, навигация «поворот за поворотом» и связь «hands-free». Не все услуги системы OnStar доступны для всех автомобилей. Для более подробной информации обратитесь к Руководству пользователя системы OnStar, или посетите сайт [www.onstar.com](http://www.onstar.com) (США) или [www.onstar.ca](http://www.onstar.ca) (Канада), или позвоните в Центр OnStar по телефону 1-888-4-ONSTAR (1-888-466-7827) или TTY 1-877-248-2080, или нажмите на кнопку  для связи с координаторами OnStar, которые работают 24 часа в сутки, 7 дней в неделю.

Для полной информации об услугах системы OnStar и возможных ограничениях, обратитесь к Руководству пользователя системы OnStar Owner.

Услуги OnStar предоставляются на условиях, которые описаны в информационном буклете для абонентов системы OnStar.

Система OnStar может функционировать только тогда, когда автомобиль находится в одном из регионов, в которых система OnStar имеет договор с одним из провайдеров беспроводной связи. Система OnStar может работать только в том случае, если автомобиль находится в месте, в котором обеспечена надежная связь провайдера беспроводной связи, с которым у системы OnStar заключено соглашение, и имеются технологии, необходимые для оказания услуг системы OnStar. Не все услуги системы доступны повсеместно, в особенности это относится к отдаленным районам, и не в каждый конкретный момент времени.

Система OnStar способна записывать и передавать информацию о состоянии автомобиля. Эта информация автоматически передается в центр OnStar при нажатии кнопки  или кнопки , или при срабатывании подушек безопасности или системы ACR. Передаваемая информация обычно включает координаты автомобиля согласно данным системы GPS, а также, в случае дорожно-транспортного происшествия, дополнительные данные о столкновении, в котором участвовал автомобиль (например, направление удара). При использовании функции «виртуального консультанта» системы OnStar при помощи звонка «hands-free», автомобиль также передает в систему OnStar свои координаты, с тем чтобы бригада технической помощи знала, где ее ждут.

Информация о координатах автомобиля доступна только в том случае, если имеются четкие сигналы спутников системы GPS.

Для работы системы OnStar необходимо, чтобы система электрооборудования автомобиля была в работоспособном состоянии, и чтобы аккумуляторная батарея автомобиля имела достаточное напряжение. Учтите, что некоторые обстоятельства, выходящие за рамки контроля со стороны системы OnStar, могут помешать предоставлению услуг системы OnStar в данном конкретном месте и в данный момент времени. Примеры таких обстоятельств включают в себя повреждение критичных компонентов автомобиля при столкновении, нахождение автомобиля в гористой местности, среди высоких зданий, в туннеле, неблагоприятные погодные условия или проблемы с мобильной телефонной связью.

## 1-26 Краткий обзор

---

См. «Заявление о соответствии радиочастотных устройств» на стр. 13-19 для информации относительно Части 15 Правил Федеральной Комиссии по связи (FCC) и стандарта Промышленности и науки Канады RSS-210/220/310.

### **Органы управления системой OnStar, расположенные на рулевом колесе**

Ваш автомобиль может иметь кнопку Talk/Mute (Разговор/отключение звука), которая используется для управления функцией телефонной связи «hands-free» с системой OnStar. См. «Органы управления, расположенные на рулевом колесе» на стр. 5-3 для более подробной информации.

На некоторых автомобилях, кнопка отключения микрофона может использоваться для связи с системой голосовой почты, или для набора добавочных номеров при телефонном звонке. Обратитесь к Руководству пользователя системы OnStar для более подробной информации.

### **Ответственность владельца**

Если вы не слышите голос консультанта системы OnStar, попробуйте увеличить громкость звука аудиосистемы.

Если световой индикатор, расположенный рядом с кнопками управления системой OnStar, горит красным светом, то система может функционировать неправильно. Нажмите на кнопку  и попросите провести диагностику вашего автомобиля.

Если световой индикатор не горит совсем, это означает, что ваша подписка на услуги системы OnStar закончилась, и все услуги деактивированы. Нажмите на кнопку , чтобы подтвердить, что оборудование OnStar активно.



## Ключи, двери и окна

### Ключи и замки

Ключи .....	2-2
Система доступа в автомобиль без ключа (RKE) .....	2-2
Работа системы доступа в автомобиль без ключа (RKE) .....	2-3
Система дистанционного запуска двигателя .....	2-5
Замки дверей .....	2-7
Электрические замки дверей .....	2-7
Запирание дверей с задержкой .....	2-8
Автоматические замки дверей .....	2-8
Предотвращение запираения ключа в автомобиле .....	2-8
Блокировка замков от случайного открывания .....	2-8

### Двери

Дверь багажного отделения (с ручным приводом) .....	2-9
Дверь багажного отделения (с электроприводом) .....	2-10
Подножки с электроприводом .....	2-13

### Безопасность автомобиля

Безопасность автомобиля .....	2-13
Система противоугонной сигнализации .....	2-13
Иммобилайзер .....	2-14
Работа иммобилайзера .....	2-15

### Наружные зеркала заднего вида

Панорамные зеркала заднего вида .....	2-16
Наружные зеркала заднего вида с электрической регулировкой .....	2-16
Наружные зеркала заднего вида с электрообогревом .....	2-17
Зеркало заднего вида с автоматическим уменьшением коэффициента отражения .....	2-18
Наклон наружных зеркал заднего вида при парковке задним ходом .....	2-18

### Внутреннее зеркало заднего вида

Внутреннее зеркало заднего вида с автоматическим уменьшением коэффициента отражения .....	2-18
---	------

### Окна

Окна .....	2-19
Электрические стеклоподъемники .....	2-20
Солнцезащитные козырьки .....	2-22

### Крыша

Вентиляционный люк .....	2-22
--------------------------	------

## 2-2 Ключи, двери и окна

### Ключи и замки

#### Ключи

#### ПРЕДУПРЕЖДЕНИЕ

Опасно оставлять детей в автомобиле вместе с ключом зажигания. Это может привести к травмированию или гибели детей либо людей, находящихся вне автомобиля. Дети могут включить электрические стеклоподъемники, воздействовать на другие органы управления автомобилем, или даже завести двигатель и привести автомобиль в движение. Стеклоподъемники будут функционировать, если ключ находится в замке зажигания, и дети могут получить тяжелые и даже смертельные травмы, если их конечности или голова окажутся в оконном проеме при закрытии стекла. Не оставляйте детей в автомобиле вместе с ключом зажигания.



Этот ключ используется для открывания дверей автомобиля и для включения зажигания.

При необходимости замены ключа или приобретения дополнительных ключей, обратитесь к вашему официальному дилеру.

**Примечание:** Если ключ будет заперт в автомобиле, то, возможно, вам придется повредить автомобиль, чтобы достать ключ. Всегда имейте при себе запасной ключ.

Если вы заперли ключи в автомобиле, обратитесь в службу помощи на дорогах. Для подробной информации см. «Помощь на дороге (США и Канада)» на стр. 13-7 или «Помощь на дороге (Мексика)» на стр. 13-10.

### Система доступа в автомобиль без ключа (RKE)

См. «Заявление о соответствии радиочастотных устройств» на стр. 13-19 для информации относительно Части 15 Правил Федеральной Комиссии по связи (FCC) и Промышленного Стандарта Канады RSS-210 /220/310.

Если вы заметили, что радиус действия системы RKE уменьшается:

- Проверьте расстояние, на котором вы стоите. Возможно, вы находитесь слишком далеко от автомобиля.
- Проверьте, насколько вы удачно выбрали место, в котором вы стоите. Сигнал передатчика может блокироваться другими автомобилями или объектами.
- Проверьте элемент питания пульта. См. параграф «Замена элемента питания» ниже в этой главе.
- Если после этого пульт все равно не работает, обратитесь к вашему дилеру.

## Работа системы доступа в автомобиль без ключа (RKE)

Пульт системы доступа в автомобиль без ключа (RKE) работает на расстоянии до 60 метров от автомобиля.

Определенные условия могут повлиять на работу передатчика. См. «Система доступа в автомобиль без ключа (RKE)» на стр. 2-2.



**С функцией дистанционного запуска, и с электроприводом задней двери и стекла задней двери (пульт без системы дистанционного запуска выглядит аналогично)**

Если ваш автомобиль оборудован системой RKE, то передатчик может иметь следующие функции:

**🔒 (Запирание дверей):** Нажмите на эту кнопку для запирания всех дверей.

Если эта функция активирована при помощи информационного центра водителя (DIC), то указатели поворота мигнут один раз, чтобы подтвердить запирание дверей. Если эта функция активирована при помощи информационного центра водителя (DIC), то при повторном нажатии кнопки 🔒 в течение трех секунд раздастся звуковой сигнал. См. «Персональная настройка функций автомобиля» на стр. 5-40 для более подробной информации.

При нажатии кнопки 🔒 активируется противоугонная система. См. «Система противоугонной сигнализации» на стр. 2-13.



**🔓 (Отпирание дверей):** Нажмите один раз на кнопку (🔓), чтобы отпереть только дверь водителя. Если повторно нажать кнопку 🔓 в течение трех секунд, то будут отперты все остальные двери. Могут загореться плафоны внутреннего освещения салона, которые останутся гореть в течение 20 секунд или до тех пор, пока не будет включено зажигание.

## 2-4 Ключи, двери и окна

Если эта функция активирована при помощи информационного центра водителя (DIC), то указатели поворота мигнут два раза, чтобы подтвердить отпирание дверей. См. «Персональная настройка функций автомобиля» на стр. 5-40.

Если эта функция активирована при помощи DIC, фонари наружного освещения загорятся на короткое время, если снаружи достаточно темно. См. «Освещение при приближении к автомобилю» в разделе «Персональная настройка функций автомобиля» на стр. 5-40.



При нажатии кнопки  на передатчике системы RKE система противоугонной сигнализации отключается. См. «Система противоугонной сигнализации» на стр. 2-13.

 **(Дистанционный запуск двигателя):** Если ваш автомобиль оборудован этой системой, то нажмите на кнопку  на передатчике системы RKE, чтобы запустить двигатель, находясь вне автомобиля. См. «Дистанционный запуск двигателя» на стр. 2-5 для получения дополнительной информации.

 **(Электропривод двери багажного отделения):** Нажмите и удерживайте эту кнопку, чтобы открыть или закрыть дверь багажного отделения. При открывании или закрывании двери багажного отделения мигают задние габаритные фонари, и звучит сигнал гонга.

 **(Стекло двери багажного отделения):** Нажмите и удерживайте эту кнопку, чтобы открыть стекло двери багажного отделения.

 **(Определение местонахождения автомобиля/Сигнал тревоги):** Для определения местонахождения вашего автомобиля нажмите эту кнопку и отпустите ее. Начнут мигать указатели поворота, и прозвучит трехкратный сигнал гонга.

Нажмите на кнопку  и удерживайте ее нажатой три секунды, чтобы включить сигнал тревоги. Начнут мигать указатели поворота, и звуковой сигнал будет периодически подаваться в течение 30 секунд. Сигнал тревоги выключается при включении зажигания в положение ON/RUN, или при повторном нажатии на кнопку . Для работы сигнала тревоги необходимо, чтобы зажигание было в положении LOCK/OFF.

Автомобиль комплектуется двумя передатчиками. На каждом из передатчиков имеется его номер, «1» или «2». Эти номера соответствуют двум водителям автомобиля. Например, если функция восстановления регулировок активирована при помощи информационного центра водителя (DIC), то при использовании передатчика «1» будут восстановлены регулировки, запомненные для «водителя 1». См. «Система запоминания регулировок» в разделе «Сиденья с электрической регулировкой» на стр. 3-3 для более подробной информации.

## Программирование передатчиков

Для функционирования передатчиков RKE, они должны быть запрограммированы для вашего автомобиля. Если передатчик будет потерян или украден, вы можете приобрести и запрограммировать новый передатчик у вашего дилера. При программировании нового передатчика, все оставшиеся передатчики также необходимо перепрограммировать. После этого потерянный или украденный передатчик не будет работать с вашим автомобилем. Для каждого автомобиля можно запрограммировать до восьми передатчиков дистанционного управления. Для программирования дополнительных передатчиков обратитесь к вашему официальному дилеру.

## Замена элементов питания

Замените элемент питания, если на дисплее информационного центра водителя появляется сообщение “Replace Battery in Remote Key” (“Замените элемент питания пульта дистанционного управления”). См. параграф “REPLACE BATTERY IN REMOTE KEY (Замените элемент питания пульта дистанционного управления)” в разделе «Сообщения о ключах и замках» на стр. 5-35.

**Примечание:** При замене элемента питания будьте осторожны, чтобы не коснуться печатной платы пульта. Разряд статического электричества от вашего тела может вывести пульт из строя.

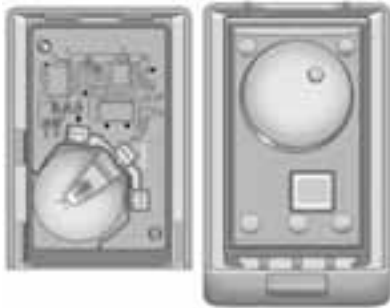

Для замены элемента питания:

1. Отделите друг от друга половинки корпуса передатчика при помощи плоского тонкого предмета, вставив его в паз над металлическим основанием корпуса.
2. Выньте разряженный элемент питания. Не используйте при этом металлические предметы.

3. Вставьте новый элемент питания положительным полюсом вниз. Используйте элемент питания типа CR2032 или эквивалентный.
4. Скрепите вместе половинки корпуса пульта.

### **Система дистанционного запуска двигателя**

Если эта функция активирована, она позволяет вам запускать двигатель, находясь снаружи автомобиля. Эта система может также включать систему отопления салона или систему кондиционирования воздуха, и обогреватель заднего стекла. Система вернется к обычному режиму работы после поворота ключа зажигания в положение ON/RUN.

При дистанционном запуске двигателя, система климат-контроля включается в режим отопления или охлаждения воздуха в салоне, в зависимости от температуры наружного воздуха.

После дистанционного запуска двигателя, если автомобиль оборудован автоматической системой климат-контроля и электрообогревом сидений, то электрообогрев сидений включится при низкой температуре наружного воздуха, и выключится при повороте ключа зажигания в положение ON/RUN. Если ваш автомобиль не оборудован автоматической системой климат-контроля, то вам необходимо будет вручную включить электрообогрев сидений. См. «Передние сиденья с электрообогревом и вентиляцией» на стр. 3-8.

Законы в некоторых странах и регионах могут ограничивать или запрещать использование систем дистанционного запуска двигателя. Например, некоторые законы требуют, чтобы при дистанционном запуске двигателя владелец видел свой автомобиль. Проверьте местное законодательство относительно использования систем дистанционного запуска двигателя.

Запрещается пользоваться системой дистанционного запуска двигателя, если в топливном баке мало топлива. Двигатель может выработать все топливо.

Если автомобиль оборудован системой дистанционного запуска двигателя, то передатчик системы RKE имеет увеличенный радиус действия. Однако радиус действия системы может уменьшаться, когда двигатель работает.

Некоторые другие условия могут также повлиять на работу передатчика дистанционного управления, см. «Система доступа в автомобиль без ключа (RKE)» на стр. 2-2 для получения дополнительной информации.



## 2-6 Ключи, двери и окна

### (Дистанционный запуск двигателя):

Если ваш автомобиль оснащен функцией дистанционного запуска двигателя, то на передатчике системы RKE имеется эта кнопка.

Для запуска двигателя при помощи функции дистанционного запуска:

1. Направьте пульт дистанционного управления на автомобиль.
2. Нажмите и отпустите кнопку .

Двери автомобиля будут заперты. Незамедлительно нажмите кнопку  и удерживайте ее до тех пор, пока не мигнут указатели поворота. Если вы не можете видеть указатели поворота, то нажмите кнопку  и удерживайте ее нажатой от двух до четырех секунд. Если повторно нажать на кнопку  после запуска двигателя, то двигатель будет заглушен.

Когда двигатель запустится, стояночные фонари включатся и останутся гореть до тех пор, пока двигатель работает.

Если оставить автомобиль с работающим двигателем, то двигатель будет автоматически заглушен через 10 минут, если время работы двигателя не будет продлено.

3. Если это первый дистанционный запуск двигателя после поездки, то повторите описанные выше шаги, пока двигатель еще работает, чтобы продлить время работы двигателя еще на 10 минут. Период работы двигателя после дистанционного запуска можно продлить только один раз.



После посадки в автомобиль после дистанционного запуска двигателя, вставьте ключ зажигания в замок и поверните его в положение ON/RUN, чтобы начать поездку.

Для того чтобы вручную заглушить двигатель после дистанционного запуска, выполните любое из следующих действий:

- Направьте передатчик системы RKE на автомобиль, нажмите на кнопку  и удерживайте ее до тех пор, пока стояночные фонари не погаснут.
- Включите аварийную световую сигнализацию.
- Включите зажигание, а затем выключите его.

Между двумя поездками можно дистанционно запустить двигатель автомобиля только два раза. Двигатель будет работать в течение 10 минут после каждого дистанционного запуска.

Вы можете продлить период работы двигателя еще на 10 минут в течение первых 10 минут работы двигателя после дистанционного запуска, прежде чем двигатель будет заглушен.

Например, если повторно нажать кнопку  и затем кнопку  после работы двигателя в течение пяти минут, то будет добавлено еще 10 минут, то есть двигатель будет работать в общей сложности 15 минут.

Эти дополнительные 10 минут рассматриваются как второй дистанционный запуск двигателя.

После двукратного дистанционного запуска двигателя при помощи кнопки , или после одного дистанционного запуска с последующим продлением периода работы двигателя, запустить двигатель автомобиля можно только при помощи ключа зажигания.

После того, как ключ будет вынут из замка зажигания, двигатель вновь может быть запущен дистанционно.

Двигатель невозможно запустить дистанционно, если ключ находится в замке зажигания, если не закрыт капот, или если обнаружена неисправность в системе ограничения выброса загрязняющих веществ и горит сигнализатор неисправности двигателя.

Кроме того, двигатель будет заглушен, если после дистанционного запуска температура охлаждающей жидкости превысит норму, или если давление моторного масла упадет ниже нормы.

## Замки дверей



### ПРЕДУПРЕЖДЕНИЕ

Незапертые двери представляют опасность.

- Пассажиры, в особенности дети, могут случайно открыть двери и выпасть из движущегося автомобиля. Когда дверь заперта, ее невозможно открыть с помощью внутренней ручки. Если двери не заперты, возрастает вероятность того, что пассажиры будут выброшены из автомобиля при аварии. Поэтому все пассажиры должны быть пристегнуты ремнями безопасности, и все двери должны быть заперты во время движения автомобиля.

(См. продолжение)

### ПРЕДУПРЕЖДЕНИЕ (продолжение)

- Маленькие дети, которые залезают в незапертый автомобиль, иногда не могут выйти из него. Дети могут страдать от слишком высокой температуры, получить увечье или даже погибнуть от теплового удара. Всегда запирайте свой автомобиль, когда оставляете его.
- Если двери не заперты, посторонние люди легко могут проникнуть в автомобиль, когда он снижает скорость или останавливается. Запирая двери, вы предотвращаете такую возможность.

Существует несколько способов запереть и отпереть замки дверей.

Находясь снаружи автомобиля, используйте передатчик системы RKE или механический ключ, который можно вставить в цилиндр замка двери водителя.

Находясь внутри автомобиля, используйте центральный замок дверей или механические рычажки блокировки замков. Чтобы запереть или отпереть двери при помощи рычажков ручной блокировки, нажмите на эти рычажки вниз или потяните их вверх.

## Электрические замки дверей

При наличии электрических замков, вы можете запирать и отпирать замки при помощи переключателей, расположенных на панелях передних дверей

 **(Отпирание дверей):** Нажмите на эту кнопку для отпирания дверей.

 **(Запирание дверей):** Нажмите на эту кнопку, чтобы запереть двери.

## 2-8 Ключи, двери и окна

### Запирание дверей с задержкой

Если вы запираете двери при помощи центрального замка дверей, и открыта какая-либо дверь или дверь багажного отделения, то замки дверей будут заперты через пять секунд после того, как будет закрыта последняя дверь. Вы услышите трехкратный сигнал гонга, оповещающий о том, что активна функция запирания замков с задержкой.

Двукратное нажатие на выключатель электрических замков отменяет функцию запирания дверей с задержкой, и замки всех дверей будут заперты немедленно.

Эта функция не работает, если ключ находится в замке зажигания.

Вы можете персонально настроить эту функцию при помощи информационного центра водителя (DIC). См. «Запирание дверей с задержкой» в разделе «Персональная настройка функций автомобиля» на стр. 5-40.

### Автоматические замки дверей

Ваш автомобиль может иметь функцию автоматического запирания/отпирания замков. Вы можете персонально настроить эту функцию при помощи информационного центра водителя (DIC).

См. «Персональная настройка функций автомобиля» на стр. 5-40 для более подробной информации.

### Предотвращение запирания ключа в автомобиле

Если нажать на кнопку запирания центрального электрического замка на двери водителя в то время, когда дверь водителя открыта, а ключ находится в замке зажигания, то все двери будут заперты, а затем дверь водителя будет отперта.

Если нажать на кнопку запирания центрального электрического замка на двери пассажира в то время, когда дверь переднего пассажира открыта, а ключ находится в замке зажигания, то все двери будут заперты, а затем дверь переднего пассажира будет отперта.

### Блокировка замков от случайного открывания

Блокировка замков задних дверей предназначена для того, чтобы предотвратить возможность случайного отпирания дверей задними пассажирами (в особенности, детьми) изнутри.



Откройте задние двери, чтобы получить доступ к блокираторам, расположенным на заднем торце каждой двери.

Чтобы включить блокировку, вставьте ключ в паз и поверните его в горизонтальное положение. После этого задние двери могут быть открыты только снаружи автомобиля. Чтобы вернуть задние двери в обычный режим работы, поверните блокираторы в вертикальное положение.



## Двери

### Дверь багажного отделения (с ручным приводом)

#### ПРЕДУПРЕЖДЕНИЕ

Опасно двигаться на автомобиле с открытой дверью багажного отделения, потому что при этом в салон автомобиля может проникать окись углерода (СО). Окись углерода (СО) не имеет ни цвета, ни запаха, поэтому ее нельзя почувствовать. Вдыхание этого газа может привести к потере сознания и даже к смерти.

Если вы вынуждены двигаться с открытой дверью или с открытым стеклом багажного отделения, или если вам необходимо пропустить электрическую проводку через уплотнитель между кузовом и дверью багажного отделения или ее стеклом:

- Убедитесь в том, что все остальные окна закрыты.
- Включите вентилятор системы отопления или вентиляции на самую высокую скорость вращения

(Продолжение)

#### ПРЕДУПРЕЖДЕНИЕ (продолжение)

при выключенном режиме рециркуляции воздуха. Это предотвратит попадание в салон отработавших газов. См. «Двухзонная автоматическая система климат-контроля», стр. 8-1.

- Если на панели управления или под ней имеются вентиляционные решетки, полностью откройте их.
- Если ваш автомобиль оснащен электроприводом двери багажного отделения, отключите этот электропривод.

См. «Отработавшие газы двигателя» на стр. 9-38.

Чтобы отпереть замок двери багажного отделения, пользуйтесь переключателем центрального замка дверей или дважды нажмите кнопку  на пульте системы доступа в автомобиль без ключа (RKE). См. «Работа системы доступа в автомобиль без ключа (RKE)» на стр. 2-3.

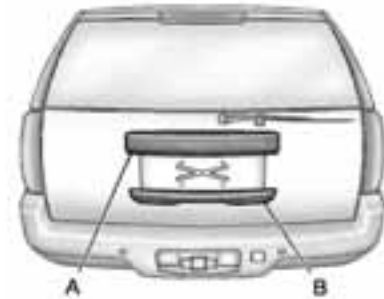

Если ваш автомобиль имеет открывающееся стекло двери багажного отделения, нажмите на кнопку с нижней стороны отделки кармана для заднего номерного знака (А), чтобы отпереть замок двери. Вы также можете открыть стекло двери багажного отделения нажатием кнопки  на пульте RKE.

Чтобы открыть всю дверь багажного отделения, нажмите кнопку  на пульте RKE или в автомобиле. См. «Пользование электроприводом двери багажного отделения» далее в этой главе. Вы также можете нажать на накладку с нижней стороны ручки двери багажного отделения (В). Дверь багажного отделения откроется с небольшой задержкой. Чтобы вы могли открыть дверь багажного отделения, селектор автоматической коробки передач должен находиться в положении Р (Стоянка). Чтобы закрыть дверь багажного отделения, потяните за углубление или за вспомогательную стропу.

## 2-10 Ключи, двери и окна

Дверь багажного отделения или ее стекло нельзя открыть, когда работает стеклоочиститель заднего стекла. Если вы попытаетесь открыть дверь багажного отделения или ее стекло в то время, когда работает стеклоочиститель заднего стекла, то отпирание двери или стекла будет отложено до того момента, пока рычаг стеклоочистителя заднего стекла не вернется в нерабочее положение.

Дверь багажного отделения и ее стекло имеют замки с электроприводом. Если аккумуляторная батарея автомобиля отключена или разряжена, то дверь багажного отделения или ее стекло не откроются. Дверь багажного отделения и ее стекло продолжают функционировать в нормальном режиме после того, как аккумуляторная батарея будет заряжена или подключена обратно.

Если аккумуляторная батарея должным образом подключена и имеет нормальное напряжение, но электропривод замков двери багажного отделения или ее стекла не функционирует, то вам необходимо обратиться на сервисную станцию официального дилера.

### Дверь багажного отделения (с электроприводом)

#### Управление электроприводом двери багажного отделения



#### ПРЕДУПРЕЖДЕНИЕ

Выхлопные газы могут проникать в салон автомобиля, если вы движетесь с открытой дверью багажного отделения, с открытым люком, или при наличии каких-либо предметов в проеме между кузовом и дверью багажного отделения или между кузовом и крышкой люка. В выхлопных газах содержится окись углерода (CO), которую нельзя увидеть или почувствовать. Вдыхание этого газа может привести к потере сознания и даже к смерти.

- Если вы вынуждены двигаться с открытой дверью багажного отделения или люком:
- Закройте все окна.
- Полностью откройте все вентиляционные решетки на панели управления и под ней.

(Продолжение)

#### ПРЕДУПРЕЖДЕНИЕ (продолжение)

- Включите систему климат-контроля в режим подачи только наружного воздуха, и установите самую высокую скорость вращения вентилятора. См. «Система климат-контроля» в алфавитном указателе.
- Если ваш автомобиль оснащен электроприводом двери багажного отделения, отключите этот электропривод.

Для более подробной информации об окиси углерода см. *параграф «Отработавшие газы двигателя» на стр. 9-38.*

Если автомобиль имеет электропривод двери багажного отделения, то выключатель электропривода расположен на потолочной консоли.

Для того чтобы вы могли использовать электропривод двери, селектор автоматической коробки передач должен находиться в положении P (Стоянка).

 : Нажмите на верхнюю часть кнопки, чтобы открыть или закрыть дверь багажного отделения.

**OFF:** Нажмите на нижнюю часть кнопки, чтобы открывать и закрывать дверь багажного отделения вручную.

Во время работы электропривода двери багажного отделения мигают задние габаритные огни и звучит сигнал гонга.





### ПРЕДУПРЕЖДЕНИЕ

Вы или другие люди можете получить травму, если будете находиться на пути двери багажного отделения. При открывании или закрывании двери багажного отделения убедитесь в том, что никто не находится на ее пути.

**Примечание:** Если вы будете открывать дверь багажного отделения, не проверяя наличия возможных препятствий, таких как дверь гаража, то вы можете повредить дверь багажного отделения или ее стекло. Прежде чем открывать дверь багажного отделения, обязательно убедитесь в том, что пространство позади двери и над ней свободно от препятствий.

Вы можете открыть или закрыть дверь багажного отделения с электроприводом следующими способами:

- Нажмите и удерживайте кнопку  на пульте системы доступа без ключа (RKE) до тех пор, пока дверь багажного отделения не начнет двигаться. См. «Работа системы доступа в автомобиль без ключа (RKE)» на стр. 2-3.
- Нажмите на кнопку  на потолочной консоли.
- Нажмите на накладку на наружной ручке двери багажного отделения.

Если вы повторно нажмете на кнопку или на накладку ручки двери багажного отделения во время движения двери, это приведет к включению реверса электропривода двери багажного отделения.

 : Вы также можете закрыть дверь багажного отделения нажатием этой кнопки, расположенной рядом с замком двери багажного отделения.

Нажмите кнопку второй раз во время движения двери, чтобы включить реверс электропривода.

Электропривод двери багажного отделения может временно отключиться при экстремальных температурных условиях, или при разряженной аккумуляторной батарее автомобиля. Если это произойдет, то вы можете открывать и закрывать дверь вручную.

Если вы переведете селектор автоматической коробки передач из положения P (Стоянка) во время работы электропривода, то работа электропривода двери продолжится до завершения заданной операции. Если вы переведете селектор автоматической коробки передач из положения P (Стоянка) и начнете движение автомобиля до того, как замок двери багажного отделения будет закрыт, дверь может вернуться в открытое положение. При этом груз может выпасть из автомобиля. Обязательно убедитесь в том, что дверь багажного отделения полностью закрыта и заперта, прежде чем начинать движение.

Если вы откроете дверь багажного отделения при помощи электропривода, и упадет давление газа в поддерживающих стойках, то начнут мигать указатели поворота и включится сигнал гонга. Дверь багажного отделения останется открытой на некоторое время, а затем медленно закроется. Обратитесь к вашему дилеру, прежде чем вновь пытаться использовать электропривод двери багажного отделения.

## 2-12 Ключи, двери и окна

### Функция обнаружения препятствий

Если во время работы электропривода открывания или закрывания двери багажного отделения дверь наткнется на препятствие, то раздастся предупреждающий сигнал гонга, и дверь автоматически вернется в полностью закрытое или полностью открытое положение. После устранения препятствия, вы можете вновь включить электропривод двери. Если дверь багажного отделения обнаружит несколько препятствий в течение одного цикла работы электропривода, то электропривод будет отключен, и вам необходимо будет вручную открыть или закрыть дверь багажного отделения. Если на дисплее информационного центра водителя (DIC) появляется сообщение REAR ACCESS OPEN, это указывает на то, что дверь багажного отделения открыта. После устранения препятствий, вручную откройте дверь в полностью открытое положение, или закройте ее до полного запираения замка двери. После этого электропривод двери багажного отделения должен вернуться в нормальный режим работы.

С обеих сторон двери багажного отделения установлены датчики защемления. Если какой-либо предмет будет зажат между кузовом автомобиля и этим датчиком, то дверь начнет движение в обратном направлении и полностью откроется. Дверь багажного отделения с электроприводом останется открытой до тех пор, пока электропривод не будет включен повторно, или пока дверь не будет закрыта вручную. Не применяйте силу для открывания или закрывания двери багажного отделения во время работы электропривода.

### Ручное управление дверью багажного отделения с электроприводом

Чтобы переключить дверь багажного отделения в режим ручного управления, поверните переключатель режима на потолочной консоли в положение OFF.

Если электропривод двери багажного отделения отключен, и замки всех дверей отперты, вы можете открывать и закрывать дверь багажного отделения вручную.

Чтобы открыть дверь багажного отделения, нажмите на сенсорную накладку на наружной ручке двери, и потяните дверь вверх. Чтобы закрыть дверь, опустите ее и закройте. Замок двери багажного отделения будет заперт. Обязательно закрывайте и запирайте дверь багажного отделения перед началом движения.

Если кнопка на пульте системы RKE или кнопка закрывания на двери багажного отделения будет нажата в то время, когда электропривод двери отключен, то фонари будут мигать, однако дверь не будет двигаться.

Настоятельно не рекомендуется двигаться с открытой дверью багажного отделения. Однако, если вы вынуждены это сделать, то необходимо переключить электропривод в режим ручного управления нажатием кнопки OFF на центральной консоли.

Дверь багажного отделения имеет замок с электроприводом. Если аккумуляторная батарея автомобиля отключена или разряжена, то дверь багажного отделения не откроется. Дверь багажного отделения продолжит функционировать в нормальном режиме после того, как аккумуляторная батарея будет заряжена или подключена обратно.

Если аккумуляторная батарея должным образом подключена и имеет нормальное напряжение, и электропривод не отключен, но все равно не функционирует, то вам необходимо обратиться на сервисную станцию официального дилера.

### Подножки с электроприводом

Ваш автомобиль может быть оборудован выдвижными подножками с электроприводом.



Выключатель электропривода выдвижных подножек расположен на центральной консоли, под панелью системы климат-контроля.

Подножки автоматически выдвигаются из-под кузова автомобиля с той стороны, где открыта дверь. После закрывания двери, подножки автоматически убираются под кузов автомобиля после небольшой задержки. Для того чтобы подножки выдвигались или убирались, необходимо, чтобы автомобиль был неподвижен.

Электропривод подножек невозможно отключить, когда они находятся в выдвинутом положении.

### Безопасность автомобиля

Ваш автомобиль оборудован системами защиты от угона, однако они не могут полностью исключить возможность угона автомобиля.

#### Система противоугонной сигнализации

Ваш автомобиль оборудован системой противоугонной сигнализации.



Так выглядит индикатор системы противоугонной сигнализации.

Чтобы активировать систему противоугонной сигнализации:

1. Откройте дверь.
2. Заприте двери при помощи передатчика системы RKE или при помощи выключателя центрального электрического замка дверей. Загорится индикатор системы противоугонной сигнализации, чтобы информировать водителя о том, что система активируется. Если открыть какую-либо дверь после запираания дверей, то индикатор системы противоугонной сигнализации начнет мигать.

Если включена функция запираания дверей с задержкой, то система противоугонной сигнализации не начнет активацию до тех пор, пока не будет закрыта последняя дверь и не истечет время задержки. См. «Запираание дверей с задержкой» на стр. 2-8.

3. Закройте все двери. Индикатор системы противоугонной сигнализации должен погаснуть примерно через 30 секунд. Система противоугонной сигнализации не будет активирована до тех пор, пока индикатор не погаснет.

Если запертая дверь водителя будет открыта без помощи передатчика системы RKE, то включится 10-секундный таймер перед срабатыванием системы противоугонной сигнализации. Прозвучит звуковой сигнал, и будут мигать фонари. Если во время этого 10-секундного периода ключ не будет вставлен в замок зажигания и повернут в положение START, или если дверь не будет отперта при помощи кнопки отпираания на передатчике системы RKE, то включится противоугонная сигнализация.

## 2-14 Ключи, двери и окна

Фары автомобиля будут мигать, и будет звучать звуковой сигнал в течение 30 секунд, затем сигнализация выключится для предотвращения разряда аккумуляторной батареи.

Система противоугонной сигнализации не активируется, если замки дверей заперты при помощи механического ключа или механических кнопок блокировки. Она активируется только при использовании центрального замка дверей или передатчика системы RKE. Также помните, что вы можете завести двигатель при помощи правильного ключа зажигания, если система противоугонной сигнализации сработала.

Во избежание случайного срабатывания системы:

- Если вы не хотите активировать систему противоугонной сигнализации, то следует запирать автомобиль при помощи ключа после того, как все двери закрыты.
- Всегда отпирайте двери при помощи пультa системы RKE. Открывание дверей любым иным способом приведет к срабатыванию системы противоугонной сигнализации, если она была активирована.

Если система противоугонной сигнализации сработала случайно, то нажмите на кнопку отпирания на передатчике системы RKE, или вставьте ключ в замок зажигания и поверните его в положение START, чтобы отключить сигнализацию. Противоугонная сигнализация не выключится, если вы попытаетесь открыть дверь каким-либо иным способом.

### Проверка системы противоугонной сигнализации

Для проверки системы противоугонной сигнализации:

1. Находясь внутри автомобиля, опустите стекло двери водителя и откройте дверь водителя.
2. Активируйте систему, заперев двери при помощи выключателя центрального замка, когда двери открыты, или при помощи передатчика системы RKE.
3. Выйдите из автомобиля, закройте дверь и дождитесь, пока сигнализатор системы противоугонной сигнализации не погаснет.
4. Затем просуньте руку в открытое окно, отопите замок двери вручную при помощи рычажка и откройте дверь. Система противоугонной сигнализации должна включиться.

При срабатывании системы противоугонной сигнализации выключатель центрального замка дверей не работает.

Если звуковой сигнал не подается, когда он должен звучать, но фары мигают, то проверьте, исправен ли звуковой сигнал автомобиля. Возможно, перегорел предохранитель цепи звукового сигнала. Для замены предохранителя, см. «Предохранители и автоматы защиты цепей» на стр. 10-42.

Если при срабатывании сигнализации не подается звуковой сигнал, или если не мигают фары, то необходимо обратиться на сервисную станцию официального дилера.

### Иммуилайзер

См. «Заявление о соответствии радиочастотных устройств» на стр. 13-19 для информации относительно соответствия требованиям Части 15 Правил Федеральной Комиссии по связи (FCC) и Промышленного Стандарта Канады RSS-210/220/310.

### Работа иммобилайзера

Ваш автомобиль оборудован противоугонной системой PASS-Key® III+ (Personalized Automotive Security System – персонализированная система обеспечения безопасности автомобиля). PASS-Key III+ представляет собой пассивную противоугонную систему.

Эта система автоматически активируется, когда вы вынимаете ключ из замка зажигания.

Система автоматически отключается, когда ключ зажигания будет повернут в положение ON/RUN, ACC/ACCESSORY или START из положения LOCK/OFF.

Вам не требуется вручную активировать или отключать эту систему.

Если обнаружены какие-либо проблемы при активации или отключении противоугонной системы, то загорится индикатор противоугонной системы.

Если система PASS-Key III+ определяет, что кто-то пытается использовать неправильный ключ, она блокирует запуск двигателя. Попытка запуска двигателя «методом проб и ошибок» невозможна из-за огромного количества различных комбинаций кодов электронных ключей.

Если автомобиль не запускается и загорается сигнализатор противоугонной системы на панели приборов, это может означать неисправность системы противоугонной сигнализации. Выключите зажигание и попробуйте завести двигатель еще раз.

Если двигатель опять не заводится, и ключ не имеет видимых повреждений, попробуйте использовать другой ключ зажигания. Также можно проверить, не перегорел ли предохранитель. См. «Предохранители и автоматы защиты цепей» на стр. 10-42.

Если двигатель не заводится при использовании другого ключа, ваш автомобиль нуждается в ремонте. Если при использовании запасного ключа двигатель заведется, то первый ключ может быть неисправен. Обратитесь к вашему официальному дилеру для приобретения нового ключа PASS-Key III+.

Декодер системы PASS-Key III+ может зарегистрировать код нового или сменного ключа. Для вашего автомобиля можно запрограммировать до десяти ключей. Описанная ниже процедура используется только для программирования дополнительных ключей. Если вы потеряли все запрограммированные ключи, или если все ключи перестали работать, обратитесь к вашему официальному дилеру для обслуживания системы PASS-Key III+, или для изготовления и программирования новых ключей.

Ваш официальный дилер должен вырезать новый ключ PASS-Key III+ из заготовки в точном соответствии с формой оригинального ключа зажигания.

Для программирования дополнительного ключа:

1. Убедитесь в том, что на новом ключе выштампован значок ⊕ .
2. Вставьте ранее запрограммированный ключ в замок зажигания и запустите двигатель. Если двигатель не запускается, обратитесь к вашему дилеру для выполнения ремонта.
3. После запуска двигателя поверните ключ в положение LOCK/OFF, и выньте ключ из замка зажигания.

## 2-16 Ключи, двери и окна

4. Вставьте новый программируемый ключ в замок зажигания и поверните его в положение ON/RUN в течение пяти секунд после выключения зажигания в положение LOCK/OFF на шаге 3.

После того, как ключ будет запрограммирован, индикатор противоугонной системы погаснет.

5. Повторите шаги 1 – 4, если вы хотите запрограммировать дополнительные ключи.

Если вы потеряли или повредили ключ PASS-Key III+, обратитесь к вашему официальному дилеру для изготовления нового ключа PASS-Key III+.

Не оставляйте в автомобиле ключи и пульты управления противоугонной системой.

### Наружные зеркала заднего вида

#### Панорамные зеркала заднего вида

#### ПРЕДУПРЕЖДЕНИЕ

Предметы, видимые в панорамном зеркале заднего вида, на самом деле находятся ближе, чем это кажется. Если вы резко перестроитесь на правую полосу движения, то вы можете столкнуться с автомобилем, который движется сзади по этой полосе. Поэтому перед совершением маневра посмотрите также во внутреннее зеркало заднего вида или оглянитесь через плечо. Это поможет правильной оценить дорожную обстановку и принять верное решение.

Со стороны пассажира установлено панорамное зеркало заднего вида. Криволинейная поверхность панорамного зеркала расширяет зону заднего обзора с места водителя.

### Наружные зеркала заднего вида с электрической регулировкой

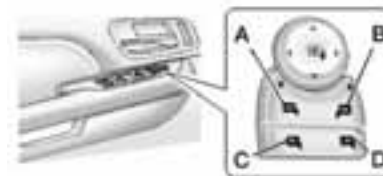

Органы управления регулировкой и складыванием наружных зеркал заднего вида расположены на подлокотнике двери водителя.



### Регулировка зеркал заднего вида

1. Нажмите на кнопку (А) или (В), чтобы выбрать наружное зеркало заднего вида со стороны водителя или со стороны пассажира.
2. Нажмите на одну из четырех стрелок на регуляторе, чтобы отрегулировать положение зеркала.
3. Нажмите на противоположную сторону переключателя, чтобы установить регулятор в нейтральное положение.

### Наружные зеркала заднего вида с электрическим складыванием

1. Нажмите на кнопку (С), чтобы разложить зеркала в рабочее положение.
2. Нажмите на кнопку (D), чтобы сложить зеркала в нерабочее положение.

### Повторная настройка электропривода складывания зеркал

Повторная настройка электропривода складывания наружных зеркал заднего вида требуется в следующих случаях:

- При складывании зеркал они наткнулись на препятствие.
- Зеркала наружного вида были случайно сложены или разложены вручную.
- Наружные зеркала заднего вида не остаются в разложенном положении.
- Наружное зеркало заднего вида сильно вибрирует во время движения.

Чтобы вернуть электропривод складывания зеркал в нормальный режим работы, один раз сложите и разложите зеркала при помощи электропривода. При повторной настройке электропривода складывания зеркал вы можете услышать шум. Этот шум представляет собой обычное явление, если зеркала были сложены вручную.

См. параграф «Наружные зеркала заднего вида с электроприводом» на стр. 2-16.

### Указатели поворота

Ваш автомобиль имеет указатели поворота, встроенные в наружные зеркала заднего вида. Стрелка на зеркале панели показывает направление поворота или изменения полосы движения.

### Наружные зеркала заднего вида с электрообогревом

Электрообогрев обогрева наружных зеркал заднего вида включается при включении обогрева заднего стекла, чтобы удалить с поверхности зеркал конденсат или иней.

#### (Электрообогреватель заднего стекла):

Этот выключатель расположен на панели управления системой климат-контроля.

См. параграф «Электрообогреватель заднего стекла» в разделе «Двухзонная автоматическая система климат-контроля» на стр. 8-1 более подробной информации.

## 2-18 Ключи, двери и окна

---

### **Зеркало заднего вида с автоматическим уменьшением коэффициента отражения**

Ваш автомобиль имеет зеркало с автоматическим уменьшением коэффициента отражения. Наружное зеркало со стороны водителя автоматически изменяет свой коэффициент отражения, чтобы снизить вероятность ослепления от света фар автомобилей, следующих за вами. Эта функция управляется включением или выключением функции автоматического уменьшения коэффициента отражения внутреннего зеркала заднего вида. См. «*Внутреннее зеркало заднего вида с автоматическим уменьшением коэффициента отражения*» на стр. 2-18 для более подробной информации.

### **Наклон наружных зеркал заднего вида при парковке задним ходом**

Если ваш автомобиль оборудован системой запоминания регулировок, то наружное зеркало со стороны пассажира и/или водителя наклоняется в заранее запомненное положение при включении селектора автоматической коробки передач в положение R (Задний ход). Эта функция позволяет водителю лучше видеть обочину при параллельной парковке. Наружные зеркала заднего вида со стороны водителя и пассажира вернутся в исходное положение при переключении рычага селектора автоматической коробки передач из положения (Задний ход), или при выключении зажигания в положение OFF/LOCK.

Вы можете включить или выключить эту функцию при помощи информационного центра водителя (DIC). См. параграф «*Информационный центр водителя (DIC)*» на стр. 5-26 для более подробной информации.

### **Внутреннее зеркало заднего вида**

#### **Внутреннее зеркало заднего вида с автоматическим уменьшением коэффициента отражения**

Внутреннее зеркало заднего вида имеет функцию автоматического уменьшения коэффициента отражения, чтобы уменьшить вероятность ослепления водителя светом фар автомобиля, следующего сзади. Функция автоматического уменьшения коэффициента отражения включается при каждом запуске двигателя, при этом загорается световой индикатор.

 **(On/Off)**: Нажмите на эту кнопку, чтобы включить или выключить функцию автоматического уменьшения коэффициента отражения.

Ваш автомобиль может быть оборудован системой IntelliBeam®.

Для более подробной информации о системе IntelliBeam, см. «*Интеллектуальная система управления фарами IntelliBeam*» в разделе «*Приборы наружного освещения*» на стр. 6-1.

Автомобили, оборудованные системой OnStar®, имеют три дополнительные кнопки, расположенные в нижней части зеркала. Для подробной информации о системе OnStar и для оформления подписки на ее услуги обратитесь к вашему официальному дилеру. Для информации об услугах, предоставляемых системой OnStar, обратитесь к Руководству пользователя системой OnStar®.

### Уход за внутренним зеркалом заднего вида

Не наносите жидкость для мытья стекол непосредственно на поверхность внутреннего зеркала заднего вида. Используйте мягкую ткань, смоченную водой.

## Окна

### ПРЕДУПРЕЖДЕНИЕ

Очень опасно оставлять детей, взрослых в беспомощном состоянии или домашних животных в автомобиле с закрытыми окнами. Они могут страдать от слишком высокой температуры, получить увечье или даже погибнуть от теплового удара. Никогда не оставляйте детей, взрослых в беспомощном состоянии и домашних животных запертыми в автомобиле, особенно с закрытыми окнами, в теплую или жаркую погоду.



Аэродинамическая форма кузова специально разработана для улучшения топливной экономичности. Это может привести к пульсирующему шуму, когда какое-либо заднее стекло опущено, а стекла передних дверей подняты. Чтобы уменьшить этот шум, откройте какое-либо переднее окно или вентиляционный люк (при наличии).

## 2-20 Ключи, двери и окна

### Электрические стеклоподъемники

#### ПРЕДУПРЕЖДЕНИЕ

Опасно оставлять детей в автомобиле вместе с ключом зажигания. Это может привести к ранению или гибели детей либо людей, находящихся вне автомобиля. Дети могут включить электрические стеклоподъемники, воздействовать на другие органы управления автомобиля, или даже завести двигатель и привести автомобиль в движение. Дети могут получить серьезную травму и даже погибнуть, если они будут находиться в оконном проеме при закрытии стекла. Не оставляйте детей в автомобиле вместе с ключом зажигания.

Если на заднем сиденье автомобиля сидят дети, используйте кнопку блокировки пассажирских стеклоподъемников, чтобы предотвратить возможность случайного открывания окон.



Выключатели электрических стеклоподъемников расположены на двери водителя.

Кроме того, на двери каждого пассажира имеется выключатель электрического стеклоподъемника данной двери. Выключатели стеклоподъемников передних дверей имеют по два положения как для закрывания, так и для открывания стекол, а выключатели стеклоподъемников задних дверей имеют одно положение для закрывания стекол и два положения для открывания стекол. Нажмите на переключатель в первое положение, чтобы опустить стекло до желаемого уровня. Чтобы поднять стекло, потяните выключатель вверх.

Ваш автомобиль имеет функцию сохранения питания электрооборудования (RAP), которая позволяет вам пользоваться электрическими стеклоподъемниками после выключения зажигания. См. параграф «Функция сохранения питания дополнительного электрооборудования (RAP)» на стр. 9-35.

#### **Функция экспресс-открывания и экспресс-закрывания окон**

Стекла с функцией экспресс-открывания или закрывания можно полностью открыть или закрыть, не удерживая переключатель.

Для включения функции экспресс-открывания или экспресс-закрывания, полностью нажмите на переключатель, или полностью потяните его вверх, и отпустите переключатель.

Экспресс-режим можно отменить в любой момент, кратковременно нажав или потянув вверх переключатель.

### Функция защиты от заземления

Если при включении режима экспресс-закрывания в оконном проеме окажется какой-либо предмет, то стекло остановится, наткнувшись на этот предмет, а затем вернется в заранее установленное положение. На включение автореверса могут повлиять также погодные условия, например, обледенение стекол. Стеклоподъемник вернется к нормальному функционированию после устранения препятствия или этих условий.

### Отмена функции защиты от заземления

#### ПРЕДУПРЕЖДЕНИЕ

Если вы отмените функцию защиты от заземления, стекло не будет автоматически возвращаться в открытое положение. Вы сами или другой человек можете получить травму, а механизм стеклоподъемника может сломаться. Прежде чем отменить функцию защиты от заземления, убедитесь в том, что на пути закрывания стекла нет каких-либо предметов.

В экстренных случаях, функцию защиты от заземления можно отменить в контролируемом режиме. Полностью потяните переключатель стеклоподъемника вверх до второго положения. Стекло будет подниматься до тех пор, пока нажат переключатель. После отпускания переключателя, режим экспресс-закрывания вновь активируется.

В этом режиме стекло не остановится даже в том случае, если на его пути окажется какой-либо предмет. Будьте осторожны при отмене функции защиты от заземления.

### Программирование электрических стеклоподъемников

Если аккумуляторная батарея автомобиля была отсоединена или разряжена, то вам необходимо будет повторно запрограммировать стеклоподъемники передних дверей для активации функции экспресс-закрывания. Перед программированием, замените или подключите аккумуляторную батарею.

Для программирования стеклоподъемников передних дверей, выполните следующие шаги:

1. Когда зажигание включено в положение ACC/ACCESSORY, ON/RUN, или когда активна функция сохранения питания электрооборудования (BAP), закройте все двери.
2. Нажмите переключатель стеклоподъемника и удерживайте его до полного опускания стекла.
3. Потяните переключатель стеклоподъемника вверх до полного закрывания стекла.
4. Продолжайте удерживать переключатель стеклоподъемника в течение примерно двух секунд после полного закрывания стекла.

Теперь стеклоподъемник правильно запрограммирован. Повторите этот процесс для остальных стеклоподъемников.

## 2-22 Ключи, двери и окна

### Блокировка электрических стеклоподъемников

 (Блокировка электрических стеклоподъемников): Кнопка блокировки расположена на двери водителя рядом с переключателями стеклоподъемников.

Для отключения пассажирских переключателей электрических стеклоподъемников нажмите на правую сторону кнопки. Загорится световой индикатор, расположенный в кнопке, указывая, что эта функция активна. При включении блокировки пассажирских стеклоподъемников вы можете опускать и поднимать стекла всех дверей при помощи переключателей, расположенных на подлокотнике двери водителя.

Чтобы вновь активировать пассажирские стеклоподъемники, нажмите на эту кнопку еще раз. Световой индикатор в кнопке погаснет.

### Солнцезащитные козырьки



Поверните солнцезащитный козырек вниз, чтобы предотвратить ослепление лучами солнца. Вы можете отсоединить солнцезащитный козырек от центральной опоры и повернуть его к боковому окну, или выдвинуть удлинитель козырька.

### Крыша

#### Вентиляционный люк

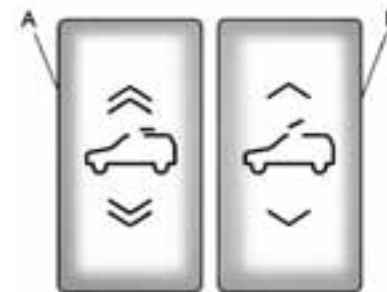

Если автомобиль оборудован вентиляционным люком, то два переключателя управления электроприводом люка расположены на потолочной консоли, над внутренним зеркалом заднего вида.

Электропривод люка работает только тогда, когда зажигание включено в положение ON/RUN или ACC/ACCESSORY, или при включенном режиме питания электрооборудования (RAP). См. параграф «Режим сохранения питания дополнительного электрооборудования (RAP)» на стр. 9-35.

Чтобы открыть или закрыть вентиляционный люк, нажмите на соответствующую сторону выключателя (A) до первого щелчка.

Чтобы быстро открыть или закрыть вентиляционный люк, нажмите на соответствующую сторону выключателя (A) до второго щелчка и отпустите выключатель. Чтобы остановить движение вентиляционного люка, еще раз нажмите на переключатель.

Вентиляционный люк имеет функцию обеспечения комфорта, которая останавливает панель люка до достижения полностью открытого положения. Из положения комфорта, нажмите на выключатель (A) второй раз, чтобы полностью открыть вентиляционный люк.

Для автоматического включения положения вентиляции или для закрывания вентиляционного люка, нажмите на выключатель (B).

Когда вентиляционный люк открыт, автоматически поднимается дефлектор воздушного потока. Дефлектор воздушного потока автоматически убирается при закрывании вентиляционного люка.

Вентиляционный люк также имеет солнцезащитную шторку, которую можно вытянуть вперед для защиты от лучей солнца. Солнцезащитная шторка открывается и закрывается вручную.

Если во время закрывания вентиляционного люка на пути панели люка окажется посторонний предмет, то функция защиты от заземления обнаружит этот предмет и остановит закрывание люка.



На направляющих и уплотнителях вентиляционного люка могут скапливаться грязь и мусор. Это может привести к неправильному функционированию электропривода люка, к шуму, или к засорению системы дренажа. Периодически открывайте вентиляционный люк и удаляйте весь мусор и посторонние предметы. Промывайте уплотнители вентиляционного люка при помощи чистой ткани и слабого мыльного раствора. Не удаляйте смазку с направляющих вентиляционного люка.





# Сиденья и удерживающие системы

## Подголовники

Подголовники ..... 3-2

## Передние сиденья

Электрическая регулировка сидений .... 3-3  
 Регулировка поясничной опоры ..... 3-6  
 Регулировка наклона спинки сиденья ... 3-6  
 Передние сиденья с электрообогревом  
 и вентиляцией ..... 3-8

## Задние сиденья

Электрообогрев задних сидений ..... 3-9  
 Сиденья второго ряда (диванное  
 сиденье, разделенное  
 в отношении 60/40) ..... 3-10  
 Сиденья второго ряда (раздельные  
 ковшеобразные сиденья) ..... 3-13  
 Сиденья третьего ряда ..... 3-18

## Ремни безопасности

Ремни безопасности ..... 3-22  
 Как правильно пользоваться ремнями  
 безопасности ..... 3-25  
 Трехточечные ремни безопасности .... 3-31  
 Пользование ремнями безопасности  
 во время беременности ..... 3-36  
 Поясные ремни безопасности ..... 3-37  
 Удлинение ремней безопасности ..... 3-38  
 Проверка состояния удерживающих  
 систем ..... 3-38  
 Уход за ремнями безопасности ..... 3-38

Замена ремней безопасности после  
 столкновения ..... 3-39

## Система подушек безопасности

Система подушек безопасности ..... 3-39  
 Где расположены подушки  
 безопасности? ..... 3-42  
 Когда подушки безопасности должны  
 наполняться? ..... 3-44  
 Что заставляет подушку безопасности  
 наполняться? ..... 3-45  
 Каким образом подушка безопасности  
 защищает пассажира? ..... 3-46  
 Что вы увидите после наполнения  
 подушки безопасности? ..... 3-46  
 Система определения присутствия  
 переднего пассажира ..... 3-48  
 Техническое обслуживание автомобилей,  
 оборудованных подушками  
 безопасности ..... 3-52  
 Установка дополнительного оборудования  
 на автомобили, оборудованные  
 подушками безопасности ..... 3-53  
 Проверка состояния системы подушек  
 безопасности ..... 3-54  
 Замена подушек безопасности после  
 столкновения ..... 3-54

## Детские удерживающие системы

Дети старшего возраста ..... 3-55  
 Младенцы и дети младшего возраста . 3-57  
 Детские удерживающие системы..... 3-60  
 Места установки детских  
 удерживающих систем ..... 3-62  
 Нижние фиксаторы и верхняя стропа  
 для детских удерживающих систем  
 (система LATCH) ..... 3-63

Замена компонентов системы LATCH  
 после столкновения ..... 3-71  
 Установка детских удерживающих  
 систем (на заднем сиденье) ..... 3-72  
 Установка детских удерживающих  
 систем (на центральном переднем  
 сиденье) ..... 3-75  
 Установка детских удерживающих систем  
 (на правом переднем сиденье) ..... 3-75

## 3-2 Сиденья и удерживающие системы

### Подголовники

Передние сиденья оборудованы регулируемыми подголовниками.



#### ПРЕДУПРЕЖДЕНИЕ

Если подголовники неправильно установлены или отрегулированы, существует большая вероятность того, что пассажир получит травму шейного отдела позвоночника при столкновении. Не начинайте движение автомобиля до тех пор, пока подголовники всех пассажиров не будут правильно отрегулированы.



Отрегулируйте положение подголовника таким образом, чтобы верхняя часть подголовника располагалась на той же высоте, что и верхняя часть головы пассажира. Такое положение снижает вероятность получения травм шейного отдела позвоночника при дорожно-транспортном происшествии.



Чтобы поднять подголовник, потяните его вверх. Чтобы опустить подголовник, нажмите на кнопку, расположенную на верхней части спинки сиденья, и нажмите на подголовник вниз.

Подергайте подголовник вверх-вниз после отпускания кнопки фиксатора, чтобы убедиться в надежной фиксации подголовника.

Подголовники не должны сниматься с сидений.

Крайние сиденья второго ряда оборудованы нерегулируемыми подголовниками.

Сиденья третьего ряда (при наличии) оборудованы регулируемыми подголовниками.

### Передние сиденья Электрическая регулировка сидений



Для регулировки положения сиденья:

- Чтобы сдвинуть сиденье вперед или назад, сдвиньте на регулятор вперед или назад.

- Чтобы поднять или опустить переднюю часть сиденья, нажмите на переднюю часть регулятора вверх или вниз.
- Чтобы поднять или опустить все сиденье целиком, нажмите на весь выключатель вверх или вниз.

Для регулировки наклона спинки сиденья, см. «Регулировка наклона спинки сиденья» на стр. 3-6.

## 3-4 Сиденья и удерживающие системы

### Функция запоминания регулировок



Органы управления, расположенные на двери водителя, используются для запоминания и восстановления регулировок сиденья водителя, наружных зеркал заднего вида, рулевой колонки, а также регулируемых педалей акселератора и рабочего тормоза.

### Запоминание регулировок

Для запоминания регулировок:

1. Отрегулируйте положение сиденья водителя, включая наклон спинки сиденья и поясничную опору, обоих наружных зеркал заднего вида, рулевой колонки с электрической регулировкой, и регулируемых педалей акселератора и рабочего тормоза.

*См. «Зеркала заднего вида с электрической регулировкой» на стр. 2-16 и «Регулируемые педали акселератора и рабочего тормоза» на стр. 9-31 для более подробной информации.*

Не все зеркала заднего вида и регулируемые педали акселератора и рабочего тормоза имеют функцию запоминания и восстановления регулировок.

2. Нажмите кнопку «1» и удерживайте ее до тех пор, пока не прозвучит двойной звуковой сигнал.
3. Повторите описанную процедуру для второго водителя, используя кнопку «2».

Для восстановления регулировок, нажмите и отпустите кнопку «1» или «2». Селектор автоматической коробки передач должен находиться в положении Р (Стоянка). Прозвучит однократный звуковой сигнал. Сиденье, наружные зеркала заднего вида, рулевая колонка, регулируемые педали акселератора и рабочего тормоза примут положения, ранее запомненные для данного водителя.

### Дистанционное восстановление запомненных регулировок

Система запоминания регулировок может восстанавливать ранее запомненные положения сиденья водителя, наружных зеркал заднего вида, рулевой колонки с электроприводом и педалей управления при посадке водителя в автомобиль.

Для активации этой функции, откройте дверь водителя при помощи передатчика системы доступа в автомобиль без ключа (RKE). Сиденье водителя, наружные зеркала заднего вида, рулевая колонка с электроприводом и регулируемые педали примут положения, ранее запомненные для передатчика, который был использован для отпирания дверей.

Вы можете включить или выключить эту функцию при помощи меню персональной настройки функций автомобиля. См. «Система запоминания регулировок» в разделе «Персональная настройка функций автомобиля» на стр. 5-40 для более подробной информации.

Чтобы прекратить восстановление регулировок, нажмите на любой регулятор положения сиденья или наружных зеркал заднего вида, или на регулятор положения рулевой колонки, или на регулятор положения педалей управления.

Если при восстановлении регулировок сиденье водителя, или рулевая колонка, или регулируемые педали наткнутся на какое-либо препятствие, то восстановление регулировок может прекратиться. Устраните препятствие, затем нажмите и удерживайте в течение двух секунд соответствующий регулятор для той регулировки, которая не была восстановлена. Попробуйте вновь восстановить ранее запомненные регулировки, нажав на соответствующую кнопку памяти. Если ранее запомненные регулировки все равно не восстанавливаются, обратитесь к вашему официальному дилеру.

### Функция облегчения высадки

Эта функция может сдвигать сиденье водителя вперед, а рулевую колонку – вверх и вперед для облегчения высадки из автомобиля.

 **(Функция облегчения высадки):** Нажмите на эту кнопку, чтобы вызвать положение для облегчения высадки. Селектор автоматической коробки передач должен находиться в положении Р (Стоянка).

Если функция облегчения высадки запрограммирована при помощи меню персональных настроек функций автомобиля, то сиденье водителя и рулевая колонка автоматически смещаются при вынимании ключа из замка зажигания.

## 3-6 Сиденья и удерживающие системы

Прозвучит однократный звуковой сигнал. Сиденье водителя сместится назад примерно на 8 см, а рулевая колонка сместится вверх и вперед. Чтобы сдвинуть сиденье еще дальше назад, еще раз нажмите на кнопку облегчения высадки до тех пор, пока сиденье не сдвинется назад до упора.

Если при вызове положения для облегчения высадки сиденье водителя наткнется на какое-либо препятствие, то смещение сиденья может прекратиться. Устраните препятствие, затем нажмите на регулятор смещения сиденья назад и удерживайте его в течение двух секунд. Попробуйте установить положение для облегчения высадки еще раз. Если положение для облегчения высадки все равно не восстанавливается, обратитесь к вашему официальному дилеру.

См. «Восстановление положения для облегчения высадки» и «Установка положения для облегчения высадки» в разделе «Персональная настройка функций автомобиля» на стр. 5-40 для более подробной информации.

### Регулировка поясничной опоры

#### Электрическая регулировка поясничной опоры



Для регулировки поясничной опоры:

- Чтобы увеличить или уменьшить поясничную опору, нажмите и удерживайте переднюю или заднюю часть регулятора.
- Для перемещения поясничной опоры вверх или вниз нажмите и удерживайте верхнюю или нижнюю часть регулятора.

### Регулировка наклона спинки сиденья

#### Электрическая регулировка наклона спинки сиденья



#### ПРЕДУПРЕЖДЕНИЕ

Если вы будете пытаться отрегулировать положение сиденья водителя во время движения, то вы можете потерять контроль над автомобилем. Сиденье может неожиданно сдвинуться с места, это может смутить вас, и вы можете непреднамеренно нажать на какую-либо педаль. Регулируйте положение водительского сиденья только тогда, когда автомобиль неподвижен.



Для регулировки наклона спинки сиденья:

- Поверните верхнюю часть регулятора назад, чтобы наклонить спинку сиденья.
- Поверните верхнюю часть регулятора вперед, чтобы поднять спинку сиденья.



### **ПРЕДУПРЕЖДЕНИЕ**

Если при движении автомобиля спинка сиденья сильно наклонена назад, то пассажир, который находится на этом сиденье, подвергается опасности. Даже если пассажир пристегнут ремнем безопасности, он не сможет должным образом защитить пассажира, если спинка сиденья сильно наклонена.

(Продолжение)

### **ПРЕДУПРЕЖДЕНИЕ (продолжение)**

Плечевая лямка ремня не сможет должным образом выполнить свою функцию, потому что она не будет прижата к телу пассажира. Напротив, она будет проходить перед пассажиром. При столкновении пассажир может наткнуться на эту лямку ремня, и получить травмы шеи или иных частей тела.

Поясная лямка ремня также не сможет должным образом защитить пассажира. При столкновении поясная лямка может сместиться на уровень брюшной полости. Усилие будет приложена к этой области, а не к прочным тазовым костям. Это может привести к серьезному повреждению внутренних органов.

Для обеспечения необходимой защиты пассажира во время движения автомобиля, спинка сиденья должна находиться в вертикальном положении. Сядьте на сиденье, плотно обопритесь на спинку и пристегните ремень безопасности.



Запрещается наклонять назад спинку сиденья во время движения автомобиля.

## 3-8 Сиденья и удерживающие системы

### Передние сиденья с электрообогревом и вентиляцией

#### ПРЕДУПРЕЖДЕНИЕ

Если вы не способны ощущать изменение температуры, или если ваша кожа нечувствительна, то обогреватель сиденья может привести к ожогам даже при низкой температуре. Для снижения риска получения ожогов, люди с такими особенностями должны быть особенно осторожны при использовании обогревателями сидений, в особенности, если они включены на продолжительное время. Запрещается класть на сиденья любые теплоизолирующие предметы, такие как одеяла, подушки, чехлы и подобные вещи. В противном случае сиденье может перегреться. Перегрев сиденья может привести к получению ожогов, или к повреждению сиденья.



Кнопки управления расположены на панели управления системой климат-контроля.

 **(Система вентиляции сидений):** Нажмите на эту кнопку для включения вентиляции всего сиденья.

 **(Обогрев спинки сиденья):** Нажмите на эту кнопку, чтобы включить электрообогрев спинки сиденья.

 **(Обогрев подушки и спинки сиденья):** Нажмите на эту кнопку для включения обогрева подушки и спинки сиденья.

При включении этой функции на дисплее системы климат-контроля появляется одно из этих условных обозначений.

Для включения самой высокой интенсивности работы системы, нажмите на кнопку один раз. При каждом нажатии на кнопку, интенсивность обогрева сиденья будет уменьшаться на одну ступень, а затем система выключается.

Индикаторы рядом с условным обозначением на дисплее системы климат-контроля показывают выбранную интенсивность обогрева: Три черточки – высокая интенсивность, две – средняя, одна – низкая интенсивность обогрева.

Система электрообогрева и вентиляции сидений автоматически выключается при выключении зажигания. Чтобы использовать эти функции после повторного запуска двигателя, еще раз нажмите на соответствующую кнопку.



## Задние сиденья



### Электрообогрев задних сидений

#### ПРЕДУПРЕЖДЕНИЕ

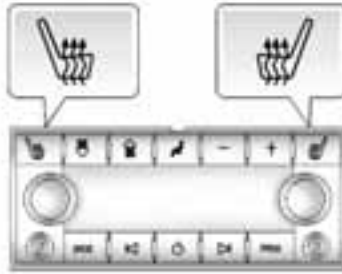
Если вы не способны ощущать изменение температуры, или если ваша кожа нечувствительна, то обогреватель сиденья может привести к ожогам даже при низкой температуре. См. «Передние сиденья с электрообогревом и вентиляцией» на стр. 3-8.



Кнопки управления расположены на панели управления аудиосистемой для задних пассажиров (RSA).

Нажмите на кнопку  или  для включения обогрева левого крайнего или правого крайнего сиденья. При включении этой функции загорается индикатор на дисплее системы RSA.

Для включения самой высокой интенсивности обогрева, нажмите на кнопку один раз. При каждом нажатии на кнопку, интенсивность обогрева сиденья будет уменьшаться на одну ступень, а затем система выключается. Индикаторы рядом с условным обозначением обогрева показывают выбранную интенсивность: Три черточки – высокая интенсивность, две – средняя, одна – низкая интенсивность обогрева.

Обогрев сидений выключается через десять секунд после выключения зажигания. Чтобы использовать эту функцию после повторного запуска двигателя, еще раз нажмите на соответствующую кнопку.

## 3-10 Сиденья и удерживающие системы

### Сиденья второго ряда (диванное сиденье, разделенное в отношении 60/40)

Если ваш автомобиль оборудован диванным сиденьем второго ряда, разделенным в отношении 60/40, то вы можете сложить его для увеличения объема багажного отделения, или сложить и наклонить его для облегчения доступа к сиденьям третьего ряда (при наличии). Сиденье может складываться вручную, или может иметь автоматический электропривод складывания и наклона.

### Ручное складывание и наклон сиденья

#### Складывание и наклон сиденья

Чтобы сложить сиденье и наклонить его вперед:

1. Убедитесь в отсутствии препятствий и посторонних предметов под сиденьем, перед ним и на нем.
2. Поднимите рычаг, расположенный на наружной стороне спинки сиденья, чтобы освободить фиксатор.

**Примечание:** Если вы будете складывать заднее сиденье при пристегнутых ремнях безопасности, это может привести к повреждению сиденья или ремней безопасности. Обязательно отстегните ремни безопасности и верните их в нормальное нерабочее положение, прежде чем складывать заднее сиденье.



Спинка сиденья сложится вперед, образуя ровное загрузочное пространство.

Если спинка сиденья не ложится горизонтально, попробуйте сдвинуть переднее сиденье вперед, и/или установить спинку переднего сиденья в вертикальное положение.



3. Еще раз потяните вверх этот рычаг, чтобы освободить заднюю часть сиденья от напольных фиксаторов. Сиденье наклонится вперед.

### Складывание и наклон сиденья с сиденья третьего ряда

#### ПРЕДУПРЕЖДЕНИЕ

Пользование сиденьями третьего ряда в то время, когда сиденья второго ряда сложены, или сложены и наклонены вперед, может привести к серьезным травмам при внезапном торможении или при столкновении. Обязательно верните сиденье в рабочее положение. Подержайте сиденье вперед и назад, чтобы убедиться, что оно надежно зафиксировано.

Чтобы сложить и наклонить сиденье второго ряда с сиденья третьего ряда (при наличии), выполните следующее:

1. Убедитесь в отсутствии препятствий и посторонних предметов под сиденьем, перед ним и на нем.

**Примечание:** Если вы будете складывать заднее сиденье при пристегнутых ремнях безопасности, это может привести к повреждению сиденья или ремней безопасности. Обязательно отстегните ремни безопасности и верните их в нормальное нерабочее положение, прежде чем складывать заднее сиденье.

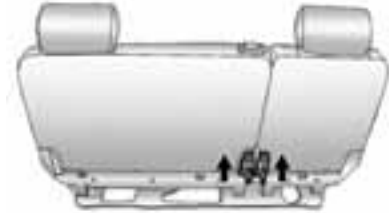

2. Потяните вверх рычаг, расположенный в нижней задней части сиденья второго ряда, чтобы освободить фиксатор спинки сиденья. Спинка сиденья сложится вперед.
3. Еще раз потяните вверх этот рычаг, чтобы освободить заднюю часть сиденья от напольных фиксаторов. Сиденье наклонится вперед.

## 3-12 Сиденья и удерживающие системы

### Электропривод складывания и наклона сидений

Эта функция может работать только при положении селектора автоматической коробки передач Р (Стоянка).

#### ПРЕДУПРЕЖДЕНИЕ

Если вы попытаетесь включить электропривод складывания и наклона сиденья в то время, когда на этом сиденье находится пассажир, это может привести к травмам. Обязательно убедитесь в отсутствии пассажиров на сиденье, прежде чем включать электропривод складывания сиденья.

### Складывание и наклон сиденья второго ряда с сиденья третьего ряда или снаружи автомобиля

#### ПРЕДУПРЕЖДЕНИЕ

Пользование сиденьями третьего ряда в то время, когда сиденья второго ряда сложены, или сложены и наклонены вперед, может привести к серьезным травмам при внезапном торможении или при столкновении. Обязательно верните сиденье в рабочее положение. Подергайте сиденье вперед и назад, чтобы убедиться, что оно надежно зафиксировано.

Чтобы сложить и наклонить сиденье второго ряда с сиденья третьего ряда (при наличии), выполните следующее:

1. Убедитесь в отсутствии препятствий и посторонних предметов под сиденьем, перед ним и на нем.

**Примечание:** Если вы будете складывать заднее сиденье при пристегнутых ремнях безопасности, это может привести к повреждению сиденья или ремней безопасности. Обязательно отстегните ремни безопасности и верните их в нормальное нерабочее положение, прежде чем складывать заднее сиденье.



Показана кнопка на задней панели со стороны водителя

2. Нажмите на кнопку автоматической разблокировки сиденья, расположенную на панели позади задней двери.

Спинка сиденья автоматически сложится, и сиденье наклонится вперед. Между складыванием спинки сиденья и наклоном сиденья вперед будет небольшая задержка.

## Возвращение сиденья в рабочее положение

Чтобы вернуть сиденье в нормальное положение:

1. Потяните сиденье вниз до срабатывания напольных фиксаторов. Вы не сможете поднять спинку сиденья, если напольные фиксаторы не зафиксировались.



### ПРЕДУПРЕЖДЕНИЕ

Если спинка сиденья не зафиксирована, то во время аварии или резкой остановки она может наклониться вперед. Это может причинить травмы пассажиру, сидящему на этом сиденье. Обязательно убедитесь в надежной фиксации спинки сиденья, подёргав её вперёд-назад.

2. Поднимите спинку сиденья и нажмите на нее назад. Чтобы убедиться в надежной фиксации спинки сиденья, подёргайте её вперёд-назад.



### ПРЕДУПРЕЖДЕНИЕ

Перекрученный, неверно закреплённый или плохо уложенный ремень безопасности не может обеспечить необходимую защиту при аварии. Пассажир, пользующийся этим ремнем безопасности, может получить серьезные травмы. После установки на место спинки заднего сиденья убедитесь, что ремни безопасности правильно расположены и не перекручены.

3. Убедитесь в том, что ремень безопасности центрального сиденья не зажат между сиденьями и не перекручен.

## Сиденья второго ряда (раздельные ковшеобразные сиденья)

Если ваш автомобиль оборудован раздельными ковшеобразными сиденьями второго ряда, то вы можете сложить спинки сидений для увеличения объема багажного отделения, или сложить и наклонить сиденья для облегчения доступа к сиденьям третьего ряда (при наличии). Сиденье может складываться вручную, или может иметь автоматический электропривод складывания и наклона.

## 3-14 Сиденья и удерживающие системы

### Регулировка наклона спинки сиденья

Чтобы наклонить спинку сиденья:



1. Потяните вверх рычаг, расположенный на наружной поверхности сиденья.
2. Установите спинку сиденья в желаемое положение, а затем отпустите рычаг, чтобы зафиксировать спинку сиденья.
3. Чтобы убедиться в надежной фиксации спинки сиденья, подёргайте её вперёд-назад.

Чтобы вернуть спинку сиденья в вертикальное положение:

1. Полностью поднимите рычаг вверх, не оказывая давление на спинку сиденья, и спинка сиденья вернется в вертикальное положение.



### ПРЕДУПРЕЖДЕНИЕ

Если спинка сиденья не зафиксирована, то во время аварии или резкой остановки она может наклониться вперед. Это может причинить травмы пассажиру, сидящему на этом сиденье. Обязательно убедитесь в надежной фиксации спинки сиденья, подёргав её вперёд-назад.

2. Чтобы убедиться в надежной фиксации спинки сиденья, подёргайте её вперёд-назад.

### Ручное складывание и наклон сиденья

#### Складывание и наклон сиденья

Чтобы сложить сиденье и наклонить его вперед:

1. Убедитесь в отсутствии препятствий и посторонних предметов под сиденьем, перед ним и на нем.

**Примечание:** Если вы будете складывать заднее сиденье при пристегнутых ремнях безопасности, это может привести к повреждению сиденья или ремней безопасности. Обязательно отстегните ремни безопасности и верните их в нормальное нерабочее положение, прежде чем складывать заднее сиденье.



2. Поднимите рычаг, расположенный на наружной стороне спинки сиденья, чтобы освободить фиксатор.



Спинка сиденья сложится вперед, образуя ровное загрузочное пространство.

Если спинка сиденья не ложится горизонтально, попробуйте сдвинуть переднее сиденье вперед, и/или установить спинку переднего сиденья в вертикальное положение.



3. Еще раз потяните вверх этот рычаг, чтобы освободить заднюю часть сиденья от напольных фиксаторов. Сиденье наклонится вперед.

## 3-16 Сиденья и удерживающие системы

### Складывание и наклон сиденья с сиденья третьего ряда

#### ПРЕДУПРЕЖДЕНИЕ

Пользование сиденьями третьего ряда в то время, когда сиденья второго ряда сложены, или сложены и наклонены вперед, может привести к серьезным травмам при внезапном торможении или при столкновении. Обязательно верните сиденье в рабочее положение. Подергайте сиденье вперед и назад, чтобы убедиться, что оно надежно зафиксировано.

Чтобы сложить и наклонить сиденье второго ряда с сиденья третьего ряда (при наличии), выполните следующее:

1. Убедитесь в отсутствии препятствий и посторонних предметов под сиденьем, перед ним и на нем.

**Примечание:** Если вы будете складывать заднее сиденье при пристегнутых ремнях безопасности, это может привести к повреждению сиденья или ремней безопасности. Обязательно отстегните ремни безопасности и верните их в нормальное нерабочее положение, прежде чем складывать заднее сиденье.



2. Потяните вверх рычаг, расположенный в нижней задней части сиденья второго ряда, чтобы освободить фиксатор спинки сиденья. Спинка сиденья сложится вперед.
3. Еще раз потяните вверх этот рычаг, чтобы освободить заднюю часть сиденья от напольных фиксаторов. Сиденье наклонится вперед.

### Электропривод складывания и наклона сидений

Эта функция может работать только при положении селектора автоматической коробки передач Р (Стоянка).

#### ПРЕДУПРЕЖДЕНИЕ

Если вы попытаетесь включить электропривод складывания и наклона сиденья в то время, когда на этом сиденье находится пассажир, это может привести к травмам. Обязательно убедитесь в отсутствии пассажиров на сиденье, прежде чем включать электропривод складывания сиденья.



### Складывание и наклон сиденья второго ряда с сиденья третьего ряда или снаружи автомобиля

#### ПРЕДУПРЕЖДЕНИЕ

Пользование сиденьями третьего ряда в то время, когда сиденья второго ряда сложены, или сложены и наклонены вперед, может привести к серьезным травмам при внезапном торможении или при столкновении. Обязательно верните сиденье в рабочее положение. Подержайте сиденье вперед и назад, чтобы убедиться, что оно надежно зафиксировано.

Чтобы сложить и наклонить сиденье второго ряда с сиденья третьего ряда (при наличии), выполните следующее:

1. Убедитесь в отсутствии препятствий и посторонних предметов под сиденьем, перед ним и на нем.

**Примечание:** Если вы будете складывать заднее сиденье при пристегнутых ремнях безопасности, это может привести к повреждению сиденья или ремней безопасности. Обязательно отстегните ремни безопасности и верните их в нормальное нерабочее положение, прежде чем складывать заднее сиденье.



Показана кнопка на задней панели со стороны водителя

2. Нажмите на кнопку автоматической разблокировки сиденья, расположенную на панели позади задней двери.

Спинка сиденья автоматически сложится, и сиденье наклонится вперед. Между складыванием спинки сиденья и наклоном сиденья вперед будет небольшая задержка.

### Возвращение сиденья в рабочее положение

Чтобы вернуть сиденье в нормальное положение:

1. Потяните сиденье вниз до срабатывания напольных фиксаторов. Вы не сможете поднять спинку сиденья, если напольные фиксаторы не зафиксировались.

#### ПРЕДУПРЕЖДЕНИЕ

Если спинка сиденья не зафиксирована, то во время аварии или резкой остановки она может наклониться вперед. Это может причинить травмы пассажиру, сидящему на этом сиденье. Обязательно убедитесь в надежной фиксации спинки сиденья, подёргав её вперёд-назад.

2. Поднимите спинку сиденья и нажмите на нее назад. Чтобы убедиться в надежной фиксации спинки сиденья, подёргайте её вперёд-назад.

## 3-18 Сиденья и удерживающие системы

### Сиденья третьего ряда

Если ваш автомобиль оборудован третьим рядом сидений, то вы можете сложить спинку этого сиденья, а также можете целиком наклонить его вперед или снять сиденье с автомобиля.

### Складывание спинки заднего сиденья

Чтобы сложить спинку сиденья:

1. Откройте дверь багажного отделения, чтобы получить доступ к органам управления сиденьем.
2. Уберите все посторонние предметы с подушки сиденья.

**Примечание:** Если вы будете складывать заднее сиденье при пристегнутых ремнях безопасности, это может привести к повреждению сиденья или ремней безопасности. Обязательно отстегните ремни безопасности и верните их в нормальное нерабочее положение, прежде чем складывать заднее сиденье.



3. Потяните вверх рычаг разблокировки «1», расположенный в задней нижней части наружной стороны сиденья, и спинка сиденья сложится вперед.

### Возвращение спинки сиденья в вертикальное положение

Чтобы вернуть спинку сиденья в вертикальное положение:

1. Откройте дверь багажного отделения, чтобы получить доступ к органам управления сиденьем.
2. Поднимите спинку сиденья в вертикальное положение.



### ПРЕДУПРЕЖДЕНИЕ

Если спинка сиденья не зафиксирована, то во время аварии или резкой остановки она может наклониться вперед. Это может причинить травмы пассажиру, сидящему на этом сиденье. Обязательно убедитесь в надежной фиксации спинки сиденья, подёргав её вперёд-назад.

3. Чтобы убедиться в надежной фиксации спинки сиденья, подёргайте её вперёд-назад.

### Наклон сиденья третьего ряда

Чтобы наклонить сиденье вперед:

1. Откройте дверь багажного отделения, чтобы получить доступ к органам управления сиденьем.
2. Убедитесь в том, что подголовники полностью опущены, и в отсутствии препятствий и посторонних предметов под сиденьем, перед ним или на нем.
3. Сложите спинку сиденья вперед при помощи рычага «1», следуя инструкциям, приведенным выше в параграфе «Складывание спинки сиденья». Напольный фиксатор сиденья невозможно освободить, если спинка сиденья не сложена.

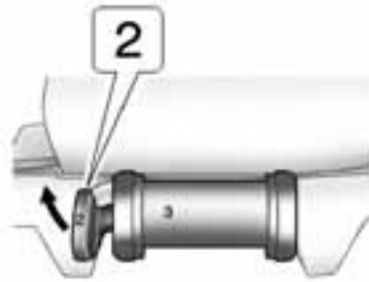

4. Освободите напольные фиксаторы сиденья при помощи рычага «2», расположенного рядом с ручкой для переноски, в нижней части сиденья.
5. Поднимите заднюю часть сиденья над полом.
6. Наклоните сиденье вперед до фиксации.
7. Чтобы убедиться в надежной фиксации сиденья, подергайте его вперед-назад.

Устанавливайте сиденье в это положение только тогда, когда вам необходимо увеличить объем багажного отделения.

### Возвращение сиденья третьего ряда из наклоненного положения

Чтобы вернуть сиденье в нормальное положение:

1. Откройте дверь багажного отделения, чтобы получить доступ к органам управления сиденьем.
2. Убедитесь в отсутствии посторонних предметов, которые могут быть зажаты под сиденьем.
3. Освободите сиденье из наклоненного положения при помощи рычага «2», расположенного рядом с ручкой для переноски, в нижней задней части сиденья.
4. Потяните сиденье вниз до срабатывания напольных фиксаторов. Спинку сиденья нельзя поднять в вертикальное положение, если сиденье не зафиксировано в полу должным образом.

## 3-20 Сиденья и удерживающие системы

5. Поднимите спинку сиденья в вертикальное положение.



### ПРЕДУПРЕЖДЕНИЕ

Если спинка сиденья не зафиксирована, то во время аварии или резкой остановки она может наклониться вперед. Это может причинить травмы пассажиру, сидящему на этом сиденье. Обязательно убедитесь в надежной фиксации спинки сиденья, подергав ее вперед-назад.

6. Чтобы убедиться в надежной фиксации спинки сиденья, подергайте ее вперед-назад.

## Снятие сиденья третьего ряда

Для снятия сиденья:

1. Откройте дверь багажного отделения, чтобы получить доступ к органам управления сиденьем.
2. Сложите спинку сиденья вперед при помощи рычага «1», следуя инструкциям, приведенным выше в параграфе «Складывание спинки сиденья». Напольный фиксатор сиденья невозможно освободить, если спинка сиденья не сложена.

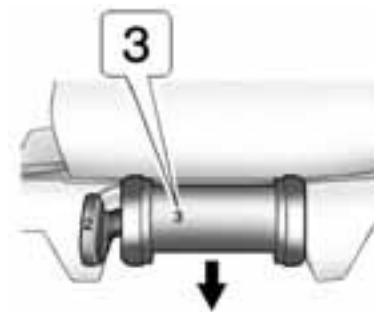

3. Освободите сиденье от напольных фиксаторов, потянув ручку в задней части сиденья с надписью «3 Removal Only» («Только для снятия») по направлению к задней части автомобиля.
4. Выкатите сиденье из автомобиля. На полу имеются направляющие для колесиков сиденья.

### Установка сиденья третьего ряда

Для установки сиденья:

1. Откройте дверь багажного отделения.
2. Вставьте крайние передние колесики сиденья в направляющие на полу и сдвиньте сиденье вперед. Передние фиксаторы должны заблокироваться. Если фиксаторы не заблокировались, попробуйте слегка поднять заднюю часть сиденья вверх.
3. Опустите заднюю часть сиденья и нажмите на сиденье вниз, чтобы заблокировались задние фиксаторы.

#### ПРЕДУПРЕЖДЕНИЕ

Сиденье, не зафиксированное должным образом, может сдвинуться при резкой остановке или при столкновении. Пассажиры могут получить травмы. После установки сиденья на место обязательно убедитесь в его должной фиксации.

4. Подергайте сиденье вперед и назад, чтобы убедиться, что оно надежно зафиксировано. Спинку сиденья нельзя поднять в вертикальное положение, если сиденье не зафиксировано в полу должным образом.
5. Поднимите спинку сиденья в вертикальное положение.

#### ПРЕДУПРЕЖДЕНИЕ

Если спинка сиденья не зафиксирована, то во время аварии или резкой остановки она может наклониться вперед. Это может причинить травмы пассажиру, сидящему на этом сиденье. Обязательно убедитесь в надежной фиксации спинки сиденья, подергав ее вперед-назад.

6. Чтобы убедиться в надежной фиксации спинки сиденья, подергайте ее вперед-назад.

#### ПРЕДУПРЕЖДЕНИЕ

Перекрученный, неверно закрепленный или плохо уложенный ремень безопасности не может обеспечить необходимую защиту при аварии. Пассажир, пользующийся этим ремнем безопасности, может получить серьезные травмы. После установки на место спинки заднего сиденья убедитесь, что ремни безопасности правильно расположены и не перекручены.

7. Убедитесь в том, что ремни безопасности правильно уложены поверх спинок сидений.

## 3-22 Сиденья и удерживающие системы

### Ремни безопасности

В этом разделе описано, как правильно пользоваться ремнями безопасности. Здесь также описаны некоторые неправильные действия, которые запрещается выполнять при пользовании ремнями безопасности.



#### ПРЕДУПРЕЖДЕНИЕ

Не разрешайте никому находиться в движущемся автомобиле без правильно пристегнутого ремня безопасности. При дорожно-транспортном происшествии, если вы или ваши пассажиры не пристегнуты ремнями безопасности, это может привести к тяжелым травмам. Вы можете удариться о предметы, находящиеся внутри автомобиля, или можете быть выброшены из автомобиля. Вы или ваши пассажиры можете получить тяжелые травмы и даже можете погибнуть. В то же время при аналогичной аварии можно вообще не получить травм, если пристегиваться ремнями безопасности. Всегда пристегивайтесь ремнем безопасности и следите за тем, чтобы ваши пассажиры также пристегивались ремнями безопасности, которые должны быть правильно отрегулированы.



#### ПРЕДУПРЕЖДЕНИЕ

Чрезвычайно опасно находиться в багажном отделении автомобиля во время движения. Люди, находящиеся в багажном отделении, при столкновении подвергаются гораздо более высокому риску получения тяжелых и даже смертельных травм. Не разрешайте никому во время движения находиться в любом месте автомобиля, не оборудованном сиденьем и ремнем безопасности. Обязательно убедитесь в том, что каждый пассажир, находящийся в вашем автомобиле, занимает свое место, и должным образом пристегнул ремень безопасности.

Ваш автомобиль оборудован сигнализаторами, напоминающими о необходимости пристегнуть ремень безопасности. См. параграф «Сигнализаторы непристегнутых ремней безопасности» на стр. 5-15 для более подробной информации.

В большинстве стран законодательство предписывает обязательное использование ремней безопасности. Ниже приведены объяснения этого:

Вы никогда не знаете, когда вы можете попасть в дорожно-транспортное происшествие. Если вы попадете в дорожно-транспортное происшествие, вы не можете знать, насколько серьезным оно будет.

Некоторые дорожно-транспортные происшествия являются незначительными, но некоторые являются настолько серьезными, что даже человек, пристегнутый ремнем безопасности, не сможет выжить после столкновения. Однако большинство дорожно-транспортных происшествий принадлежат к промежутку между этими двумя крайностями. При многих из этих дорожно-транспортных происшествий те люди, которые были пристегнуты ремнем безопасности, выживают и часто могут самостоятельно передвигаться после аварии. Если бы они не пользовались ремнями безопасности, то они могли бы получить тяжелые травмы или даже могли бы погибнуть.

После более чем 40-летней практики использования ремней безопасности в автомобилях, эти факты неоспоримы. При подавляющем большинстве дорожно-транспортных происшествий ремни безопасности играют исключительно важную роль!

### Как работают ремни безопасности

Если вы едете на чем-либо или в чем-либо, вы движетесь с такой же скоростью относительно земли.



Возьмем для примера простейшее транспортное средство. Представим себе простое сиденье, установленное на тележку с колесами.



Посадим кого-нибудь на это сиденье.



Разгоним тележку до высокой скорости. Затем резко остановим тележку. При этом пассажир не остановится.

### 3-24 Сиденья и удерживающие системы

---



Пассажир продолжает двигаться вперед до тех пор, пока он не будет остановлен каким-нибудь предметом. В автомобиле, этим предметом может оказаться ветровое стекло...



или панель управления...



или ремень безопасности!

Если вы пристегнуты ремнем безопасности, то ваше движение замедляется вместе с замедлением автомобиля. У вас появляется больше времени, чтобы остановиться. Вы останавливаетесь на протяжении более длинного пути, а возникающие силы приложены к самым прочным костям вашего скелета. Вот почему использование ремней безопасности имеет большое значение.



### Вопросы и ответы о ремнях безопасности

**Вопрос:** Не окажусь ли я в ловушке после аварии, если я буду пристегнут ремнем безопасности?

**Ответ:** Вы можете оказаться «в ловушке» – независимо от того, пристегнуты вы ремнем безопасности или нет. Однако ваши шансы остаться в сознании во время и после столкновения гораздо выше, если вы пристегнуты ремнем безопасности. Поэтому у вас будет возможность отстегнуть ремень и выбраться из автомобиля. При этом вы можете отстегнуть ремень безопасности даже в том случае, когда автомобиль перевернулся и вы висите вверх ногами.

**Вопрос:** Почему я должен пристегивать ремень безопасности, если мой автомобиль оборудован подушками безопасности?

**Ответ:** Подушки безопасности являются всего лишь дополнительными удерживающими системами; они дополняют работу ремней безопасности, но они ни в коей мере не заменяют их. Независимо от того, оборудован автомобиль подушками безопасности или нет, все пассажиры должны пристегиваться ремнями безопасности для обеспечения максимальной защиты при аварии. Это верно не только для фронтальных столкновений, но также и для боковых и других ударов.

**Вопрос:** Если я хороший водитель, и я никогда не уезжаю далеко от дома, то зачем мне пользоваться ремнями безопасности?

**Ответ:** Вы можете быть отличным водителем – но вы можете попасть в аварию не по своей вине, и при этом вы и ваши пассажиры можете пострадать. Тот факт, что вы являетесь хорошим и дисциплинированным водителем, не может защитить вас от некоторых факторов, находящихся вне вашего контроля – в частности, от плохих водителей.

Большинство дорожно-транспортных происшествий случается на расстоянии до 40 км от дома. При этом большинство серьезных травм и смертельных исходов приходится на аварии, скорость при которых не превышала 65 км/ч.

Ремни безопасности предназначены для всех и должны использоваться постоянно.

### Как правильно пользоваться ремнями безопасности

Этот раздел предназначен только для взрослых пассажиров.

Имейте в виду, что вам необходимо знать некоторые особенности относительно использования ремней безопасности детьми. Также существуют определенные правила, которые необходимо соблюдать при перевозке детей младшего возраста и младенцев. Если вы собираетесь перевозить в автомобиле ребенка, см. параграф «Безопасность детей старшего возраста» на стр. 3-55 или «Безопасность младенцев и детей младшего возраста» на стр. 3-57. Строго соблюдайте изложенные в этих параграфах правила для обеспечения безопасности детей.

Исключительно важно, чтобы все пассажиры были пристегнуты. Статистика доказывает, что пассажиры, которые не пристегнуты ремнями безопасности, чаще получают тяжелые травмы при дорожно-транспортных происшествиях, чем те, которые правильно пристегнуты.

Если пассажир не пристегнут ремнем безопасности, то при аварии он может быть выброшен из автомобиля. Кроме того, он может нанести травмы тем пассажирам, которые пристегнуты ремнями безопасности.

### 3-26 Сиденья и удерживающие системы

Однако прежде чем пристегивать ремень безопасности, вам и вашим пассажирам необходимо изучить важную информацию.

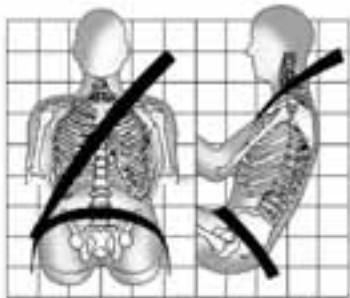

Всегда сидите прямо и ставьте ноги на пол прямо перед собой. Поясная лямка ремня должна быть затянута достаточно низко и плотно прижимать тазовые кости, слегка касаясь бедер. В случае аварии сила давления ремня будет приложена к прочным тазовым костям, и у вас будет меньше шансов выскользнуть из-под поясной лямки ремня. В противном случае, если вы начнете

выскальзывать из-под ремня, он будет с силой прижат к животу. Это может привести к серьезным и даже смертельным травмам. Плечевая лямка ремня безопасности должна проходить через плечо и грудь. Эти части тела наиболее приспособлены к тому, чтобы выдерживать силу давления ремня.

Плечевая лямка ремня безопасности блокируется при резкой остановке автомобиля или при столкновении.

**Вопрос: В чем заключается ошибка, показанная на этой иллюстрации?**

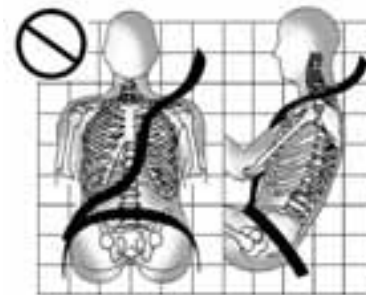

**Ответ:** Плечевая лямка ремня имеет слишком большую слабину. Это не позволит ремню безопасности обеспечить необходимую защиту пассажира.

### ПРЕДУПРЕЖДЕНИЕ

Вы можете получить серьезную травму, если плечевая лямка ремня безопасности будет иметь слишком большую слабину. При столкновении вы сместитесь вперед на слишком большое расстояние, что может привести к повышению тяжести травм. Плечевая лямка ремня должна достаточно плотно прижиматься к вашему телу.

**Вопрос:** В чем заключается ошибка, показанная на этой иллюстрации?

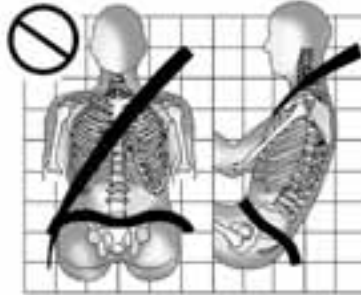

**Ответ:** Поясная лямка ремня имеет слишком большую слабину. Это не позволит ремню безопасности обеспечить необходимую защиту пассажира.

### ПРЕДУПРЕЖДЕНИЕ

Вы можете получить серьезную травму, если поясная лямка ремня безопасности будет иметь слишком большую слабину. При столкновении вы можете «поднырнуть» под поясную лямку ремня безопасности, и сила давления ремня будет приложена к вашему животу. Это может привести к серьезным и даже смертельным травмам. Поясная лямка ремня должна быть затянута достаточно низко и плотно прижиматься к тазовым костям, слегка касаясь бедер.

## 3-28 Сиденья и удерживающие системы

**Вопрос:** В чем заключается ошибка, показанная на этой иллюстрации?

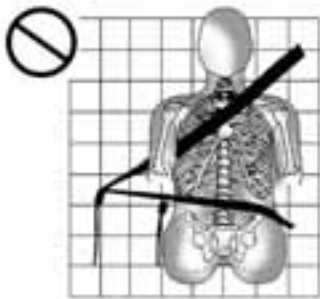

**Ответ:** Ремень безопасности пристегнут не к тому замку.

### ПРЕДУПРЕЖДЕНИЕ

Вы можете получить серьезные травмы, если пристегнете ремень к замку, не предназначенному для него. При столкновении поясная лямка ремня может сместиться на уровень брюшной полости. Сила давления ремня будет приложена к этой области, а не к прочным тазовым костям. Это может привести к серьезному повреждению внутренних органов. Всегда пристегивайте ремень к замку, расположенному к вам ближе всех.

**Вопрос:** В чем заключается ошибка, показанная на этой иллюстрации?



**Ответ:** Ремень безопасности пропущен поверх подлокотника.

### ПРЕДУПРЕЖДЕНИЕ

Вы можете получить серьезные травмы, если ремень безопасности будет проходить поверх подлокотника, как показано на иллюстрации. Ремень безопасности будет проходить слишком высоко. При столкновении вы можете «поднырнуть» под поясную лямку ремня. При этом сила давления ремня окажется приложенной к брюшной области, а не к прочным тазовым костям, и это может привести к серьезным и даже к смертельным травмам. При наличии подлокотника убедитесь в том, что ремень безопасности проходит под ним.

**Вопрос:** В чем заключается ошибка, показанная на этой иллюстрации?

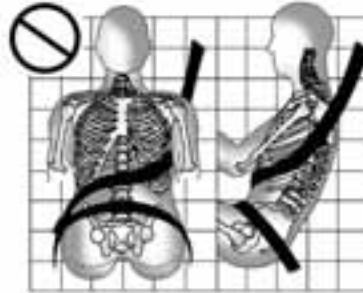

**Ответ:** Плечевая лямка ремня безопасности пропущена под рукой. Эта лямка всегда должна проходить через плечо пассажира.

### ПРЕДУПРЕЖДЕНИЕ

Вы можете получить серьезные травмы, если пропустите ремень безопасности под рукой. В случае столкновения, вы можете значительно сместиться вперед, что повышает вероятность получения травм головы и шейного отдела позвоночника. Кроме того, сила давления ремня будет приложена к ребрам, которые не так прочны, как плечевые кости. Это может также привести к серьезным повреждениям таких внутренних органов, как печень или селезенка. Плечевая лямка ремня безопасности должна проходить через плечо и грудь.

### 3-30 Сиденья и удерживающие системы

**Вопрос:** В чем заключается ошибка, показанная на этой иллюстрации?

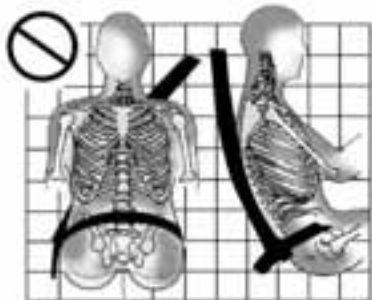

**Ответ:** Ремень безопасности пропущен позади туловища пассажира.

#### ПРЕДУПРЕЖДЕНИЕ

Вы можете получить серьезные травмы, если не пристегнете ремень безопасности должным образом. В случае столкновения, перемещение вашего туловища не будет ограничено ремнем безопасности. Ваше туловище может сильно сместиться вперед, что повышает вероятность получения травм головы и шейного отдела позвоночника. Вы также можете «поднырнуть» под поясную лямку ремня безопасности. В этом случае сила давления ремня будет приложена непосредственно к области живота. Одного этого достаточно, чтобы привести к серьезным или даже смертельным травмам. Плечевая лямка ремня безопасности должна проходить через плечо и грудь.

**Вопрос:** В чем заключается ошибка, показанная на этой иллюстрации?

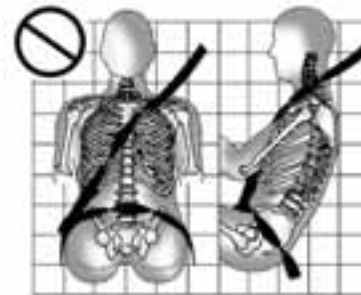

**Ответ:** Лямка ремня безопасности перекручена.

#### ПРЕДУПРЕЖДЕНИЕ

Вы можете получить серьезные травмы от перекрученного ремня безопасности. В случае столкновения, сила давления ремня не будет распределена по всей ширине лямки. Если ремень безопасности перекручен, расправьте его, чтобы он правильно выполнял свои защитные функции, или обратитесь за помощью к вашему дилеру.

### Трехточечные ремни безопасности

Все сиденья вашего автомобиля оборудованы трехточечными ремнями безопасности, за исключением центрального переднего сиденья (при наличии), которое оборудовано поясным ремнем безопасности. См. параграф «Поясной ремень безопасности» на стр. 3-37 для более подробной информации.

Трехточечные ремни безопасности сидений первого и второго ряда имеют свободно висящие пластины фиксаторов. Если ваш автомобиль оборудован сиденьем третьего ряда, то трехточечные ремни безопасности могут иметь свободно висящие или фиксирующиеся пластины.

Для определения типа пластины фиксатора используйте следующие иллюстрации:



**Свободно висящая пластина**



**Фиксирующаяся пластина**

Ниже приведены указания по правильному использованию трехточечных ремней безопасности.

1. Отрегулируйте положение сиденья (если оно регулируется), так чтобы сидеть прямо. Для информации о регулировке сиденья см. «Сиденья» в алфавитном указателе.

## 3-32 Сиденья и удерживающие системы

2. Возьмитесь за пластину ремня и опояшьте себя ремнем. Не допускайте перекручивания ремня.

При слишком резком рывке плечевая ляжка трехточечного ремня безопасности может заблокироваться. Если это произойдет, отпустите ремень, чтобы разблокировать его. Затем потяните ремень, чтобы опоясаться, но медленнее.

При полном вытягивании плечевой ляжки ремня безопасности пассажира со свободно висящей пластиной может включиться функция блокировки для фиксации детской удерживающей системы. Если это произошло непреднамеренно, то дайте ремню полностью смотаться на инерционную катушку и выполните необходимую операцию повторно.

Активация функции блокировки ремня безопасности для фиксации детской удерживающей системы на переднем пассажирском сиденье может повлиять на функционирование системы определения присутствия переднего пассажира (если автомобиль оборудован этой системой). См. «Система определения присутствия переднего пассажира» на стр. 3-48 для подробной информации.



Если ремень безопасности блокируется прежде, чем пластина достигает замка (для ремней безопасности с фиксируемой пластиной), то поверните пластину ремня и продолжайте вытягивать ремень безопасности до тех пор, пока вы не сможете пристегнуть его.



3. Вставьте пластину ремня в замок до щелчка. Если вы чувствуете, что пластина не полностью входит в замок, убедитесь в том, что вы используете правильный замок.

Потяните за пластину ремня, чтобы убедиться в надежной фиксации. Если длины ремня не хватает, см. параграф «Удлинение ремней безопасности» на стр. 3-38.

Убедитесь в том, что кнопка отстегивания ремня расположена таким образом, чтобы вы могли легко и быстро отстегнуть ремень в случае необходимости.



4. Если ремень оснащен регулятором высоты плечевой лямки, то установите его на высоту, наиболее комфортную для вас. Для подробной информации см. параграф «Регулятор высоты плечевой лямки ремня безопасности» ниже в этом разделе.



5. Потяните плечевую лямку ремня, чтобы выбрать слабины поясной лямки.

Для пассажиров небольшого роста, возможно, потребуется пропустить швы на поясной лямке ремня через прорезь пластины замка, чтобы должным образом затянуть ремень.

Чтобы отстегнуть ремень, нажмите на кнопку замка. Ремень безопасности должен вернуться в нерабочее положение.

Прежде чем закрывать дверь, убедитесь, что лямка ремня безопасности не высовывается наружу. Если вы будете резко закрывать дверь при высовывающемся из проема ремне безопасности, то вы можете повредить как ремень безопасности, так и дверь.

### Регулятор высоты плечевой лямки ремня безопасности

Ваш автомобиль оборудован регуляторами высоты плечевой лямки ремня безопасности для водителя и переднего пассажира.

Отрегулируйте высоту плечевой лямки ремня безопасности таким образом, чтобы он проходил посередине плеча и не сваливался с него. Лямка ремня должна проходить вблизи шеи, однако она не должна касаться шеи. Неправильная регулировка высоты плечевой лямки ремня безопасности может снизить эффективность защитного действия ремня безопасности при столкновении.

См. «Как правильно пользоваться ремнями безопасности» на стр. 3-25.



Нажмите на кнопки (A) по бокам регулятора высоты плечевой лямки ремня, и сдвиньте регулятор в желаемое положение.

Для того чтобы переместить регулятор вверх, просто нажмите на регулятор снизу вверх и сдвиньте его в необходимое положение.

После установки регулятора в желаемое положение, попробуйте сдвинуть его вверх или вниз, не нажимая на кнопки разблокировки, чтобы убедиться в его надежной фиксации.

## 3-34 Сиденья и удерживающие системы

### Преднатяжители ремней безопасности

Ваш автомобиль оборудован преднатяжителями ремней безопасности водителя и крайнего переднего пассажира. Вы не можете видеть преднатяжители ремней безопасности, но они являются составной частью ремня безопасности. Преднатяжители ремней безопасности обеспечивают натяжение ремней на ранних стадиях при умеренных и сильных фронтальных и задних столкновениях, если соблюдены пороговые условия срабатывания преднатяжителей. Если автомобиль оборудован боковыми подушками безопасности, то преднатяжители выбирают слабинку ремней безопасности при боковом ударе или при опрокидывании автомобиля.

Преднатяжители ремней безопасности являются устройствами одноразового действия. Если преднатяжители ремней безопасности сработали при столкновении, то вам необходимо заменить их, а также, возможно, некоторые другие компоненты системы пассивной безопасности. См. параграф «Замена ремней безопасности после столкновения» на стр. 3-39.

### Направляющие плечевой лямки задних ремней безопасности

Ваш автомобиль может быть оборудован направляющими для плечевой лямки задних ремней безопасности. Если ваш автомобиль не имеет таких направляющих, то вы можете приобрести их у вашего дилера. Эти направляющие предназначены для повышения удобства пользования ремнями безопасности для детей старшего возраста, которые уже выросли из детских кресел, и для некоторых взрослых пассажиров. При установке на ремень безопасности и правильной регулировке, направляющая отодвигает плечевую лямку ремня безопасности от шеи и лица пассажира.

Такие направляющие имеются для крайних сидений второго ряда и для сидений третьего ряда (при наличии).



**Сиденья второго ряда**

Ниже описано, как правильно установить направляющую на ремень безопасности:

1. Для сиденья второго ряда, снимите направляющую с транспортного зажима на панели отделки кузова.



### Сиденья третьего ряда

Если ваш автомобиль оборудован сиденьем третьего ряда, выньте направляющую из кармана на боковой поверхности сиденья.



2. Наденьте направляющую скобу на ремень безопасности, вставив кромки ремня в прорези направляющей скобы.

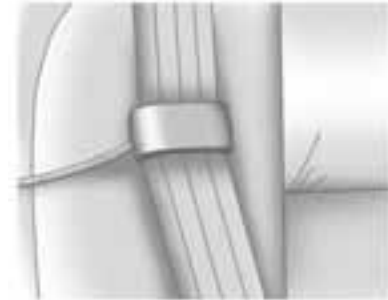

3. Убедитесь в том, что ремень безопасности не перекручен и плоско лежит в направляющей. Эластичная стропа должна проходить под лямкой ремня безопасности, а направляющая – поверх ляжки.

## 3-36 Сиденья и удерживающие системы

### ПРЕДУПРЕЖДЕНИЕ

Неправильно пристегнутый и отрегулированный ремень безопасности не может обеспечить необходимую защиту при столкновении. Пассажир, пользующийся этим ремнем безопасности, может получить серьезные травмы. Плечевая лямка ремня безопасности должна проходить через плечо и грудь. Эти части тела наиболее приспособлены к тому, чтобы выдерживать силу давления ремня.



4. Пристегивайте и регулируйте ремень безопасности в соответствии с инструкциями, изложенными выше в этом разделе. Отрегулируйте высоту плечевой лямки ремня безопасности таким образом, чтобы он проходил посередине плеча и не сваливался с него. Лямка ремня должна проходить вблизи шеи, однако она не должна касаться шеи.

Чтобы снять и убрать направляющую плечевой лямки ремня безопасности, сожмите ее края и выньте лямку ремня из прорези направляющей. Уберите направляющую скобу в зажим или в карман на боковой поверхности спинки сиденья.

### **Пользование ремнями безопасности во время беременности**

Ремни безопасности предназначены для всех пассажиров, в том числе и для беременных женщин. Как и все остальные пассажиры, они могут получить серьезные травмы, если не будут пристегиваться ремнями безопасности.



Беременные женщины должны пользоваться трехточечным ремнем безопасности на протяжении всего срока беременности. При этом поясная лямка ремня должна располагаться как можно ниже.

Наилучшим способом защиты будущего ребенка является защита матери. Если ремень безопасности правильно пристегнут, это повышает вероятность того, что будущий ребенок не пострадает при аварии. Для беременных женщин, как и для всех остальных людей, главным условием эффективного действия ремней безопасности является правильное их использование.

### Поясные ремни безопасности

Этот раздел относится только к поясным ремням безопасности. Для информации об использовании трехточечных ремней безопасности, см. «Трехточечные ремни безопасности» на стр. 3-31.

Ваш автомобиль может иметь центральное сиденье в первом ряду. Центральное сиденье переднего ряда оборудовано поясным ремнем безопасности, который не имеет стягивающей катушки.



Чтобы удлинить ремень, наклоните пластину замка и сдвиньте ее вдоль лямки ремня.

Пристегивайте, регулируйте и отстегивайте этот ремень точно так же, как поясную лямку трехточечного ремня безопасности.



Чтобы укоротить ремень безопасности, потяните свободный конец лямки, как показано на иллюстрации, до тех пор, пока ремень не будет плотно прижат к вашему туловищу.

Если длины ремня не хватает, см. параграф «Удлинение ремней безопасности» на стр. 3-38.

Убедитесь в том, что кнопка на замке ремня безопасности расположена таким образом, что вы сможете быстро отстегнуть ремень безопасности в случае необходимости.

## 3-38 Сиденья и удерживающие системы

Если вы чувствуете, что пластина не полностью входит в замок, убедитесь в том, что вы используете правильный замок. Убедитесь в том, что пластина зафиксировалась в замке до щелчка.

### Удлинение ремней безопасности

Если длина ремня безопасности позволяет вам опоясаться им, то просто пользуйтесь этим ремнем.

Однако если длины ремня не хватает, то обратитесь к вашему дилеру, чтобы заказать удлинитель ремня безопасности. При заказе удлинителя возьмите с собой самое толстое пальто или другую одежду, которую вы можете одевать при поездках на автомобиле, чтобы заказать удлинитель нужной длины. Во избежание травм, не разрешайте никому пользоваться вашим удлинителем, и используйте этот удлинитель только для того сиденья, для которого он изготовлен. Удлинители ремней безопасности предназначены для взрослых пассажиров. Запрещается использовать удлинители ремней безопасности для установки и фиксации детских удерживающих систем. Для пользования удлинителем достаточно пристегнуть его к обычному ремню безопасности. Для более подробной информации обратитесь к инструкции, которая прилагается к удлинителю ремня безопасности.

### Проверка состояния удерживающих систем

Необходимо регулярно проверять состояние и правильность функционирования световых сигнализаторов пристегнутых ремней безопасности, лямок и замков ремней безопасности, инерционных катушек и крепежных узлов. Убедитесь в отсутствии повреждений компонентов системы ремней безопасности, которые могут привести к тому, что ремни не смогут выполнить свою защитную функцию. При необходимости ремонта, обратитесь к вашему дилеру. Если лямка ремня безопасности надорвана или изношена, то ремень не сможет защитить вас в случае столкновения. Ремень может порваться под воздействием сил, возникающих при столкновении. Если ремень порван или изношен, незамедлительно замените его.

Убедитесь в правильном функционировании сигнализатора пристегнутого ремня безопасности. См. параграф «Сигнализаторы пристегнутых ремней безопасности» на стр. 5-15 для более подробной информации.

Следите за тем, чтобы ремни безопасности всегда были сухими и чистыми. «Уход за ремнями безопасности» на стр. 3-38.

### Уход за ремнями безопасности

Следите за тем, чтобы ремни безопасности всегда были сухими и чистыми.



#### ПРЕДУПРЕЖДЕНИЕ

Запрещается использовать пятновыводители и растворители для чистки ремней безопасности. В противном случае это может серьезно повлиять на прочность лямок ремней. В случае дорожно-транспортного происшествия, ремни не смогут обеспечить необходимую защиту пассажиров. Для чистки ремней безопасности разрешается использовать только слабый раствор нейтрального мыла в теплой воде.

### Замена ремней безопасности после столкновения



#### ПРЕДУПРЕЖДЕНИЕ

При аварии ремни безопасности вашего автомобиля могут быть повреждены. Поврежденный ремень безопасности не может должным образом защитить пассажира, который им пользуется. Это может привести к серьезным травмам и даже к смерти. Чтобы быть уверенным в том, что все ремни безопасности вашего автомобиля функционируют нормально, после столкновения как можно скорее обратитесь к официальному дилеру для проверки и, при необходимости, замены ремней безопасности.

После незначительного столкновения замена ремней безопасности может не потребоваться. Однако те ремни безопасности, которые используются во время столкновения, подвергаются значительным усилиям и могут быть повреждены. Обратитесь к вашему официальному дилеру для проверки или замены ремней безопасности.

Ремонт или замена элементов системы могут потребоваться даже в том случае, если ремни безопасности не использовались в момент аварии.

Обязательно проверьте преднатяжители ремней безопасности, если ваш автомобиль участвовал в столкновении, или если сигнализатор неисправности подушек безопасности продолжает гореть после запуска двигателя, или если он загорается во время движения. См. параграф «Сигнализатор неисправности подушек безопасности» на стр. 5-16.

### Система подушек безопасности

Ваш автомобиль оборудован следующими подушками безопасности:

- Фронтальная подушка безопасности для водителя.
- Фронтальная подушка безопасности для переднего пассажира.
- Установленная в сиденье боковая подушка безопасности для водителя.
- Установленная в сиденье боковая подушка безопасности для переднего пассажира.
- Установленная на потолке шторка безопасности для защиты головы водителя и пассажира, который сидит непосредственно за водителем.
- Установленная на потолке шторка безопасности для защиты головы переднего пассажира и пассажира, который сидит непосредственно за ним.

## 3-40 Сиденья и удерживающие системы

Ваш автомобиль может быть оборудован следующими подушками безопасности:

- Если ваш автомобиль оборудован сиденьем третьего ряда, то он оборудован потолочными шторками безопасности для пассажиров третьего ряда.

Все подушки безопасности, имеющиеся в автомобиле, обозначены словом AIR-BAG на панели отделки или на ярлыке, расположенном рядом с тем местом, откуда раскрывается подушка безопасности.

Для фронтальных подушек безопасности, надпись AIRBAG нанесена на центральной части накладки рулевого колеса (для водителя) и на панели управления (для пассажира на переднем сиденье).

Для боковых подушек безопасности, установленных в спинках сидений, надпись AIRBAG нанесена на наружной стороне спинки сиденья.

Для потолочных шторок безопасности, надпись AIRBAG нанесена на отделке потолка.

Подушки безопасности служат дополнением для ремней безопасности. Несмотря на то, что современные подушки безопасности разработаны таким образом, чтобы снизить риск получения травмы от наполнения подушки безопасности, все подушки безопасности наполняются очень быстро, чтобы выполнить свою защитную функцию.

Ниже изложена наиболее важная информация, которую вам необходимо знать о подушках безопасности:



### ПРЕДУПРЕЖДЕНИЕ

Вы можете получить серьезные травмы и даже погибнуть при аварии, если вы не будете пристегнуты ремнем безопасности, даже если ваш автомобиль оборудован подушками безопасности. Подушки безопасности предназначены дополнить защитное действие ремней безопасности, но не заменяют их.

(Продолжение)

### ПРЕДУПРЕЖДЕНИЕ (продолжение)

Кроме того, подушки безопасности не рассчитаны на срабатывание при любом столкновении. При некоторых столкновениях, ремни безопасности являются единственной системой, обеспечивающей защиту пассажиров. См. параграф «Когда подушка безопасности должна срабатывать?» на стр. 3-44.

Пользование ремнем безопасности значительно снижает вероятность того, что вы ударитесь о предметы внутреннего оборудования автомобиля, или что вы будете выброшены из автомобиля. Подушки безопасности представляют собой дополнительные удерживающие системы, работающие совместно с ремнями безопасности. Каждый пассажир, находящийся в вашем автомобиле, должен правильно пристегиваться ремнем безопасности – независимо от того, имеется ли для данного пассажира подушка безопасности или нет.





### ПРЕДУПРЕЖДЕНИЕ

Подушки безопасности наполняются с большой силой и очень быстро – быстрее, чем вы мигнете глазом. Пассажиры, находящийся вплотную или близко к подушке безопасности, при ее наполнении может получить серьезные травмы и даже погибнуть. Поэтому не располагайтесь без необходимости близко к подушке безопасности – например, не садитесь на край сиденья, и не наклоняйтесь вперед. Ремни безопасности помогают вам удержаться в правильном положении перед столкновением и во время него. Обязательно пристегивайтесь ремнями безопасности, даже если ваш автомобиль оборудован подушками безопасности. Водитель должен сидеть на максимальном удалении от рулевого колеса, которое обеспечивает уверенное и безопасное управление автомобилем.

Пассажиры не должны прислоняться к дверям или окнам, если они сидят на сиденьях, для которых имеются установленные в сиденьях боковые подушки безопасности и/или шторки безопасности.



### ПРЕДУПРЕЖДЕНИЕ

Дети, находящиеся вплотную или близко к подушке безопасности, при ее наполнении могут получить серьезные травмы и даже погибнуть. Подушки безопасности, действуя совместно с трехточечными ремнями безопасности, обеспечивают максимально эффективную защиту для взрослых пассажиров и для детей старшего возраста, однако они не могут защитить маленьких детей и младенцев. Ни ремни безопасности, ни подушки безопасности не предназначены для защиты маленьких пассажиров. Маленькие дети и младенцы нуждаются в надежной защите, которую могут обеспечить только детские удерживающие системы. Обязательно надежно фиксируйте детей в автомобиле при помощи детских удерживающих систем. Для подробной информации, см. параграф «Безопасность детей старшего возраста» на стр. 3-55 или «Безопасность младенцев и детей младшего возраста» на стр. 3-57.



На панели приборов установлен индикатор готовности подушек безопасности, выполненный в виде условного обозначения подушки безопасности.

Система проверяет наличие неисправностей в электрической системе подушек безопасности. Этот индикатор предупредит вас в случае возникновения неисправности в этой системе. См. параграф «Сигнализатор неисправности подушек безопасности» на стр. 5-16.

## 3-42 Сиденья и удерживающие системы

### Где расположены подушки безопасности?



Фронтальная подушка безопасности водителя расположена под центральной накладкой рулевого колеса.



Фронтальная подушка безопасности переднего пассажира расположена с правой стороны панели управления.



**Вид со стороны водителя, вид со стороны пассажира аналогичен**

Боковые подушки безопасности водителя и переднего пассажира установлены с наружной стороны спинки соответствующего сиденья.



**Вид со стороны водителя,  
вид со стороны пассажира аналогичен**

Шторки безопасности для водителя, переднего пассажира и для пассажиров, сидящих на крайних сиденьях второго ряда, установлены под обивкой потолка над боковыми окнами.



**Вид со стороны водителя,  
вид со стороны пассажира аналогичен**

Если ваш автомобиль оборудован сиденьем третьего ряда, то потолочные шторки безопасности для защиты пассажиров крайних сидений третьего ряда установлены

### **ПРЕДУПРЕЖДЕНИЕ**

Если между пассажиром и подушкой безопасности будет находиться какой-либо посторонний предмет, это может привести к неправильному срабатыванию подушки безопасности, или же этот предмет может быть с большой силой отброшен в сторону пассажира, что может привести к тяжелым травмам и даже к смерти.

(См. продолжение)

### **ПРЕДУПРЕЖДЕНИЕ (продолжение)**

Следите за тем, чтобы в пространстве, которое проходят наполняющиеся подушки безопасности, не было никаких посторонних предметов. Не располагайте никаких предметов между пассажиром и подушкой безопасности, и не прикрепляйте ничего к ступице рулевого колеса или к крышке любой другой подушки безопасности.

Не пользуйтесь аксессуарами, которые могут воспрепятствовать наполнению боковых подушек безопасности, установленных в спинках сидений.

Запрещается привязывать что-либо к крыше автомобиля, оборудованного шторками безопасности, пропустив веревку через какую-либо дверь или оконный проем. В противном случае это будет препятствовать наполнению шторки безопасности.

## 3-44 Сиденья и удерживающие системы

---

### Когда подушки безопасности должны наполняться?

Фронтальные подушки безопасности должны наполняться при умеренных и сильных фронтальных (или близких к фронтальным) столкновениях, чтобы уменьшить потенциальную тяжесть травмирования головы и грудной клетки водителя и крайнего переднего пассажира. Однако они должны наполняться только в том случае, когда сила столкновения превышает заранее определенный порог срабатывания подушки. Порог срабатывания устанавливается исходя из потенциальной серьезности столкновения таким образом, чтобы подушки безопасности успели вовремя наполниться и защитить пассажиров.

Необходимость наполнения фронтальных подушек безопасности не всегда определяется той скоростью, с которой двигался ваш автомобиль перед столкновением. Она в значительной степени зависит от того, с чем вы столкнулись, от направления удара, и от интенсивности замедления автомобиля.

Фронтальные подушки безопасности могут наполняться при различных скоростях столкновения. Например:

- Если автомобиль сталкивается с неподвижным препятствием, то подушка безопасности может сработать при другой скорости, чем при столкновении с движущимся предметом.
- Если автомобиль сталкивается с деформируемым препятствием, то подушка безопасности может сработать при другой скорости, чем при столкновении с недеформируемым предметом.
- Если автомобиль сталкивается с узким препятствием (например, столбом), то подушка безопасности может сработать при другой скорости, чем при столкновении с широким предметом (например, со стеной).
- Если автомобиль сталкивается с препятствием под углом, то подушка безопасности может наполниться при другой скорости, чем при столкновении под прямым углом.

Порог срабатывания подушки безопасности также может изменяться в зависимости от конструкции автомобиля.

Не предусмотрено срабатывание фронтальных подушек безопасности при переворачивании автомобиля, при ударе сзади или при большинстве боковых ударов.

Ваш автомобиль оснащен двухступенчатыми фронтальными подушками безопасности. Двухступенчатые подушки безопасности наполняются в зависимости от силы столкновения. Автомобиль оборудован фронтальными датчиками удара, которые помогают системе отличить умеренное фронтальное столкновение от более сильного. При фронтальных ударах средней силы двухступенчатые подушки безопасности наполняются частично. При более сильных фронтальных ударах подушка безопасности наполняется полностью.

Ваш автомобиль оборудован датчиками положения сидений. Автомобили, оборудованные двухступенчатыми подушками безопасности, также оборудованы датчиками положения сидений, которые следят за положением сиденья водителя и крайнего переднего пассажира.

Информация от датчиков положения сидений используется, чтобы определить – достаточно ли частично наполнить подушки безопасности, или же необходимо полностью наполнить их.

Ваш автомобиль оборудован боковыми подушками безопасности и потолочными шторками безопасности. См. параграф «Система подушек безопасности» на стр. 3-39.

Установленные в спинках сидений боковые подушки безопасности и шторки безопасности должны наполняться при умеренных и сильных боковых ударах. Кроме того, шторки безопасности должны наполняться при переворачивании автомобиля и при сильных фронтальных столкновениях. Установленные в спинках сидений боковые подушки безопасности и шторки безопасности срабатывают в том случае, если сила столкновения превышает установленный порог. Порог срабатывания подушки безопасности также может изменяться в зависимости от конструкции автомобиля.

Шторки безопасности не должны наполняться при ударах сзади. При боковом ударе наполняется боковая подушка безопасности с той стороны автомобиля, с которой приходится удар. Обе шторки безопасности наполняются при боковом ударе с любой стороны автомобиля, или если система датчиков определяет, что автомобиль может перевернуться, или при серьезном фронтальном столкновении.

При любом столкновении невозможно судить о том, должна ли была сработать подушка безопасности, по степени повреждения автомобиля или по стоимости восстановительного ремонта. Необходимость срабатывания фронтальных подушек безопасности определяется тем, с каким препятствием сталкивается автомобиль, углом столкновения и тем, насколько быстро автомобиль замедляется. Необходимость срабатывания боковых подушек безопасности и шторок безопасности определяется местом приложения удара и его силой. При переворачивании автомобиля, срабатывание шторок безопасности определяется направлением переворачивания.

### Что заставляет подушку безопасности наполняться?

При срабатывании подушки, система датчиков посылает электрический сигнал, который приводит к срабатыванию газогенератора. Газ наполняет оболочку подушки безопасности, в результате чего она взламывает крышку и раскрывается. Газогенератор, оболочка подушки безопасности и соответствующая электропроводка являются компонентами модуля подушки безопасности.

Модули фронтальных подушек безопасности установлены в ступице рулевого колеса и в панели управления. У автомобилей, оборудованных боковыми подушками безопасности, модули подушек установлены с наружной стороны спинки каждого переднего сиденья. У автомобилей, оборудованных шторками безопасности, модули шторок безопасности установлены под обивкой потолка, рядом с боковыми окнами.

### 3-46 Сиденья и удерживающие системы

---

#### Каким образом подушка безопасности защищает пассажира?

При средних и сильных фронтальных, или близких к фронтальным столкновениях, даже пристегнутые ремнями безопасности пассажиры могут удариться о рулевое колесо или панель управления. При умеренных и сильных боковых ударах, даже пристегнутые ремнями безопасности пассажиры могут удариться о предметы внутреннего оборудования автомобиля.

Подушки безопасности дополняют защитное действие ремней безопасности. Фронтальные подушки безопасности распределяют силу удара более равномерно по туловищу пассажира и помогают более плавно остановить его смещение. Установленные в сиденьях боковые подушки безопасности и шторки безопасности более равномерно распределяют силу удара по верхней части туловища пассажира.

Шторки безопасности предназначены для защиты головы и грудной клетки пассажиров, сидящих на крайних сиденьях первого и второго ряда (а также, при наличии, третьего ряда). Установленные на потолке шторки безопасности, срабатывая при переворачивании автомобиля, помогают снизить риск выбрасывания пассажиров из автомобиля. Однако ни одна система не способна полностью исключить вероятность такого выбрасывания.

Однако подушки безопасности не могут помочь при многих столкновениях, прежде всего потому, что перемещение головы или туловища пассажира будет направлено не в ту сторону, где находятся подушки безопасности. *См. параграф «Когда подушка безопасности должна срабатывать?» на стр. 3-44.*

Подушки безопасности являются всего лишь дополнением к ремням безопасности.

#### Что вы увидите после наполнения подушки безопасности?

После того как фронтальные подушки безопасности или боковые подушки безопасности наполняются, они быстро сдуваются – настолько быстро, что некоторые люди даже не успевают осознать, что подушка безопасности сработала. Однако шторки безопасности остаются, по крайней мере, частично наполненными в течение определенного времени после срабатывания. Некоторые компоненты модуля подушки безопасности могут быть очень горячими в течение нескольких минут после срабатывания подушки. Для информации о расположении модулей подушек безопасности, см. параграф «Что заставляет подушку безопасности наполняться?» на стр. 3-45.

Те части подушки безопасности, которые могут контактировать с пассажиром, могут быть теплыми, но не слишком горячими. Из отверстий в оболочке подушки безопасности могут выходить дым и пыль. Наполнение подушки безопасности не влияет на способность водителя видеть пространство перед ветровым стеклом, или на его способность управлять автомобилем, а также не мешает пассажирам покинуть автомобиль.



### ПРЕДУПРЕЖДЕНИЕ

При наполнении подушки безопасности воздух заполняется большим количеством пыли. Эта пыль может вызвать удушье у людей, страдающих астмой и другими заболеваниями дыхательных путей. Поэтому все люди, находящиеся в автомобиле, должны покинуть его сразу же, как только это станет возможным. Если вы страдаете заболеваниями дыхательных путей, но не можете выбраться из автомобиля после срабатывания подушки безопасности, то откройте окно или дверь, чтобы подать в салон свежий воздух. Если после срабатывания подушки безопасности вы почувствуете, что вам трудно дышать, то необходимо немедленно обратиться за медицинской помощью.

Ваш автомобиль оборудован системой, которая после срабатывания подушек безопасности автоматически отпирает замки дверей, включает плафоны внутреннего освещения салона и аварийную световую сигнализацию, а также блокирует подачу топлива. Вы можете запереть двери, выключить плафоны внутреннего освещения и аварийный сигнал при помощи соответствующих органов управления.



### ПРЕДУПРЕЖДЕНИЕ

Если столкновение было достаточно серьезным для того, чтобы сработали подушки безопасности, то оно могло привести также к повреждению важных систем автомобиля, таких как топливная система, тормозная система, рулевое управление и т.д. Даже если автомобиль выглядит не поврежденным после умеренного столкновения, он мог получить скрытые повреждения, которые могут затруднить управление автомобилем.

Будьте осторожны, пытаясь завести двигатель после столкновения.

При многих столкновениях, достаточно серьезных для срабатывания подушки безопасности, ветровое стекло разбивается из-за деформации кузова автомобиля.

Кроме того, ветровое стекло может разбиться в результате срабатывания фронтальной подушки безопасности переднего пассажира.

- Подушки безопасности являются устройствами однократного действия. После срабатывания подушки безопасности, вам необходимо заменить определенные компоненты системы. Если вы не замените их, то система подушек безопасности не сможет помочь вам при следующем столкновении. После столкновения необходимо заменить модули сработавших подушек безопасности, а также, возможно, некоторые другие детали. В руководстве по ремонту автомобиля перечислены те детали, которые необходимо заменить.
- Автомобиль оснащен датчиками столкновения и диагностическим модулем, который записывает информацию после столкновения. См. параграф «Регистрация информации об автомобиле и конфиденциальность» на стр. 13-17 и «Система регистрации событий» на стр. 13-18.

## 3-48 Сиденья и удерживающие системы

- Любые работы, связанные с обслуживанием подушек безопасности, должны выполняться только на сервисных станциях, обладающих квалифицированным персоналом. Неправильное обслуживание приведет к тому, что система подушек безопасности может неправильно функционировать. Обратитесь к вашему дилеру для выполнения необходимого обслуживания.

### Система определения присутствия переднего пассажира

Если на вашем автомобиле имеется один из индикаторов, показанных на иллюстрациях ниже, то он оборудован системой определения присутствия пассажира на правом переднем сиденье. Индикатор состояния подушки безопасности переднего пассажира (при наличии) виден на потолочной консоли при запуске двигателя.

Кроме того, если автомобиль имеет систему определения присутствия правого переднего пассажира, то на этикетке на солнцезащитном козырьке имеется надпись “ADVANCED AIRBAGS” («Усовершенствованная система подушек безопасности»).



Соединенные Штаты Америки



Канада и Мексика

При проверке работоспособности системы будут видны надписи ON и OFF, или условные обозначения состояния «включено» и «выключено». Если вы пользуетесь функцией дистанционного запуска двигателя (дополнительное оборудование), то вы можете не видеть процесс самодиагностики системы. После завершения самодиагностики, остается гореть надпись ON или OFF, или один из индикаторов – «включено» или «выключено». См. «Индикатор состояния подушки безопасности переднего пассажира» на стр. 5- 16.

Система определения присутствия переднего пассажира отключает фронтальную подушку безопасности переднего пассажира при определенных условиях. Система определения присутствия переднего пассажира (при наличии) не влияет на функционирование подушек безопасности водителя и шторок безопасности.

Система определения присутствия переднего пассажира имеет датчики, которые встроены в сиденье переднего пассажира и в ремень безопасности. Эти датчики определяют присутствие пассажира, сидящего в правильной позе, а также определяют, следует ли включить фронтальную и боковую подушку безопасности переднего пассажира, или нет.

Статистика дорожно-транспортных происшествий свидетельствует, что дети находятся в большей безопасности, если они зафиксированы на заднем сиденье при помощи детских удерживающих систем, соответствующих их росту и весу.



Мы настоятельно рекомендуем перевозить детей с использованием детских удерживающих систем, установленных на заднем сиденье автомобиля, включая следующие группы детей: младенцы или маленькие дети, сидящие в детском кресле, обращенном спинкой вперед; дети, сидящие в детском кресле, обращенном спинкой назад; дети более старшего возраста, сидящие на дополнительной подушке; и дети, которые уже достаточно выросли – с использованием ремней безопасности.

Табличка, установленная на солнцезащитном козырьке, предупреждает: “Запрещается устанавливать на переднее сиденье детскую удерживающую систему, обращенную спинкой вперед”. Это связано с тем, что в случае срабатывания подушки безопасности ребенок, сидящий в детской удерживающей системе, обращенной спинкой вперед, подвергается исключительно большой опасности.



### ПРЕДУПРЕЖДЕНИЕ

В случае срабатывания подушки безопасности переднего пассажира ребенок, сидящий в детской удерживающей системе, обращенной спинкой вперед, может получить серьезные и даже смертельные травмы. Это связано с тем, что спинка детской удерживающей системы находится слишком близко к наполняющейся подушке безопасности.

(Продолжение)

### ПРЕДУПРЕЖДЕНИЕ (продолжение)

Ребенок, сидящий в детской удерживающей системе, обращенной спинкой вперед, может получить серьезные и даже смертельные травмы при срабатывании фронтальной подушки безопасности переднего пассажира.

Даже если система определения присутствия переднего пассажира отключила фронтальную подушку безопасности переднего пассажира, ни одна система не имеет полной гарантии безотказности. Никто не может гарантировать, что подушка безопасности не сработает при некоторых необычных обстоятельствах, несмотря на то, что система отключена.

Устанавливайте детские удерживающие системы, обращенные спинкой вперед, на заднее сиденье автомобиля, даже если фронтальная подушка безопасности переднего пассажира отключена. Если же вы устанавливаете детскую удерживающую систему, обращенную спинкой назад, на сиденье переднего пассажира, то сдвиньте это сиденье в положение, максимально удаленное от панели управления. Однако безопаснее всего устанавливать детские удерживающие системы на заднем сиденье автомобиля.

Система определения присутствия переднего пассажира разработана таким образом, чтобы отключать фронтальную подушку безопасности переднего пассажира при следующих условиях:

- Если сиденье крайнего переднего пассажира не занято.
- Если система определяет наличие детской удерживающей системы на этом сиденье.
- Если сиденье в течение продолжительного времени не регистрирует веса переднего пассажира.
- Если обнаружена серьезная неисправность системы подушек безопасности или системы определения присутствия переднего пассажира.

Когда система определения присутствия переднего пассажира отключает фронтальную подушку безопасности переднего пассажира, загорается индикатор “OFF”, напоминающий о том, что подушка безопасности отключена. См. «Индикатор состояния подушки безопасности переднего пассажира» на стр. 5-16.

## 3-50 Сиденья и удерживающие системы

Система определения присутствия переднего пассажира должна включать фронтальную подушку безопасности переднего пассажира, как только система определит, что на крайнем переднем сиденье сидит взрослый пассажир, принявший правильную позу.

Когда система определения присутствия переднего пассажира включит подушку безопасности, загорается индикатор включения подушек, оповещающий вас о том, что подушка безопасности переднего пассажира активна.

В том случае, если на переднем сиденье сидит ребенок в детской удерживающей системе, или взрослый пассажир очень маленького роста, то система определения присутствия переднего пассажира может отключить, а может не отключить фронтальную подушку безопасности переднего пассажира, в зависимости от телосложения пассажира и от его позы. Каждый пассажир, слишком большой для пользования детскими удерживающими системами, должен быть пристегнут ремнем безопасности, независимо от того, имеется ли подушка безопасности для данного сиденья или нет.



### ПРЕДУПРЕЖДЕНИЕ

Если сигнализатор неисправности подушек безопасности загорается и продолжает гореть постоянно, это означает возможную неисправность в системе подушек безопасности. Чтобы избежать получения травм вами или вашими пассажирами, немедленно обратитесь на сервисную станцию вашего официального дилера. См. параграф «Сигнализатор неисправности подушек безопасности» на стр. 5-16 для более подробной информации.

### Если индикатор включения подушек горит при установке детской удерживающей системы

Если при установке детской удерживающей системы на сиденье переднего пассажира горит индикатор включения подушек безопасности:

1. Выключите зажигание.
2. Снимите детскую удерживающую систему.
3. Снимите с сиденья любые посторонние предметы, такие как одеяла, подушки, дополнительные обогреватели сиденья или массажеры.
4. Повторно установите детскую удерживающую систему, строго соблюдая инструкции изготовителя детской удерживающей системы и инструкции, изложенные в параграфах «Установка детской удерживающей системы (на заднем сиденье)» на стр. 3-72, или «Установка детской удерживающей системы (на центральном переднем сиденье)» на стр. 3-75, или «Установка детской удерживающей системы (на крайнем переднем сиденье)» на стр. 3-75.

5. Если после повторной установки детской удерживающей системы и повторного запуска двигателя индикатор включения подушек безопасности продолжает гореть, заглушите двигатель. Затем слегка наклоните спинку сиденья назад и отрегулируйте положение подушки сиденья (если оно регулируется), чтобы убедиться в том, что спинка сиденья не оказывает давления на детскую удерживающую систему.

Проверьте также, не оказывает ли давление на детскую удерживающую систему подголовник сиденья. Если это так, то измените положение подголовника. См. параграф «Подголовники» на стр. 3-2.

6. Вновь включите зажигание.

Система определения присутствия переднего пассажира может отключить фронтальную подушку безопасности или не отключить ее, в зависимости от телосложения ребенка и его положения в детской удерживающей системе. Однако безопаснее всего устанавливать детские удерживающие системы на заднем сиденье автомобиля.

### Если индикатор отключения подушки безопасности загорается в присутствии взрослого пассажира



Если на правом переднем сиденье сидит взрослый пассажир, а индикатор отключения подушки безопасности переднего пассажира горит, то причиной этого может быть неправильное положение пассажира на сиденье. Если это произойдет, то следуйте изложенной ниже процедуре, чтобы система распознала присутствие пассажира и включила фронтальную подушку безопасности крайнего переднего пассажира.

1. Выключите зажигание.
2. Снимите с сиденья любые посторонние предметы, такие как одеяла, подушки, дополнительные обогреватели сиденья или массажеры.
3. Установите спинку сиденья в вертикальное положение.
4. Попросите пассажира сесть на сиденье прямо, по центру подушки, и удобно поставить ноги перед собой.
5. Запустите двигатель и попросите пассажира оставаться в этом положении две-три минуты, до тех пор, пока индикатор отключения подушки безопасности не погаснет.

## 3-52 Сиденья и удерживающие системы

### Дополнительные факторы, влияющие на работу системы

Ремень безопасности удерживает водителя и пассажиров на месте при маневрировании и торможении, что помогает системе определения присутствия переднего пассажира поддерживать постоянный статус подушки безопасности. См. «Ремень безопасности» и «Детские удерживающие системы» в алфавитном указателе для дополнительной информации о правильном использовании этих систем.

При полном вытягивании плечевой лямки ремня безопасности пассажира может включиться функция блокировки ремня безопасности для фиксации детского кресла. Это может привести к непреднамеренному отключению фронтальной подушки безопасности при наличии на сиденье взрослого пассажира. Если это произошло непреднамеренно, то дайте ремню полностью смотаться на инерционную катушку и выполните необходимую операцию повторно.

Присутствие толстого слоя дополнительного материала (например, одеяла) или аксессуаров (чехлов, массажеров или обогревателей сидений) может повлиять на работу системы определения присутствия переднего пассажира. Мы не рекомендуем вам использовать чехлы для сидений и другие аксессуары, предлагаемые на рынке, за исключением аксессуаров, специально одобренных компанией GM для вашего автомобиля. См. «Установка дополнительного оборудования на автомобили, оборудованные подушками безопасности» на стр. 3-53 для подробной информации о том, как дополнительное оборудование может повлиять на функционирование системы.

Индикатор «ON» может загореться, если вы положите на пустое сиденье переднего пассажира какой-либо предмет, например, портфель, дамскую сумку, пакет с покупками, портативный компьютер или иное электронное устройство. Уберите этот предмет с сиденья.



### ПРЕДУПРЕЖДЕНИЕ

Не кладите никакие предметы под сиденье переднего пассажира, или между подушкой и спинкой этого сиденья, так как посторонние предметы могут повлиять на правильность функционирования системы определения присутствия переднего пассажира.

### Техническое обслуживание автомобилей, оборудованных подушками безопасности

Наличие подушек безопасности влияет на то, как должно выполняться техническое обслуживание автомобиля. Компоненты системы подушек безопасности установлены в нескольких местах автомобиля. Ваш официальный дилер обладает полной информацией о правильном техническом обслуживании автомобиля и системы подушек безопасности. Чтобы приобрести руководство по техническому обслуживанию автомобиля, см. параграф «Информация о заказе изданий о техническом обслуживании» на стр. 13-15.



### ПРЕДУПРЕЖДЕНИЕ

При неправильном обслуживании подушка безопасности может сработать в течение 10 секунд после выключения зажигания или отсоединения аккумуляторной батареи. Вы можете получить травмы, если будете находиться близко к подушке безопасности при ее срабатывании. Не прикасайтесь к электрическим разъемам желтого цвета. Скорее всего, они являются частью системы подушек безопасности. Обязательно следуйте установленным процедурам при выполнении технического обслуживания автомобиля

(Продолжение)

### ПРЕДУПРЕЖДЕНИЕ (продолжение)

и убедитесь в том, что лицо, которое выполняет работы на автомобиле, обладает необходимой квалификацией.

### Установка дополнительного оборудования на автомобили, оборудованные подушками безопасности

**Вопрос:** Если я установлю на автомобиль какое-то дополнительное оборудование, или изменю оборудование, уже имеющееся на автомобиле, может ли это привести к неправильному функционированию системы подушек безопасности?

**Ответ:** Да. Если вы установите дополнительное оборудование, которое изменит конструкцию рамы, высоту бампера, форму передних или боковых панелей кузова, то это может привести к неправильному функционированию подушек безопасности. Изменение конструкции или снятие каких-либо деталей передних сидений, ремней безопасности, датчиков и диагностического модуля системы подушек безопасности, рулевого колеса, панели управления, модулей шторок безопасности, отделки потолка или боковых стоек кузова, потолочной консоли, передних датчиков столкновения, боковых датчиков столкновения, датчиков переворачивания автомобиля, проводки подушек безопасности может повлиять на правильность функционирования системы подушек безопасности.

Кроме того, ваш автомобиль оборудован системой определения присутствия переднего пассажира, датчики которой являются частью сиденья крайнего переднего пассажира. Система определения присутствия переднего пассажира может неправильно функционировать, если вы замените оригинальную обивку сиденья чехлом, не одобренным компанией GM, или обивкой, предназначенной не для вашего автомобиля. Любой предмет, установленный поверх оригинальной обивки сиденья или под ней (например, дополнительный обогреватель сиденья, массажер и т.п.), может привести к неправильному функционированию системы определения присутствия переднего пассажира.

Это может помешать правильному срабатыванию подушек безопасности переднего пассажира, или привести к тому, что система определения присутствия переднего пассажира не отключит подушки безопасности, когда это действительно необходимо. См. «Система определения присутствия переднего пассажира» на стр. 3-48.

При возникновении каких-либо вопросов свяжитесь с Центром поддержки клиентов. Номера телефонов и адреса Центров поддержки клиентов указаны во второй части процедуры обеспечения удовлетворенности клиентов, изложенной в данном Руководстве. См. «Процедура обеспечения удовлетворенности клиентов (США и Канада)» на стр. 13-1, или «Процедура обеспечения удовлетворенности клиентов (Мексика)» на стр. 13-3.

Если автомобиль оборудован шторками безопасности, срабатывающими при переворачивании автомобиля, см. параграф «Установка колес и шин различного размера» на стр. 10-68 для получения важной дополнительной информации.

## 3-54 Сиденья и удерживающие системы

**Вопрос:** Так как я имею инвалидность, мне необходимо внести изменения в конструкцию моего автомобиля. Как мне определить, не повлияет ли это на функционирование подушек безопасности?

**Ответ:** При возникновении каких-либо вопросов свяжитесь с Центром поддержки клиентов. Номера телефонов и адреса Центров поддержки клиентов указаны во второй части процедуры обеспечения удовлетворенности клиентов, изложенной в данном Руководстве. См. «Процедура обеспечения удовлетворенности клиентов (США и Канада)» на стр. 13-1, или «Процедура обеспечения удовлетворенности клиентов (Мексика)» на стр. 13-3.

Кроме того, ваш дилер имеет полную информацию о местах установки датчиков системы подушек безопасности, диагностических модулей и проводки подушек безопасности.

### Проверка состояния системы подушек безопасности

Система подушек безопасности не нуждается в каком-либо периодическом техническом обслуживании или замене компонентов. Убедитесь в том, что сигнализатор неисправности подушек безопасности работоспособен. См. параграф «Сигнализатор неисправности подушек безопасности» на стр. 5-16.

**Примечание:** Если крышка модуля подушки безопасности будет повреждена, открыта или сломана, то подушка безопасности может функционировать неправильно. Не пытайтесь открыть крышки подушек безопасности. Если крышка какой-либо подушки безопасности повреждена, то обратитесь к вашему официальному дилеру для замены крышки и/или модуля подушки безопасности. Для информации о расположении модулей подушек безопасности, см. параграф «Что заставляет подушку безопасности наполняться?» на стр. 3-45. Для ремонта системы обратитесь к вашему официальному дилеру.

### Замена подушек безопасности после столкновения



#### ПРЕДУПРЕЖДЕНИЕ

При аварии удерживающие системы вашего автомобиля могут быть повреждены. Поврежденная удерживающая система не может нормально функционировать, и не сможет защитить вас или ваших пассажиров при столкновении, что может привести к серьезным травмам и даже к смерти. Чтобы быть уверенным в том, что все ремни и подушки безопасности вашего автомобиля функционируют нормально, после столкновения как можно скорее обратитесь в сервисный центр официального дилера для проверки и, при необходимости, замены компонентов системы.

Если подушка безопасности сработала, то вам необходимо заменить некоторые компоненты системы. Обратитесь к вашему официальному дилеру для выполнения необходимого обслуживания.

Если сигнализатор неисправности подушек безопасности продолжает гореть после запуска двигателя или загорается во время движения, это означает наличие неисправности в системе. Немедленно обратитесь на сервисную станцию вашего официального дилера для выполнения необходимого ремонта. См. параграф «Сигнализатор неисправности подушек безопасности» на стр. 5-16.

### Удерживающие системы для детей старшего возраста

#### Дети старшего возраста



Дети старшего возраста, которые уже выросли из детских удерживающих систем, должны пользоваться штатными ремнями безопасности, имеющимися в автомобиле.

В инструкции изготовителя дополнительной подушки должны быть указаны максимальный вес и рост ребенка, для которого предназначена эта дополнительная подушка. Дополнительной подушкой и трехточечным ремнем безопасности необходимо пользоваться до тех пор, пока ребенок не пройдет следующий тест:

- Усадите ребенка так, чтобы он плотно опирался спиной на спинку сиденья. Находятся ли коленные суставы ребенка на краю подушки сиденья? Если да, то продолжайте проверку. Если нет, то необходимо продолжать пользоваться дополнительной подушкой.
- Застегните трехточечный ремень безопасности. Проходит ли ремень безопасности через плечо ребенка? Если да, то продолжайте проверку. Если нет, попробуйте использовать направляющую плечевой лямки заднего ремня безопасности. См. параграф «Направляющие плечевой лямки задних ремней безопасности» в разделе «Трехточечные ремни безопасности» на стр. 3-31 для получения более подробной информации. Если ремень безопасности все равно не проходит через плечо ребенка, то ребенок должен продолжать пользоваться дополнительной подушкой.

### 3-56 Сиденья и удерживающие системы

- Плотно ли поясная лямка ремня прижимается к бедрам ребенка? Если да, то продолжайте проверку. Если нет, то необходимо продолжать пользоваться дополнительной подушкой.
- Сохраняется ли должное положение ремня безопасности в течение всей поездки? Если да, то продолжайте проверку. Если нет, то необходимо продолжать пользоваться дополнительной подушкой.

#### **Вопрос: Как правильно пользоваться ремнями безопасности?**

**Ответ:** Дети старшего возраста должны пользоваться трехточечными ремнями безопасности, которые обеспечивают повышенный уровень защиты пассажиров. Ремень безопасности не должен касаться лица или шеи. Поясная лямка ремня безопасности должна плотно прижиматься к туловищу ниже бедер. При таком положении лямки, в случае аварии сила давления ремня будет приложена к более прочным тазовым костям ребенка. Запрещается располагать поясную лямку ремня безопасности на животе, в противном случае при столкновении это может привести к тяжелым и даже смертельным повреждениям внутренних органов.

*См. параграф «Направляющие плечевой лямки задних ремней безопасности» в разделе «Трехточечные ремни безопасности» на стр. 3-31 для получения более подробной информации.*

Статистика дорожно-транспортных происшествий доказывает, что дети и подростки находятся в большей безопасности, если они сидят на заднем сиденье автомобиля и зафиксированы при помощи соответствующих детских удерживающих систем.

В случае столкновения дети, не зафиксированные при помощи детских удерживающих систем, могут сорваться с места и нанести травму другим пассажирам, или могут быть выброшены из автомобиля. Дети старшего возраста должны правильно пользоваться ремнями безопасности.



#### **ПРЕДУПРЕЖДЕНИЕ**

Никогда не разрешайте двум детям пристегиваться одним ремнем безопасности. В этом случае ремень безопасности не может правильно и равномерно распределить силы, возникающие при столкновении.

(Продолжение)

#### **ПРЕДУПРЕЖДЕНИЕ (продолжение)**

В случае аварии оба ребенка могут получить серьезные травмы. Одним ремнем безопасности может пристегиваться только один пассажир.





### ПРЕДУПРЕЖДЕНИЕ

Никогда не разрешайте ребенку пропускать плечевую лямку ремня безопасности за спиной. Ребенок может получить серьезные травмы, если ремень безопасности будет пристегнут неправильно. В случае столкновения, перемещение туловища ребенка не будет ограничено ремнем безопасности. Ребенок может сильно сместиться вперед, что повышает вероятность получения травм головы и шейного отдела позвоночника. Ребенок также может «поднырнуть» под поясную лямку ремня безопасности. В этом случае сила давления ремня будет приложена непосредственно к области живота. Одного этого достаточно, чтобы привести к серьезным или даже смертельным травмам. Плечевая лямка ремня безопасности должна проходить через плечо и грудь.



### Младенцы и дети младшего возраста

Каждый пассажир, находящийся в автомобиле, нуждается в защите! Это относится также к младенцам и другим детям. Каждый пассажир должен пользоваться соответствующими удерживающими системами, независимо от дальности поездки, а также от возраста и роста. Законы каждого штата США и каждой провинции Канады требуют, чтобы дети до определенного возраста были зафиксированы при помощи удерживающих систем, если они находятся в автомобиле.

### ПРЕДУПРЕЖДЕНИЕ

Дети могут получить серьезные травмы и задохнуться, если плечевая лямка ремня безопасности захлестнется вокруг шеи, и ремень безопасности будет затягиваться. Никогда не оставляйте детей в автомобиле без присмотра, и никогда не разрешайте детям играть с ремнями безопасности.

Подушки безопасности, действуя совместно с трехточечными ремнями безопасности, обеспечивают максимально эффективную защиту для взрослых пассажиров и для детей старшего возраста, однако они не могут защитить маленьких детей и младенцев. Ни ремни безопасности, ни подушки безопасности не предназначены для защиты маленьких пассажиров. Если вы перевозите в автомобиле младенцев или детей младшего возраста, они должны быть защищены при помощи соответствующих удерживающих систем.

Дети, которые не зафиксированы должным образом, в случае столкновения могут нанести травму другим людям, или могут быть выброшены из автомобиля.

### 3-58 Сиденья и удерживающие системы

#### ПРЕДУПРЕЖДЕНИЕ

Запрещается держать ребенка на руках во время движения автомобиля. Силы инерции, возникающие при столкновении, настолько велики, что ребенок становится настолько тяжелым, что вы не сможете удержать его. Например, при столкновении со скоростью всего лишь 40 км/ч, вес находящегося у вас на руках ребенка, при обычных обстоятельствах равный 5,5 кг, внезапно увеличится до 110 кг. Каждый ребенок должен быть зафиксирован при помощи соответствующей удерживающей системы.

#### ПРЕДУПРЕЖДЕНИЕ

Дети, находящиеся вплотную или близко к подушке безопасности, при ее наполнении могут получить серьезные травмы и даже погибнуть. Запрещается устанавливать на крайнее переднее сиденье детскую удерживающую систему, обращенную спинкой вперед. Устанавливайте детскую удерживающую систему, обращенную спинкой вперед, только на заднем сиденье автомобиля.

(Продолжение)



#### ПРЕДУПРЕЖДЕНИЕ (продолжение)

Кроме того, детские удерживающие системы, обращенные спинкой назад, также рекомендуется устанавливать на заднем сиденье автомобиля. Если же вы устанавливаете детскую удерживающую систему, обращенную спинкой назад, на сиденье переднего пассажира, то сдвиньте это сиденье в положение, максимально удаленное от панели управления.



### Вопрос: Каковы основные типы детских удерживающих систем?

**Ответ:** Детские удерживающие системы, которые вы можете приобрести дополнительно, делятся на четыре основных типа. При выборе конкретной детской удерживающей системы необходимо принимать во внимание не только возраст, вес и рост ребенка, но и совместимость этой удерживающей системы с тем автомобилем, в котором вы намерены ее использовать.

Для большинства типов детских удерживающих систем имеется несколько различных моделей. При покупке детской удерживающей системы убедитесь в том, что она подходит для установки в вашем автомобиле. Если это так, то детская удерживающая система должна иметь этикетку, подтверждающую, что она соответствует требованиям федеральных стандартов по безопасности механических транспортных средств.

В инструкции, которую изготовитель обязан прикладывать к детской удерживающей системе, должны быть указаны предельный вес и рост ребенка, для которого предназначена данная система. Кроме того, существуют различные типы удерживающих систем для детей с особыми потребностями.

### ПРЕДУПРЕЖДЕНИЕ

Чтобы снизить вероятность повреждения шеи и головы при столкновении, младенцам требуется полная опора туловища. Это объясняется тем, что шейные мышцы младенца еще не полностью развиты, и его голова весит слишком много по сравнению с остальной частью туловища. При аварии младенец, который находится в детской удерживающей системе, обращенной спинкой вперед, оказывается зафиксированным наиболее надежно, и усилия оказываются приложенными к наиболее выносливым частям его тела – к спине и плечам. Грудные дети всегда должны быть надежно зафиксированы в специально предусмотренных для них детских удерживающих системах, обращенных спинкой вперед.

### ПРЕДУПРЕЖДЕНИЕ

Тазовые кости маленького ребенка все еще так малы, что стандартный поясной ремень безопасности автомобиля не сможет оставаться прижатым низко к тазовым костям, что необходимо для обеспечения эффективной защиты. Вместо этого ремень может переместиться на уровень живота ребенка. В случае аварии сила давления ремня будет приложена к участку тела, который не защищен костями. Одного этого достаточно, чтобы привести к серьезным или даже смертельным травмам. Во избежание серьезных или даже смертельных травм, маленьких детей следует всегда перевозить с использованием соответствующих детских удерживающих систем.

## 3-60 Сиденья и удерживающие системы

### Детские удерживающие системы



**(А) Детская удерживающая система, обращенная спинкой вперед**

Детская удерживающая система, обращенная спинкой назад (А), обеспечивает ограничение подвижности ребенка, когда тот прислоняется спиной к спинке детской удерживающей системы.

Система фиксаторов удерживает ребенка на месте, и в случае столкновения также помогает ребенку сохранить правильное положение в детской удерживающей системе.



**(В) Детская удерживающая система, обращенная спинкой назад**

Детская удерживающая система, обращенная спинкой назад (В), ограничивает подвижность ребенка за счет специальных фиксирующих ремней.

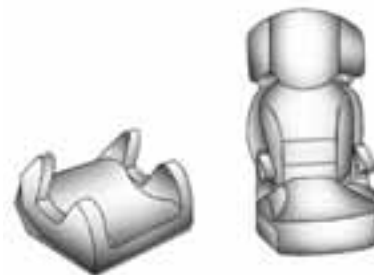

**(С) Дополнительные подушки**

Дополнительные подушки (С) устанавливаются на сиденье автомобиля, чтобы ребенку было удобнее пользоваться ремнями безопасности. Дополнительная подушка также улучшает для ребенка обзор через окно.

### Установка детских удерживающих систем в автомобиле

#### ПРЕДУПРЕЖДЕНИЕ

Ребенок может получить серьезные травмы и даже погибнуть при дорожно-транспортном происшествии, если он не будет должным образом зафиксирован при помощи детской удерживающей системы. Надежно фиксируйте детей в автомобиле при помощи ремней безопасности или системы LATCH, при этом строго следуйте всем инструкциям, приложенным к детской удерживающей системе, и указаниям, изложенным в данном Руководстве.

Чтобы снизить вероятность получения травм, детская удерживающая система должна быть надежно закреплена в автомобиле. Детские удерживающие системы должны быть закреплены в автомобиле при помощи трехточечных ремней безопасности, или при помощи фиксаторов системы LATCH. См. параграф «Нижние фиксаторы и верхняя крепежная стропа для детских удерживающих систем (система LATCH)» на стр. 3-63 для более подробной информации. Дети подвергаются большому риску в случае столкновения, если детские удерживающие системы не закреплены должным образом.

При установке детской удерживающей системы строго следуйте инструкциям, приложенным к этой системе, а также указаниям, изложенным в данном Руководстве. Инструкции по установке детских удерживающих систем содержат важную информацию, поэтому, если у вас нет такой инструкции, запросите копию у изготовителя удерживающей системы.

Помните о том, что незакрепленная детская удерживающая система может резко сместиться в случае столкновения, и нанести травмы пассажирам, находящимся в автомобиле. Всегда проверяйте надежность крепления всех детских удерживающих систем – даже если они не используются в данный момент.

В некоторых регионах США и Канады, имеются сертифицированные специалисты по безопасности детей (CPST), которые могут проверить и продемонстрировать правильную установку и использование детских удерживающих систем. В США, обратитесь на сайт Национальной Администрации по безопасности дорожного движения (NHTSA), чтобы найти ближайшую станцию по проверке безопасности установки детских удерживающих систем. Для определения наличия специалистов CPST в Канаде, обратитесь в Министерство транспорта Канады или в отделение Министерства транспорта в соответствующей провинции.

### Фиксация ребенка в детской удерживающей системе

#### ПРЕДУПРЕЖДЕНИЕ

Ребенок может получить серьезные травмы и даже погибнуть при дорожно-транспортном происшествии, если он не будет должным образом зафиксирован в детской удерживающей системе. Надежно зафиксируйте ребенка, следуя инструкциям, приложенным к детской удерживающей системе.

## 3-62 Сиденья и удерживающие системы

### Места установки детских удерживающих систем

Статистика дорожно-транспортных происшествий доказывает, что дети и подростки находятся в большей безопасности, если они сидят на заднем сиденье автомобиля и зафиксированы при помощи соответствующих детских удерживающих систем.

Мы настоятельно рекомендуем перевозить детей при помощи детских удерживающих систем, установленных на заднем сиденье автомобиля, включая следующие варианты: младенцы или маленькие дети, сидящие в детской удерживающей системе, обращенной спинкой вперед; дети, сидящие в детской удерживающей системе, обращенной спинкой назад; дети более старшего возраста, сидящие на дополнительной подушке; и дети, которые уже достаточно выросли – с использованием ремней безопасности.

Табличка, установленная на солнцезащитном козырьке, предупреждает: «Запрещается устанавливать на переднее сиденье детскую удерживающую систему, обращенную спинкой вперед». Это связано с тем, что в случае срабатывания подушки безопасности ребенок, сидящий в детской удерживающей системе, обращенной спинкой вперед, подвергается исключительно серьезной опасности.



### ПРЕДУПРЕЖДЕНИЕ

В случае срабатывания подушки безопасности переднего пассажира ребенок, сидящий в детской удерживающей системе, обращенной спинкой вперед, может получить серьезные и даже смертельные травмы. Это связано с тем, что спинка детской удерживающей системы находится слишком близко к наполняющейся подушке безопасности. Ребенок, сидящий в детской удерживающей системе, обращенной спинкой назад и установленном на сиденье переднего пассажира, может получить серьезные и даже смертельные травмы при срабатывании подушки безопасности переднего пассажира, если сиденье находится слишком близко к панели управления.

Кроме того, ваш автомобиль может быть оснащен системой определения присутствия переднего пассажира, которая отключает фронтальную подушку безопасности переднего пассажира при определенных условиях.

(Продолжение)

### ПРЕДУПРЕЖДЕНИЕ (продолжение)

Даже если система определения присутствия переднего пассажира (при наличии) отключила фронтальную подушку переднего пассажира, ни одна система не дает полной гарантии безотказности. Никто не может гарантировать, что подушка безопасности не сработает при некоторых необычных обстоятельствах, несмотря на то, что система отключена.

Устанавливайте детские удерживающие системы, обращенные спинкой вперед, на заднее сиденье автомобиля, даже если фронтальная подушка безопасности переднего пассажира отключена. Если же вы устанавливаете детскую удерживающую систему, обращенную спинкой назад, на сиденье переднего пассажира, то сдвиньте это сиденье в положение, максимально удаленное от панели управления. Однако безопаснее всего устанавливать детские удерживающие системы на заднем сиденье автомобиля.

*См. «Система определения присутствия переднего пассажира» на стр. 3-48 для подробной информации.*



### ПРЕДУПРЕЖДЕНИЕ

Ребенок, сидящий в детской удерживающей системе, установленной на центральном переднем сиденье, может получить серьезные травмы и даже погибнуть при срабатывании фронтальной подушки безопасности. Настоятельно рекомендуется устанавливать детские удерживающие системы на заднем сиденье автомобиля.

При установке детской удерживающей системы на заднем сиденье автомобиля, внимательно изучите инструкции, прилагаемые к удерживающей системе, и убедитесь, что она совместима с вашим автомобилем.

Детские удерживающие системы и дополнительные подушки значительно отличаются по размерам, и некоторые из них могут лучше подходить к одним сиденьям, чем к другим. Обязательно убедитесь в надежной фиксации детской удерживающей системы.

В зависимости от места установки детской удерживающей системы, а также от ее размера, возможно, вам не удастся использовать некоторые ремни безопасности или фиксаторы системы LATCH для фиксации детской удерживающей системы. Не следует устанавливать детские удерживающие системы на соседних сиденьях, если при этом затруднен доступ к креплениям для детских удерживающих систем, или если это мешает правильной прокладке ремней безопасности.

При установке детской удерживающей системы обязательно убедитесь в том, что она надежно закреплена в автомобиле.

Помните о том, что незакрепленная детская удерживающая система может резко сместиться в случае столкновения, и нанести травмы пассажирам, находящимся в автомобиле. Всегда проверяйте надежность крепления всех детских удерживающих систем – даже если они не используются в данный момент.

### Нижние фиксаторы и верхняя стропа для детских удерживающих систем (система LATCH)

Система LATCH предотвращает смещение детской удерживающей системы во время маневров и при столкновении. Данная система предназначена для облегчения установки детских удерживающих систем. Система LATCH использует крепежные узлы, имеющиеся в автомобиле, и фиксаторы, имеющиеся на детских удерживающих системах, совместимых с системой LATCH.

Обязательно должным образом фиксируйте детскую удерживающую систему, совместимую с системой LATCH, при помощи крепежных узлов, или используйте ремни безопасности автомобиля. При этом строго следуйте инструкциям изготовителя детской удерживающей системы, а также инструкциям, изложенным в данном Руководстве.

## 3-64 Сиденья и удерживающие системы

При установке детской удерживающей системы с верхней крепежной стропой, необходимо также использовать нижние фиксаторы или ремни безопасности, чтобы надежно зафиксировать детскую удерживающую систему. Запрещается фиксировать детские удерживающие системы при помощи одной только верхней крепежной стропы.

Чтобы воспользоваться крепежными узлами системы LATCH, имеющимися в вашем автомобиле, вам необходимо иметь детскую удерживающую систему, которая имеет фиксаторы системы LATCH. В инструкции изготовителя детской удерживающей системы должны содержаться указания по использованию и установке детской удерживающей системы. Ниже объясняется, как установить на вашем автомобиле детскую удерживающую систему с использованием данных фиксаторов.

Не все сиденья автомобиля и не все детские удерживающие системы имеют нижние фиксаторы и крепежные узлы для верхней стропы.

### Нижние фиксаторы

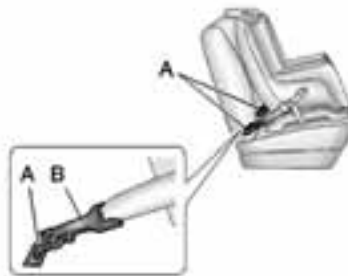

Нижние фиксаторы (A) представляют собой металлические прутки, приваренные к кузову автомобиля. В автомобиле имеются по два фиксатора для каждого сиденья, позволяющего установить детскую удерживающую систему с нижними фиксаторами системы LATCH.

### Фиксатор верхней крепежной стропы

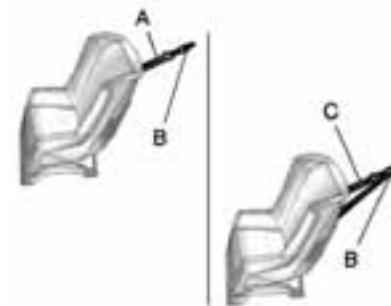

Верхняя крепежная стропы (A, C) фиксирует верхнюю часть детской удерживающей системы к автомобилю. Фиксатор для верхней стропы встроен в автомобиль. Фиксатор (B) на конце верхней стропы детской удерживающей системы предназначен для крепления верхней стропы к крепежному узлу автомобиля, с тем чтобы ограничить возможность смещения и переворачивания детской удерживающей системы при маневрировании автомобиля или в случае столкновения.



Ваша детская удерживающая система может иметь одиночную (А) или двойную (С) верхнюю стропу. Каждый вариант имеет единый фиксатор (В) для крепления верхней стропы к крепежному узлу.

Некоторые детские удерживающие системы могут использоваться с фиксацией верхней стропы или без ее фиксации. Некоторые детские удерживающие системы требуют обязательной фиксации верхней стропы. В Канаде, законодательство требует, чтобы обращенные вперед детские удерживающие системы имели верхнюю стропу, и чтобы эта стропа была должным образом зафиксирована. Обязательно внимательно изучите и строго выполняйте все инструкции по установке детской удерживающей системы.

### Места расположения крепежных узлов для нижних фиксаторов и верхней стропы

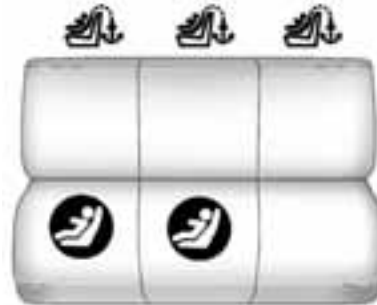

Сиденье второго ряда  
(разделенное в отношении 60/40)

 (Нижние фиксаторы): Сиденья, оборудованные двумя нижними фиксаторами.

 (Фиксатор верхней крепежной стропы): Сиденья, оборудованные фиксаторами для верхней крепежной стропы.



Сиденье второго ряда  
(раздельные ковшеобразные сиденья)

 (Нижние фиксаторы): Сиденья, оборудованные двумя нижними фиксаторами.

 (Фиксатор верхней крепежной стропы): Сиденья, оборудованные фиксаторами для верхней крепежной стропы.

## 3-66 Сиденья и удерживающие системы



Сиденья третьего ряда

 (Фиксатор верхней крепежной стропы): Сиденья, оборудованные фиксаторами для верхней крепежной стропы. Имеется один фиксатор для верхней крепежной стропы, который может использоваться при установке детской удерживающей системы на центральном сиденье третьего ряда либо на левом сиденье третьего ряда, однако запрещается устанавливать две детские удерживающие системы на этих сиденьях одновременно.

Для автомобилей, оборудованных сиденьем третьего ряда, см. информацию ниже об установке детских удерживающих систем с верхней крепежной стропой на сиденьях третьего ряда. Запрещается крепить две верхние крепежные стропы к одному фиксатору.

Для автомобилей с сиденьем второго ряда, разделенным в отношении 60/40, правое и центральное задние сиденья имеют выступающие металлические фиксаторы, расположенные в промежутке между подушкой и спинкой сиденья.

Для автомобилей с отдельными ковшеобразными сиденьями, оба сиденья имеют выступающие металлические фиксаторы, расположенные в промежутке между подушкой и спинкой сиденья.

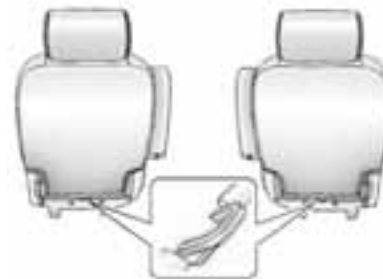

Сиденье второго ряда  
(раздельные ковшеобразные сиденья)

Для автомобилей с отдельными ковшеобразными сиденьями второго ряда, фиксаторы для верхней крепежной стропы расположены в нижней задней части подушки каждого сиденья второго ряда. Обязательно используйте фиксатор с той же стороны автомобиля, с которой вы устанавливаете детскую удерживающую систему.

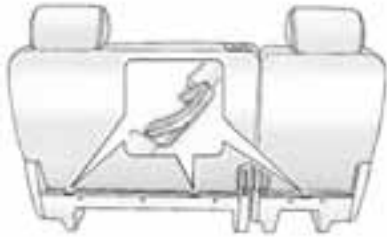

**Сиденье второго ряда  
(разделенное в отношении 60/40)**

Для автомобилей с диванным сиденьем второго ряда, разделенным в отношении 60/40, фиксаторы для верхней крепежной стропы расположены в нижней задней части подушки каждого сиденья второго ряда. Обязательно используйте фиксатор с той же стороны автомобиля, с которой вы устанавливаете детскую удерживающую систему.

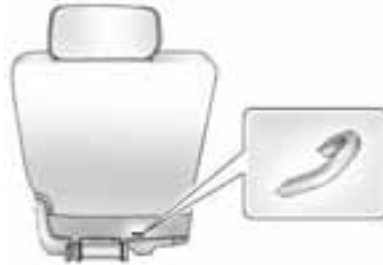

**Сиденья третьего ряда**

Для автомобилей с третьим рядом сидений, имеется один фиксатор для верхней крепежной стропы, расположенный в нижней задней части подушки сиденья, который может быть использован при установке детской удерживающей системы на центральном или на левом крайнем сиденье третьего ряда. Запрещается крепить две верхние крепежные стропы к одному фиксатору.

Запрещается устанавливать детскую удерживающую систему без фиксации верхней стропы, если национальное или местное законодательство требует ее фиксации, или если инструкции изготовителя, приложенные к детской удерживающей системе, указывают на то, что верхняя стропа должна быть обязательно зафиксирована.

Статистика дорожно-транспортных происшествий доказывает, что дети и подростки находятся в большей безопасности, если они сидят на заднем сиденье автомобиля и зафиксированы при помощи соответствующих детских удерживающих систем. См. «Места установки детских удерживающих систем» на стр. 3-62 для более подробной информации.

## 3-68 Сиденья и удерживающие системы

### Установка детской удерживающей системы, совместимой с системой LATCH

#### ПРЕДУПРЕЖДЕНИЕ

Если LATCH-совместимая детская удерживающая система не будет закреплена при помощи фиксаторов, то она не сможет должным образом защитить сидящего в ней ребенка. В случае аварии ребенок может получить серьезные травмы или даже погибнуть. Обязательно должным образом фиксируйте детскую удерживающую систему, совместимую с системой LATCH, при помощи крепежных узлов, или используйте ремни безопасности автомобиля. При этом строго следуйте инструкциям изготовителя детской удерживающей системы, а также инструкциям, изложенным в данном Руководстве.

#### ПРЕДУПРЕЖДЕНИЕ

Запрещается крепить к одному фиксатору более чем одну детскую удерживающую систему. Если использовать фиксатор для установки более чем одной детской удерживающей системы, то фиксатор может расшататься и даже сломаться при столкновении. Ребенок и другие пассажиры могут получить травмы. Для снижения риска получения тяжелых и даже смертельных травм при столкновении, крепите только одну детскую удерживающую систему при помощи каждого комплекта фиксаторов.

#### ПРЕДУПРЕЖДЕНИЕ

Дети могут получить серьезные травмы и задохнуться, если плечевая лямка ремня безопасности захлестнется вокруг шеи, и ремень безопасности будет затягиваться. Закрепите все не используемые ремни безопасности позади детского кресла, так, чтобы ребенок не мог достать их. После установки детской удерживающей системы полностью вытяните из инерционной катушки плечевую лямку ремня безопасности, чтобы включить функцию фиксации детской удерживающей системы (если ваш автомобиль оснащен такой функцией).

**Примечание:** Следите, чтобы лямки ремней безопасности не терлись о крепежные узлы системы LATCH. В противном случае ремни безопасности могут быть повреждены. При необходимости, сдвиньте замки ремней безопасности, чтобы избежать контакта ремней с фиксаторами системы LATCH.

**Не складывайте заднее сиденье, когда ремень безопасности застегнут. При этом вы можете повредить ремень безопасности или сиденье. Прежде чем складывать сиденья, отстегните ремень безопасности и уберите его в нерабочее положение.**

1. Прикрепите нижние фиксаторы к нижним крепежным узлам и затяните их. Если детская удерживающая система не имеет нижних фиксаторов, или если выбранное сиденье автомобиля не имеет крепежных узлов, то закрепите детскую удерживающую систему при помощи верхней крепежной стропы и ремней безопасности. Следуйте инструкциям изготовителя детской удерживающей системы, а также указаниям, приведенным в данном Руководстве.

- 1.1. Найдите нижние крепежные узлы для выбранного сиденья.
  - 1.2. Установите детскую удерживающую систему на сиденье.
  - 1.3. Прикрепите нижние фиксаторы детской удерживающей системы к нижним крепежным узлам и затяните их.
2. Если изготовитель детской удерживающей системы рекомендует фиксировать ее при помощи верхней стропы, то прикрепите и затяните верхнюю крепежную стропу.

Следуйте инструкциям изготовителя детской удерживающей системы и описанной ниже процедуре:

- 2.1. Найдите фиксатор верхней крепежной стропы.
- 2.2. Пропустите, прикрепите и затяните верхнюю стропу согласно инструкциям изготовителя детской удерживающей системы и следующим указаниям:



- Если сиденье, которое вы используете, не имеет подголовника, и детская удерживающая система имеет одиночную верхнюю стропу, то пропустите эту стропу поверх спинки сиденья.

### 3-70 Сиденья и удерживающие системы

---



- Если сиденье, которое вы используете, не имеет подголовника, и детская удерживающая система имеет двойную верхнюю стропу, то пропустите эту стропу поверх спинки сиденья.



- Если сиденье, на котором вы устанавливаете детскую удерживающую систему, имеет регулируемый подголовник, а детская удерживающая система имеет одиночную верхнюю стропу, то поднимите подголовник и пропустите верхнюю стропу под подголовником, между его стойками.



- Если сиденье, на котором вы устанавливаете детскую удерживающую систему, имеет нерегулируемый подголовник, а детская удерживающая система имеет одиночную верхнюю стропу, то пропустите верхнюю стропу с правой или левой стороны подголовника.



- Если сиденье, на котором вы устанавливаете детскую удерживающую систему, имеет регулируемый или нерегулируемый подголовник, а детская удерживающая система имеет двойную верхнюю стропу, то пропустите верхнюю стропу с обеих сторон подголовника.

3. Прежде чем усаживать ребенка в детскую удерживающую систему, убедитесь в том, что она надежно зафиксирована. Для проверки, возьмите детскую удерживающую систему за крепления LATCH, и попробуйте сдвинуть ее из стороны в сторону и вперед-назад. При правильной установке детской удерживающей системы, ее смещение в любом направлении не должно превышать 2,5 см.

### Замена компонентов системы LATCH после столкновения

#### ПРЕДУПРЕЖДЕНИЕ

При аварии компоненты системы LATCH могут быть повреждены. Поврежденная система LATCH не может должным образом зафиксировать детскую удерживающую систему, что может привести к серьезным травмам и даже к гибели ребенка при столкновении.

(Продолжение)

#### ПРЕДУПРЕЖДЕНИЕ (продолжение)

Чтобы быть уверенным в том, что после столкновения система LATCH функционирует нормально, как можно скорее обратитесь в сервисный центр вашего официального дилера для проверки и, при необходимости, замены компонентов системы.

Если ваш автомобиль оборудован системой LATCH, и если эта система использовалась во время столкновения, может потребоваться замена определенных компонентов системы LATCH.

Ремонт или замена элементов системы могут потребоваться даже в том случае, если система LATCH не использовалась в момент аварии.

## 3-72 Сиденья и удерживающие системы

---

### Установка детских удерживающих систем (на заднем сиденье)

При установке детской удерживающей системы на заднем сиденье автомобиля, внимательно изучите инструкции, прилагаемые к детской удерживающей системе, и убедитесь, что она совместима с вашим автомобилем.

Если детская удерживающая система имеет фиксаторы системы LATCH, см. параграф «Нижние фиксаторы и верхняя крепежная стропа для детских удерживающих систем (система LATCH)» на стр. 3-63 для информации о том, где и как устанавливать детские удерживающие системы с фиксаторами LATCH. Если детская удерживающая система устанавливается при помощи ремня безопасности и имеет верхнюю стропу, см. параграф «Нижние фиксаторы и верхняя крепежная стропа для детских удерживающих систем (система LATCH)» на стр. 3-63 для информации о расположении фиксатора верхней стропы.

Запрещается устанавливать детские удерживающие системы без фиксации верхней стропы, если национальное или местное законодательство требует ее фиксации, или если инструкции изготовителя, приложенные к детской удерживающей системе, указывают на то, что верхняя стропа должна быть обязательно зафиксирована.

В Канаде законодательство требует, чтобы обращенные вперед детские удерживающие системы имели верхнюю стропу, и чтобы эта стропа была должным образом зафиксирована.

Если детская удерживающая система не имеет креплений, совместимых с системой LATCH, то вам необходимо использовать ремни безопасности, чтобы зафиксировать детскую удерживающую систему. Следуйте инструкциям изготовителя, приложенным к детской удерживающей системе. Зафиксируйте детскую удерживающую систему в соответствии с инструкциями.

Если вам необходимо установить на заднем сиденье более чем одну детскую удерживающую систему, обязательно изучите параграф «Места установки детских удерживающих систем» на стр. 3-62.

Трехточечные ремни безопасности сидений первого и второго ряда имеют свободно висящие пластины фиксаторов. Если ваш автомобиль оборудован сиденьем третьего ряда, то трехточечные ремни безопасности могут иметь свободно висящие или фиксирующиеся пластины.



Для определения типа пластины фиксатора используйте следующие иллюстрации:



**Свободно висящая пластина**



### **Фиксирующаяся пластина**

1. Установите детскую удерживающую систему на сиденье.
2. Возьмите пластину замка, и пропустите поясную и плечевую лямки ремня безопасности через детскую удерживающую систему или вокруг нее. Для более подробной информации смотрите инструкцию, приложенную к детской удерживающей системе.



Для сиденья третьего ряда, ремни безопасности которых имеют фиксирующиеся пластины, при необходимости поверните пластину ремня, чтобы отрегулировать его длину.

### 3-74 Сиденья и удерживающие системы



3. Вставьте пластину ремня в замок до щелчка.

Убедитесь в том, что кнопка отстегивания ремня расположена таким образом, чтобы вы могли легко и быстро отстегнуть ремень в случае необходимости.



4. Для сиденья с трехточечным ремнем безопасности, имеющим свободно висящую пластину, полностью вытяните плечевую лямку ремня из инерционной катушки, чтобы активировать функцию блокировки. При установке детской удерживающей системы при помощи трехточечного ремня безопасности, имеющего фиксирующую пластину, пропустите шаг 4 и перейдите к шагу 5.



5. Чтобы затянуть ремень безопасности, нажмите на детскую удерживающую систему вниз, потяните плечевую лямку ремня, чтобы натянуть поясную лямку, а затем дайте излишку плечевой лямки ремня смотаться на инерционную катушку. При установке детской удерживающей системы, обращенной спинкой назад, вы можете нажать на удерживающую систему коленом в то время, как вы натягиваете ремень безопасности.

Попробуйте вытянуть ремень безопасности из инерционной катушки, чтобы убедиться в том, что инерционная катушка заблокировалась. Если инерционная катушка не заблокировалась, повторите шаги 4 и 5.

- Если детская удерживающая система имеет верхнюю крепежную стропу, следуйте инструкциям изготовителя детской удерживающей системы относительно использования верхней стропы. См. параграф «Нижние фиксаторы и верхняя крепежная стропа для детских удерживающих систем (система LATCH)» на стр. 3-63 для более подробной информации.
- Прежде чем усаживать ребенка в детскую удерживающую систему, убедитесь в том, что она надежно зафиксирована. Для проверки, возьмите детскую удерживающую систему за крепления LATCH, и попробуйте сдвинуть ее из стороны в сторону и вперед-назад. При правильной установке, смещение детской удерживающей системы в любом направлении не должно превышать 2,5 см.

Чтобы снять детскую удерживающую систему, отстегните ремень безопасности и верните его в обычное нерабочее положение. Если верхняя крепежная стропа была прикреплена к фиксатору, отсоедините ее.

### Установка детских удерживающих систем (на центральном переднем сиденье)

#### ПРЕДУПРЕЖДЕНИЕ

Ребенок, сидящий в детской удерживающей системе, установленной на центральном переднем сиденье, может получить тяжелые травмы и даже погибнуть при срабатывании фронтальной подушки безопасности. Запрещается устанавливать детские удерживающие системы на центральном переднем сиденье. Настоятельно рекомендуется устанавливать детские удерживающие системы на заднем сиденье автомобиля.

Запрещается устанавливать детские удерживающие системы на центральном переднем сиденье.

### Установка детских удерживающих систем (на правом переднем сиденье)

Ваш автомобиль оборудован подушками безопасности. Наиболее безопасным местом для установки детской удерживающей системы, обращенной спинкой назад, является заднее сиденье автомобиля. См. «Места установки детских удерживающих систем» на стр. 3-62 для более подробной информации.

Кроме того, ваш автомобиль может быть оснащен системой определения присутствия переднего пассажира, которая отключает фронтальную подушку безопасности переднего пассажира при определенных условиях. См. «Система определения присутствия переднего пассажира» на стр. 3-48 и «Индикатор состояния подушки безопасности переднего пассажира» на стр. 5-16 для важной информации, касающейся безопасности.

## 3-76 Сиденья и удерживающие системы

Табличка, установленная на солнцезащитном козырьке, предупреждает: “Запрещается устанавливать на переднее сиденье детскую удерживающую систему, обращенную спинкой вперед”. Это связано с тем, что в случае срабатывания подушки безопасности ребенок, сидящий в детской удерживающей системе, обращенной спинкой вперед, подвергается исключительно большой опасности.



### ПРЕДУПРЕЖДЕНИЕ

В случае срабатывания подушки безопасности переднего пассажира ребенок, сидящий в детской удерживающей системе, обращенной спинкой вперед, может получить серьезные и даже смертельные травмы. Это связано с тем, что спинка детской удерживающей системы находится слишком близко к наполняющейся подушке безопасности. Ребенок, сидящий в детской удерживающей системе, обращенной спинкой назад и установленной на сиденье переднего пассажира, может получить серьезные и даже смертельные травмы при срабатывании подушки безопасности переднего пассажира, если сиденье находится слишком близко к панели управления.

Ваш автомобиль может быть оснащен системой определения присутствия переднего пассажира, которая отключает фронтальную подушку безопасности переднего пассажира при определенных условиях.

(Продолжение)

### ПРЕДУПРЕЖДЕНИЕ (продолжение)

Даже если система определения присутствия переднего пассажира отключила фронтальную подушку безопасности переднего пассажира, ни одна система не имеет полной гарантии безотказности. Никто не может гарантировать, что подушка безопасности не сработает при некоторых необычных обстоятельствах, несмотря на то, что система отключена.

Устанавливайте детские удерживающие системы, обращенные спинкой вперед, только на заднее сиденье автомобиля, даже если фронтальная подушка безопасности переднего пассажира отключена. Если же вы устанавливаете детскую удерживающую систему, обращенную спинкой назад, на сиденье переднего пассажира, то сдвиньте это сиденье в положение, максимально удаленное от панели управления. Однако безопаснее всего устанавливать детские удерживающие системы на заднем сиденье автомобиля.

*См. «Система определения присутствия переднего пассажира» на стр. 3-48 для подробной информации.*

Если детская удерживающая система имеет фиксаторы системы LATCH, см. параграф «Нижние фиксаторы и верхняя крепежная стропа для детских удерживающих систем (система LATCH)» на стр. 3-63 для информации о том, где и как устанавливать детские удерживающие системы с фиксаторами LATCH. Если детская удерживающая система устанавливается при помощи ремня безопасности и имеет верхнюю стропу, см. параграф «Нижние фиксаторы и верхняя крепежная стропа для детских удерживающих систем (система LATCH)» на стр. 3-63 для информации о расположении фиксатора верхней стропы.

Запрещается устанавливать детские удерживающие системы без фиксации верхней стропы, если национальное или местное законодательство требует ее фиксации, или если инструкции изготовителя, приложенные к детской удерживающей системе, указывают на то, что верхняя стропа должна быть обязательно зафиксирована.

В Канаде законодательство требует, чтобы обращенные вперед детские удерживающие системы имели верхнюю стропу, и чтобы эта стропа была должным образом зафиксирована.

Для фиксации детской удерживающей системы на этом сиденье автомобиля вам необходимо использовать ремень безопасности. Следуйте инструкциям изготовителя, приложенным к детской удерживающей системе.

1. Прежде чем фиксировать детскую удерживающую систему, обращенную спинкой назад, сдвиньте сиденье пассажира назад до упора.
2. Установите детскую удерживающую систему на сиденье.
3. Возьмите пластину замка, и пропустите поясную и плечевую лямки ремня безопасности через детскую удерживающую систему или вокруг нее. Для более подробной информации смотрите инструкцию, приложенную к детской удерживающей системе.



4. Вставьте пластину ремня в замок до щелчка.

Убедитесь в том, что кнопка отстегивания ремня расположена таким образом, чтобы вы могли легко и быстро отстегнуть ремень в случае необходимости.



5. Полностью вытяните плечевую лямку ремня безопасности из инерционной катушки, чтобы активировать функцию блокировки. Когда включена функция блокировки, вы можете выбрать слабинку ремня безопасности, однако вы не сможете вытянуть ремень из инерционной катушки.

## 3-78 Сиденья и удерживающие системы



6. Чтобы затянуть ремень безопасности, нажмите на детскую удерживающую систему вниз, потяните плечевую лямку ремня, чтобы натянуть поясную лямку, а затем дайте излишку плечевой лямки ремня смотаться на инерционную катушку. При установке детской удерживающей системы, обращенной спинкой назад, вы можете нажать на удерживающую систему коленом в то время, как вы натягиваете ремень безопасности.

Попробуйте вытянуть ремень безопасности из инерционной катушки, чтобы убедиться в том, что инерционная катушка заблокировалась. Если инерционная катушка не заблокировалась, повторите шаги 5 и 6.

7. Прежде чем усаживать ребенка в детскую удерживающую систему, убедитесь в том, что она надежно зафиксирована. Для проверки, возьмите детскую удерживающую систему за крепления LATCH, и попробуйте сдвинуть ее из стороны в сторону и вперед-назад. При правильной установке, смещение детской удерживающей системы в любом направлении не должно превышать 2,5 см.

Если ваш автомобиль оборудован системой определения присутствия переднего пассажира, и если эта система отключила фронтальную подушку безопасности переднего пассажира, должен загореться индикатор отключения (OFF) фронтальной подушки безопасности переднего пассажира. См. «Индикатор состояния подушки безопасности переднего пассажира» на стр. 5-16.

Если вы установили детскую удерживающую систему, но продолжает гореть индикатор включения (ON) фронтальной подушки безопасности переднего пассажира, см. пункт «Если индикатор включения подушек безопасности горит при установке детского кресла» в параграфе «Система определения присутствия переднего пассажира» на стр. 3-48 для более подробной информации.

Чтобы снять детскую удерживающую систему, отстегните ремень безопасности и верните его в обычное нерабочее положение.

## Размещение багажа

### Отделения для хранения

Перчаточный ящик .....	4-1
Подстаканники .....	4-1
Отделение в подлокотнике .....	4-2
Заднее отделение .....	4-2
Отделение в центральной консоли .....	4-3

### Багажник на крыше

Багажник на крыше .....	4-3
-------------------------	-----

## Отделения для хранения

### Перчаточный ящик

Чтобы открыть перчаточный ящик, потяните его ручку вверх. Крышка перчаточного ящика отпирается и запирается ключом.

### Подстаканники

Подстаканники для водителя и передних пассажиров расположены в центральной консоли. Нажмите на крышку, чтобы освободить фиксатор и воспользоваться передними подстаканниками. Вновь нажмите на крышку, чтобы закрыть подстаканники. Нажмите на передние подстаканники вниз и назад, чтобы вынуть их для чистки.

### Подстаканники с подогревом и охлаждением

Если ваш автомобиль оборудован подстаканниками с подогревом и охлаждением, то они расположены в передней центральной консоли.

Нажмите на кнопку разблокировки фиксатора, чтобы открыть крышку подстаканников.



Для включения режима охлаждения, нажмите и отпустите кнопку, индикатор  должен загореться синим светом. Для выключения этой функции нажмите эту кнопку еще раз.

## 4-2 Размещение багажа

Для включения режима подогрева, нажмите и отпустите кнопку, индикатор  должен загореться красным светом. Для выключения этой функции нажмите эту кнопку еще раз.

Если вы используете емкости с термоизоляцией, то эта функция не будет работать должным образом. Используйте только емкости, не имеющие термоизоляции.

**Примечание:** При включении подстаканника, внутренние контактирующие поверхности могут быть горячими или холодными. Изменение температуры в подстаканнике может привести к конденсации влаги. Во избежание повреждения, не храните здесь электронные и иные подобные устройства.

### Подстаканники для задних пассажиров



Нажмите на крышку, чтобы получить доступ к подстаканникам в задней части напольной консоли.

Если ваш автомобиль оборудован подлокотником заднего сиденья, то в нем также могут располагаться подстаканники. Чтобы воспользоваться подстаканниками, потяните подлокотник вниз.

### Отделение в подлокотнике

Если ваш автомобиль имеет подлокотник с отделением для хранения, установленный на втором ряду сидений, то потяните за стропу в верхней части подлокотника, чтобы опустить его.

Нажмите на кнопку в передней части подлокотника, и потяните верхнюю часть подлокотника вверх, чтобы открыть отделение в подлокотнике.

### Заднее отделение

Если ваш автомобиль имеет заднее отделение для размещения мелкого багажа, то оно расположено в багажном отделении автомобиля, со стороны водителя.

Поверните ручки и потяните крышку, чтобы получить доступ к отделению для размещения багажа. Вы можете полностью снять крышку отделения.



## Отделение в центральной консоли

Отделение в центральной консоли расположено между ковшеобразными сиденьями.

В консоли имеются верхнее и нижнее отделения, для доступа к которым необходимо поднять фиксаторы, расположенные в передней части крышки консоли.

Внутри консоли может иметься розетка для подключения электрического оборудования. См. «Электрические розетки» на стр. 5-9.

В задней части консоли также имеется выдвижной подстаканник для задних пассажиров.

## Багажник на крыше



### ПРЕДУПРЕЖДЕНИЕ

При перевозке на верхнем багажнике предмета, который по длине или ширине превосходит размеры багажника – например, листов фанеры, или матраса – порыв ветра может сорвать этот предмет во время движения автомобиля. Перевозимый груз может сорваться с багажника, что может привести к дорожно-транспортному происшествию и к повреждению автомобиля. Запрещается перевозить на верхнем багажнике грузы, превосходящие по длине или ширине размеры верхнего багажника, за исключением случаев, когда используется дополнительная система для перевозки грузов, одобренная корпорацией GM.

Если ваш автомобиль оборудован верхним багажником, вы можете перевозить на нем грузы. Если верхний багажник не имеет поперечных штанг, вы можете приобрести одобренные корпорацией GM поперечные штанги в качестве дополнительного оборудования. Обратитесь к вашему официальному дилеру для получения дополнительной информации.

Если ваш автомобиль оборудован поперечными штангами багажника, то вы можете перемещать их вперед и назад. Для регулировки положения поперечных штанг, поверните против часовой стрелки ручку, расположенную на конце каждой поперечной штанги, до тех пор, пока поперечная штанга не сможет свободно перемещаться. Чтобы зафиксировать положение поперечной штанги, вращайте ручку по часовой стрелке до упора. Крепите груз к боковым релингам или их опорам.

**Примечание:** Запрещается перевозить на верхнем багажнике груз, масса которого превышает 90 кг, или груз, который свешивается по сторонам багажника. В противном случае вы можете повредить автомобиль. Располагайте груз таким образом, чтобы его вес был равномерно распределен между поперечными штангами, и надежно увязывайте груз.

Во избежание падения груза во время движения, убедитесь в надежной фиксации поперечных штанг к релингам багажника, и груза к поперечным штангам. При перевозке груза на верхнем багажнике высота расположения центра тяжести автомобиля увеличивается.

## 4-4 Размещение багажа

Избегайте движения с высокой скоростью, резких ускорений и поворотов, экстренного торможения и внезапных маневров, в противном случае вы можете потерять контроль над автомобилем. Если вы путешествуете на дальнее расстояние, по неровным дорогам, или с высокой скоростью, периодически останавливайтесь и проверяйте надежность фиксации груза.

Запрещается превышать максимально разрешенную массу автомобиля. Для более подробной информации о грузоподъемности автомобиля см. параграф «Допустимая загрузка автомобиля» на стр. 9-24.

Во избежание падения груза, периодически проверяйте надежность его фиксации.

Убедитесь в том, что груз правильно распределен на верхнем багажнике.

- Если вам необходимо перевезти на верхнем багажнике небольшие, но тяжелые предметы, то размещайте их в зоне над задними колесами автомобиля (для автомобилей с удлиненным кузовом - позади задних дверей). При необходимости можно положить под такие предметы кусок фанеры толщиной не менее 10 мм или кусок доски. Если вы используете фанеру, то надежно закрепите ее к кронштейнам релингов.
- Крепите груз к боковым релингам или к их кронштейнам. Используйте поперечные штанги только для фиксации груза в продольном направлении. Для перемещения поперечных штанг багажника оттяните вверх ручки запорных устройств с каждой стороны штанги. Затем передвиньте штангу в требуемое положение, равномерно воздействуя на оба ее конца. Верните ручку запорного устройства на место и попытайтесь сдвинуть штангу вперед и назад, чтобы убедиться в надежности ее фиксации.

- При необходимости перевозки длинномерных предметов, отодвиньте штанги как можно дальше друг от друга. Крепите груз к боковым релингам или к их кронштейнам. Кроме того, привяжите груз к бамперам. Затягивая крепление груза, не прикладывайте чрезмерных усилий, чтобы не повредить поперечные штанги или релинги багажника.
- После перемещения поперечной штанги убедитесь в надежности ее крепления к продольным релингам.

Центральный высоко расположенный стоп-сигнал (CHMSL) расположен над дверью багажного отделения или над ее стеклом.

При погрузке груза на верхний багажник, следите, чтобы он не повредил и не загоразивал фонарь CHMSL.

## Приборы и органы управления

### Органы управления

Регулировка положения рулевого колеса .....	5-2
Органы управления, расположенные на рулевом колесе .....	5-3
Выключатель электрообогрева рулевого колеса .....	5-5
Звуковой сигнал .....	5-5
Переключатель очистителя/омывателя ветрового стекла .....	5-5
Очиститель/омыватель заднего стекла .....	5-6
Компас .....	5-6
Часы .....	5-8
Розетки для подключения дополнительного электрооборудования .....	5-9
Прикуриватель .....	5-10
Пепельница .....	5-11

### Световые сигнализаторы, стрелочные приборы и индикаторы

Световые сигнализаторы, стрелочные приборы и индикаторы .....	5-11
Приборная панель .....	5-12
Спидометр .....	5-13
Одометр .....	5-13
Счетчик частичного пробега .....	5-13
Тахометр .....	5-13
Указатель уровня топлива .....	5-13
Сигнализатор перегрева охлаждающей жидкости двигателя .....	5-14
Сигнализаторы непристегнутых ремней безопасности .....	5-15
Сигнализатор неисправности подушек безопасности .....	5-16
Индикатор состояния фронтальной подушки безопасности переднего пассажира .....	5-16
Сигнализатор неисправности системы зарядки аккумуляторной батареи .....	5-18
Сигнализатор неисправности двигателя .....	5-18

Сигнализатор неисправности тормозной системы .....	5-21
Сигнализатор неисправности антиблокировочной тормозной системы (АБС) .....	5-22
Индикатор режима буксировки/движения с нагрузкой .....	5-23
Индикатор отключения системы StabiliTrak® .....	5-23
Сигнализатор низкого давления воздуха в шинах .....	5-23
Сигнализатор низкого давления моторного масла .....	5-24
Индикатор противогононной системы ...	5-25
Индикатор включения дальнего света фар .....	5-25
Индикатор включения передних противотуманных фар .....	5-25
Напоминание о невыключенных приборах освещения .....	5-25
Индикатор включения системы круиз-контроля .....	5-25

### Информационный дисплей

Информационный центр водителя (DIC) .....	5-26
---	------

## 5-2 Приборы и органы управления

### Сообщения о состоянии автомобиля

Сообщения о состоянии автомобиля ...	5-31
Сообщения о напряжении аккумуляторной батареи и состоянии системы зарядки .....	5-31
Сообщения о состоянии тормозной системы .....	5-31
Сообщения о незакрытых дверях .....	5-32
Сообщения о состоянии системы охлаждения двигателя .....	5-33
Сообщения о состоянии моторного масла .....	5-34
Сообщения о мощности двигателя .....	5-34
Сообщения о состоянии топливной системы .....	5-35
Сообщения о ключах и замках .....	5-35
Сообщения о состоянии приборов освещения .....	5-35
Сообщения системы обнаружения препятствий .....	5-36
Сообщения системы адаптивной подвески .....	5-37
Сообщения системы подушек безопасности .....	5-38

Сообщения системы противотуманной сигнализации .....	5-38
Сообщения о состоянии шин .....	5-39
Сообщения о состоянии коробки передач .....	5-40
Напоминающие сообщения .....	5-40
Сообщения о низком уровне жидкости стеклоомывателя .....	5-40

### Персональная настройка функций автомобиля

Персональная настройка функций автомобиля .....	5-40
---	------

### Универсальная система дистанционного управления

Универсальная система дистанционного управления .....	5-50
Программирование универсальной системы дистанционного управления .....	5-50
Пользование универсальной системой дистанционного управления .....	5-55

## Органы управления

### Регулировка положения рулевого колеса

Регулятор положения рулевого колеса расположен с левой стороны рулевой колонки.



Для изменения наклона рулевого колеса нажимайте на верхнюю или нижнюю часть переключателя.

Для запоминания положения рулевого колеса, см. «Система запоминания регулировок» в разделе «Сиденья с электрической регулировкой» на стр. 3-3.

## Органы управления, расположенные на рулевом колесе



На рулевом колесе вашего автомобиля могут быть расположены некоторые органы управления аудиосистемой.

**△ / ↻ ▽ (Следующий/Предыдущий):**  
Нажмите на эту кнопку, чтобы переключать предварительно настроенные радиостанции, выбрать запись на диске CD/DVD, или для поиска каталогов или записей на устройстве iPod или USB.

## Радиоприемник

Для выбора предварительно настроенной или любимой радиостанции:

Нажмите и отпустите кнопку △ или ↻ ▽, чтобы перейти к следующей или предыдущей предварительно настроенной радиостанции или радиостанции из списка любимых радиостанций.

## Проигрыватель CD/DVD

Для выбора записи на диске CD/DVD:

Нажмите и отпустите кнопку △ или ↻ ▽, чтобы перейти к следующей или предыдущей записи на диске.

Выбор записи на устройстве iPod или USB (автомобили без навигационной системы)







1. Нажмите и удерживайте кнопку △ или ↻ ▽ во время прослушивания записи, до тех пор, пока на дисплее радиоприемника не появится содержание текущего каталога.
2. Нажимайте и отпускайте кнопку △ или ↻ ▽, чтобы прокрутить список вверх или вниз, затем нажмите и удерживайте кнопку △, или нажмите на кнопку ↻ ▽, чтобы начать воспроизведение выбранной записи.

## Выбор каталога на устройстве iPod или USB (автомобили без навигационной системы)







1. Нажмите и удерживайте кнопку △ или ↻ ▽ во время прослушивания записи, до тех пор, пока на дисплее радиоприемника не появится содержание текущего каталога.
2. Нажмите и удерживайте кнопку ↻ ▽, чтобы перейти к предыдущему списку каталогов.
3. Нажимайте и отпускайте кнопку △ или ↻ ▽, чтобы прокрутить список каталогов вверх или вниз.
  - Для выбора каталога, △ нажмите и удерживайте кнопку, или нажмите на кнопку ↻ ▽, когда подсвечен желаемый каталог.
  - Для перехода вперед в списке каталогов, нажмите и удерживайте кнопку ↻ ▽.



## 5-4 Приборы и органы управления

### Поиск на устройстве iPod или USB на главном дисплее аудиосистемы (автомобили с навигационной системой)



1. Нажимайте и отпускайте кнопку  или  , чтобы выбрать следующую или предыдущую запись выбранной категории.
2. Нажмите и удерживайте кнопку  или  , чтобы быстро просмотреть записи.
3. Нажмите и отпустите кнопку , чтобы перейти к следующей записи из выбранной категории.

### Поиск на устройстве iPod или USB на дисплее музыкального навигатора (автомобили с навигационной системой)

1. Нажимайте и отпускайте кнопку  или  , чтобы выбрать следующую или предыдущую запись выбранной категории.
2. Нажмите и удерживайте кнопку  или  , чтобы быстро просмотреть записи выбранной категории.
3. Нажмите и отпустите кнопку , чтобы перейти к следующей записи из выбранной категории.

 /  (Отключение громкоговорителей/Нажмите для разговора): Нажмите на эту кнопку, чтобы отключить громкоговорители аудиосистемы. Чтобы вновь включить звук, нажмите на эту кнопку еще раз.

Для автомобилей, оборудованных системой Bluetooth или OnStar, нажмите эту кнопку и удерживайте ее более двух секунд, чтобы активировать эти системы. Для подробной информации см. «Система Bluetooth» на стр. 7-102 или Руководство пользователя системы OnStar.

  (Завершить разговор): Нажмите на эту кнопку, чтобы отклонить входящий звонок, или чтобы завершить текущий телефонный разговор.

**SRCE (Источник сигнала/Распознавание голосовых команд):** Нажимайте на эту кнопку, чтобы переключать источник сигнала между радиоприемником, проигрывателем CD, а также, при наличии, проигрывателем DVD, и передним или задним разъемом для подключения внешних устройств.

Если автомобиль оборудован навигационной системой, то нажмите и удерживайте эту кнопку в течение более чем одной секунды, чтобы активировать систему распознавания голосовых команд. См. «Система распознавания голосовых команд» в Руководстве по эксплуатации навигационной системы для более подробной информации.

⏮ (Поиск): Нажмите на эту кнопку для перехода к следующей радиостанции, когда радиоприемник работает в режиме AM, FM или XM™.

Для автомобилей с навигационной системой или без нее:

Нажмите на кнопку ⏮ для перехода к следующей записи или разделу, когда в качестве источника сигнала выбран проигрыватель CD или DVD.

Нажмите на кнопку ⏮ для выбора записи или каталога при поиске на устройстве iPod или USB.

Для автомобилей с навигационной системой:

1. Нажмите и удерживайте кнопку ⏮ до звукового сигнала, чтобы включить радиоприемник в режим SCAN (Сканирование). Радиоприемник будет принимать радиостанцию в течение пяти секунд, а затем перейдет к следующей радиостанции.
2. Чтобы остановить режим сканирования, еще раз нажмите на кнопку (⏮).

Во время воспроизведения CD/DVD, нажмите и удерживайте кнопку ⏮, чтобы быстро перемещаться по записям на диске. Отпустите кнопку, чтобы воспроизвести желаемую запись.

+ ◀ – ◀ (Громкость): Нажмите на эту кнопку для увеличения или уменьшения громкости звука.

### Выключатель электрообогрева рулевого колеса

Если автомобиль оборудован электрообогревом рулевого колеса, то выключатель электрообогрева расположен на рулевом колесе.

🔥: Нажмите на эту кнопку для включения или выключения обогрева рулевого колеса. При включении этой функции загорается световой индикатор, встроенный в кнопку.

Для начала обогрева рулевого колеса может потребоваться до трех минут.

### Звуковой сигнал

Для подачи звукового сигнала нажмите на центральную накладку ступицы рулевого колеса.

### Переключатель очистителя/омывателя ветрового стекла



Для включения стеклоочистителя ветрового стекла поверните кольцевой переключатель с условным обозначением стеклоочистителя.

⚠ (Туман): Для того чтобы стеклоочиститель сделал только один взмах щетками, поверните кольцевой переключатель в положение ⚠ и отпустите его. Чтобы стеклоочиститель сделал несколько взмахов щетками, удерживайте кольцевой переключатель в положении ⚠ дольше.

○ (Выключено): Стеклоочистители выключены.

⚡ (Прерывистая работа с регулируемым интервалом): Вращайте кольцевой переключатель вверх для увеличения частоты взмахов щеток стеклоочистителя, или вниз – для уменьшения частоты взмахов.

● (Работа с низкой частотой): Стеклоочиститель работает с низкой частотой.

## 5-6 Приборы и органы управления

 (Работа с высокой частотой): Стеклоочиститель работает с высокой частотой.

Прежде чем включать стеклоочиститель, очистите его щетки от снега и льда. Если щетки примерзли к ветровому стеклу, будьте осторожны, отделяя их от стекла. Если щетки стеклоочистителя изношены или повреждены, необходимо их заменить. См. параграф «Замена щеток стеклоочистителя» на стр. 10-35.

Если щетки стеклоочистителя сильно облеплены снегом или примерзли к ветровому стеклу, это может привести к перегрузке электромотора стеклоочистителя. Автомат защиты цепи отключит электродвигатель до тех пор, пока он не остынет.

### Омыватель ветрового стекла

#### ПРЕДУПРЕЖДЕНИЕ

В морозную погоду не включайте стеклоомыватель до тех пор, пока ветровое стекло не прогреется. В противном случае жидкость может замерзнуть на ветровом стекле и значительно ухудшить обзорность.

 (Жидкость стеклоомывателя): Нажмите на выступ на верхней части многофункционального рычага, чтобы подать омывающую жидкость на ветровое стекло. Одновременно включится стеклоочиститель, который затем останавливается в исходном положении или возвращается к ранее заданному режиму работы.

### Очиститель/омыватель заднего стекла

#### ПРЕДУПРЕЖДЕНИЕ

В морозную погоду не включайте стеклоомыватель до тех пор, пока ветровое стекло не прогреется. В противном случае жидкость может замерзнуть на ветровом стекле и значительно ухудшить обзорность.

Органы управления очистителем заднего стекла расположены на рычаге управления указателями поворота.

Для включения стеклоочистителя заднего стекла установите выключатель в положение работы стеклоочистителя.

 (Выключено): Стеклоочиститель выключен.

 (Интервал работы очистителя заднего стекла): Включается режим работы стеклоочистителя заднего стекла с задержкой.

 (Очиститель заднего стекла): Включается стеклоочиститель заднего стекла.

 (Очиститель/омыватель заднего стекла): Нажмите эту кнопку на торце рычага, чтобы подать омывающую жидкость на заднее стекло. Одновременно включится стеклоочиститель заднего стекла, который затем останавливается в исходном положении или возвращается к ранее заданному режиму работы. Для более продолжительной работы стеклоочистителя нажмите кнопку и удерживайте ее нажатой.

Стеклоочиститель заднего стекла не работает, если дверь багажного отделения или ее стекло открыты или неплотно закрыты. Если вы откроете дверь багажного отделения или ее стекло во время работы стеклоочистителя заднего стекла, то стеклоочиститель вернется в положение «парковки» и остановится.

### Компас

Ваш автомобиль может быть оборудован компасом, дисплей которого находится на дисплее информационного центра водителя (DIC).

### Зоны магнитного склонения компаса

При выпуске автомобиля завода, для компаса установлена зона магнитного склонения номер 8. Ваш официальный дилер поможет вам установить правильную зону магнитного склонения для вашего конкретного региона.

При некоторых условиях, например при дальней поездке по стране, или при переезде в другой штат или провинцию, возможно, вам придется установить новую зону магнитного склонения при помощи информационного центра водителя.



Магнитное склонение – это разница между направлениями на магнитный северный полюс Земли и на истинный географический северный полюс. Если компас не будет настроен на зону магнитного склонения, в которой вы находитесь, то он может давать неправильные показания. Необходимо установить для компаса зону магнитного склонения, в которой вы совершаете поездки.

Для установки зоны магнитного склонения, выполните следующую процедуру:

### Настройка зоны магнитного склонения компаса

1. Не занимайтесь установкой зоны магнитного склонения компаса во время движения автомобиля. Выполняйте эту процедуру только тогда, когда селектор автоматической коробки передач установлен в положение P (Стоянка).

Нажимайте на кнопку информации об автомобиле до тех пор, пока на дисплее не появится надпись «PRESS ✓ TO CHANGE COMPASS ZONE» (Нажмите на кнопку (✓), чтобы изменить зону магнитного склонения).



2. Определите по карте текущее местонахождение автомобиля и номер соответствующей зоны магнитного склонения.  
Карта разделена на зоны с 1 по 15.
3. Нажимайте на кнопку выбора/сброса, чтобы прокрутить список и выбрать необходимую зону магнитного склонения.

4. Нажимайте на кнопку информации о поездке/расходе топлива до тех пор, пока на дисплее информационного центра водителя не появится направление, в котором ориентирован автомобиль (например, N – Север).
5. При необходимости, выполните калибровку компаса. См. «Процедура калибровки компаса» ниже.

### Калибровка компаса

Вы можете вручную откалибровать компас. Проводите калибровку компаса только в безопасном месте, свободном от влияния магнитных полей, например, на открытой парковке, где движение автомобиля по кругу не представляет опасности. Рекомендуется проводить калибровку компаса вдали от высоких зданий, линий электропередач и прочих промышленных сооружений.

Если на дисплее информационного центра водителя появляется надпись CAL, это означает, что необходимо провести калибровку компаса.

## 5-8 Приборы и органы управления

Если компас на дисплее информационного центра водителя не показывает направление движения автомобиля, или если показанное направление движения не изменяется после поворотов, возможно, в данной местности имеется сильное магнитное поле. Магнитное поле может быть вызвано магнитными креплениями антенны для приемопередатчика СВ или для мобильного телефона, магнитным держателем для блокнота, прочими магнитными приспособлениями. Выключите двигатель, уберите магнитные предметы, вновь запустите двигатель и откалибруйте компас.

Для калибровки компаса выполните следующую процедуру:

### Процедура калибровки компаса

1. Прежде чем выполнять калибровку компаса, убедитесь в том, что компас настроен на зону магнитного склонения, соответствующую местонахождению автомобиля. См. «Установка зоны магнитного склонения компаса» выше в этой главе.

Во время выполнения калибровки не пользуйтесь никакими выключателями, такими как переключатели стеклоподъемников, вентиляционного люка, органы управления системой климат-контроля, регуляторов сидений и т.д.

2. Нажимайте на кнопку информации об автомобиле до тех пор, пока на дисплее не появится надпись «PRESS (✓) TO CALIBRATE COMPASS» (Нажмите на кнопку ✓, чтобы откалибровать компас).
3. Нажмите на кнопку установки/сброса, чтобы начать процедуру калибровки компаса.
4. На дисплее информационного центра водителя появится надпись «CALIBRATING: DRIVE IN CIRCLES (Калибровка: двигайтесь на автомобиле по кругу). Для выполнения калибровки ведите автомобиль по кругу со скоростью не более 8 км/ч. После завершения калибровки на дисплее DIC на несколько секунд появится сообщение «CALIBRATION COMPLETE» (Калибровка завершена). После этого дисплей DIC вернется к предыдущему меню.

### Часы

Аналоговые часы не связаны ни с какой другой системой автомобиля и идут независимо.

Для корректировки показаний часов выполните следующее:

1. Найдите кнопку корректировки, расположенную рядом с нижним левым углом циферблата часов.
2. Нажмите и удерживайте кнопку корректировки, чтобы стрелки часов начали вращаться вперед. Если вы будете удерживать кнопку нажатой, стрелки часов будут вращаться быстрее. Отпустите кнопку немного раньше, чем часы будут показывать точное время.
3. Кратковременно нажимайте и отпускайте кнопку. При каждом нажатии показания часов будут изменяться на одну минуту. Продолжайте эту процедуру до тех пор, пока часы не покажут точное время.

## Розетки для подключения дополнительного электрооборудования

Электрические розетки используются для подключения дополнительного электрооборудования, такого как сотовые телефоны, проигрыватели MP3 и т.д.

Ваш автомобиль оборудован тремя электрическими розетками, которые расположены:

- Внутри напольного отделения для мелкого багажа.
- В задней части напольной консоли.
- В багажном отделении, со стороны водителя.

Снимите с розетки крышку, чтобы воспользоваться ею, и установите крышку на место, когда вы не пользуетесь розеткой.

Питание подается к электрическим розеткам, даже когда зажигание находится в положении LOCK/OFF. Продолжительное использование электрических розеток при положении зажигания LOCK/OFF может привести к разряду аккумуляторной батареи автомобиля.

### ПРЕДУПРЕЖДЕНИЕ

Питание подается к электрическим розеткам постоянно. Не оставляйте подключенным дополнительное электрооборудование, когда вы оставляете автомобиль. В противном случае, это может привести к пожару, в результате которого люди могут получить травмы и даже погибнуть.

**Примечание: Если вы оставите дополнительное электрическое оборудование включенным на продолжительное время при выключенном двигателе, это приведет к разряду аккумуляторной батареи автомобиля. Обязательно отключайте дополнительное электрическое оборудование от розетки, если вы не пользуетесь им. Запрещается подключать к электрическим розеткам электроприборы, ток потребления которых превышает 20 А.**

Штекеры некоторых электрических приборов могут быть несовместимы с электрическими розетками вашего автомобиля, и попытка их использования может привести к перегоранию предохранителя автомобиля или электроприбора. Если вы сталкиваетесь с подобными проблемами, обратитесь к вашему официальному дилеру.

При установке дополнительного электрооборудования следуйте инструкциям по правильной установке и подключению, прилагаемым к этому оборудованию. Запрещается использовать электрические приборы, ток потребления которых превышает 20 А. См. «Дополнительное электрическое оборудование» на стр. 9-82.

**Примечание: Неправильное использование электрических розеток может привести к повреждениям, которые не покрываются гарантийными обязательствами изготовителя. Электрические розетки предназначены исключительно для подключения дополнительного электрооборудования, такого как зарядные устройства для мобильных телефонов и т.д.**

## 5-10 Приборы и органы управления

### Электрическая розетка переменного тока напряжением 110 В

Ваш автомобиль может быть оборудован розеткой переменного тока напряжением 110 В, которую можно использовать для подключения электрического оборудования, потребляющего мощность не более 150 Вт.



Эта электрическая розетка находится на задней части центральной консоли.

При использовании электрической розетки загорается световой индикатор. Этот световой индикатор загорается, когда зажигание включено в положение ON/RUN, к розетке подключено оборудование, потребляющее мощность не более 150 Вт, и в системе нет неисправностей.

Если подключенное оборудование потребляет мощность более 150 Вт, или если в системе обнаружена неисправность, то подача напряжения к розетке прекращается, и световой индикатор гаснет. Для возобновления питания, отключите оборудование, а затем повторно включите его, или выключите и повторно включите режим питания дополнительного оборудования (RAP). См. параграф «Режим сохранения питания дополнительного электрооборудования (RAP)» на стр. 9-35.

Эта розетка не предназначена для подключения следующих видов электрооборудования, и не будет правильно работать с ними:

- Оборудование с высокой пиковой начальной потребляемой мощностью, такое как холодильники с компрессорами и электроинструменты.

- Прочее электрооборудование, требующее исключительно стабильного напряжения, такое как электрические одеяла с микропроцессорным управлением, светильники с сенсорным управлением и т.д.

### Прикуриватель

Прикуриватель расположен в центральной консоли, рядом с подстаканниками. Чтобы воспользоваться прикуривателем, нажмите на крышку и откройте ее.

Для включения прикуривателя, нажмите на него до утопленного состояния. Когда прикуриватель нагреется, он выскочит из гнезда.

**Примечание:** Не удерживайте прикуриватель в утопленном состоянии во время нагрева, в противном случае это помешает ему отключиться от нагревательного элемента после нагрева. Это может привести к повреждению прикуривателя или нагревательного элемента, или к перегоранию предохранителя. Не удерживайте прикуриватель в гнезде во время нагревания.

## Пепельница

Передняя пепельница расположена в центральной консоли, рядом с подстаканниками.

Чтобы воспользоваться пепельницей, нажмите на крышку и откройте ее.

**Примечание: Не кладите в пепельницу бумагу или иные легковоспламеняющиеся материалы и предметы, в противном случае они могут загореться от горячей сигареты, что может привести к повреждению автомобиля. Запрещается класть в пепельницу легковоспламеняющиеся материалы.**

Чтобы вынуть пепельницу, потяните ее из центральной консоли. После чистки, вставьте пепельницу обратно и нажмите на нее до надежной фиксации.

## Световые сигнализаторы, стрелочные приборы и индикаторы

Световые сигнализаторы и стрелочные указатели могут предупредить вас о возможной неисправности прежде, чем проблема станет слишком серьезной и потребует дорогостоящего ремонта. Внимательное отношение к световым сигнализаторам и показаниям стрелочных приборов может предотвратить несчастные случаи.

Световые сигнализаторы загораются, когда в какой-либо системе автомобиля возникает неисправность. Некоторые сигнализаторы загораются на короткое время при включении зажигания или при запуске двигателя, чтобы показать свою работоспособность.

Стрелочные приборы также могут указывать на возможную неисправность в одной из систем автомобиля. Часто стрелочные приборы и сигнализаторы работают совместно, чтобы указать на возможную неисправность в одной из систем автомобиля.

Если во время движения загорается и продолжает гореть какой-либо сигнализатор, или если показания приборов свидетельствуют о возможной неисправности, обратитесь к соответствующему пункту данного Руководства для информации о необходимых действиях. Промедление с выполнением необходимого обслуживания может привести к неисправностям, которые потребуют дорогостоящего ремонта, а также представляет опасность.

## 5-12 Приборы и органы управления

---

### Приборная панель



Показана приборная панель с градуировкой в британской системе мер, панель с градуировкой в метрической системе аналогична

Если ваш автомобиль оборудован гибридной силовой установкой, обратитесь к отдельному дополнению для гибридных автомобилей для более подробной информации.

### Спидометр

Спидометр показывает скорость автомобиля в километрах в час, а также в милях в час.

### Одометр

Одометр (счетчик пробега) работает совместно с информационным центром водителя (DIC). Вы можете также использовать счетчик частичного пробега по маршруту. См. параграф «Счетчик частичного пробега» в разделе «Информационный центр водителя (DIC)» на стр. 5-26 для более подробной информации.

Для проверки показаний одометра при неработающем двигателе, нажмите на кнопку сброса счетчика пробега по маршруту, расположенную на панели приборов.

Если вам потребуется заменить одометр, то на новом одометре должны быть установлены показания старого одометра.

### Счетчик частичного пробега

Счетчик частичного пробега показывает расстояние, пройденное автомобилем с момента последней установки на ноль показаний счетчика частичного пробега.

См. параграф «Счетчик частичного пробега» в разделе «Информационный центр водителя (DIC)» на стр. 5-26 для более подробной информации.

### Тахометр

Тахометр показывает частоту вращения коленчатого вала двигателя, измеряемую в тысячах оборотов в минуту (rpm).

### Указатель уровня топлива

При включенном зажигании указатель уровня топлива показывает примерное количество топлива, оставшееся в топливном баке.

Стрелка на циферблате указателя уровня топлива показывает, с какой стороны автомобиля находится заливная горловина топливного бака.

Когда указатель уровня топлива покажет, что топливный бак пуст, в баке еще остается небольшой запас топлива, однако необходимо как можно скорее заправить топливный бак.

## 5-14 Приборы и органы управления

---

Ниже описаны некоторые ситуации, которые могут возникнуть с указателем уровня топлива. Однако ни одна из следующих ситуаций не означает неисправности указателя уровня топлива:

- При заправке, топливораздаточный пистолет отключается раньше, чем стрелка указателя достигает положения, соответствующего полному баку.
- При заправке в топливный бак вмещается большее или меньшее количество топлива, чем можно было бы предполагать по показаниям указателя уровня топлива. Например, указатель уровня топлива показывает, что топливный бак заполнен наполовину, но при заправке в бак вмещается больше или меньше топлива, чем половина емкости бака.
- Стрелка указателя уровня топлива показывает на положение «пустой бак» при включении зажигания.

### **Указатель температуры охлаждающей жидкости двигателя**

Этот указатель показывает температуру охлаждающей жидкости двигателя.

Если стрелка индикатора перемещается в затемненную зону циферблата, это означает, что охлаждающая жидкость двигателя перегрелась. Если автомобиль двигался при нормальных условиях, то необходимо незамедлительно снизить скорость движения, соблюдая правила дорожного движения, съехать на обочину и остановиться.

*См. параграф «Перегрев двигателя» на стр. 10-22.*



## **Сигнализаторы непристегнутых ремней безопасности**

### **Сигнализатор непристегнутого ремня безопасности водителя**

При запуске двигателя, на несколько секунд включится сигнал гонга, напоминающий водителю о необходимости пристегнуть ремень безопасности, если ремень еще не пристегнут.

Световой сигнализатор непристегнутого ремня безопасности также будет мигать в течение нескольких секунд, а затем будет гореть постоянно в течение еще некоторого времени.

Световая и звуковая сигнализация будут продолжаться, если ремень безопасности водителя остается непристегнутым и автомобиль находится в движении. Если ремень безопасности водителя пристегнут, световой сигнализатор и сигнал гонга не будут включаться.

### **Сигнализатор непристегнутого ремня безопасности пассажира**

Если ваш автомобиль оборудован световым сигнализатором непристегнутого ремня безопасности переднего пассажира, то после запуска двигателя включится сигнал гонга, напоминающий переднему пассажиру о необходимости пристегнуть ремень безопасности. Световой сигнализатор непристегнутого ремня безопасности, расположенный на потолочной консоли, включится и будет гореть в течение нескольких секунд. Затем он начнет мигать в течение еще нескольких секунд, а после этого останется гореть постоянно в течение еще некоторого времени.

Световая и звуковая сигнализация будут продолжаться, если ремень безопасности переднего пассажира остается непристегнутым и автомобиль находится в движении.

Если ремень безопасности пассажира будет пристегнут, световой сигнализатор и сигнал гонга не будут включаться.

Световой сигнализатор непристегнутого ремня безопасности переднего пассажира и сигнал гонга могут включиться, если вы положите на сиденье переднего пассажира какой-либо предмет, например, портфель, дамскую сумку, пакет с покупками или портативный компьютер. Чтобы выключить световой сигнализатор и сигнал гонга, уберите этот предмет с сиденья или пристегните ремень безопасности.

## 5-16 Приборы и органы управления

### Сигнализатор неисправности подушек безопасности

Система проверяет наличие неисправностей в электрической системе подушек безопасности. Если световой сигнализатор остается гореть, это означает наличие неисправности в системе. Диагностика системы включает проверку датчиков подушек безопасности, преднатяжителей ремней безопасности, модулей подушек безопасности, электрической проводки, датчиков столкновения и диагностического модуля. Для более подробной информации о системе подушек безопасности см. параграф «Система подушек безопасности» на стр. 3-39.

Сигнализатор неисправности подушек безопасности загорается постоянным светом на несколько секунд после запуска двигателя. Если этот световой сигнализатор не загорается вообще, незамедлительно обратитесь к официальному дилеру для ремонта.



### ПРЕДУПРЕЖДЕНИЕ

Если сигнализатор неисправности подушек безопасности продолжает гореть после запуска двигателя или загорается во время движения, это означает наличие неисправности в системе подушек безопасности. Подушки безопасности могут не сработать при столкновении, или могут сработать при отсутствии столкновения. Во избежание получения травм, незамедлительно обратитесь на сервисную станцию официального дилера.

При наличии неисправности в системе подушек безопасности, также появится предупреждающее сообщение на дисплее информационного центра водителя. См. параграф «Сообщения о состоянии системы подушек безопасности» на стр. 5-38 для более подробной информации.

### Индикатор состояния фронтальной подушки безопасности переднего пассажира

Если на вашем автомобиле имеется световой индикатор, показанный на иллюстрации ниже, то он оборудован системой определения присутствия пассажира на правом переднем сиденье. Индикатор состояния фронтальной подушки безопасности переднего пассажира расположен на потолочной консоли. См. «Система определения присутствия переднего пассажира» на стр. 3-48 для подробной информации.

Кроме того, если автомобиль имеет систему определения присутствия правого переднего пассажира, то на этикетке на солнцезащитном козырьке имеется надпись “ADVANCED AIRBAGS” («Усовершенствованная система подушек безопасности»).



Соединенные Штаты Америки



Другие страны

При запуске двигателя, индикаторы включения и выключения подушки безопасности переднего пассажира (ON/OFF) загорятся на несколько секунд для самопроверки системы. Если вы пользуетесь функцией дистанционного запуска двигателя (дополнительное оборудование), то вы можете не видеть процесс самодиагностики системы.

Затем, еще через несколько секунд, останется гореть только один из индикаторов ON или OFF, указывая на состояние фронтальной подушки безопасности переднего пассажира.

Если горит индикатор ON, это означает, что фронтальная подушка безопасности переднего пассажира активна и может сработать при столкновении.

Если горит световой индикатор OFF, это означает, что система определения присутствия переднего пассажира отключила фронтальную подушку безопасности переднего пассажира.

Если по истечении нескольких секунд остаются гореть оба индикатора состояния подушки безопасности переднего пассажира, или если не горит ни один из индикаторов, это означает возможную неисправность самих индикаторов или системы определения присутствия переднего пассажира. Обратитесь к вашему официальному дилеру для выполнения необходимого обслуживания.

**⚠ ПРЕДУПРЕЖДЕНИЕ**

Если сигнализатор неисправности подушек безопасности загорается и продолжает гореть постоянно, это означает возможную неисправность в системе подушек безопасности. Чтобы избежать получения травм вами или вашими пассажирами, немедленно обратитесь на сервисную станцию вашего официального дилера. См. параграф «Сигнализатор неисправности подушек безопасности» на стр. 5-16 для более подробной информации.

## 5-18 Приборы и органы управления

### Сигнализатор неисправности системы зарядки аккумуляторной батареи



Этот сигнализатор должен загораться при включении зажигания в положение START, но когда двигатель еще не запущен, чтобы показать свою работоспособность.

Если сигнализатор не загорается, обратитесь на сервисную станцию вашего дилера.

Этот сигнализатор должен погаснуть после запуска двигателя. Если сигнализатор не гаснет после запуска двигателя или загорается во время движения автомобиля, это говорит о возможной неисправности системы зарядки аккумуляторной батареи. При этом также может появиться предупреждающее сообщение на дисплее информационного центра водителя.

См. параграф «Сообщения о напряжении и состоянии системы зарядки аккумуляторной батареи» на стр. 5-31. Этот сигнализатор может указывать на неисправность приводного ремня генератора, или на неисправность в электрической системе. Следует немедленно выявить и устранить причину неисправности. Если вам требуется проехать короткое расстояние с горящим сигнализатором, выключите все дополнительное электрооборудование, без которого можно обойтись, например, аудиосистему и кондиционер воздуха.

Если ваш автомобиль оборудован гибридной силовой установкой, обратитесь к отдельному дополнению для гибридных автомобилей для более подробной информации.

### Сигнализатор неисправности двигателя

Компьютерная система, которая называется OBD II (On-Board Diagnostics – Бортовая диагностическая система второго поколения), следит за функционированием системы питания, системы зажигания и системы снижения выброса загрязняющих веществ. Эта система обеспечивает требуемые низкий уровень выброса загрязняющих веществ в течение всего срока службы автомобиля, и помогает защите окружающей среды.

Этот сигнализатор должен загораться при включенном зажигании, когда двигатель еще не запущен, чтобы показать свою работоспособность. Если сигнализатор не загорается, обратитесь на сервисную станцию вашего дилера.

Если сигнализатор неисправности двигателя загорается и продолжает гореть во время работы двигателя, это указывает на неисправность системы OBD II и на необходимость технического обслуживания системы.

Часто система сигнализирует о проблемах до того, как неисправность становится очевидной. Внимательное отношение к этому сигнализатору может предотвратить серьезное повреждение двигателя. Эта система помогает механикам в правильной диагностике возможных проблем.

**Примечание:** Если продолжать движение автомобиля с горящим сигнализатором неисправности двигателя, через некоторое время это может привести к ухудшению эффективности работы системы снижения токсичности отработавших газов автомобиля, увеличению расхода топлива и неустойчивой работе двигателя. Это может привести к необходимости дорогостоящего ремонта, который не покрывается гарантийными обязательствами изготовителя.

**Примечание:** Изменения, самостоятельно внесенные в конструкцию двигателя, трансмиссии, выпускной, впускной или топливной систем вашего автомобиля, замена оригинальных шин на шины, имеющие другие технические характеристики, могут повлиять на эффективность работы системы снижения токсичности и вызвать загорание данного сигнализатора. Внесение изменений в названные выше системы может привести к необходимости дорогостоящего ремонта, на который не будет распространяться гарантия изготовителя. Это может также привести к тому, что ваш автомобиль не сможет пройти испытание на выброс загрязняющих веществ при контроле технического состояния. См. параграф «Дополнительное оборудование и изменение конструкции автомобиля» на стр. 10-3.

При обнаружении неисправности, этот сигнализатор может включиться в одном из следующих режимов:

**Сигнализатор мигает:** Обнаружены пропуски зажигания. Пропуски зажигания приводят к увеличению выброса загрязняющих веществ и могут привести к повреждению системы снижения выбросов. Необходимо провести диагностику и, возможно, ремонт автомобиля.

Во избежание серьезного повреждения двигателя:

- Снизьте скорость движения.
- Избегайте резких ускорений.
- Избегайте движение на крутые подъемы.
- Если вы буксируете прицеп, при первой возможности разгрузите прицеп.

Если сигнализатор продолжает мигать, то остановите автомобиль, соблюдая правила дорожного движения. Найдите место, где вы можете безопасно припарковать автомобиль. Заглушите двигатель, выждите, по крайней мере, 10 секунд, затем вновь запустите двигатель. Если сигнализатор продолжает мигать, то выполняйте рекомендации, изложенные выше, и незамедлительно обратитесь к вашему дилеру для необходимого ремонта.

**Сигнализатор горит постоянно:**

Обнаружено неправильное функционирование системы снижения выброса загрязняющих веществ. Необходимо провести диагностику и, возможно, ремонт автомобиля.

## 5-20 Приборы и органы управления

Необходимо восстановить правильное функционирование системы ограничения выброса загрязняющих веществ.

- Убедитесь в том, что пробка заливной горловины топливного бака правильно установлена на место. См. параграф «Заправка топливного бака» на стр. 9-68. Система бортовой диагностики может включить сигнализатор, если пробка топливного бака отсутствует или неправильно установлена. Отсутствие пробки топливного бака или ее неправильная установка приводят к испарению топлива в атмосферу. После правильной установки топливного бака, через некоторое время сигнализатор должен погаснуть.
- Если автомобиль проехал через глубокую лужу, на компоненты электрической системы могла попасть вода. Это условие может исчезнуть после высыхания компонентов системы электрооборудования. Сигнализатор должен погаснуть после некоторого пробега.

- Убедитесь в том, что вы заправяете автомобиль качественным топливом. Использование некачественного топлива приводит к неустойчивой и неэффективной работе двигателя, и может привести к возникновению следующих проблем: двигатель плохо заводится и глохнет после запуска, двигатель глохнет при переключении передачи, двигатель работает с перебоями, двигатель теряет приемистость или глохнет при разгоне. Эти явления могут исчезать после прогрева двигателя.

Если возникает одно или более из описанных выше явлений, попробуйте сменить марку используемого топлива. Для того чтобы сигнализатор погас, потребуется израсходовать, по крайней мере, один полный бак высококачественного топлива.

*См. параграф «Рекомендованное топливо» на стр. 9-64.*

Если после выполнения приведенных выше рекомендаций сигнализатор все равно не гаснет, обратитесь на сервисную станцию вашего дилера. Ваш дилер обладает всем необходимым диагностическим оборудованием и технической информацией, которые необходимы для устранения возможных механических и электрических проблем.

### Проверка уровня выброса загрязняющих веществ и контроль технического состояния автомобиля

Некоторые штаты и местные органы проводят программы проверки уровня выброса загрязняющих веществ. Для этой проверки испытательное оборудование подключается к разъему системы обмена данными (Data Link Connector - DLC).



Разъем DLC расположен под панелью управления, слева от рулевого колеса. При необходимости, обратитесь к вашему официальному дилеру.

Автомобиль может не пройти проверку в следующих случаях:

- Сигнализатор неисправности двигателя горит при работе двигателя, или сигнализатор не загорается при включении зажигания в положение ON/OFF, когда двигатель не работает.
- Важные системы ограничения выброса загрязняющих веществ не были полностью продиагностированы системой. Это может произойти, если аккумуляторная батарея автомобиля была недавно заменена, или если она была разряжена. Диагностическая система оценивает функционирование систем снижения выброса загрязняющих веществ во время движения в нормальных условиях. Поэтому вам может потребоваться совершить поездки на автомобиле в течение нескольких дней. Если это было сделано, но автомобиль все равно не может пройти проверку, обратитесь к вашему официальному дилеру.

### Сигнализатор неисправности тормозной системы

При включенном зажигании, сигнализатор неисправности тормозной системы должен загораться, если включен стояночный тормоз. Если вы начнете движение с включенным стояночным тормозом, то при достижении скорости 5 км/ч раздастся сигнал гонга.

Тормозная система автомобиля имеет два независимых гидравлических контура. Если один контур выйдет из строя, то оставшийся контур все равно может остановить автомобиль. Однако для эффективного торможения должны быть работоспособны оба контура системы.

Если загорается световой сигнализатор и звучит сигнал гонга, это указывает на неисправность тормозной системы. Обратитесь к вашему официальному дилеру для проверки и ремонта системы.

Этот сигнализатор также может загореться при снижении уровня тормозной жидкости. См. параграф «Тормозная жидкость» на стр. 10-28 для более подробной информации.

### BRAKE

**Метрическая  
система мер**

**Британская  
система мер**

Этот световой сигнализатор кратковременно загорается при включении зажигания в положение ON/RUN. Если сигнализатор не загорается, то необходимо немедленно восстановить его работоспособность, чтобы он мог в любой момент предупредить вас о возникшей неисправности.

Если этот сигнализатор загорается во время движения, необходимо осторожно съехать на обочину и остановиться. Возможно, при этом увеличится усилие на педали тормоза, или ход педали значительно увеличится.

## 5-22 Приборы и органы управления

Тормозной путь автомобиля также может увеличиться. Если сигнализатор продолжает гореть, отбуксируйте автомобиль на сервисную станцию. См. «Буксировка автомобиля» на стр. 10-94.



### ПРЕДУПРЕЖДЕНИЕ

Если горит сигнализатор неисправности тормозной системы, то тормозная система не функционирует должным образом. Продолжение эксплуатации автомобиля с горящим сигнализатором неисправности тормозной системы может привести к дорожно-транспортному происшествию. Если сигнализатор продолжает гореть после того, как вы осторожно съехали с дороги на обочину и остановились, вызовите эвакуатор, чтобы отбуксировать ваш автомобиль на сервисную станцию.

### Сигнализатор неисправности антиблокировочной тормозной системы (АБС)

Если ваш автомобиль оборудован антиблокировочной тормозной системой (АБС), то этот индикатор загорается на короткое время при запуске двигателя.

Если сигнализатор не загорается, обратитесь на сервисную станцию вашего дилера. Если система исправна, то сигнализатор вскоре погаснет.

Если сигнализатор неисправности АБС продолжает гореть, выключите зажигание. Если этот сигнализатор загорается во время движения, то остановитесь как можно скорее и выключите зажигание. Затем вновь запустите двигатель, чтобы обнулить сигнал в бортовом компьютере. Если сигнализатор неисправности АБС вновь загорается, ваш автомобиль нуждается в ремонте. Если сигнализатор неисправности тормозной системы не горит, то тормозная система вашего автомобиля исправно, но антиблокировочная система не работает. Если при этом также горит сигнализатор неисправности рабочей тормозной системы, это означает, что у автомобиля не работает антиблокировочная тормозная система и возникла неисправность рабочей тормозной системы. См. параграф «Сигнализатор неисправности тормозной системы» на стр. 5-21.

Если ваш автомобиль оборудован информационным центром водителя (DIC), см. «Сообщения о состоянии тормозной системы» на стр. 5-31 для информации обо всех сообщениях, относящихся к тормозной системе.

Если ваш автомобиль оборудован гибридной силовой установкой, обратитесь к отдельному дополнению для гибридных автомобилей для более подробной информации.



## Индикатор режима буксировки/движения с нагрузкой



Если ваш автомобиль имеет режим буксировки/движения с нагрузкой, то этот индикатор загорается при включении режима буксировки/движения с нагрузкой.

См. «Режим буксировки/движения с нагрузкой» на стр. 9-43.

## Индикатор неисправности StabiliTrak®

Сигнализатор неисправности системы StabiliTrak должен кратковременно загораться при запуске двигателя.

Если сигнализатор не загорается, обратитесь на сервисную станцию вашего дилера. Если система исправна, то сигнализатор вскоре погаснет.

Если сигнализатор загорается и остается гореть во время движения, возможно, возникла неисправность в системе StabiliTrak, и ваш автомобиль нуждается к обслуживанию. Когда этот сигнализатор горит, это означает, что система отключена и не ограничивает пробуксовку колес.

Когда этот сигнализатор мигает, это означает, что система активна и функционирует, чтобы помочь водителю сохранить курсовую устойчивость автомобиля при сложных условиях движения.

См. параграф «Система StabiliTrak®» на стр. 9-47 для более подробной информации.

## Сигнализатор низкого давления воздуха в шинах

Если ваш автомобиль оборудован монитором давления воздуха в шинах, то этот индикатор загорается на короткое время при запуске двигателя. Он передает информацию о давлении воздуха и о состоянии системы слежения за давлением воздуха в шинах.

## 5-24 Приборы и органы управления

### Если сигнализатор горит постоянно

Это указывает на то, что давление воздуха в одной или нескольких шинах значительно ниже нормы.

Кроме того, на дисплее информационного центра водителя может появиться сообщение о снижении давления воздуха в шинах.

См. параграф «Сообщения о состоянии шин» на стр. 5-39 для более подробной информации. Остановитесь при первой возможности, проверьте давление воздуха в шинах и доведите его до рекомендованной величины, указанной на табличке с информацией о шинах. См. параграф «Давление воздуха» на стр. 10-57 для более подробной информации.

### Если сигнализатор сначала мигает, а потом горит постоянно

Это может означать наличие неисправности в системе слежения за давлением воздуха в шинах. Сигнализатор мигает в течение примерно одной минуты, а затем остается гореть постоянно до выключения зажигания. Это повторяется при каждом включении зажигания. См. параграф «Работа монитора давления воздуха в шинах» на стр. 10-60 для более подробной информации.

### Сигнализатор низкого давления моторного масла



#### ПРЕДУПРЕЖДЕНИЕ

Запрещается дальнейшая эксплуатация автомобиля при низком давлении моторного масла. Двигатель может перегреться и загореться. Вы или другие люди можете получить ожоги. Как можно скорее проверьте уровень моторного масла. При необходимости, обратитесь на сервисную станцию.

**Примечание:** Невнимательное отношение к контролю уровня и давления моторного масла может привести к повреждению двигателя. Гарантия изготовителя не распространяется на устранение возможных повреждений. Строго следуйте графику замены моторного масла, приведенному в Сервисном буклете.

Этот сигнализатор кратковременно загорается при запуске двигателя. Если сигнализатор не загорается, обратитесь на сервисную станцию вашего дилера. Если система исправна, то сигнализатор вскоре погаснет.

Если сигнализатор включается и продолжает гореть, это указывает на недостаточную скорость циркуляции масла в системе смазки двигателя. Возможно, уровень масла понижен или имеются какие-то другие неполадки, связанные с моторным маслом.

Если ваш автомобиль оборудован гибридной силовой установкой, обратитесь к отдельному дополнению для гибридных автомобилей для более подробной информации.

## Индикатор противоугонной системы

Для информации об этом индикаторе и о противоугонной системе автомобиля, см. «Система противоугонной сигнализации» на стр. 2-13.

## Индикатор включения дальнего света фар

Этот индикатор загорается при включении фар дальнего света.

См. параграф «Переключение дальнего/ ближнего света фар» на стр. 6-6 для более подробной информации.

## Индикатор включения передних противотуманных фар

Этот индикатор загорается при включении передних противотуманных фар.

Индикатор гаснет при выключении противотуманных фар. См. параграф «Передние противотуманные фары» на стр. 6-9 для более подробной информации.

## Напоминание о невыключенных приборах освещения

Этот индикатор включается при включении стояночных огней.

См. «Переключатель наружного освещения» на стр. 6-1 для более подробной информации.

## Индикатор включения системы круиз-контроля

Этот сигнализатор загорается при включении системы круиз-контроля.

Индикатор гаснет при выключении системы круиз-контроля. См. параграф «Система круиз-контроля» на стр. 9-51 для более подробной информации.

## 5-26 Приборы и органы управления

### Информационный дисплей

#### Информационный центр водителя (DIC)

Ваш автомобиль оборудован информационным центром водителя (DIC).

На дисплей выводится информация о состоянии различных систем вашего автомобиля. На дисплее также появляются предупреждающие сообщения при обнаружении неисправностей в различных системах автомобиля. DIC также позволяет вам персонально настроить некоторые функции автомобиля. См. «Персональная настройка функций автомобиля» на стр. 5-40 для более подробной информации.

Все сообщения появляются на дисплее DIC, который расположен в центре панели приборов.

Дисплей DIC включается при включении зажигания. После короткой паузы информационный центр водителя восстановит тот режим, в котором он был непосредственно перед выключением двигателя.

#### Управление дисплеем

DIC имеет различные меню, которые можно вызывать при помощи кнопок управления DIC, расположенных на панели управления, рядом с рулевым колесом.

На дисплее информационного центра водителя отображается информация о поездке, о расходе топлива, состоянии различных систем автомобиля, а также выводятся предупреждающие сообщения при обнаружении различных неисправностей. В нижней части дисплея DIC также выводятся показания цифрового спидометра. Вы можете включить или отключить цифровой спидометр. См. «DISPLAY DIGITAL SPEED (Цифровой спидометр)» в разделе «Персональная настройка функций автомобиля» на стр. 5-40 для более подробной информации.

#### Кнопки управления информационным центром водителя



Дисплей имеет кнопку информации о поездке/расходе топлива, кнопку информации об автомобиле, кнопку персональных настроек и кнопку установки/сброса. Функции этих кнопок подробно описаны ниже.

**✈️ (Информация о поездке/расходе топлива):** Нажмите на эту кнопку для вывода на дисплей показаний одометра, счетчика пробега по маршруту, запаса хода по топливу, средней топливной экономичности, количества израсходованного топлива, показаний таймера, температуры рабочей жидкости автоматической коробки передач, текущего расхода топлива и средней скорости движения автомобиля.

На дисплее индицируются также показания компаса и температура наружного воздуха. Температура воздуха индицируется в °C или °F, в зависимости от выбранных единиц измерения.

### **(Информация об автомобиле):**

Нажмите на эту кнопку для вывода на дисплей оставшегося срока службы моторного масла, выбора единиц измерения, включения/выключения предупреждения о боковых непросматриваемых зонах, величины давления воздуха в шинах (для автомобилей, оборудованных монитором давления воздуха в шинах – TPMS), для установки зоны магнитного склонения компаса или для повторной калибровки компаса.

### **(Персональная настройка):**

Нажмите на эту кнопку для персональной настройки функций вашего автомобиля. См. «Персональная настройка функций автомобиля» на стр. 5-40 для более подробной информации.

 **(Установка/сброс):** Нажмите на эту кнопку, чтобы установить или сбросить в исходное состояние определенные функции автомобиля, а также для подтверждения получения предупреждающих сообщений DIC и для выключения этих сообщений.

### **Меню Trip/Fuel (Поездка/Расход топлива)**

 **(Информация о поездке/расходе топлива):** Нажмите на эту кнопку, чтобы просмотреть следующие пункты меню:

#### **Одометр**

Нажимайте на кнопку информации о поездке/расходе топлива до тех пор, пока на дисплее не появится надпись ODOMETER. На дисплее будет показан общий пробег автомобиля в километрах или в милях.

Чтобы переключиться с британских единиц измерения на метрические или наоборот, см. «Единицы измерения» ниже в этом разделе.

#### **Счетчик частичного пробега**

Нажимайте на кнопку информации о поездке/расходе топлива до тех пор, пока на дисплее не появится надпись TRIP. В этом режиме дисплей показывает расстояние, пройденное с момента последнего сброса счетчика частичного пробега, в километрах или в милях.

Вы можете сбросить показания счетчика частичного пробега, нажав кнопку установки/сброса в то время, когда на дисплее выведены показания счетчика частичного пробега.

### **Запас хода по топливу**

Нажимайте на кнопку информации о поездке/расходе топлива до тех пор, пока на дисплее не появится надпись FUEL RANGE (Запас хода по топливу). На дисплее будет показано примерное расстояние, которое автомобиль может проехать без дозаправки. Если уровень топлива в баке низкий, то на дисплее появится надпись LOW.

Запас хода по топливу вычисляется, исходя из среднего расхода топлива за последнее время, и количества топлива, оставшегося в топливном баке. Эта величина может изменяться при изменении условий движения. Например, при движении в плотном транспортном потоке с частыми остановками, на дисплее может быть показана одна величина, однако когда вы выедете на магистраль, показываемый запас хода по топливу может увеличиться, даже если вы не дозаправляли автомобиль. Это происходит потому, что разные условия движения приводят к большому различию в расходе топлива. В общем случае, при движении по магистрали топливная экономичность лучше, чем при движении по городу. Показатель запаса хода по топливу нельзя сбросить на ноль.

## 5-28 Приборы и органы управления

### Средний расход топлива

Нажимайте на кнопку информации о поездке/расходе топлива до тех пор, пока на дисплее не появится надпись AVERAGE ECONOMY (Средний расход топлива). В этом режиме на дисплее показан примерный расход топлива в литрах на 100 км пробега (L/100 km) или в милях на галлон (mpg). Этот показатель рассчитывается на основании расхода топлива с момента последнего сброса этого параметра. Для сброса показателя AVERAGE ECONOMY, нажмите и удерживайте кнопку установки/сброса.

### Количество израсходованного топлива

Нажимайте на кнопку информации о поездке/расходе топлива до тех пор, пока на дисплее не появится надпись FUEL USED (Количество израсходованного топлива). На дисплее будет показано количество топлива (в литрах или галлонах), израсходованное с момента последнего сброса этого показателя. Для сброса этого показателя, нажмите и удерживайте кнопку установки/сброса, в то время как на дисплее показана величина FUEL USED.

### Таймер

Нажимайте на кнопку информации о поездке/расходе топлива до тех пор, пока на дисплее не появится надпись TIMER (Таймер). Эту функцию можно использовать в качестве секундомера.

Для включения секундомера, нажмите на кнопку установки/сброса в то время, когда на дисплее выведен параметр TIMER. На дисплее будет показано время, прошедшее с момента последнего обнуления показаний секундомера, без учета того времени, когда зажигание было выключено. Секундомер продолжит отсчет времени до выключения зажигания, даже если на дисплее DIC будет выведено другое меню. Секундомер ведет отсчет времени до 99 часов, 59 минут и 59 секунд (99:59:59), после чего сбрасывается на ноль.

Для остановки секундомера, кратковременно нажмите на кнопку установки/сброса в то время, когда на дисплее выведен параметр TIMER.

Чтобы сбросить секундомер на ноль, нажмите и удерживайте кнопку установки/сброса, когда на дисплее выведен параметр TIMER.

### Температура рабочей жидкости коробки передач

Нажимайте на кнопку информации о поездке/расходе топлива до тех пор, пока на дисплее не появится надпись TRANS TEMP (Температура рабочей жидкости коробки передач). В этом режиме на дисплее будет показана температура рабочей жидкости автоматической коробки передач в градусах Цельсия (°C) или Фаренгейта (°F).

### Текущий расход топлива

Если ваш автомобиль имеет эту функцию, нажимайте на кнопку информации о поездке/расходе топлива до тех пор, пока на дисплее не появится надпись INST ECON (Текущий расход топлива). В этом режиме дисплей показывает текущий расход топлива в данный момент, и этот показатель постоянно изменяется в соответствии с изменением условий движения. Дисплей показывает текущий расход топлива в литрах на 100 км пробега (L/100 km) или в милях на галлон (mpg). В отличие от параметра средней топливной экономичности, этот параметр нельзя сбросить на ноль.

Дисплей также может показывать, в каком режиме работает двигатель в данный момент - V4, V6 или V8.

### Средняя скорость движения

Нажимайте на кнопку информации о поездке/расходе топлива до тех пор, пока на дисплее не появится надпись AVERAGE SPEED (Средняя скорость движения). На дисплее будет показана средняя скорость движения автомобиля в км/ч или в милях/ч.

### Пустой дисплей

Этот дисплей не содержит никакой информации.

### Меню информации об автомобиле

#### (Информация об автомобиле):

Нажмите на эту кнопку, чтобы просмотреть следующие пункты меню:

#### Срок службы моторного масла

Нажимайте на кнопку информации об автомобиле до тех пор, пока на дисплее не появится надпись OIL LIFE REMAINING (Оставшийся срок службы моторного масла). Этот дисплей показывает примерный срок службы моторного масла, оставшийся до замены. Если дисплей показывает «99% OIL LIFE REMAINING», это означает, что оставшийся срок службы моторного масла составляет 99% от интервала замены масла. Монитор срока службы моторного масла предупредит вас о необходимости замены моторного масла в соответствии с графиком регламентного технического обслуживания и в зависимости от условий эксплуатации автомобиля.

Когда срок службы моторного масла заканчивается, на дисплее появится надпись CHANGE ENGINE OIL SOON (Замените

моторное масло). См. «CHANGE ENGINE OIL SOON (Замените моторное масло)» в разделе «Сообщения о состоянии моторного масла» на стр. 5-34. Вам необходимо заменить моторное масло как можно скорее. См. параграф «Моторное масло» на стр. 10-7. Для определения необходимости замены моторного масла, кроме показаний монитора срока службы моторного масла, руководствуйтесь информацией, приведенной в графике регламентного технического обслуживания, который содержится в данном Руководстве по эксплуатации. См. «Регламентное техническое обслуживание» на стр. 11-2 для более подробной информации.

Помните, что монитор срока службы моторного масла необходимо сбрасывать в исходное состояние после каждой замены моторного масла. Эта система не сбрасывается в исходное состояние автоматически. Кроме того, будьте осторожны, чтобы случайно не сбросить монитор срока службы моторного масла в исходное состояние в другой момент, кроме как непосредственно после замены моторного масла. Для правильного функционирования этой системы ее нельзя сбрасывать в исходное состояние до следующей замены моторного масла. Для сброса монитора срока службы моторного масла, см. «Монитор срока службы моторного масла» на стр. 10-11.

### Система предупреждения о непросматриваемых зонах (SBZA)

Если ваш автомобиль оборудован системой предупреждения о непросматриваемых зонах (SBZA), то вы можете включить ее или выключить при помощи этого меню. Находясь в этом меню, нажмите на кнопку установки/сброса для выбора состояния ON или OFF. Если вы выберете состояние ON, то система будет включена. Если вы выберете состояние OFF, то система будет выключена. Когда система SBZA выключена, на дисплее DIC появится сообщение SIDE BLIND ZONE ALERT SYSTEM OFF (Система предупреждения о непросматриваемых зонах отключена). См. «Сообщения системы обнаружения препятствий» на стр. 5-36 и «Система предупреждения о непросматриваемых зонах (SBZA)» на стр. 9-56.

## 5-30 Приборы и органы управления

### Единицы измерения

Нажимайте на кнопку информации об автомобиле до тех пор, пока на дисплее не появится надпись UNITS (Единицы измерения). Это меню позволяет вам выбрать метрические или британские единицы измерения. Находясь в этом меню, нажмите на кнопку установки/сброса для выбора пункта ENGLISH (Британские единицы измерения) или METRIC (Метрические единицы измерения). После этого все параметры автомобиля будут выводиться на дисплей в выбранных единицах измерения.

### Давление воздуха в шинах

Если ваш автомобиль оборудован монитором давления воздуха в шинах (TPMS), то вы можете видеть давление воздуха в каждой шине на дисплее DIC. Давление воздуха в шинах выводится на дисплей в килопаскалях (кПа) или в фунтах на квадратный дюйм (psi). Нажимайте на кнопку информации об автомобиле до тех пор, пока на дисплее DIC не появится надпись FRONT TIRES kPa (PSI) LEFT ## RIGHT ## (Давление в передних шинах кра (PSI) Левая ## Правая ##). Нажимайте на кнопку информации об автомобиле до тех пор, пока на дисплее DIC не появится надпись REAR TIRES kPa (PSI) LEFT ## RIGHT ## (Давление в задних шинах кра (PSI) Левая ## Правая ##).

Если во время движения система обнаружит снижение давления воздуха в какой-либо шине, то на дисплее появится сообщение о необходимости подкачать шину. См. «Давление воздуха в шинах» на стр. 10-57 и «Сообщения о состоянии шин» на стр. 5-39.

Если на дисплее вместо величины давления воздуха появляются пробелы, это означает возможную неисправность монитора давления воздуха в шинах. Если эта проблема появляется регулярно, обратитесь к вашему дилеру для технического обслуживания автомобиля.

### Напряжение аккумуляторной батареи

В этом режиме дисплей показывает текущее напряжение аккумуляторной батареи. Если напряжение аккумуляторной батареи находится в нормальном диапазоне, то на дисплее будет показана его величина. Например, на дисплее может появиться надпись BATTERY VOLTAGE 13 VOLTS. При низком напряжении аккумуляторной батареи, на дисплее появится сообщение LOW (Низкое напряжение). При слишком высоком напряжении аккумуляторной батареи, на дисплее появится сообщение HIGH (Высокое напряжение). Система зарядки аккумуляторной батареи регулирует напряжение в зависимости от состояния аккумуляторной батареи. Показания вольтметра на дисплее информационного центра водителя могут «плавать».

Это нормальное явление. См. параграф «Сигнализатор неисправности системы зарядки аккумуляторной батареи» на стр. 5-18 для более подробной информации. Если в системе зарядки аккумуляторной батареи обнаружена неисправность, то на дисплее информационного центра водителя появится предупреждающее сообщение. См. «Сообщения о напряжении и состоянии системы зарядки аккумуляторной батареи» на стр. 5-31.

### Давление моторного масла

На дисплее будет показано давление моторного масла в килопаскалях (кПа) или в фунтах на квадратный дюйм (psi).

### Установка зоны компаса

Это меню позволяет установить зону магнитного склонения для компаса. См. параграф «Компас» на стр. 5-6 для более подробной информации.

### Калибровка компаса

Это меню позволяет откалибровать компас. См. параграф «Компас» на стр. 5-6 для более подробной информации.

### Пустой дисплей

Этот дисплей не содержит никакой информации.



## Сообщения о состоянии автомобиля

Сообщения, появляющиеся на дисплее DIC, указывают на состояние различных систем автомобиля и на возможную необходимость принятия корректирующих мер. Если система одновременно генерирует несколько сообщений, то они будут выводиться на дисплей по очереди.

Сообщения, которые не требуют от водителя немедленного действия, можно удалить нажатием любой кнопки дисплея DIC.

Сообщения, которые требуют немедленного действия от водителя, невозможно удалить до выполнения требуемого действия.

Учтите, что вы должны внимательно относиться ко всем сообщениям, и что удаление сообщения с дисплея не устраняет саму проблему.

Ниже перечислены возможные сообщения и приведена важная информация о них.

## Сообщения о напряжении аккумуляторной батареи и состоянии системы зарядки

### **BATTERY LOW START VEHICLE (Низкое напряжение аккумуляторной батареи, запустите двигатель)**

Если аккумуляторная батарея автомобиля сильно разряжена, то на дисплее появится это сообщение и прозвучит четырехкратный сигнал гонга. Немедленно запустите двигатель. Если вы не запустите двигатель и аккумуляторная батарея продолжит разряжаться, то система климат-контроля, обогрев сидений и аудиосистема отключатся, и, возможно, вам потребуется запустить двигатель от дополнительной аккумуляторной батареи. Эти системы вновь будут функционировать после запуска двигателя.

### **SERVICE BATTERY CHARGING SYSTEM (Неисправность системы зарядки аккумуляторной батареи)**

На некоторых автомобилях это сообщение появляется при возникновении неисправности системы зарядки аккумуляторной батареи. При определенных условиях, может также загореться сигнализатор неисправности системы зарядки аккумуляторной батареи на панели приборов. См. «Сигнализатор неисправности системы зарядки аккумуляторной батареи» на стр. 5-18.

Продолжение эксплуатации автомобиля при наличии этой неисправности может привести к полному разряду аккумуляторной батареи. Выключите все дополнительное электрооборудование, которое не требуется в данный момент. Как можно быстрее проверьте систему электрооборудования вашего автомобиля. Обратитесь к вашему официальному дилеру.

## Сообщения о состоянии тормозной системы

### **SERVICE BRAKE SYSTEM (Неисправность тормозной системы)**

Это сообщение появляется вместе с сигнализатором неисправности рабочей тормозной системы при возникновении неисправности тормозной системы. См. параграф «Сигнализатор неисправности тормозной системы» на стр. 5-21.

Если это сообщение появляется на дисплее, как можно скорее остановите автомобиль и заглушите двигатель. Вновь запустите двигатель и проверьте, не появляется ли сообщение на дисплее DIC. Если это сообщение появляется вновь после запуска двигателя или во время движения, то тормозная система вашего автомобиля нуждается в незамедлительном ремонте. Обратитесь к вашему официальному дилеру.

## 5-32 Приборы и органы управления

---

### **SERVICE BRAKES SOON (Неисправность тормозной системы)**

Это сообщение появляется на дисплее при обнаружении неисправности тормозной системы. Если это сообщение появляется на дисплее, как можно скорее остановите автомобиль и заглушите двигатель. Вновь запустите двигатель и проверьте, не появляется ли сообщение на дисплее DIC. Если это сообщение появляется вновь после запуска двигателя или во время движения, то тормозная система вашего автомобиля нуждается в незамедлительном ремонте. Обратитесь к вашему официальному дилеру.

### **Сообщения о незакрытых дверях**

#### **DRIVER DOOR OPEN (Открыта дверь водителя)**

Это сообщение появляется на дисплее в сопровождении сигнала гонга, если дверь водителя не полностью закрыта, и рычаг селектора автоматической коробки передач не находится в положении P (Стоянка). Остановите автомобиль и заглушите двигатель, проверьте, нет ли препятствий в проеме двери, и вновь закройте дверь. Проверьте, не появляется ли вновь это сообщение на дисплее.

#### **HOOD OPEN (Открыт капот)**

Это сообщение появляется на дисплее в сопровождении сигнала гонга, если капот не полностью закрыт. Остановите автомобиль и заглушите двигатель, проверьте, нет ли препятствий для закрывания капота, и плотно закройте капот. Проверьте, не появляется ли вновь это сообщение на дисплее.

#### **LEFT REAR DOOR OPEN (Открыта левая задняя дверь)**

Это сообщение появляется на дисплее в сопровождении сигнала гонга, если левая задняя дверь не полностью закрыта, и рычаг селектора автоматической коробки передач не находится в положении P (Стоянка). Остановите автомобиль и заглушите двигатель, проверьте, нет ли препятствий в проеме двери, и вновь закройте дверь. Проверьте, не появляется ли вновь это сообщение на дисплее.

#### **PASSENGER DOOR OPEN (Открыта дверь переднего пассажира)**

Это сообщение появляется на дисплее в сопровождении сигнала гонга, если дверь переднего пассажира не полностью закрыта, и рычаг селектора автоматической коробки передач не находится в положении P (Стоянка). Остановите автомобиль и заглушите двигатель, проверьте, нет ли препятствий в проеме двери, и вновь закройте дверь. Проверьте, не появляется ли вновь это сообщение на дисплее.

#### **REAR ACCESS OPEN (Открыта дверь багажного отделения)**

Это сообщение появляется на дисплее в сопровождении сигнала гонга, если дверь багажного отделения или ее стекло открыты в то время, когда зажигание включено в положение ON/RUN. Выключите зажигание и проверьте, плотно ли закрыта дверь багажного отделения. Вновь запустите двигатель и проверьте, не появляется ли сообщение на дисплее DIC.

#### **RIGHT REAR DOOR OPEN (Открыта правая задняя дверь)**

Это сообщение появляется на дисплее в сопровождении сигнала гонга, если правая задняя дверь не полностью закрыта, и рычаг селектора автоматической коробки передач не находится в положении P (Стоянка). Остановите автомобиль и заглушите двигатель, проверьте, нет ли препятствий в проеме двери, и вновь закройте дверь. Проверьте, не появляется ли вновь это сообщение на дисплее.

## Сообщения о состоянии системы охлаждения двигателя

### ENGINE HOT A/C TURNED OFF (Перегрев двигателя, кондиционер выключен)

Это сообщение появляется на дисплее, если температура охлаждающей жидкости двигателя превышает нормальную рабочую температуру. См. параграф «Указатель температуры охлаждающей жидкости двигателя» на стр. 5-14.

Во избежание дополнительной перегрузки перегретого двигателя, компрессор системы кондиционирования воздуха автоматически отключится. Когда температура охлаждающей жидкости снизится до нормального значения, работа компрессора кондиционера возобновится. Вы можете продолжать движение.

Если это сообщение появляется вновь, как можно скорее обратитесь на сервисную станцию официального дилера для ремонта системы, чтобы предотвратить возможное повреждение двигателя.

### ENGINE OVERHEATED IDLE ENGINE (Перегрев двигателя, оставьте двигатель работать на холостом ходу)

*Примечание:* Если вы продолжите движение при перегреве двигателя, это может привести к серьезному повреждению двигателя. Если на дисплее появляется сообщение о перегреве двигателя, как можно скорее остановите автомобиль. См. параграф «Перегрев двигателя» на стр. 10-22 для более подробной информации.

Это сообщение появляется на дисплее, если температура охлаждающей жидкости двигателя слишком высока. Остановите автомобиль и оставьте двигатель работать на холостом ходу до тех пор, пока он не остынет до нормальной рабочей температуры. См. параграф «Указатель температуры охлаждающей жидкости двигателя» на стр. 5-14.

Также смотрите параграф «Режим защиты от перегрева» на стр. 10-25 для информации о том, как добраться до безопасного места в экстренной ситуации.

### ENGINE OVERHEATED STOP ENGINE (Перегрев двигателя, заглушите двигатель)

*Примечание:* Если вы продолжите движение при перегреве двигателя, это может привести к серьезному повреждению двигателя. Если на дисплее появляется сообщение о перегреве двигателя, как можно скорее остановите автомобиль. См. параграф «Перегрев двигателя» на стр. 10-22 для более подробной информации.

Это сообщение появляется на дисплее и сопровождается сигналом гонга, если температура охлаждающей жидкости двигателя достигает опасного уровня. Как можно скорее остановите автомобиль, соблюдая правила безопасности, и заглушите двигатель во избежание серьезного повреждения двигателя. Это сообщение должно исчезнуть с дисплея, когда температура охлаждающей жидкости двигателя снизится до нормального рабочего диапазона.

## 5-34 Приборы и органы управления

### Сообщения о состоянии моторного масла

#### CHANGE ENGINE OIL SOON (Замените моторное масло)

Это сообщение появляется на дисплее, если подошел к концу срок службы моторного масла, и требуется его заменить. После замены моторного масла обязательно удалите с дисплея сообщение CHANGE ENGINE OIL SOON. См. «Монитор срока службы моторного масла» на стр. 10-11 для информации о сбросе этого сообщения. См. «Моторное масло» на стр. 10-7 и «Регламентное техническое обслуживание» на стр. 11-2 для более подробной информации.

#### ENGINE OIL HOT IDLE ENGINE (Перегрев моторного масла, оставьте двигатель работать на холостом ходу)

Это сообщение появляется на дисплее, если температура моторного масла превышает нормальную рабочую температуру. Остановите автомобиль и оставьте двигатель работать на холостом ходу до тех пор, пока он не остынет до нормальной рабочей температуры. См. параграф «Указатель температуры охлаждающей жидкости двигателя» на стр. 5-14.

#### OIL PRESSURE LOW STOP ENGINE (Низкое давление моторного масла, заглушите двигатель)

**Примечание:** Если вы продолжите движение при низком давлении моторного масла, это может привести к серьезному повреждению двигателя. Если на дисплее DIC появляется сообщение о низком давлении моторного масла, как можно скорее остановите автомобиль. Запрещается продолжать эксплуатацию автомобиля до тех пор, пока не будет устранена причина падения давления моторного масла. См. параграф «Моторное масло» на стр. 10-7 для более подробной информации.

Это сообщение появляется на дисплее, если давление моторного масла падает ниже минимально допустимого значения. Как можно скорее остановите автомобиль в безопасном месте и не продолжайте движение до тех пор, пока не будет устранена причина падения давления моторного масла. Как можно скорее проверьте уровень моторного масла. При необходимости, обратитесь на сервисную станцию официального дилера. См. параграф «Моторное масло» на стр. 10-7.

#### Сообщения о мощности двигателя

#### ENGINE POWER IS REDUCED (Мощность двигателя снижена)

Это сообщение появляется на дисплее в сопровождении сигнала гонга, если температура охлаждающей жидкости двигателя превышает норму и двигатель включается в режим защиты от перегрева. См. параграф «Перегрев двигателя» на стр. 10-22 для более подробной информации.

Это сообщение также появляется на дисплее, когда мощность двигателя снижена. Снижение мощности двигателя может повлиять на динамику разгона автомобиля. Если это сообщение появляется на дисплее, но вы не ощущаете снижения динамических характеристик автомобиля, то вы можете продолжать движение. Возможно, динамические характеристики автомобиля будут снижены при следующей поездке. При появлении данного сообщения, вы можете продолжать движение с уменьшенной скоростью, однако динамика разгона и максимальная скорость будут снижены. Если это сообщение остается на дисплее, вам следует как можно скорее обратиться к вашему официальному дилеру для выполнения необходимого обслуживания автомобиля.

## Сообщения о состоянии топливной системы

### FUEL LEVEL LOW (Низкий уровень топлива)

Это сообщение появляется на дисплее в сопровождении сигнала гонга при низком уровне топлива в топливном баке. Заправьте топливный бак при первой возможности. См. «Указатель уровня топлива» на стр. 5-13 и «Топливо» на стр. 9-63.

### TIGHTEN GAS CAP (Закройте пробку топливного бака)

Это сообщение может появиться на дисплее одновременно с сигнализатором неисправности двигателя на панели приборов, если пробка топливного бака неплотно закрыта. См. параграф «Сигнализатор неисправности двигателя» на стр. 5-18.

Плотно закройте пробку топливного бака. См. параграф «Заправка топливного бака» на стр. 9-68. Система бортовой диагностики может включить сигнализатор, если пробка топливного бака отсутствует или неправильно установлена. Отсутствие пробки топливного бака или ее неправильная установка приводят к испарению топлива в атмосферу. После правильной установки топливного бака, через некоторое время сигнализатор должен погаснуть.

## Сообщения о ключах и замках

### REPLACE BATTERY IN REMOTE KEY (Замените элемент питания пульта дистанционного управления)

Это сообщение появляется при низком напряжении элемента питания пульта системы доступа в автомобиль без ключа (RKE). Элемент питания пульта требует замены. См. «Замена элемента питания пульта» в разделе «Работа системы доступа в автомобиль без ключа (RKE)» на стр. 2-3.

## Сообщения о состоянии приборов освещения

### SERVICE LEFT HEADLAMP ASSEMBLY (Неисправность левой фары)

На некоторых автомобилях это сообщение появляется, когда перегорела левая фара. См. «Светодиодное освещение (LED)» на стр. 10-39.

### SERVICE RIGHT HEADLAMP ASSEMBLY (Неисправность правой фары)

На некоторых автомобилях это сообщение появляется, когда перегорела правая фара. См. «Светодиодное освещение (LED)» на стр. 10-39.

### TURN SIGNAL ON (Включен указатель поворота)

Это сообщение появляется на дисплее и сопровождается сигналом гонга, если указатель поворота оставлен включенным на протяжении примерно 1,2 км. Переведите рычаг управления указателями поворота в выключенное положение.

## 5-36 Приборы и органы управления

---

### **Сообщения системы обнаружения препятствий PARKING ASSIST BLOCKED SEE OWNERS MANUAL (Закрит датчик системы помощи при парковке, обратитесь к Руководству по эксплуатации)**

Если ваш автомобиль оборудован ультразвуковой системой помощи при парковке (URPA), то это сообщение появляется на дисплее, если что-то мешает правильной работе системы. См. «Ультразвуковая система помощи при парковке» на стр. 9-54 для подробной информации.

### **PARKING ASSIST OFF (Система помощи при парковке отключена)**

После запуска двигателя, это сообщение появляется на дисплее, чтобы напомнить водителю о том, что ультразвуковая система помощи при парковке (URPA) отключена. Нажмите на кнопку установки/сброса, чтобы подтвердить получение этого сообщения и убрать его с дисплея DIC. Чтобы вновь включить систему URPA, см. «Ультразвуковая система помощи при парковке» на стр. 9-54.

### **SERVICE PARKING ASSIST (Неисправность системы помощи при парковке)**

Это сообщение появляется на дисплее при возникновении неисправности ультразвуковой системы помощи при парковке (URPA). Не используйте эту систему при парковке. См. «Ультразвуковая система помощи при парковке» на стр. 9-54 для подробной информации. Обратитесь к вашему официальному дилеру для выполнения необходимого обслуживания.

### **SERVICE SIDE BLIND ZONE ALERT SYSTEM (Неисправность системы предупреждения о непросматриваемых зонах)**

Если ваш автомобиль оборудован системой предупреждения о непросматриваемых зонах (SBZA), и появляется это сообщение, то оба индикатора системы SBZA будут гореть, напоминая вам о неисправности системы SBZA. Если эти индикаторы продолжают гореть после продолжительного пробега, система нуждается в ремонте. Обратитесь к вашему официальному дилеру. Для подробной информации см. «Система предупреждения о непросматриваемых зонах (SBZA)» на стр. 9-56.

### **SIDE BLIND ZONE ALERT SYSTEM OFF (Система предупреждения о непросматриваемых зонах отключена)**

Если ваш автомобиль оборудован системой предупреждения о непросматриваемых зонах (SBZA), это сообщение появляется на дисплее, когда система отключена. См. «Система предупреждения о непросматриваемых зонах (SBZA)» на стр. 9-56 и «Информационный центр водителя (DIC)» на стр. 5-26.

### **SIDE BLIND ZONE SYSTEM UNAVAILABLE (Система предупреждения о непросматриваемых зонах недоступна)**

Если ваш автомобиль оборудован системой предупреждения о непросматриваемых зонах (SBZA), это сообщение появляется на дисплее, когда система SBZA отключается из-за блокировки датчиков, что мешает ей определить присутствие других автомобилей в непросматриваемых зонах. Датчик может быть закрыт грязью, снегом, льдом и т.д. Это сообщение может также появиться во время сильного дождя или при применении различных составов для обработки поверхности дороги. Это сообщение также может появиться при движении по пустынной местности без дорожных ограждений, деревьев, дорожных знаков и т.д. Ваш автомобиль не нуждается в техническом обслуживании.

Для инструкций по очистке датчиков, см. «Мойка автомобиля» в разделе «Уход за внешним видом автомобиля» на стр. 10-97. См. также «Система предупреждения о непрозрачиваемых зонах (SBZA)» на стр. 9-56.

## Сообщения системы адаптивной подвески

### **SERVICE STABILITRAK (Неисправность системы StabiliTrak)**

Если ваш автомобиль оборудован системой StabiliTrak и на дисплее появляется это сообщение, это означает возможную неисправность системы StabiliTrak. Если это сообщение появляется на дисплее, попробуйте сбросить систему в исходное состояние. Остановите автомобиль, заглушите двигатель и выждите, по крайней мере, 15 секунд. Затем вновь запустите двигатель. Если это сообщение появляется вновь, это означает неисправность системы. Обратитесь к вашему дилеру для выполнения необходимого обслуживания. Вы можете продолжать движение на автомобиле, однако система StabiliTrak не сможет помочь вам при необходимости. Поэтому учитывайте это обстоятельство и двигайтесь с уменьшенной скоростью.

### **SERVICE SUSPENSION SYSTEM (Неисправность подвески)**

Это сообщение появляется на дисплее, когда адаптивная подвеска (RSS) не функционирует должным образом. Обратитесь к вашему официальному дилеру для выполнения необходимого обслуживания.

### **SERVICE TRACTION CONTROL (Неисправность противобуксовочной системы)**

Если ваш автомобиль оборудован системой StabiliTrak, то это сообщение появляется на дисплее при обнаружении неисправности противобуксовочной системы (TCS). Если это сообщение появляется на дисплее, система не ограничивает пробуксовку колес. Учтите это при дальнейшем управлении автомобилем. Обратитесь к вашему официальному дилеру для выполнения необходимого обслуживания. См. параграф «Система StabiliTrak®» на стр. 9-47 для более подробной информации.

### **STABILITRAK OFF (Система StabiliTrak отключена)**

Если ваш автомобиль оборудован системой StabiliTrak, то это сообщение появляется на дисплее, если вы отключили систему StabiliTrak, или если система динамической стабилизации автоматически отключилась. В обычных условиях следует оставлять систему StabiliTrak включенной, чтобы ограничивать пробуксовку колес и использовать все преимущества системы динамической стабилизации. Однако следует отключить систему StabiliTrak, если ваш автомобиль застрял в песке, грязи, снегу и вы хотите попробовать освободить автомобиль путем его раскачивания вперед-назад, или если вы движетесь в экстремальных дорожных условиях, когда может потребоваться дать возможность колесам пробуксовывать. См. «Если ваш автомобиль застрял» на стр. 9-23. Для информации о включении или выключении системы StabiliTrak, см. «Система StabiliTrak®» на стр. 9-47.

## 5-38 Приборы и органы управления

---

Это сообщение может появиться на дисплее при различных условиях:

- Одной из возможных причин может являться перегрев системы StabiliTrak из-за многократной повторной активации в течение продолжительного времени.
- Это сообщение появляется также при загорании сигнализатора неисправности тормозной системы. См. параграф «Сигнализатор неисправности тормозной системы» на стр. 5-21.
- Это сообщение может появиться на дисплее также в том случае, если системе динамической стабилизации требуется более продолжительное время, чем обычно, для проведения самодиагностики.
- Это сообщение может появиться также в случае возникновения неисправности двигателя или иной системы автомобиля. Обратитесь к вашему официальному дилеру.

Это сообщение исчезнет с дисплея, когда будут устранены условия, вызвавшие его появление.

### **TRACTION CONTROL OFF (Противобуксовочная система отключена)**

Если ваш автомобиль оборудован системой StabiliTrak, это сообщение появляется на дисплее, когда отключена противобуксовочная система (TCS). Учтите это при дальнейшем управлении автомобилем. См. параграф «Система StabiliTrak®» на стр. 9-47 для более подробной информации.

### **Сообщения системы подушек безопасности SERVICE AIR BAG (Неисправность системы подушек безопасности)**

Это сообщение появляется на дисплее при обнаружении неисправности системы подушек безопасности. Обратитесь к вашему официальному дилеру для проверки и ремонта системы. См. «Сигнализатор неисправности подушек безопасности» на стр. 5-16 и «Система подушек безопасности» на стр. 3-39.

### **Сообщения системы противоугонной сигнализации**

#### **SERVICE THEFT DETERRENT SYSTEM (Неисправность системы противоугонной сигнализации)**

Это сообщение появляется на дисплее при обнаружении неисправности системы противоугонной сигнализации. Двигатель автомобиля может завестись или не завестись повторно, поэтому рекомендуется обратиться к вашему официальному дилеру до того, как вы заглушите двигатель. См. параграф «Работа иммобилайзера» на стр. 2-15 для более подробной информации.



## **Сообщения о состоянии шин SERVICE TIRE MONITOR SYSTEM (Неисправность монитора давления воздуха в шинах)**

Если автомобиль оборудован монитором давления воздуха в шинах (TPMS), это сообщение появляется на дисплее, если система TPMS не функционирует нормально. При этом также начнет мигать сигнализатор низкого давления воздуха в шинах, а затем он останется гореть постоянно до выключения зажигания. См. параграф «Сигнализатор низкого давления воздуха в шинах» на стр. 5-23.

Появление этого сообщения может быть вызвано несколькими причинами. См. параграф «Работа монитора давления воздуха в шинах» на стр. 10-60 для более подробной информации. Если это сообщение появляется на дисплее, оно означает возможную неисправность системы TPMS. Обратитесь к вашему официальному дилеру.

## **TIRE LEARNING ACTIVE (Активная функция запоминания положения шин)**

Если автомобиль оборудован монитором давления воздуха в шинах (TPMS), то это сообщение появляется на дисплее, когда система TPMS заново запоминает положение шин на вашем автомобиле. Системе необходимо повторно запомнить положение шин после их перестановки, или после замены шины или датчика давления воздуха в шине. См. «Проверка состояния шин» на стр. 10-64, «Перестановка шин» на стр. 10-64, «Монитор давления воздуха в шинах» на стр. 10-59 и «Давление воздуха в шинах» на стр. 10-57.

## **TIRE LOW ADD AIR TO TIRE (Низкое давление воздуха в шине, подкачайте шину)**

Если ваш автомобиль оборудован монитором давления воздуха в шинах (TPMS), это сообщение появляется на дисплее, если давление воздуха в одной или нескольких шинах упало ниже нормы. На дисплее будет также показана шина, давление воздуха в которой снизилось - LEFT FRONT (Левая передняя), RIGHT FRONT (Правая передняя), LEFT REAR (Левая задняя) или RIGHT REAR (Правая задняя). При этом также загорается сигнализатор низкого давления воздуха в шинах. См. параграф «Сигнализатор низкого давления воздуха в шинах» на стр. 5-23.

Возможно одновременное появление сообщений о необходимости проверки давления сразу в нескольких шинах. Чтобы увидеть другие сообщения, которые могли быть посланы одновременно, нажмите на кнопку установки/сброса или на кнопку сброса показаний счетчика частичного пробега. Если на дисплее информационного центра водителя появляется сообщение о снижении давления воздуха в шине, остановите автомобиль как можно скорее. Проверьте давление воздуха в шинах, и доведите его до рекомендованной величины, указанной на табличке с информацией о шинах и загрузке автомобиля. См. параграф «Шины» на стр. 10-50, «Загрузка автомобиля» на стр. 9-24, и «Давление воздуха в шинах» на стр. 10-57.

На дисплее информационного центра водителя будут показаны также значения давления воздуха в каждой из шин. См. «Управление дисплеем DIC (при помощи кнопок DIC)» выше в этом разделе.

## 5-40 Приборы и органы управления

### Сообщения о состоянии коробки передач

#### MANUAL SHIFT (Ручное переключение передач)

Это сообщение появляется на дисплее, когда автоматическая коробка передач находится в режиме ручного переключения передач. См. параграф «Режим ручного переключения передач» на стр. 9-43 для более подробной информации.

#### TRANSMISSION HOT IDLE ENGINE (Перегрев коробки передач, оставьте двигатель работать на холостом ходу)

**Примечание:** Если вы продолжите эксплуатацию автомобиля при перегреве рабочей жидкости автоматической коробки передач, когда на панели приборов и/или на дисплее DIC появилось сообщение о перегреве коробки передач, это может привести к повреждению автоматической коробки передач. Это может привести к необходимости дорогостоящего ремонта, который не покрывается гарантийными обязательствами изготовителя. **Запрещается** продолжать эксплуатацию автомобиля при перегреве рабочей жидкости автоматической коробки передач, когда на панели приборов и/или на дисплее DIC появилось сообщение о перегреве коробки передач.

Это сообщение, сопровождаемое четырехкратным сигналом гонга, появляется на дисплее в том случае, если температура

рабочей жидкости автоматической коробки передач превышает норму. Продолжение эксплуатации автомобиля при перегреве рабочей жидкости автоматической коробки передач может привести к серьезным повреждениям. Остановите автомобиль как можно скорее, и оставьте двигатель работать на холостом ходу до тех пор, пока рабочая жидкость автоматической коробки передач не остынет. Это сообщение исчезнет с дисплея, когда температура рабочей жидкости придет в норму.

#### Напоминающие сообщения ICE POSSIBLE DRIVE WITH CARE (Возможен гололед, будьте осторожны)

Это сообщение появляется на дисплее, когда возможно образование гололеда на дороге.

#### Сообщения о низком уровне жидкости стеклоомывателя WASHER FLUID LOW ADD FLUID (Низкий уровень жидкости стеклоомывателя, долейте жидкость)

Это сообщение появляется при низком уровне жидкости в бачке стеклоомывателя. При первой возможности долейте жидкость в бачок стеклоомывателя. Для информации о расположении бачка стеклоомывателя см. параграф «Общий вид моторного отсека» на стр. 10-6. См. также параграф «Жидкость стеклоомывателя» на стр. 10-26 для более подробной информации.

### Персональная настройка функций автомобиля

Ваш автомобиль дает вам возможность персонально настроить определенные функции в соответствии с вашими предпочтениями. Вы можете установить только одну определенную настройку для каждой программируемой функции, и не можете установить различные настройки для двух разных водителей.

Возможно, на вашем автомобиле будут доступны персональные настройки не всех функций. На дисплее DIC будут показаны только доступные настройки.

При выпуске автомобиля с завода персонально настраиваемые функции были установлены в состоянии «по умолчанию», однако вы можете перепрограммировать их.

Заданные установки восстанавливаются автоматически.

Для изменения настройки персонально настраиваемых функций, выполните следующую процедуру.

## Вход в меню настройки функций

1. Включите зажигание и поставьте селектор автоматической коробки передач в положение P (Стоянка).

Во избежание возможного разряда аккумуляторной батареи, рекомендуется выключить фары.

2. Нажмите на кнопку персональной настройки функций, чтобы просмотреть список доступных персонально настраиваемых функций.

## Пункты меню персональной настройки функций

Ниже перечислены функции и настройки, которые могут быть персонально запрограммированы на вашем автомобиле:

### **DISPLAY IN ENGLISH (Вывод информации на дисплей на английском языке)**

Этот пункт появится на дисплее только в том случае, если в данный момент выбран какой-либо иной язык вывода информации на дисплей, кроме английского. Этот пункт позволяет вам включить режим вывода сообщений на дисплей DIC на английском языке.

Нажимайте на кнопку персональных настроек до тех пор, пока на дисплее не появится сообщение PRESS ✓ TO DISPLAY IN ENGLISH (Нажмите на кнопку ✓, чтобы вывести информацию на дисплей на английском языке). Нажмите один раз на кнопку установки/сброса, чтобы все сообщения вывелись на дисплей DIC на английском языке.

### **DISPLAY LANGUAGE (Язык вывода сообщений на дисплей)**

Этот пункт позволяет вам выбрать язык вывода сообщений на дисплей DIC.

Нажимайте на кнопку персональных настроек до тех пор, пока на дисплее DIC не появится сообщение DISPLAY LANGUAGE (Язык вывода сообщений на дисплей). Нажмите один раз на кнопку установки/сброса, чтобы вызвать список возможных настроек. Затем нажимайте на кнопку персональных настроек, чтобы просмотреть следующие возможные настройки:

**ENGLISH (Английский язык – настройка по умолчанию):** Все сообщения выводятся на дисплей на английском языке.

**DEUTSCH (Немецкий язык):** Все сообщения выводятся на дисплей на немецком языке.

**ITALIANO (Итальянский язык):** Все сообщения выводятся на дисплей на итальянском языке.

**FRANCAIS (Французский язык):** Все сообщения выводятся на дисплей на французском языке.

**ESPANOL (Испанский язык):** Все сообщения выводятся на дисплей на испанском языке.

**ARABIC (Арабский язык):** Все сообщения выводятся на дисплей на арабском языке.

**CHINESE (Китайский язык):** Все сообщения выводятся на дисплей на китайском языке.

**NO CHANGE (Не изменять настройки):** Настройка этой функции не будет изменена. Останется в силе текущая настройка данной функции.

Чтобы выбрать настройку, нажмите на кнопку установки/сброса, когда на дисплее DIC показана желаемая настройка.

## 5-42 Приборы и органы управления

### **AUTO DOOR LOCK (Автоматическое запираение дверей)**

Эта настройка позволяет вам выбрать условия, при которых замки дверей автомобиля будут автоматически запираются. См. «Автоматические замки дверей» на стр. 2-8 для более подробной информации.

Нажимайте на кнопку персональных настроек до тех пор, пока на дисплее DIC не появится сообщение AUTO DOOR LOCK (Автоматическое запираение дверей). Нажмите один раз на кнопку установки/ сброса, чтобы вызвать список возможных настроек. Затем нажимайте на кнопку персональных настроек, чтобы просмотреть следующие возможные настройки:

#### **SHIFT OUT OF PARK (При переключении из положения «Стоянка» – настройка по умолчанию):**

Замки дверей будут запираются автоматически при переключении селектора автоматической коробки передач из положения P (Стоянка).

**AT VEHICLE SPEED (При достижении определенной скорости):** Замки всех дверей автоматически запираются, когда скорость автомобиля превысит 13 км/ч в течение более чем трех секунд.

#### **NO CHANGE (Не изменять настройки):**

Настройка этой функции не будет изменена. Останется в силе текущая настройка данной функции.

Чтобы выбрать настройку, нажмите на кнопку установки/сброса, когда на дисплее DIC показана желаемая настройка.

### **AUTO DOOR UNLOCK (Автоматическое отпирание дверей)**

Эта настройка позволяет вам включить или не включить функцию автоматического отпирания замков дверей. Она также позволяет вам выбрать, какие двери и при каких условиях будут автоматически отпираться. См. «Автоматические замки дверей» на стр. 2-8 для более подробной информации.

Нажимайте на кнопку персональных настроек до тех пор, пока на дисплее DIC не появится сообщение AUTO DOOR UNLOCK (Автоматическое отпирание дверей). Нажмите один раз на кнопку установки/ сброса, чтобы вызвать список возможных настроек. Затем нажимайте на кнопку персональных настроек, чтобы просмотреть следующие возможные настройки:

**OFF (Выключено):** Замки дверей не будут автоматически отпираться.

#### **DRIVER AT KEY OUT (Отпирание двери водителя при вынудом ключе зажигания):**

При вынимании ключа из замка зажигания будет отперта только дверь водителя.

**DRIVER IN PARK (Дверь водителя в положении «Стоянка»):** Отпирается только замок двери водителя, когда селектор автоматической коробки передач будет переведен в положение P (Стоянка).

**ALL AT KEY OUT (Отпирание всех дверей при вынудом ключе зажигания):** При вынимании ключа из замка зажигания будут отперты замки всех дверей.

**ALL IN PARK (Все двери при положении «Стоянка» - настройка по умолчанию):** Замки всех дверей отпираются, когда селектор автоматической коробки передач будет переведен в положение P (Стоянка).

#### **NO CHANGE (Не изменять настройки):**

Настройка этой функции не будет изменена. Останется в силе текущая настройка данной функции.

Чтобы выбрать настройку, нажмите на кнопку установки/сброса, когда на дисплее DIC показана желаемая настройка.

## **REMOTE DOOR LOCK (Дистанционное запираение дверей)**

Эта функция позволяет вам выбрать тип подтверждающего сигнала, который вы будете получать при запираении дверных замков при помощи пульта дистанционного управления системы RKE. Вы не получите подтверждающий сигнал при запираении замков при помощи пульта RKE, если какая-либо дверь открыта. См. параграф «Работа системы доступа в автомобиль без ключа (RKE)» на стр. 2-3 для более подробной информации.

Нажимайте на кнопку персональных настроек до тех пор, пока на дисплее DIC не появится сообщение REMOTE DOOR LOCK (Дистанционное запираение дверей). Нажмите один раз на кнопку установки/сброса, чтобы вызвать список возможных настроек. Затем нажимайте на кнопку персональных настроек, чтобы просмотреть следующие возможные настройки:

**OFF (Выключено):** При нажатии кнопки запираения дверей на пульте системы RKE подтверждающий сигнал не подается.

**LIGHTS ONLY (Только фонари):** При нажатии кнопки запираения дверей на пульте системы RKE мигают наружные приборы освещения.

**HORN ONLY (Только звуковой сигнал):** При повторном нажатии кнопки запираения дверей на пульте системы RKE раздается звуковой сигнал.

**HORN & LIGHTS (Фонари и звуковой сигнал – настройка по умолчанию):** При нажатии кнопки запираения дверей на пульте системы RKE мигают наружные приборы освещения, а при повторном нажатии кнопки в течение пяти секунд подается звуковой сигнал.

**NO CHANGE (Не изменять настройки):** Настройка этой функции не будет изменена. Останется в силе текущая настройка данной функции.

Чтобы выбрать настройку, нажмите на кнопку установки/сброса, когда на дисплее DIC показана желаемая настройка.

## **REMOTE DOOR UNLOCK (Дистанционное отпирание дверей)**

Эта функция позволяет вам выбрать тип подтверждающего сигнала, который вы будете получать при отпирании дверных замков при помощи пульта дистанционного управления системы RKE. Вы не получите подтверждающий сигнал при запираении замков при помощи пульта RKE, если какая-либо дверь открыта. См. параграф «Работа системы доступа в автомобиль без ключа (RKE)» на стр. 2-3 для более подробной информации.

Нажимайте на кнопку персональных настроек до тех пор, пока на дисплее DIC не появится сообщение REMOTE DOOR UNLOCK (Дистанционное отпирание дверей). Нажмите один раз на кнопку установки/сброса, чтобы вызвать список возможных настроек. Затем нажимайте на кнопку персональных настроек, чтобы просмотреть следующие возможные настройки:

**LIGHTS OFF (Фонари выключены):** При нажатии кнопки запираения дверей на пульте системы RKE приборы наружного освещения не будут мигать.

## 5-44 Приборы и органы управления

**LIGHTS ON (Фонари включены – настройка по умолчанию):** При нажатии кнопки отпирания дверей на пульте системы RKE мигают приборы наружного освещения.

**NO CHANGE (Не изменять настройки):** Настройка этой функции не будет изменена. Останется в силе текущая настройка данной функции.

Чтобы выбрать настройку, нажмите на кнопку установки/сброса, когда на дисплее DIC показана желаемая настройка.

### **DELAY DOOR LOCK (Задержка запираения дверей)**

Эта настройка позволяет вам включить режим запираения дверей, включая дверь багажного отделения, с задержкой. Если вы запираете двери при помощи центрального замка дверей, и открыта какая-либо дверь или дверь багажного отделения, то замки дверей будут заперты через пять секунд после того, как будет закрыта последняя дверь. Вы услышите трехкратный сигнал гонга, оповещающий о том, что активна функция запираения замков с задержкой. Для того чтобы эта функция работала, ключ должен быть вынут из замка зажигания. Вы можете временно отключить функцию запираения дверей с задержкой, дважды нажав на кнопку центрального электрического замка дверей. См. параграф «Запирание дверей с задержкой» на стр. 2-8 для более подробной информации.

Нажимайте на кнопку персональных настроек до тех пор, пока на дисплее DIC не появится сообщение DELAY DOOR LOCK (Задержка запираения дверей). Нажмите один раз на кнопку установки/сброса, чтобы вызвать список возможных настроек. Затем нажимайте на кнопку персональных настроек, чтобы просмотреть следующие возможные настройки:

**OFF (Выключено):** Задержка запираения дверей выключена.

**ON (Включено – настройка по умолчанию):** Двери запрут через пять секунд после того, как будет закрыта последняя пассажирская дверь или дверь багажного отделения.

**NO CHANGE (Не изменять настройки):** Настройка этой функции не будет изменена. Останется в силе текущая настройка данной функции.

Чтобы выбрать настройку, нажмите на кнопку установки/сброса, когда на дисплее DIC показана желаемая настройка.

### **EXIT LIGHTING (Освещение при высадке)**

Эта настройка позволяет вам установить продолжительность периода времени, в течение которого приборы наружного освещения будут оставаться включенными при высадке из автомобиля, когда снаружи темно. Это происходит при повороте ключа зажигания из положения ON/RUN в положение LOCK/OFF.

Нажимайте на кнопку персональных настроек до тех пор, пока на дисплее DIC не появится сообщение EXIT LIGHTING (Освещение при высадке). Нажмите один раз на кнопку установки/сброса, чтобы вызвать список возможных настроек. Затем нажимайте на кнопку персональных настроек, чтобы просмотреть следующие возможные настройки:

**OFF (Выключено):** Фонари наружного освещения не будут оставаться включенными.

**30 SECONDS (30 секунд – установка по умолчанию):** Приборы наружного освещения включатся на 30 секунд.

**1 MINUTE (1 минута):** Приборы наружного освещения включатся на 1 минуту.

**2 MINUTES (2 минуты):** Приборы наружного освещения включатся на 2 минуты.

### **NO CHANGE (Не изменять настройки):**

Настройка этой функции не будет изменена. Останется в силе текущая настройка данной функции.

Чтобы выбрать настройку, нажмите на кнопку установки/сброса, когда на дисплее DIC показана желаемая настройка.

### **APPROACH LIGHTING (Освещение при приближении к автомобилю)**

Эта настройка позволяет вам выбрать, будут или нет временно включаться приборы наружного освещения в темное время суток при отпирании дверей при помощи пульта системы доступа в автомобиль без ключа (RKE).

Нажимайте на кнопку персональных настроек до тех пор, пока на дисплее DIC не появится сообщение APPROACH LIGHTING (Освещение при приближении к автомобилю). Нажмите один раз на кнопку установки/сброса, чтобы вызвать список возможных настроек. Затем нажимайте на кнопку персональных настроек, чтобы просмотреть следующие возможные настройки:

**OFF (Выключено):** Приборы наружного освещения не будут включаться при отпирании дверей при помощи пульта системы RKE.

### **ON (Включено – настройка по умолчанию):**

Если снаружи достаточно темно, то приборы наружного освещения будут включаться на короткое время при отпирании дверей с помощью пульта системы RKE.

Приборы наружного освещения будут гореть в течение 20 секунд, или до нажатия кнопки запирания на пульте системы RKE, или до момента запуска двигателя. См. параграф «Работа системы доступа в автомобиль без ключа (RKE)» на стр. 2-3 для более подробной информации.

### **NO CHANGE (Не изменять настройки):**

Настройка этой функции не будет изменена. Останется в силе текущая настройка данной функции.

Чтобы выбрать настройку, нажмите на кнопку установки/сброса, когда на дисплее DIC показана желаемая настройка.

### **AUTO HIGH BEAMS (Автоматическое включение фар дальнего света)**

Если ваш автомобиль оборудован этой функцией, то вы можете включить или отключить «интеллектуальную» систему управления фарами IntelliBeam. См. «Переключатель наружного освещения» на стр. 6-1 для более подробной информации.

Нажимайте на кнопку персональных настроек до тех пор, пока на дисплее DIC не появится сообщение AUTO HIGH BEAMS (Автоматическое включение фар дальнего света). Нажмите один раз на кнопку установки/сброса, чтобы вызвать список возможных настроек. Затем нажимайте на кнопку персональных настроек, чтобы просмотреть следующие возможные настройки:

**OFF (Выключено – настройка по умолчанию):** Система IntelliBeam будет выключена.

**ON (Включено):** Система IntelliBeam будет включена.

### **NO CHANGE (Не изменять настройки):**

Настройка этой функции не будет изменена. Останется в силе текущая настройка данной функции.

Чтобы выбрать настройку, нажмите на кнопку установки/сброса, когда на дисплее DIC показана желаемая настройка.

## 5-46 Приборы и органы управления

### **CHIME VOLUME (Громкость гонга)**

Эта настройка позволяет вам отрегулировать уровень громкости гонга.

Нажимайте на кнопку персональных настроек до тех пор, пока на дисплее DIC не появится сообщение CHIME VOLUME (Громкость гонга). Нажмите один раз на кнопку установки/ сброса, чтобы вызвать список возможных настроек. Затем нажимайте на кнопку персональных настроек, чтобы просмотреть следующие возможные настройки:

**NORMAL (Обычный сигнал):** Будет установлена обычная громкость гонга.

**LOUD (Громкий сигнал):** Будет установлен громкий сигнал гонга.

**NO CHANGE (Не изменять настройки):** Настройка этой функции не будет изменена. Останется в силе текущая настройка данной функции.

Для громкости гонга нет настройки «по умолчанию». Громкость гонга останется на том уровне, который был установлен в последний раз.

Чтобы выбрать настройку, нажмите на кнопку установки/сброса, когда на дисплее DIC показана желаемая настройка.

### **PARK TILT MIRRORS (Наклон зеркал при парковке)**

Эта настройка позволяет вам включить или отключить функцию наклона наружного зеркала (зеркал) заднего вида вниз при включении селектора автоматической коробки передач в положение R (Задний ход). См. «Наклон зеркал заднего вида при парковке» на стр. 2-18 для более подробной информации.

Нажимайте на кнопку персональных настроек до тех пор, пока на дисплее DIC не появится сообщение PARK TILT MIRRORS (Наклон зеркал при парковке). Нажмите один раз на кнопку установки/сброса, чтобы вызвать список возможных настроек. Затем нажимайте на кнопку персональных настроек, чтобы просмотреть следующие возможные настройки:

**OFF (Выключено – настройка по умолчанию):** Ни одно из наружных зеркал заднего вида не наклоняется вниз при включении селектора автоматической коробки передач в положение R (Задний ход).

**DRIVER MIRROR (Зеркало со стороны водителя):** Наружное зеркало заднего вида со стороны водителя наклоняется вниз при включении селектора автоматической коробки передач в положение R (Задний ход).

**PASSENGER MIRROR (Зеркало со стороны пассажира):** Наружное зеркало заднего вида со стороны пассажира наклоняется вниз при включении селектора автоматической коробки передач в положение R (Задний ход).

**BOTH MIRRORS (Оба зеркала):** Оба наружных зеркала заднего вида наклоняются вниз при включении селектора автоматической коробки передач в положение R (Задний ход).

**NO CHANGE (Не изменять настройки):** Настройка этой функции не будет изменена. Останется в силе текущая настройка данной функции.

Чтобы выбрать настройку, нажмите на кнопку установки/сброса, когда на дисплее DIC показана желаемая настройка.



### **EASY EXIT RECALL (Восстановление положения для облегчения высадки)**

Если ваш автомобиль оборудован этой функцией, то вы можете установить предпочтительные настройки для функции автоматического восстановления положения сиденья водителя для облегчения высадки из автомобиля. См. «Система запоминания регулировок» в разделе «Сиденья с электрической регулировкой» на стр. 3-3 для более подробной информации.

Нажимайте на кнопку персональных настроек до тех пор, пока на дисплее DIC не появится сообщение EASY EXIT RECALL (Восстановление положения для облегчения высадки). Нажмите один раз на кнопку установки/сброса, чтобы вызвать список возможных настроек. Затем нажимайте на кнопку персональных настроек, чтобы просмотреть следующие возможные настройки:

**DOOR BUTTON ONLY (Только при нажатии кнопки на двери):** Автоматическое восстановление положения сиденья для облегчения высадки не происходит. Система восстанавливает положение сиденья для облегчения высадки только после нажатия кнопки на двери водителя.

**BUTTON AND KEY OUT (При нажатии кнопки и при вынудом ключе – настройка по умолчанию):** Если эти функции активированы при помощи меню EASY EXIT SETUP, то сиденье водителя сдвинется назад, и рулевая колонка поднимется вверх (при наличии электропривода), когда водитель вынимает ключ из замка зажигания, или после

нажатия кнопки восстановления положения сиденья для облегчения высадки.

Автоматическое смещение сиденья для облегчения посадки происходит только один раз после вынимания ключа из замка зажигания. Если сиденье уже сместилось автоматически, и вы вставите ключ в замок зажигания и вновь вынете его, то сиденье и рулевая колонка останутся в исходном положении для высадки, если только перед повторным выниманием ключа зажигания не были восстановлены запомненные регулировки сиденья водителя.

**NO CHANGE (Не изменять настройки):** Настройка этой функции не будет изменена. Останется в силе текущая настройка данной функции.

Чтобы выбрать настройку, нажмите на кнопку установки/сброса, когда на дисплее DIC показана желаемая настройка.

### **EASY EXIT SETUP (Настройка положения сиденья для облегчения высадки)**

Если ваш автомобиль оборудован этой функцией, то вы можете установить предпочтительные настройки для функции автоматического восстановления положения сиденья водителя для облегчения высадки из автомобиля. Вы также можете отключить автоматическое восстановление положения сиденья для облегчения высадки. См. «Система запоминания регулировок» в разделе «Сиденья с электрической регулировкой» на стр. 3-3 и «EASY EXIT RECALL (Восстановление положения сиденья для облегчения высадки)» для более подробной информации.

Нажимайте на кнопку персональных настроек до тех пор, пока на дисплее DIC не появится сообщение EASY EXIT SETUP (Настройка положения сиденья для облегчения высадки). Нажмите один раз на кнопку установки/сброса, чтобы вызвать список возможных настроек. Затем нажимайте на кнопку перемещения вверх/вниз по меню, чтобы просмотреть следующие возможные настройки:

**OFF (Выключено):** Автоматическое восстановление положения сиденья для облегчения высадки не происходит.

**SEAT ONLY (Только сиденье):** Для облегчения высадки из автомобиля, будет только сдвигаться сиденье водителя.

**TILT ONLY (Только рулевая колонка):** Для облегчения высадки из автомобиля, будет только подниматься рулевая колонка.

## 5-48 Приборы и органы управления

**SEAT & TILT (Сиденье и рулевая колонка – настройка по умолчанию):** Для облегчения высадки, будет сдвигаться сиденье водителя и подниматься рулевая колонка.

**NO CHANGE (Не изменять настройки):** Настройка этой функции не будет изменена. Останется в силе текущая настройка данной функции.

Чтобы выбрать настройку, нажмите на кнопку установки/сброса, когда на дисплее DIC показана желаемая настройка.

### **MEMORY SEAT RECALL (Восстановление запомненных регулировок)**

Эта функция позволяет вам установить предпочтительные настройки для системы дистанционного восстановления регулировок сиденья водителя. См. «Система запоминания регулировок» в разделе «Сиденье с электрической регулировкой» на стр. 3-3 для более подробной информации.

Нажимайте на кнопку персональных настроек до тех пор, пока на дисплее DIC не появится сообщение MEMORY SEAT RECALL (Восстановление запомненных регулировок). Нажмите один раз на кнопку установки/сброса, чтобы вызвать список возможных настроек.

Затем нажимайте на кнопку персональных настроек, чтобы просмотреть следующие возможные настройки:

**OFF (Выключено – настройка по умолчанию):** Дистанционное восстановление запомненных регулировок сиденья водителя не происходит.

**ON (Включено):** При нажатии кнопки отпирания на пульте системы RKE, сиденье водителя (а также, на некоторых автомобилях, наружные зеркала заднего вида) автоматически сместятся в ранее запомненные положения. На некоторых автомобилях, оборудованных регулируемыми педалями акселератора и тормоза, педали также автоматически сместятся в ранее запомненное положение.

**NO CHANGE (Не изменять настройки):** Настройка этой функции не будет изменена. Останется в силе текущая настройка данной функции.

Чтобы выбрать настройку, нажмите на кнопку установки/сброса, когда на дисплее DIC показана желаемая настройка.

### **REMOTE START (Дистанционный запуск двигателя)**

Если ваш автомобиль оборудован этой функцией, то вы можете включить или отключить систему дистанционного запуска двигателя. Система дистанционного запуска двигателя позволяет вам запускать двигатель, находясь вне автомобиля, при помощи пульта системы доступа в автомобиль без ключа (RKE). См. «Дистанционный запуск двигателя» на стр. 2-5 для получения дополнительной информации.

Нажимайте на кнопку персональных настроек до тех пор, пока на дисплее DIC не появится сообщение REMOTE START (Дистанционный запуск двигателя). Нажмите один раз на кнопку установки/сброса, чтобы вызвать список возможных настроек. Затем нажимайте на кнопку персональных настроек, чтобы просмотреть следующие возможные настройки:

**OFF (Выключено):** Функция дистанционного запуска двигателя отключена.

**ON (Включено – настройка по умолчанию):** Функция дистанционного запуска двигателя включена.

**NO CHANGE (Не изменять настройки):** Настройка этой функции не будет изменена. Останется в силе текущая настройка данной функции.

Чтобы выбрать настройку, нажмите на кнопку установки/сброса, когда на дисплее DIC показана желаемая настройка.

### **DISPLAY DIGITAL SPEED (Цифровой спидометр)**

Эта настройка позволяет вам включить или отключить индикацию цифрового спидометра на дисплее информационного центра водителя.

Нажимайте на кнопку персональных настроек до тех пор, пока на дисплее DIC не появится сообщение DISPLAY DIGITAL SPEED (Цифровой спидометр). Нажмите один раз на кнопку установки/сброса, чтобы вызвать список возможных настроек. Затем нажимайте на кнопку персональных настроек, чтобы просмотреть следующие возможные настройки:

**OFF (Выключено):** Цифровой спидометр отключен.

**ON (Включено – настройка по умолчанию):** Цифровой спидометр включен.

### **NO CHANGE (Не изменять настройки):**

Настройка этой функции не будет изменена. Останется в силе текущая настройка данной функции.

Чтобы выбрать настройку, нажмите на кнопку установки/сброса, когда на дисплее DIC показана желаемая настройка.

### **FACTORY SETTINGS (Заводские настройки)**

Эта настройка позволяет вам восстановить исходные заводские настройки всех программируемых систем и функций.

Нажимайте на кнопку персональных настроек до тех пор, пока на дисплее DIC не появится сообщение FACTORY SETTINGS (Заводские настройки). Нажмите один раз на кнопку установки/сброса, чтобы вызвать список возможных настроек. Затем нажимайте на кнопку персональных настроек, чтобы просмотреть следующие возможные настройки:

### **RESTORE ALL (Восстановить все настройки – настройка по умолчанию):**

Все персонально настраиваемые функции будут установлены в состояние, заданное по умолчанию на заводе.



### **DO NOT RESTORE (Не восстанавливать настройки):**

Все персонально настраиваемые функции не будут установлены в состояние, заданное по умолчанию на заводе.

Чтобы выбрать настройку, нажмите на кнопку установки/сброса, когда на дисплее DIC показана желаемая настройка.

### **EXIT FEATURE SETTINGS (Выход из меню персональных настроек)**

Эта функция позволяет вам выйти из меню персональной настройки функций.

Нажимайте на кнопку персональных настроек до тех пор, пока на дисплее DIC не появится сообщение PRESS  TO EXIT FEATURE SETTINGS (Нажмите на кнопку  для выхода из меню персональных настроек). Нажмите один раз на кнопку установки/сброса, чтобы выйти из меню.

Если вы не выйдете из меню, то повторное нажатие кнопки персональных настроек вернет вас в начало меню персональной настройки функций.

## 5-50 Приборы и органы управления

### Выход из меню настройки функций

Выход из меню персональной настройки функций происходит при любом из следующих условий:

- Зажигание переключено из положения ON/RUN.
- Нажата кнопка информации о поездке/расходе топлива или кнопка информации об автомобиле на дисплее информационного центра водителя DIC.
- Достигнут конец меню персональной настройки функции, и вы выходите из меню.
- Вы не выбрали ни одну настройку в течение 40 секунд.

### Универсальная система дистанционного управления

*См. «Заявление о соответствии радиочастотных устройств» на стр. 13-19 для информации относительно соответствия требованиям Части 15 Правил Федеральной Комиссии по связи (FCC) и Промышленного Стандарта Канады RSS-210/220/310.*

### Программирование универсальной системы дистанционного управления



Автомобили, оборудованные универсальной системой дистанционного управления, имеют эти кнопки на потолке.

Эта система позволяет заменить до трех различных передатчиков дистанционного управления, используемых для управления такими устройствами, как привод двери гаража, охранная система и различные домашние автоматические системы.

Не используйте эту систему для управления приводом гаражной двери, который не имеет функции остановки и реверсивного движения. К ним относятся все системы электропривода гаражных дверей, изготовленные до 1 апреля 1982 г.

Прежде чем приступить к программированию передатчика, внимательно изучите инструкции. Так как процедура программирования передатчика достаточно сложна, рекомендуется проводить ее с помощью еще одного человека.

Обязательно сохраните все оригинальные пульты дистанционного управления для пользования ими в других автомобилях, а также для возможного перепрограммирования в будущем. Для программирования систем с фиксированным кодом требуется только оригинальный пульт дистанционного управления. Функции запрограммированных кнопок необходимо стереть при продаже автомобиля или по окончании срока аренды автомобиля. См. параграф «Стирание функций кнопок универсальной системы дистанционного управления» ниже в этой главе.

При программировании управления электроприводом гаражной двери припаркуйте автомобиль снаружи гаража. Убедитесь в том, что в проеме двери гаража нет людей или посторонних предметов.

### Программирование универсальной системы дистанционного управления — устройства с плавающим кодом

По любым вопросам относительно программирования универсальной системы дистанционного управления, вы можете позвонить по телефону 1-866-572-2728, или посетите сайт [WWW.learcar2u.com](http://WWW.learcar2u.com).

Большинство устройств управления гаражными дверями, проданные после 1996 года, являются устройствами с плавающим кодом.

При программировании привода дверей гаража на выполнение некоторых действий отводится ограниченное время, поэтому внимательно изучите всю процедуру программирования, прежде чем приступить к ней. В противном случае, отведенное время может истечь, и вам придется повторить всю процедуру.



Для того, чтобы запрограммировать до трех устройств:

1. Находясь внутри автомобиля, одновременно нажмите две крайние кнопки на одну-две секунды, а затем незамедлительно отпустите их.



2. Найдите в гараже приемник электропривода открывания дверей (головной модуль). Найдите кнопку “Learn” или “Smart”. Обычно она находится там, где провод антенны подключается к головному модулю; эта кнопка может быть цветной. Нажмите на эту кнопку. После нажатия этой кнопки, вы должны завершить описанные ниже шаги в течение менее чем 30 секунд.

## 5-52 Приборы и органы управления

3. Незамедлительно вернитесь в автомобиль. Нажмите и удерживайте кнопку универсальной системы дистанционного управления, которая будет управлять дверями гаража, и удерживайте ее нажатой до тех пор, пока дверь гаража не начнет двигаться. Световой индикатор, расположенный над кнопкой, должен начать медленно мигать. Для этого может потребоваться удерживать кнопку нажатой в течение до 20 секунд.

4. Незамедлительно, в течение одной секунды, отпустите кнопку, когда дверь гаража движется. Световой индикатор начнет часто мигать до тех пор, пока программирование не будет завершено.

5. Еще раз нажмите и отпустите ту же самую кнопку. Дверь гаража должна двигаться, подтверждая успешное завершение программирования.

Для программирования управления другим устройством с плавающим кодом, например, электроприводом дверей другого гаража, или системой безопасности, или системой домашней автоматике, повторите шаги с 1 по 5, выбрав на шаге 3 другую кнопку управления, чем ранее запрограммированная кнопка.

Если эти инструкции не работают, то, возможно, электропривод двери гаража является устройством с фиксированным кодом. Для программирования устройства с фиксированным кодом следуйте инструкциям, приведенным ниже.

### **Программирование универсальной системы дистанционного управления – устройства с фиксированным кодом**

По любым вопросам относительно программирования универсальной системы дистанционного управления, вы можете позвонить по телефону 1-866-572-2728, или посетите сайт [WWW.learcar2u.com](http://WWW.learcar2u.com).

Большинство устройств управления гаражными дверями, проданные до 1996 года, являются устройствами с фиксированным кодом.

При программировании привода дверей гаража на выполнение некоторых действий отводится ограниченное время, поэтому внимательно изучите всю процедуру программирования, прежде чем приступить к ней. В противном случае, отведенное время может истечь, и вам придется повторить всю процедуру.



Для того, чтобы запрограммировать до трех устройств:

1. Чтобы проверить, является ли электропривод двери гаража устройством с фиксированным кодом, снимите крышку батарейного отсека носимого пульта дистанционного управления, который был поставлен изготовителем устройства открывания дверей гаража. Если под ней находится ряд переключателей, похожих на изображенные выше, то электропривод открывания дверей гаража является устройством с фиксированным кодом. Если вы не видите ряд переключателей, то обратитесь к предыдущему разделу «Программирование универсальной системы дистанционного управления – устройства с плавающим кодом».

Ваш носимый пульт дистанционного управления может иметь от 8 до 12 переключателей, в зависимости от марки устройства.

Приемник электропривода открывания дверей гаража (головной модуль) также может иметь ряд переключателей, которые можно использовать для программирования универсальной системы дистанционного управления. Если общее количество переключателей на головном модуле и на носимом пульте дистанционного управления различно, или если отличаются настройки этих переключателей, то для программирования универсальной системы дистанционного управления используйте переключатели, имеющиеся на головном модуле. Вы также можете использовать настройки переключателей, имеющихся на головном модуле, в том случае, когда у вас нет носимого пульта дистанционного управления.



**Пример – восемь двухпозиционных переключателей**



**Пример – восемь трехпозиционных переключателей**

Панель переключателей может выглядеть не совсем так, как на примерах выше, однако она должна выглядеть похоже.

Положения переключателей на носимом пульте дистанционного управления можно пометить следующим образом:

- Переключатель, находящийся в верхнем положении, можно пометить как «Вверх», «+» или «Вкл».
  - Переключатель, находящийся в нижнем положении, можно пометить как «Вниз», «-» или «Выкл».
  - Переключатель, находящийся в среднем положении, можно пометить как «Середина», «0» или «Нейтральный».
2. Запишите положения имеющихся от 8 до 12 переключателей слева направо следующим образом:
- Если переключатель находится в верхнем положении, напишите «Левая».
  - Если переключатель находится в нижнем положении, напишите «Правая».

## 5-54 Приборы и органы управления

- Если переключатель находится в среднем положении, напишите «Средняя».

Установки переключателей, записанные на шаге 2, теперь будут обозначать кнопки, которые необходимо будет нажимать на пульте универсальной системы дистанционного управления на шаге 4. Обязательно вводите установки переключателей, записанные на шаге 2, слева направо, при помощи пульта универсальной системы дистанционного управления на шаге 4.

3. Находясь внутри автомобиля, сначала одновременно нажмите все три кнопки и удерживайте их нажатыми в течение примерно трех секунд. Отпустите кнопки, чтобы включить универсальную систему дистанционного управления в режим программирования.

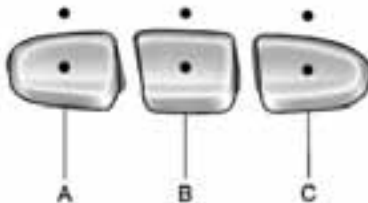

- A. Левая кнопка («Вверх», «+» или «Вкл»)
- B. Средняя кнопка («Средний», «0» или «Нейтраль»)
- C. Правая кнопка («Вниз», «-» или «Выкл»)

4. Световые индикаторы над кнопками начнут редко мигать. Введите по порядку установки каждого переключателя, записанные на шаге 2, нажимая кнопки универсальной системы дистанционного управления. Для завершения шага 4 у вас имеется две с половиной минуты. Нажимайте кнопки пульта универсальной системы дистанционного управления для ввода установки каждого переключателя следующим образом:
  - Если вы записали «Левая», то нажмите на левую кнопку (A) в автомобиле.
  - Если вы записали «Правая», то нажмите на правую кнопку (C) в автомобиле.
  - Если вы записали «Средняя», то нажмите на среднюю кнопку (B) в автомобиле.
5. После ввода установок всех переключателей, еще раз одновременно нажмите и отпустите все три кнопки. Световые индикаторы должны погаснуть.



6. Нажмите и удерживайте кнопку универсальной системы дистанционного управления, которая будет управлять дверями гаража, и удерживайте ее нажатой до тех пор, пока дверь гаража не начнет двигаться. Световой индикатор, расположенный над выбранной кнопкой, должен начать редко медленно мигать. Для этого может потребоваться удерживать кнопку нажатой в течение до 55 секунд.
7. Незамедлительно отпустите кнопку, когда дверь гаража двигается. Световой индикатор начнет часто мигать до тех пор, пока программирование не будет завершено.
8. Еще раз нажмите и отпустите ту же самую кнопку. Дверь гаража должна двигаться, подтверждая успешное завершение программирования.

Для программирования управления другим устройством с фиксированным кодом, например, электроприводом дверей другого гаража, или системой безопасности, или системой домашней автоматике, повторите шаги с 1 по 8, выбрав на шаге 6 другую кнопку управления, чем ранее запрограммированная кнопка.

## **Пользование универсальной системой дистанционного управления**

Нажмите и удерживайте желаемую кнопку в течение, по крайней мере, полсекунды. Загорится световой индикатор, подтверждающий передачу сигнала.

## **Перепрограммирование кнопок универсальной системы дистанционного управления**

Вы можете перепрограммировать любую из трех кнопок системы при помощи этих же инструкций.

## **Стирание функций кнопок универсальной системы дистанционного управления**

Функции запрограммированных кнопок необходимо стереть при продаже автомобиля или по окончании срока аренды автомобиля.

Для стирания функций управления устройствами с плавающим или фиксированным кодом:

1. Одновременно нажмите две крайние кнопки и удерживайте их нажатыми в течение примерно 20 секунд, до тех пор, пока световые индикаторы, расположенные над кнопками, не начнут часто мигать.
2. Когда световые индикаторы начнут мигать, отпустите обе кнопки. После этого коды всех кнопок будут стерты.

Если вам потребуется помощь или консультация по поводу универсальной системы дистанционного управления, позвоните в центр поддержки клиентов по телефону, указанному на стр. 13-5.



## Приборы освещения

### Приборы наружного освещения

Напоминание о невыключенном наружном освещении .....	6-5
Переключатель дальнего/ближнего света фар .....	6-6
Мигание фарами дальнего света .....	6-6
Дневные ходовые огни (DRL) .....	6-6
Система автоматического управления фарами .....	6-7
Аварийный световой сигнал .....	6-8
Указатели поворота и смены полосы движения .....	6-8
Противотуманные фары .....	6-9

### Освещение салона

Регулятор яркости подсветки приборной панели .....	6-9
Плафоны освещения салона .....	6-10
Плафоны для чтения .....	6-10

### Функции освещения

Освещение при приближении к автомобилю .....	6-11
Освещение при высадке из автомобиля .....	6-11
Управление нагрузкой на аккумуляторную батарею .....	6-11
Система предотвращения разряда аккумуляторной батареи .....	6-12

## Приборы наружного освещения

### Органы управления приборами наружного освещения



Переключатель приборов наружного освещения расположен на панели приборов, слева от рулевого колеса.

## 6-2 Приборы освещения

Он управляет следующими системами:

- Фары
- Задние габаритные фонари
- Стояночные фонари
- Фонари освещения заднего номерного знака
- Лампы подсветки панели управления

Переключатель приборов наружного освещения имеет четыре положения:

 **(Выключено):** В этом положении отключаются система автоматического управления освещением и дневные ходовые огни (DRL). Если еще раз повернуть переключатель в положение OFF, то система автоматического управления освещением и DRL вновь включатся.

Для автомобилей, впервые проданных в Канаде, положение OFF работает только тогда, когда селектор автоматической коробки передач установлен в положение P (Стоянка).

**AUTO (Автоматический режим):** В этом режиме, фары включаются автоматически при недостаточной освещенности. При этом включаются также:

- Стояночные фонари
- Лампы подсветки панели управления
- Задние габаритные фонари
- Фонари освещения заднего номерного знака

 **(Стояночные фонари):** Включаются стояночные фонари, а также следующие приборы освещения:

- Лампы подсветки панели управления
- Задние габаритные фонари
- Фонари освещения заднего номерного знака

 **(Фары):** Включаются фары, а также следующие приборы освещения:

- Стояночные фонари
- Лампы подсветки панели управления
- Задние габаритные фонари
- Фонари освещения заднего номерного знака

Если фары были включены во время работы двигателя, то они выключатся автоматически через 10 минут после выключения зажигания. Если фары были включены в то время, когда двигатель не работал, то они останутся включенными в течение 10 минут, а затем автоматически выключатся во избежание разряда аккумуляторной батареи. Чтобы включить фары еще на 10 минут, поверните выключатель фар сначала в положение «выключено», а затем в положение «включено».

### «Интеллектуальная» система управления фарами дальнего света IntelliBeam®

Если ваш автомобиль оборудован этой системой, обязательно внимательно изучите данный раздел, прежде чем пользоваться этой системой.

Система IntelliBeam представляет собой усовершенствованную систему управления фарами дальнего света. При помощи цифрового датчика освещенности, расположенного на зеркале заднего вида, эта система включает и выключает фары дальнего света в соответствии с текущими условиями движения.

Система IntelliBeam включает фары дальнего света, если снаружи достаточно темно, если вокруг нет других автомобилей, и если система IntelliBeam активирована.

### Включение и активация системы IntelliBeam

Нажмите и отпустите выключатель системы IntelliBeam, расположенный на внутреннем зеркале заднего вида. Индикатор системы IntelliBeam на зеркале загорится, предупреждая вас о том, что система включена. После того как система включена, она будет включаться при каждом запуске двигателя. Кроме того, систему IntelliBeam необходимо активировать.

Для активации системы IntelliBeam, поверните переключатель приборов наружного освещения в положение AUTO, в то время как рычаг указателей поворота/многофункциональный рычаг находится в нейтральном положении. На панели приборов загорится индикатор включения фар дальнего света, когда фары дальнего света включены.

### Пользование системой IntelliBeam

Система IntelliBeam включает фары дальнего света только тогда, когда скорость автомобиля превышает 32 км/ч.

Фары дальнего света остаются включенными, под автоматическим контролем системы IntelliBeam, до тех пор, пока не наступит любое из следующих условий:

- Система обнаруживает свет фар встречного автомобиля.
- Система обнаруживает свет от задних габаритных фонарей автомобиля, движущегося впереди.
- Освещенность снаружи достаточно высока, и включение фар дальнего света не требуется.
- Скорость автомобиля падает ниже 24 км/ч.

## 6-4 Приборы освещения

---

- Рычаг управления фарами нажат вперед, в положение включения фар дальнего света.
- При возникновении любого из описанных условий, система IntelliBeam деактивируется, и индикатор системы IntelliBeam на зеркале заднего вида погаснет до тех пор, пока рычаг управления фарами не будет возвращен в нейтральное положение.

Если перед этим система IntelliBeam использовала фары ближнего света, то система IntelliBeam будет временно деактивирована до тех пор, пока рычаг управления фарами не будет возвращен в нейтральное положение.

- Переключатель приборов наружного освещения повернут в любое положение, отличное от положения AUTO.

В этом случае система IntelliBeam будет деактивирована до тех пор, пока переключатель приборов наружного освещения не будет повернут обратно в положение AUTO.

- Система IntelliBeam отключена при помощи выключателя, расположенного на внутреннем зеркале заднего вида.

Система IntelliBeam может не выключить фары дальнего света, если она не может обнаружить свет фар другого автомобиля из-за следующих условий:

- Фары или фонари другого автомобиля отсутствуют, повреждены, находятся вне поля охвата системы и т.д.
- Фары или фонари другого автомобиля покрыты грязью, снегом и/или брызгами от колес других автомобилей.
- Свет от фар или фонарей другого автомобиля не может быть обнаружен из-за плотного облака выхлопных газов, дыма, тумана, снега, брызг из-под колес автомобилей или иных препятствий в атмосфере.

- Ветровое стекло вашего автомобиля загрязнено, потрескалось или загорожено каким-либо предметом, который загораживает датчик освещенности системы IntelliBeam.

- Ветровое стекло вашего автомобиля покрыто льдом, грязью, или иными ухудшающими видимость веществами.

- Ваш автомобиль загружен таким образом, что его передняя часть поднята вверх, вследствие чего датчик системы IntelliBeam направлен слишком высоко и не может обнаружить фары или задние габаритные фонари других автомобилей.

- Вы движетесь по извилистой или холмистой дороге.

Возможно, вам необходимо будет вручную отключить фары дальнего света или переключить их на ближний свет, если действуют описанные выше условия.

## Отключение и включение системы IntelliBeam

Систему IntelliBeam можно отключить при помощи выключателей, расположенных на внутреннем зеркале заднего вида.

**AUTO**  (On/Off): Чтобы отключить систему, нажмите на эту кнопку, расположенную на внутреннем зеркале заднего вида. Индикатор системы IntelliBeam погаснет, и не загорится вновь до тех пор, пока выключатель системы IntelliBeam не будет нажат повторно.

**(Отключение при помощи рычага):** Когда система IntelliBeam включила фары дальнего света, потяните или нажмите на рычаг переключения света фар. Это приведет к отключению системы IntelliBeam. Индикатор системы IntelliBeam на внутреннем зеркале заднего вида погаснет. Чтобы вновь включить систему IntelliBeam, нажмите на выключатель системы IntelliBeam на внутреннем зеркале заднего вида.

Вы можете установить различную чувствительность датчиков системы. Для этого нужно нажать эту кнопку и удерживать ее в течение 20 секунд, до тех пор, пока индикатор системы IntelliBeam не мигнет три раза. Если вы случайно активируете эту функцию, то настройки системы будут автоматически восстанавливаться каждый раз при остановке и последующем запуске двигателя.

## Очистка датчика системы IntelliBeam



Датчик освещенности расположен внутри автомобиля, перед внутренним зеркалом заднего вида.

Периодически очищайте окно датчика освещенности при помощи мягкой ткани, смоченной жидкостью для мытья стекол. Протрите окно датчика. Не разбрызгивайте жидкость для мытья стекол непосредственно на поверхность окна датчика.

## Напоминание о невыключенном наружном освещении

Если открыта какая-либо дверь, то раздастся напоминающий звуковой сигнал, если фары или стояночные фонари были включены вручную, и ключ вынут из замка зажигания. Чтобы выключить звуковой сигнал, поверните переключатель освещения в положение «Выключено» или в положение «АВТО», а затем вновь в положение «Включено», или же закройте и вновь откройте дверь. В режиме АВТО, фары выключатся при повороте ключа зажигания в положение LOCK/OFF, или останутся гореть до истечения времени задержки выключения фар (если эта функция активирована при помощи DIC). См. «Освещение при высадке из автомобиля» в разделе «Персональная настройка функций автомобиля» на стр. 5-40.

## 6-6 Приборы освещения

### Переключатель дальнего/ ближнего света фар



**(Переключатель дальнего/ближнего света фар):** Для переключения фар с ближнего на дальний свет, нажмите на рычаг по направлению к панели управления. Чтобы вновь включить ближний свет фар, потяните многофункциональный рычаг на себя. Затем отпустите рычаг.

При включении дальнего света фар на приборной панели загорается соответствующий индикатор.

### Мигание фарами дальнего света

Эта функция позволяет вам мигать фарами дальнего света, чтобы предупредить водителя движущегося впереди автомобиля о том, что вы хотите его обогнать. Эта функция работает даже тогда, когда фары работают в автоматическом режиме.

Для этого потяните рычаг управления указателями поворота на себя и отпустите его.

Если фары работают в автоматическом режиме, или если включены фары ближнего света, то включатся фары дальнего света. Они будут гореть до тех пор, пока вы удерживаете рычаг. При этом загорится индикатор включения фар дальнего света на панели приборов. Отпустите рычаг, чтобы фары вернулись в нормальный режим функционирования.

Для того чтобы работала функция мигания фарами дальнего света, необходимо, чтобы были включены фары ближнего света.

### Дневные ходовые огни (DRL)

Дневные ходовые огни улучшают видимость вашего автомобиля для других участников движения в дневное время. Дневные ходовые огни требуются законодательством для всех автомобилей, которые впервые проданы в Канаде.

Система DRL включается, когда выполнены перечисленные ниже условия:

- Включено зажигание.
- Переключатель приборов наружного освещения находится в положении AUTO.
- Селектор автоматической коробки передач не находится в положении P (Стоянка).
- Датчик освещенности определяет, что имеет место светлое время суток.

При включении системы DRL, включаются только огни DRL. Фары, задние габаритные фонари, боковые габаритные фонари, подсветка панели приборов и другие фонари при этом не включаются.



Когда снаружи темнеет, система автоматического управления фарами выключает огни DRL и включает фары.

Для выключения или включения системы DRL, поверните переключатель приборов наружного освещения в положение OFF, а затем отпустите его. Для автомобилей, впервые проданных в Канаде, для выключения системы DRL необходимо, чтобы селектор автоматической коробки передач находился в положении P (Стоянка).

## Система автоматического управления фарами

В темное время суток, система автоматического управления фарами включает фары с нормальной яркостью, а также задние габаритные фонари, контурные огни, стояночные огни и лампы подсветки панели управления. Яркость подсветки кнопок управления аудиосистемой при этом уменьшается.

Чтобы выключить систему автоматического управления фарами, поверните переключатель приборов наружного освещения в положение OFF и отпустите его.

Автомобиль оборудован датчиком освещенности, который установлен на панели управления, в вентиляционной решетке, и который управляет автоматическим включением фар. Не закрывайте ничем этот датчик, в противном случае фары могут не включаться при включении зажигания.

Система может также включать фары при проезде через туннель или закрытую парковку, а также в ненастную погоду. Это нормальное явление.

Существует задержка реакции системы автоматического управления фарами при переходе от хорошей освещенности к низкой освещенности, поэтому проезд под мостом или движение по ярко освещенной улице не влияет на функционирование системы. Система автоматического управления фарами реагирует на изменение освещенности только тогда, когда продолжительность действия новых условий превышает продолжительность этой задержки.

Если вы запускаете двигатель, когда автомобиль находится в неосвещенном гараже, фары включаются немедленно. После того как автомобиль выедет из гаража, системе автоматического управления фарами потребуется примерно одна минута, чтобы переключиться, если снаружи достаточно светло. Во время этого периода задержки подсветка панели приборов может быть не такой яркой, как обычно. Убедитесь в том, что регулятор яркости подсветки панели приборов находится в положении максимальной яркости. См. «Регулятор яркости подсветки панели управления» на стр. 6-9.

Для того чтобы оставить двигатель работать на холостом ходу при выключенной системе автоматического управления фарами, поверните переключатель в положение OFF.

## 6-8 Приборы освещения

Фары также остаются включенными на некоторое время после того, как вы выйдете из автомобиля. Вы можете персонально настроить эту функцию при помощи информационного центра водителя (DIC). См. «Персональная настройка функций автомобиля» на стр. 5-40.

При необходимости, вы можете вручную включить обычные фары.

### Аварийный световой сигнал

 (**Аварийный световой сигнал**): Нажмите на эту кнопку, расположенную в верхней части рулевой колонки, чтобы передние и задние указатели поворота начали мигать. Мигающие фонари предупреждают других водителей о том, что ваш автомобиль неисправен. Для выключения аварийного сигнала нажмите на кнопку еще раз.

Когда включен аварийный световой сигнал, указатели поворота не функционируют.

### Указатели поворота и смены полосы движения



Стрелка на приборной панели показывает направление поворота или изменения полосы движения.

Для подачи сигнала поворота переместите рычаг до упора вверх (поворот направо) или вниз (поворот налево).

Для подачи сигнала о смене полосы движения поднимите или опустите рычаг до тех пор, пока не начнет мигать стрелка. При этом указатели поворота мигнут три раза. Они мигнут шесть раз, если включен режим буксировки/движения с нагрузкой. Если вы будете удерживать рычаг указателей поворота в течение более чем одной секунды, то указатели поворота будут мигать до тех пор, пока вы не отпустите рычаг.

После отпускания рычаг вернется в исходное положение.

Если при подаче сигнала о повороте или смене полосы движения стрелка мигает с повышенной частотой или не загорается совсем, то, возможно, перегорела лампа указателя поворота.

Замените лампу. Если лампа не перегорела, то проверьте предохранитель. См. «Предохранители и автоматы защиты цепей» на стр. 10-42.

### Звуковой сигнализатор включенного указателя поворота

Если указатель поворота включен на протяжении более чем 1,2 км, то при каждом мигании указателей поворота будет раздаваться сигнал гонга, и на дисплее информационного центра водителя (DIC) появится сообщение TURN SIGNAL ON (Включен указатель поворота). Чтобы выключить сигнал гонга и убрать сообщение с дисплея, переведите рычаг указателей поворота в нейтральное положение.

### Противотуманные фары

Если ваш автомобиль оборудован противотуманными фарами, то выключатель расположен рядом с переключателем приборов наружного освещения, слева от рулевой колонки.

**☾** (Противотуманные фары): Нажмите на эту кнопку для включения или выключения противотуманных фар. На панели приборов загорится световой индикатор. Для включения противотуманных фар необходимо, чтобы зажигание было включено в положение ON/RUN.

Когда включаются передние противотуманные фары, также автоматически включаются фары ближнего света.

При переключении фар на дальний свет, противотуманные фары выключаются. Если вы выключите фары дальнего света, то передние противотуманные фары снова включатся.

В некоторых странах и регионах местные законы требуют, чтобы при включении противотуманных фонарей были также включены обычные фары головного света.

### Освещение салона

#### Регулятор яркости подсветки приборной панели

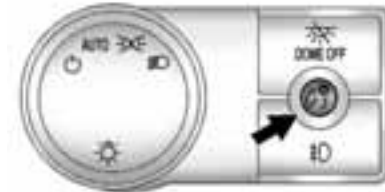

**☼** (Регулятор яркости подсветки панели приборов): Этот регулятор, расположенный рядом с переключателем приборов наружного освещения, управляет яркостью подсветки панели приборов.

## 6-10 Приборы освещения

Нажмите на ручку, чтобы она вышла из утопленного положения, после этого вы можете повернуть регулятор.

Вращайте регулятор по часовой стрелке или против нее, чтобы увеличить или уменьшить яркость подсветки панели приборов. При повороте регулятора по часовой стрелке до упора, включаются плафоны освещения салона.

### Плафоны освещения салона

Плафоны освещения салона расположены на потолочной консоли.

Они загораются при открывании любой двери, и гаснут после того, как все двери будут закрыты.

Поверните регулятор яркости подсветки панели приборов, расположенный под выключателем плафонов освещения салона, по часовой стрелке до упора, чтобы вручную включить плафоны освещения салона. Плафоны освещения салона останутся гореть до тех пор, пока вы не повернете регулятор против часовой стрелки.

### Отключение плафонов освещения салона

Выключатель плафонов освещения салона расположен рядом с главным переключателем приборов наружного освещения.



**(Отключение плафонов освещения салона):** Нажмите на эту кнопку, чтобы плафоны освещения салона не включались при открывании дверей. Вновь нажмите на кнопку, чтобы она вышла из утопленного положения, и плафоны освещения салона будут включаться при открывании дверей.

### Плафоны для чтения

Если ваш автомобиль оборудован передними плафонами для чтения, расположенными в потолочной консоли, то для включения или выключения этих плафонов используйте выключатели, расположенные рядом с плафонами.

Автомобиль может быть оборудован плафонами для чтения, установленными в других местах. Эти плафоны нельзя отрегулировать.

### Функции освещения

#### Освещение при приближении к автомобилю

Ваш автомобиль имеет функцию включения освещения при посадке.

При открывании двери, плафоны освещения салона включаются, если выключатель плафонов внутреннего освещения не утоплен. Если выключатель плафонов освещения салона находится в утопленном положении, то плафоны не включаются.

#### Освещение при высадке из автомобиля

Плафоны освещения салона включаются, когда вы вынимаете ключ из замка зажигания. Они автоматически отключатся примерно через 20 секунд. Плафоны внутреннего освещения салона не будут включаться, если их выключатель находится в нажатом положении.

#### Управление нагрузкой на аккумуляторную батарею

Ваш автомобиль оборудован системой управления электрической мощностью (EPM), которая следит за температурой аккумуляторной батареи и за состоянием ее зарядки. Исходя из этих параметров, система регулирует напряжение для оптимального функционирования и увеличения срока службы аккумуляторной батареи.

При низком напряжении аккумуляторной батареи, система слегка повышает напряжение, чтобы быстрее довести напряжение до нормы. Если аккумуляторная батарея имеет высокое напряжение, то система слегка снижает напряжение, чтобы предотвратить перезаряд. Если ваш автомобиль оборудован вольтметром, или если показания вольтметра выводятся на дисплей информационного центра водителя (DIC), то вы можете видеть, что показания вольтметра изменяются. Это нормальное явление. При возникновении неисправности, на дисплее появится предупреждающее сообщение.

Аккумуляторная батарея может разрядиться, когда двигатель работает на холостом ходу, если включена большая электрическая нагрузка. Это справедливо для любого автомобиля. Это связано с тем, что на холостом ходу двигателя генератор вращается недостаточно быстро для того, чтобы компенсировать высокую потребляемую электрическую мощность.

Высокая электрическая мощность потребляется при включении нескольких из перечисленных ниже потребителей электроэнергии: ближний свет фар, дальний свет фар, противотуманные фары, обогреватель заднего стекла, высокая скорость вентилятора системы климат-контроля, электрообогрев сидений, вентиляторы системы охлаждения двигателя, система электрооборудования прицепа, дополнительные потребители электроэнергии, включенные в электрические розетки.

Система EPM функционирует, с тем чтобы предотвратить чрезмерный разряд аккумуляторной батареи. Система достигает этого за счет уравнивания выходной мощности генератора и мощности, потребляемой включенными электрическими устройствами. При необходимости, система может повысить частоту вращения коленчатого вала двигателя на холостом ходу, чтобы повысить выходную мощность генератора. Система EPM также может временно снизить мощность, подаваемую к некоторым потребителям электроэнергии.

## 6-12 Приборы освещения

---

Обычно система действует пошагово, постепенно, и эти действия остаются незаметными для водителя. В редких случаях, при необходимости значительных корректирующих воздействий, функционирование системы может быть заметным для водителя. В подобных случаях, на дисплее информационного центра водителя (DIC) может появиться предупреждающее сообщение, например, BATTERY LOW START VEHICLE (Низкое напряжение аккумуляторной батареи, запустите двигатель). При появлении данного сообщения, рекомендуется выключить все ненужные потребители электроэнергии и запустить двигатель. См. «Сообщения о напряжении и состоянии системы зарядки аккумуляторной батареи» на стр. 5-31.

### **Система предотвращения разряда аккумуляторной батареи**

Эта система выключает плафоны освещения салона, если они оставлены включенными более чем на 10 минут при положении зажигания LOCK/OFF. Это помогает предотвратить разряд аккумуляторной батареи.

# Информационно-развлекательная система

## Введение

Введение .....	7-2
Функция защиты от кражи .....	7-3
Общий обзор .....	7-3

## Радиоприемник

Радиоприемник AM/FM .....	7-10
Спутниковый радиоприемник .....	7-16
Качество приема радиосигналов .....	7-17
Антенна в заднем боковом стекле .....	7-18
Антенна спутникового радиоприемника .....	7-18

## Аудиоустройства

Проигрыватель CD/DVD .....	7-19
Проигрыватель MP3 .....	7-28
Внешние устройства .....	7-31

## Развлекательная система для задних пассажиров

Информационно-развлекательная система для задних пассажиров (RSE) (установленная в потолке) .....	7-33
Информационно-развлекательная система для задних пассажиров (RSE) (установленная в подголовниках) .....	7-43
Аудиосистема для задних пассажиров (RSA) .....	7-58

## Навигационная система

Пользование навигационной системой .....	7-60
Карты .....	7-62
Условные обозначения .....	7-64
Пункт назначения .....	7-69
Меню конфигурации .....	7-83
Глобальная система позиционирования (GPS) .....	7-96
Определение местонахождения автомобиля .....	7-97

Проблемы при ведении по маршруту .....	7-97
Если системе требуется обслуживание .....	7-98
Обновление картографических данных .....	7-98
Зона покрытия базы данных .....	7-98

## Распознавание голосовых команд

Распознавание голосовых команд .....	7-99
--------------------------------------	------

## Мобильный телефон

Система Bluetooth .....	7-102
-------------------------	-------

## 7-2 Информационно-развлекательная система

### Введение

Внимательно изучите данный раздел, чтобы ознакомиться с навигационной системой.

Навигационная система включает в себя функции навигации и функции аудиосистемы.

Для обеспечения безопасности движения водитель должен постоянно следить за дорожной обстановкой и уделять ей полное внимание. Навигационная система имеет функции, помогающие водителю постоянно следить за дорогой и концентрировать внимание на управлении автомобилем. Некоторые функции могут быть деактивированы во время движения. Обратите внимание, что эти функции будут затенены на дисплее. Если функция затенена, это означает, что она недоступна во время движения автомобиля.

Все функции доступны, когда автомобиль припаркован. Прежде чем начинать движение, выполните следующее:

- Ознакомьтесь с управлением навигационной системой, с кнопками управления на ее панели и с сенсорными кнопками на дисплее навигационной системы.
- Настройте аудиосистему, включая настройку любимых радиостанций, регулировку тембра, громкость и баланс громкоговорителей.
- Настраивайте функции навигационной системы (например, вводите адрес места назначения или выбирайте его из ранее запомненного списка), прежде чем начинать движение.
- Заранее вводите номера телефонов, чтобы вы могли легко набрать их нажатием одной кнопки или при помощи одной голосовой команды (для навигационной системы с функцией управления мобильным телефоном).



### ПРЕДУПРЕЖДЕНИЕ

Если вы слишком часто или слишком надолго будете отвлекаться от наблюдения за дорожной обстановкой для управления навигационной системой, это может привести к дорожно-транспортному происшествию, в котором вы или другие люди можете получить тяжкие травмы и даже погибнуть. Сконцентрируйте все ваше внимание на управлении автомобилем.



### ПРЕДУПРЕЖДЕНИЕ

Избегайте слишком частого или слишком длительного рассматривания карты на дисплее навигационной системы. Это может привести к дорожно-транспортному происшествию, в котором вы или другие люди можете получить тяжкие травмы и даже погибнуть. Используйте голосовые подсказки системы для ведения по маршруту «поворот за поворотом», когда это только возможно.



Используйте навигационную систему, чтобы:

- Рассчитать маршрут.
- Выбрать пункт назначения различными методами.
- Получать от системы голосовые указания «поворот за поворотом» и следовать им, если это не противоречит правилам дорожного движения, дорожным знакам и разметке и условиям движения.

Всегда будьте внимательны и строго выполняйте требования правил дорожного движения, независимо то тех инструкций, которые подает навигационная система. Так как навигационная система использует картографическую информацию, которая может не включать все ограничения и последние изменения, она может предложить вам маршрут, который в данное время закрыт из-за дорожных работ, или поворот, который теперь запрещен дорожным знаком. Так как система использует ограниченную информацию, вы должны постоянно оценивать, насколько выполнение инструкций навигационной системы является безопасным и соответствующим законодательным требованиям при текущих условиях.

## Функция защиты от кражи

Функция TheftLock® предназначена для предотвращения кражи аудиосистемы из автомобиля за счет хранения в ней части идентификационного номера автомобиля (VIN). Аудиосистема не будет работать, если она будет похищена и установлена на другой автомобиль.

## Общий обзор

При включении навигационной системы, на дисплее может появиться следующая информация, и вы должны изучить ее и подтвердить ознакомление с этой информацией.





После подтверждения ознакомления с начальной информацией, вы получите доступ к функциям NAV (навигация) и DEST (пункт назначения). Получив доступ, вы можете вводить или удалять информацию при помощи дисплея навигационной системы, а также пользоваться другими ее функциями. См. инструкции ниже в этой главе.



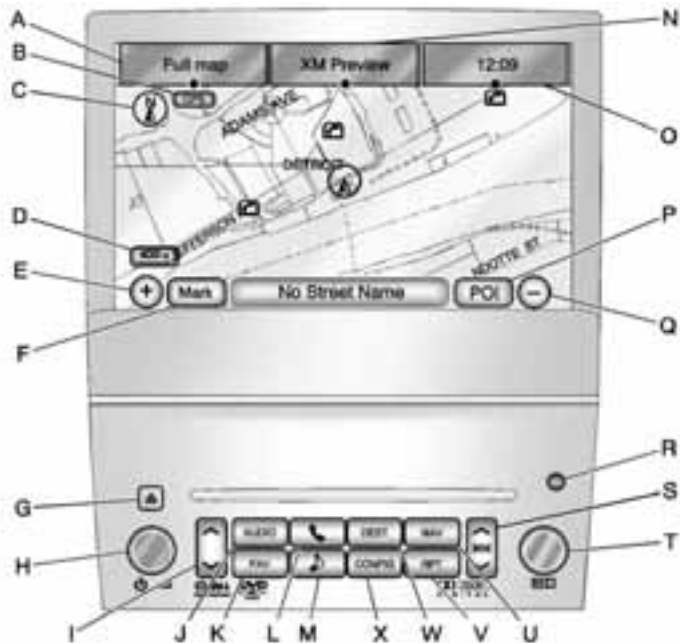



При каждом пятидесятом запуске двигателя и включении навигационной системы, на дисплее появляется экран с предупреждением. После ознакомления с предупреждением, выберите ОК для загрузки картографической информации. Если вы не выберете ОК, то будут функционировать все кнопки управления, за исключением NAV и DEST. Для того чтобы вызвать экран с предупреждением, вы также можете нажать кнопку NAV.

При ознакомлении с навигационной системой, вы можете настроить ее в соответствии со своими предпочтениями, или удалять введенную информацию различными способами.

## 7-4 Информационно-развлекательная система



- A. Сенсорная кнопка «Полная карта»
- B. Условное обозначение «Нет сигнала GPS»
- C. Условное обозначение направления на север/направления движения автомобиля
- D. Масштаб карты
- E. Сенсорная кнопка ( + ) (Увеличение масштаба)
- F. Сенсорная кнопка маркера
- G. Кнопка  (Выгрузка диска)
- H. Кнопка  (Питание/Громкость)
- I. Кнопка  (Сканирование вверх/вниз)
- J. Кнопка AUDIO (Аудиосистема)
- K. Кнопка FAV (Любимые радиостанции)
- L. Кнопка  (Телефон)

- M. Кнопка  (Настройки звучания)
- N. Выбор источника сигнала (AM, FM, XM, CD, и т.д.)
- O. Сенсорная кнопка часов
- P. Сенсорная кнопка POI (объект интереса)
- Q. Сенсорная кнопка  (Уменьшение масштаба)
- R. Разъем для подключения внешнего источника сигнала
- S.     Клавиша поиска (Предыдущий/Следующий)
- T.  Ручка настройки
- U. Кнопка NAV (Навигация)
- V. Кнопка RPT (Повторное воспроизведение)
- W. Кнопка DEST (Пункт назначения)
- X. Кнопка CONFIG (Конфигурация)

## Язык и единицы измерения - британские/метрические

Чтобы изменить язык навигационной системы, или чтобы переключить систему с британских единиц измерения на метрические и обратно, см. «Информационный центр водителя (DIC)» на стр. 5-26 для более подробной информации.

## Удаление персональной информации

Навигационная система может записывать и хранить персональную информацию, такую как имена и адреса. Удаляйте эту информацию при продаже автомобиля, или при возврате арендованного автомобиля. См. «Редактирование адресной книги – редактирование/просмотр» в разделе «Меню конфигурации» на стр. 7-83, чтобы узнать, как удалить информацию из адресной книги.

## Ограничение функциональности системы во время движения

Навигационная система вашего автомобиля может иметь эту функцию.

Коснитесь сенсорной кнопки «Limit Features While Driving», чтобы включить или выключить режим ограничения функциональности системы во время движения. Когда эта сенсорная кнопка подсвечена, во время движения ограничены следующие функции системы:

- Музыкальный навигатор
- Поиск по категории радиoproграмм
- Прокрутка меню навигации и некоторые другие функции.



См. «Категория радиoproграммы» в разделе «Радиоприемник AM-FM» на стр. 7-10 для более подробной информации. См. «Задание по карте» в разделе «Пункт назначения» на стр. 7-69 для более подробной информации.

Некоторые функции будут ограничены, независимо от их настройки.

## 7-6 Информационно-развлекательная система

### Запоминание предварительно настроенных радиостанций

Для запоминания предварительно настроенных радиостанций выполните следующее:

1. Нажмите на кнопку  для включения системы.
2. Нажмите на кнопку AUDIO и выберите желаемый диапазон частот (AM, FM, или XM (при наличии)).
3. При помощи ручки настройки  или кнопка SEEK настройте радиоприемник на желаемую радиостанцию.
4. Нажмите и удерживайте одну из пяти кнопок предварительно настроенных радиостанций, расположенных под экраном, до тех пор, пока не раздастся звуковой сигнал.
5. Повторите эти шаги для каждой кнопки предварительно настроенных радиостанций.

См. «Запоминание предварительно настроенных радиостанций» в разделе «Радиоприемник AM-FM» на стр. 7-10 для более подробной информации.

### Установка показаний часов

Часы навигационной системы и аналоговые часы работают независимо. Если вы корректируете время на дисплее навигационной системы, это не изменяет показаний аналоговых часов. Для информации об установке показаний аналоговых часов см. «Часы» на стр. 5-8.

Для корректировки времени навигационной системы:

1. Нажмите на кнопку CONFIG, чтобы войти в меню конфигурации, затем последовательно нажимайте на кнопку CONFIG до появления меню установки показаний часов, или коснитесь сенсорной кнопки часов на дисплее.
2. Нажимайте на кнопки Hours (часы) и Minutes (минуты) со знаком - (минус) или + (плюс), чтобы уменьшить или увеличить показания часов.

Для более подробной информации см. «Установка показаний часов» в разделе «Меню конфигурации» на стр. 7-83.

### Ввод адреса, интересующего объекта и запоминание пунктов назначения

#### Ввод адреса

Для ввода места назначения сначала введите название города:

1. Нажмите на кнопку  для включения системы.
2. На дисплее может появиться предупреждающее сообщение. Нажмите ОК для продолжения работы.
3. Нажмите на кнопку DEST.
4. Нажмите на кнопку  (Ввод адреса).
5. Выберите сенсорную кнопку штата/провинции. При необходимости, выберите другой штат или провинцию. На дисплее появится список всех штатов или провинций. Выберите штат или провинцию.

6. После выбора штата или провинции, автоматически выбирается категория “City name” для ввода названия города.

Если в системе имеются пять или менее названий, то на дисплей выводится список названий. Если в системе имеются более чем пять названий, на дисплее появится кнопка List (Список) и число. Это число представляет собой количество городов, запомненных в системе. Выберите эту кнопку, чтобы просмотреть список и выбрать город.

7. После выбора названия города, автоматически появляется пункт “Street name” для ввода названия улицы.



Если в выбранном городе имеются пять или менее запомненных улиц, то система выводит на дисплей список этих улиц. Если в списке более чем пять запомненных улиц, то система выводит на дисплей буквенную клавиатуру. Начните ввод названия улицы. Если в системе имеются пять или менее названий улиц, то на дисплей выводится список названий. Если в системе имеются более чем пять названий, на дисплее появится кнопка List (Список) и число. Это число представляет собой количество запомненных улиц. Выберите эту кнопку, чтобы просмотреть список и выбрать улицу.

8. После выбора улицы, выберите кнопку «House #», чтобы ввести номер дома. Система выведет на дисплей диапазон номеров домов, которые имеются на данной улице.
9. Выберите GO. На дисплее появится карта с отмеченным пунктом назначения.
10. Выберите предпочтительный вариант расчета маршрута (Fastest – самый быстрый, Shortest – самый короткий, или Other – иное.) Система рассчитывает и показывает на карте маршрут.
11. Выберите пункт Start Guidance (Начать ведение по маршруту). Теперь вы готовы к ведению по маршруту.

*См. «Ввод адреса» в разделе «Пункт назначения» на стр. 7-69 для более подробной информации.*

## Ввод точки интереса (POI)

Чтобы задать пункт назначения путем ввода точки интереса (POI), выполните следующее:

1. Нажмите на кнопку  для включения системы.
2. На дисплее может появиться предупреждающее сообщение. Нажмите OK для продолжения работы.
3. Нажмите на кнопку DEST.
4. Выберите кнопку  Point of Interest (Точка интереса).
5. Выберите сенсорную кнопку штата/провинции. При необходимости, выберите другой штат или провинцию. На дисплее появится список всех штатов или провинций. Выберите штат или провинцию.

## 7-8 Информационно-развлекательная система

- Введите название точки интереса в поле «POI name» (например, Washington Monument).

Если в системе имеются пять или менее названий, то на дисплее выводится список названий. Если в системе имеются более чем пять названий, на дисплее появится кнопка List (Список) и число. Это число представляет собой количество запомненных точек POI. Выберите эту кнопку, чтобы просмотреть список.

- Выберите пункт GO рядом с обозначением POI. На дисплее появится карта с отмеченным пунктом назначения.
- Выберите предпочтительный вариант расчета маршрута (Fastest – самый быстрый, Shortest – самый короткий, или Other – иное.) Система рассчитывает и показывает на карте маршрут.
- Выберите пункт Start Guidance (Начать ведение по маршруту). Теперь система может начать ведение по маршруту.

См. «Точки интереса (POI)» в разделе «Пункт назначения» на стр. 7-69 для более подробной информации.

### Запоминание введенных пунктов назначения

- Нажмите на кнопку  для включения системы.
- На дисплее может появиться предупреждающее сообщение. Нажмите OK для продолжения работы.
- Нажмите на кнопку DEST.  
Введите пункт назначения. См. «Пункт назначения» на стр. 7-69 для подробной информации о вводе пункта назначения.
- Нажмите на кнопку DEST, на дисплее появится меню «Route» (Маршрут). Нажмите на кнопку «Final Destination» (Конечный пункт назначения) или «Stop-over» (Промежуточная остановка). На дисплее появится информация об этом месте назначения. Нажмите кнопку «Add to Address Book» (Добавить в адресную книгу). На дисплее появится адресная книга.

- Выберите сенсорную кнопку «Name» (Название). На дисплее появится буквенная клавиатура. Введите название. Выберите сенсорную кнопку «Back» (Назад).
- Нажмите и удерживайте одну из сенсорных кнопок в нижней части дисплея до тех пор, пока введенное имя не появится в сенсорной кнопке на дисплее.

Название, которое появляется в сенсорной кнопке предварительно запомненных пунктов назначения, теперь можно выбирать в меню «Destination Entry» (Пункты назначения). См. «Использование предварительно запомненных пунктов назначения» ниже в этом разделе.

Для более подробной информации см. «Добавление или изменение предварительно запомненных пунктов назначения» в разделе «Пункты назначения» на стр. 7-69.

## Использование ранее запомненных пунктов назначения

Вы можете выбирать эти пункты назначения во время движения.

1. Нажмите на кнопку  для включения системы.
2. На дисплее может появиться предупреждающее сообщение. Нажмите ОК для продолжения работы.
3. Нажмите на кнопку DEST.
4. Выберите одну из имеющихся кнопок предварительно настроенных пунктов назначения. На дисплее появится карта с отмеченным пунктом назначения.
5. Выберите предпочтительный вариант расчета маршрута (Fastest – самый быстрый, Shortest – самый короткий, или Other – иное.) Система рассчитывает и показывает на карте маршрут.
6. Выберите пункт Start Guidance (Начать ведение по маршруту). Теперь система может начать ведение по маршруту.

*См. «Предварительный ввод пункта назначения» в разделе «Пункт назначения» на стр. 7-69 для более подробной информации.*

## Отмена ведения по маршруту

Ведение по маршруту прекращается, когда достигнут конечный пункт назначения. Чтобы прекратить режим ведения по маршруту до достижения конечного пункта назначения:

1. Нажмите на кнопку DEST.
2. Нажмите на кнопку Cancel Guidance (Отмена ведения по маршруту).
3. Нажмите ОК для подтверждения.

Громкость голосовых инструкций

Для регулировки громкости голосовых инструкций системы:

1. Нажмите на кнопку CONFIG, чтобы войти в меню конфигурации, затем последовательно нажимайте на кнопку CONFIG до появления меню NAV, или коснитесь сенсорной кнопки NAV на дисплее.

2. Нажмите на кнопку Voice Prompt (Голосовые инструкции).
3. Нажимайте на сенсорную кнопку «+» или «-», чтобы увеличить или уменьшить громкость голосовых инструкций системы. Система ответит с отрегулированным уровнем громкости.

*Для более подробной информации см. «Голосовые инструкции» в разделе «Меню конфигурации» на стр. 7-83.*

## Уход за дисплеем системы

Для протирки дисплея используйте только чистую мягкую ткань, смоченную чистой водой.

## 7-10 Информационно-развлекательная система

### Радиоприемник

#### Радиоприемник AM/FM

**Примечание:** Прежде чем устанавливать на ваш автомобиль какое-либо дополнительное аудиооборудование, такое как аудиосистема, проигрыватель CD, радиопередатчик CB, мобильный телефон, обратитесь к вашему официальному дилеру, чтобы убедиться в том, что это оборудование может быть установлено. Кроме того, проверьте законы, определяющие правила пользования мобильной радиосвязью и мобильными телефонами. Если оборудование может быть установлено, очень важно, чтобы оно было установлено правильно. Дополнительное оборудование может повлиять на работу двигателя вашего автомобиля, штатной аудиосистемы и другого оборудования, и даже привести к их повреждению. Системы автомобиля могут создавать помехи для работы установленного оборудования.

**Примечание:** Сигналы гонга, относящиеся к ремням безопасности, стояночному тормозу и другим системам, генерируются навигационной системой. Если вы замените эту систему или установите дополнительное оборудование, то сигналы гонга могут не работать. Прежде чем заменять какое-либо оборудование или устанавливать какое-либо дополнительное оборудование, убедитесь в том, что оно совместимо с вашим автомобилем. См. «Дополнительное оборудование и изменение конструкции автомобиля».

#### Управление радиоприемником

 (Питание/Громкость):

1. Нажмите на эту ручку для включения или выключения аудиосистемы.
2. Вращайте ручку для увеличения или уменьшения громкости звука.

3. Нажмите на ручку и удерживайте ее нажатой в течение более чем двух секунд, чтобы выключить навигационную систему, дисплей развлекательной системы для задних пассажиров (RSE) и аудиосистему для задних пассажиров (RSA). Если двигатель не заглушен, то нажмите эту кнопку, чтобы вновь включить систему RSE или RSA и продолжить воспроизведение последнего выбранного источника сигнала.

 (Ручка настройки): Вращайте ручку, чтобы перейти к следующей или предыдущей радиостанции, или записи или главе диска. См. параграф «Проигрыватель CD/DVD» на стр. 7-19 или «Проигрыватель MP3» на стр. 7-28 для более подробной информации.

**AUDIO:** Нажмите на эту кнопку, чтобы вывести на дисплей меню аудиосистемы. Нажимайте на эту кнопку, чтобы выбрать источник сигнала AM, FM, или XM (при наличии), Disc, или AUX (Внешний источник сигнала), или коснитесь сенсорной кнопки на экране. См. «Проигрыватель CD/DVD» на стр. 7-19, «Проигрыватель MP3» на стр. 7-28 или «Внешние источники сигнала» на стр. 7-31 для более подробной информации.



### Настройка на радиостанцию

#### **Показан источник AM, другие источники настраиваются аналогично**

Если на дисплее показана карта, нажмите на сенсорную кнопку выбора источника сигнала (AM, FM, XM (при наличии), CD, и т.д.). Дисплей будет разделен на две части – дисплей аудиосистемы и дисплей карты. С помощью этого дисплея вы можете производить любые настройки радиостанций.

#### **Показан источник FM, другие источники настраиваются аналогично**

Если вы не хотите видеть разделенный дисплей, или если карта не выведена на дисплей, нажмите на кнопку AUDIO.

**AM/FM/XM:** Нажмите на сенсорную кнопку выбора источника сигнала (AM, FM или XM, при наличии), или нажимайте на кнопку AUDIO до тех пор, пока не будет подсвечен желаемый источник сигнала.

#### **Показан источник FM, другие источники настраиваются аналогично**

**Category (Категория):** Нажмите на сенсорную кнопку, расположенную посередине экрана, чтобы вывести на дисплей список всех радиостанций выбранного диапазона, которые вещают в этом регионе. Для прокрутки этого списка пользуйтесь кнопками со стрелками, направленными вверх и вниз. Нажмите на кнопку желаемой радиостанции.

## 7-12 Информационно-развлекательная система

Список радиостанций диапазона XM (при наличии) также содержит список категорий радиопрограмм, и список радиостанций, которые передают программы данной категории. Для диапазона XM (при наличии), нажимайте на сенсорные кнопки со стрелками, чтобы изменить категорию радиопрограммы. На дисплее будет информация о радиостанции. См. «Меню радиоприемника» ниже в этом разделе для информации о добавлении или удалении категории радиопрограмм XM из списка категорий. Удаленные категории не будут появляться в списке категорий на дисплее при нажатии сенсорных кнопок со стрелками.

Список радиостанций FM также может содержать информацию о категориях радиопрограмм, если радиостанции в данном регионе поддерживают функцию RDS.



### **Refresh List (Обновить список):**

Нажмите на эту кнопку, чтобы обновить список радиостанций AM или FM.

При просмотре карты, на дисплее будет показано название радиостанции или канала.

### (Поиск):

1. Нажмите на кнопку со стрелкой, направленной вверх или вниз, чтобы перейти к следующей или предыдущей радиостанции.
2. Для сканирования радиостанций, нажмите и удерживайте любую кнопку со стрелкой в течение более чем двух секунд. Радиоприемник найдет радиостанцию, остановится на ней на несколько секунд, а затем перейдет к следующей радиостанции.
3. Чтобы остановить сканирование, вновь нажмите на любую кнопку со стрелкой.

## **Запоминание предварительно настроенных радиостанций**

Эта функция позволяет запомнить до 30 предварительно настроенных радиостанций диапазонов AM, FM и XM (при наличии). Для запоминания радиостанций:

1. Нажмите на кнопку  для включения системы.
2. Если на дисплей выведена карта, нажмите на кнопку выбора источника сигнала, на кнопку AUDIO или на кнопку FAV (Любимые радиостанции).
3. Выберите диапазон частот.
4. Настройтесь на желаемую радиостанцию при помощи функций поиска или сканирования, или при помощи ручки настройки.
5. Коснитесь одной из сенсорных кнопок предварительной настройки и удерживайте ее нажатой в течение двух секунд, до тех пор, пока вы не услышите звуковой сигнал.
6. Повторите эти шаги для каждой кнопки предварительно настроенных радиостанций.

## Меню “Sound” (Звук)

 **(Звук):** Нажмите на эту кнопку или на кнопку CONFIG, чтобы войти в меню «Sound» (Звук) и отрегулировать тембр высоких, средних и низких частот, баланс левых и правых громкоговорителей, баланс по глубине и настроить функцию цифровой обработки сигнала (Digital Signal Processing - DSP). Система автоматически запоминает настройки, установленные для каждого источника аудиосигнала, включая радиоприемник AM, FM, XM (при наличии), CD и AUX.

### Регулировка тембра

#### **TREBLE (Тембр высоких частот):**

Нажмите на кнопку «+» или «-» для усиления или ослабления высоких частот. Если радиостанция передает слишком слабый сигнал, или если слышны помехи от разрядов статического электричества, рекомендуется ослабить тембр высоких частот.

#### **MID (Тембр средних частот):**

Нажмите на кнопку «+» или «-» для усиления или ослабления средних частот.

#### **BASS (Тембр низких частот):**

Нажмите на кнопку «+» или «-» для усиления или ослабления низких частот.

### Регулировка баланса громкоговорителей

#### **L/R (Баланс громкости левых/правых громкоговорителей):**

Для регулировки баланса громкости между левыми и правыми громкоговорителями, нажмите и удерживайте сенсорную кнопку L или R.

#### **Front/Rear (Баланс громкости между передними и задними громкоговорителями):**

Для регулировки баланса громкости между передними и задними громкоговорителями, нажмите и удерживайте сенсорную кнопку Front (Передние) или Rear (Задние).

### Цифровая обработка сигнала (DSP)

Аудиосистема имеет функцию цифровой обработки сигнала (DSP). Функция DSP позволяет выбрать один из четырех вариантов обработки сигнала. Функцию DSP можно использовать во время работы аудиосистемы. Не все режимы DSP доступны для всех источников сигнала. Выбранный режим DSP будет показан на дисплее в строке состояния.

Вы можете выбрать один из следующих режимов DSP:

**Normal (Нормальный):** Аудиосистема работает с обычными настройками. Эта настройка обеспечивает оптимальное звучание для всех пассажиров.

**Surround (Объемное звучание Centerpoint®):** Включается цифровая обработка сигнала Bose Centerpoint, обеспечивающая «объемное» звучание при воспроизведении цифрового диска CD или при работе радиоприемника XM (при наличии). Функция Centerpoint преобразует обычные двухканальные стереозаписи в пятиканальный звук (эта функция не работает для радиоприемника AM и FM).

## 7-14 Информационно-развлекательная система

---

**Driver (Водитель):** Настройки аудиосистемы регулируются таким образом, чтобы обеспечить наилучшее звучание для водителя.

**Rear (Заднее сиденье):** Настройки аудиосистемы регулируются таким образом, чтобы обеспечить наилучшее звучание для пассажиров на заднем сиденье.

**2 CH. (2-канальный формат):** Улучшение «объемного» звучания.

**5.1 CH. (Формат 5.1):** Обеспечивает полный эффект «объемного» звучания. Эта кнопка доступна только при воспроизведении дисков DVD, поддерживающих звук в формате 5.1, и при выключенной системе RSA.

### Меню «Radio» (Радиоприемник)

Нажмите на кнопку CONFIG, чтобы войти в меню конфигурации, затем последовательно нажимайте на кнопку CONFIG для выбора пункта «Radio», или нажмите на сенсорную кнопку «Radio», чтобы изменить информацию о радиоприемнике, выведенную на дисплей, или чтобы ограничить функции, доступные во время движения, количество предварительно настроенных страниц, категории радиопрограмм XM (при наличии) и настройки функции Bose®AudioPilot®.

### Ограничение функциональности системы во время движения

Коснитесь сенсорной кнопки «Limit Features While Driving», чтобы включить или выключить режим ограничения функциональности системы во время движения. Когда эта сенсорная кнопка подсвечена, во время движения ограничены следующие функции системы:

- Музыкальный навигатор
- Поиск по категории радиопрограмм
- Прокрутка меню навигации и некоторые другие функции.

### Количество предварительно настроенных страниц

Коснитесь сенсорной кнопки «Number of Preset Pages» (Количество предварительно настроенных страниц), чтобы изменить число предварительно настроенных страниц от 1 до 6. На каждой предварительно настроенной странице может быть записано до пяти предварительно настроенных радиостанций. Нажмите на сенсорную кнопку с желаемым номером.

### Функция Bose® AudioPilot®

**AudioPilot:** Функция Bose AudioPilot представляет собой технологию компенсации шума. Чтобы использовать функцию AudioPilot®:

1. Нажмите на кнопку CONFIG, чтобы войти в меню конфигурации, затем последовательно нажимайте на кнопку CONFIG до появления меню Radio, или коснитесь сенсорной кнопки Radio на дисплее.
2. Нажмите кнопку Automatic Volume Control (Автоматическое регулирование громкости), чтобы войти в меню AudioPilot.
3. Нажмите на кнопку ON (Включить).

Чтобы выключить эту функцию, нажмите на кнопку OFF (Выключить). Если функция AudioPilot® включена, она постоянно регулирует громкость звука и настройки эквалайзера, чтобы компенсировать фоновый шум, и чтобы громкость казалась постоянной.

Эта функция наиболее эффективна при небольшой громкости звука, когда фоновый шум может значительно повлиять на воспроизведение музыки через громкоговорители аудиосистемы.

При высокой громкости, когда музыка значительно громче фонового шума, эффект функции AudioPilot® мало заметен или отсутствует вообще. Для более подробной информации о функции AudioPilot®, посетите сайт [www.bose.com/audiopilot](http://www.bose.com/audiopilot).

### Удаление/добавление категорий XM (США и Канада)

Нажмите сенсорную кнопку Remove/Add XM Categories (Удаление/добавление категорий XM), чтобы удалить или добавить категории программ XM при выборе категории из списка на дисплее. На дисплее появится список категорий программ XM. Для прокрутки этого списка пользуйтесь сенсорными кнопками со стрелками. Категории, которые можно удалить, подсвечены, а категории, которые можно добавить, затенены. Нажмите на категорию, которую вы хотите удалить или добавить. Нажмите на сенсорную кнопку Restore All Categories (Восстановить все категории), чтобы восстановить все удаленные категории.

### Система передачи радиоданных (RDS)

Ваша аудиосистема поддерживает систему передачи радиоданных (RDS). Функции RDS действуют только для радиостанций, вещающих в диапазоне FM в стандарте RDS. Благодаря системе RDS, радиоприемник может выполнять следующие функции:

- Принимать объявления об экстренной обстановке локального и национального масштаба
- Выводить на дисплей текстовые сообщения, передаваемые радиостанциями

Эта система зависит от получения специфической информации от этих радиостанций, и работает только при наличии такой информации. В редких случаях радиостанция может передавать неправильно закодированную информацию, которая приводит к неправильной работе некоторых функций радиоприемника. Если такое происходит, обратитесь на радиостанцию.

Система RDS постоянно включена. Если принимаемая радиостанция FM поддерживает функцию RDS, на дисплее аудиосистемы выводится название радиостанции или ее кодовое обозначение.

## 7-16 Информационно-развлекательная система

### Спутниковый радиоприемник

#### Система спутникового радиовещания XM™

Спутниковое радиовещание XM™ – это система радиовещания, которая доступна в 48 штатах США (кроме Аляски и Гавайских островов) и в 10 провинциях Канады. Спутниковое радиовещание XM™ предоставляет широчайший выбор программ и некоммерческой музыки с цифровым качеством звучания. Для того чтобы пользоваться услугами радиовещания XM, необходимо оплатить абонентскую плату. Если необходима повторная активация этой услуги, то на дисплее появится надпись «No Subscription Please Renew on channel XM1» (Нет подписки, пожалуйста, обновите подписку по каналу XM1). Для более подробной информации свяжитесь со службой XM на сайте [www.xmradio.com](http://www.xmradio.com), или позвоните по телефону 1-800-929-2100 (в США), или на сайте [www.xmradio.ca](http://www.xmradio.ca), или позвоните по телефону 1-877-438-9677 (в Канаде).

Когда система XM™ активна, на дисплее показаны название и номер канала, название песни и имя исполнителя.

#### Сообщения системы XM™

**XL (Каналы с ненормативной лексикой):** Обозначение XL на дисплее радиоприемника, после названия канала, означает возможность ненормативной лексики. Такие каналы, а также любые другие, могут быть заблокированы по просьбе клиента, для этого позвоните по телефону 1-800-929-2100.

**XM Updating (Обновление XM):** Происходит обновление кода в радиоприемнике, и от вас не требуется никаких требований.

**No XM signal (Нет сигнала XM):** Автомобиль находится в таком месте, где блокируется сигнал XM™. Когда автомобиль выедет на открытую местность, прием сигнала должен возобновиться.

**Loading XM (Загрузка данных XM):** Аудиосистема обрабатывает полученные аудиосигналы и текстовые данные. Вам не требуется предпринимать какие-либо действия.

**Channel Off Air (Канал не вещает):** Этот канал в настоящее время не транслирует радиосигнал.

**Channel Unauth (Не авторизованный канал):** Канал заблокирован или не покрывается вашей подпиской на систему XM.

**Channel Unavail (Канал недоступен):** Это ранее использовавшийся канал более не используется.

**No Artist Info (Нет информации об исполнителе):** Отсутствует информация об исполнителе. Система работает нормально.

**No Title Info (Нет информации о названии песни):** Нет информации о названии песни. Система работает нормально.

**No CAT Info (Нет информации о категории программы):** Отсутствует информация о категории программы. Система работает нормально.

**CAT Not Found (Категория не найдена):** Система не нашла каналов, транслирующих программы выбранной категории. Система работает нормально.

**No Information (Нет информации):** Текстовая информация или текстовые сообщения отсутствуют. Система работает нормально.

**XM Theftlocked (Система XM заблокирована от кражи):** Возможно, приемник XM™ ранее использовался на другом автомобиле. Из соображений безопасности, приемники XM™ нельзя просто переустанавливать с одного автомобиля на другой. Если это сообщение появилось после технического обслуживания вашего автомобиля, обратитесь к вашему официальному дилеру.

**XM Radio ID (Идентификация радиоприемника XM):** Если система настроена на канал 0, это сообщение будет появляться на дисплее попеременно с 8-значным идентификационным кодом радиоприемника XM™. Этот код необходим для активации услуг.

**Unknown (Неизвестный):** Если это сообщение появляется при настройке на канал 0, то, возможно, радиоприемник работает неправильно. Проконсультируйтесь с вашим официальным дилером.

**Check XM Receiver (Проверьте приемник XM):** Если это сообщение не исчезает по истечении короткого времени, возможно, приемник работает неправильно. Проконсультируйтесь с вашим официальным дилером.

**No Subscription Please Renew (Нет подписки, пожалуйста, обновите подписку):**

Необходимо обновить подписку на услуги XM. Свяжитесь с XM по адресу [www.xmradio.com](http://www.xmradio.com) или позвоните по телефону 1-800-929-2100.

### Качество приема радиосигналов

При работе радиоприемника вы можете слышать помехи и разряды статического электричества, если к розеткам для дополнительного электрооборудования подключены зарядные устройства для мобильных телефонов или иные внешние электронные устройства. При возникновении радиопомех или разрядов статического электричества, рекомендуется отключить устройство от электрической розетки.

### Диапазон AM

Радиус приема большинства радиостанций диапазона AM больше, чем у радиостанций FM, в особенности, ночью. Увеличенный радиус приема может приводить к тому, что транслируемые сигналы могут накладываться один на другой. Для улучшения приема радиосигнала, большинство радиостанций AM повышают мощность сигнала в дневное время и снижают ее ночью. Разряды статического электричества могут быть слышны во время грозы, а также при нахождении автомобиля вблизи высоковольтных линий электропередач. Если это происходит, попробуйте уменьшить уровень тембра высоких частот.

### Стереoproграммы FM

Сигналы радиостанций FM распространяются на расстояние от 16 до 65 километров. Несмотря на то, что радиоприемник имеет встроенное электронное устройство, которое автоматически подавляет радиопомехи, определенные помехи могут прослушиваться, и звук может пропадать, в особенности когда автомобиль находится среди высоких зданий или в холмистой местности.

### Система спутникового радиовещания XM™

Система спутникового радиовещания XM обеспечивает цифровую трансляцию в 48 штатах США и в Канаде. Как и для радиостанций FM, высокие здания или горы могут мешать приему спутникового радиосигнала, и звук может пропадать и вновь появляться. Кроме того, сигнал XM может временно исчезать при проезде под мостами, вблизи гаражей, или по туннелям.

## 7-18 Информационно-развлекательная система

---

### Пользование мобильным телефоном

Пользование сотовым телефоном может отрицательно повлиять на качество радиоприема. Помехи могут возникать, когда вы разговариваете по телефону, заряжаете его от бортовой сети автомобиля или когда телефон просто находится в режиме ожидания. Радиопомехи выражаются в повышенной громкости статических разрядов, слышимых при прослушивании радиопрограмм. В этом случае рекомендуется отсоединить сотовый телефон и выключить его.

### Антенна в заднем боковом стекле

Антенна диапазона AM-FM встроена в задние боковые стекла. При очистке стекол будьте осторожны, чтобы не повредить металлизированную сетку антенны. Если вы повредите эту сетку, качество приема будет ухудшено.

Если вам необходимо прикрепить к стеклу антенну мобильного телефона, будьте осторожны, чтобы не повредить антенну радиоприемника AM-FM. Между проводниками сетки антенны имеется достаточное место для установки антенны мобильного телефона без ущерба для качества радиоприема.

**Примечание:** Запрещается скрести внутреннюю поверхность задних боковых стекол лезвием бритвы или иным острым предметом, так как вы можете повредить сетку антенны. Гарантия изготовителя не распространяется на устранение возможных повреждений. Запрещается очищать внутреннюю поверхность задних боковых стекол при помощи острых предметов.

**Примечание:** Не применяйте предлагаемые на рынке металлизированные пленки для дополнительного тонирования стекол автомобилей. Металлическая пленка, используемая в некоторых подобных средствах, может привести к созданию помех радиоприему. Любые повреждения антенны, возникшие в результате применения металлизированных пленок, не покрываются гарантией изготовителя.

### Антенна спутникового радиоприемника

Антенна спутникового радиоприемника XM установлена на крыше автомобиля. Для обеспечения высокого качества приема следите за чистотой антенны.

Если ваш автомобиль оборудован вентиляционным люком, то функционирование системы XM может ухудшаться при открытом люке.



### Проигрыватель CD/DVD

Этот проигрыватель может воспроизводить диски CD, MP3, и DVD. В данном разделе приведена подробная информация о воспроизведении видеодисков DVD.

При воспроизведении аудиодиска CD, пассажир на заднем сиденье может включать дисплей системы RSE и использовать пульт дистанционного управления для поиска записей на CD.

### Проигрыватель CD

При воспроизведении диска CD, вы можете пользоваться навигационной системой.

После загрузки CD, на дисплее появляется закладка CD. Если для проигрывателя CD были установлены настройки DSP, то они активируются при каждом включении проигрывателя CD.

Если зажигание или аудиосистема будут выключены в то время, когда в проигрывателе находится диск CD, то он останется в проигрывателе. При последующем включении зажигания или аудиосистемы, воспроизведение CD продолжится с того момента, на котором оно было прекращено, если это был последний выбранный источник аудиосигнала.

При начале воспроизведения каждой новой записи, на дисплее появляется ее номер.

При появлении на дисплее сообщений об ошибке, обратитесь к параграфу «Сообщения об ошибках проигрывателя CD/DVD» ниже в этом разделе.

Если на дисплей выведена карта, нажмите на сенсорную кнопку CD. Дисплей будет разделен на две части – дисплей аудиосистемы и дисплей карты. Если вы не хотите видеть разделенный дисплей, или если на дисплее не выведена карта, то нажмите на кнопку AUDIO, а затем последовательно нажимайте на кнопку AUDIO до тех пор, пока не будет выбран проигрыватель CD, или нажмите на сенсорную кнопку CD.

 **(Выгрузка диска):** Для выгрузки диска:

1. Нажмите на кнопку .
2. На дисплее появится надпись «Ejecting Disc» (Выгрузка диска).

### Воспроизведение аудио-CD

#### **(Пауза/Воспроизведение):**

Нажмите на эту кнопку, чтобы приостановить воспроизведение CD. При этом эта кнопка заменится на кнопку воспроизведения. Нажмите на кнопку воспроизведения, чтобы возобновить воспроизведение CD.

#### **Random (Воспроизведение в случайном порядке):**

1. Нажмите на эту кнопку, чтобы записи на компакт-диске воспроизводились не последовательно, а в случайном порядке.
2. Для отмены режима воспроизведения в случайном порядке вновь нажмите на кнопку Random.

## 7-20 Информационно-развлекательная система

**DISC (Диск):** Нажмите на эту сенсорную кнопку, чтобы посмотреть список загруженных компакт-дисков. Выберите компакт-диск для воспроизведения.

### ◀◀ (Прокрутка назад):

1. Нажмите и удерживайте эту сенсорную кнопку, чтобы быстро прокрутить назад выбранную запись. Во время прокрутки громкость звука будет уменьшена.
2. Отпустите эту кнопку, чтобы остановить прокрутку назад. На дисплее будет показано время, прошедшее с начала записи.

### ▶▶ (Прокрутка вперед):

1. Нажмите и удерживайте эту сенсорную кнопку, чтобы быстро прокрутить вперед выбранную запись. Во время прокрутки громкость звука будет уменьшена.
2. Отпустите эту кнопку, чтобы остановить прокрутку вперед. На дисплее будет показано время, прошедшее с начала записи.

### ^ ⏪ ⏩ v (Поиск):

1. Для того чтобы перейти к следующей записи, нажмите на кнопку со стрелкой, направленной вверх.
2. Для того чтобы вернуться к началу текущей записи, если с ее начала прошло более восьми секунд, нажмите на кнопку со стрелкой, направленной вниз.
3. Если нажать на любую кнопку со стрелкой более одного раза, то проигрыватель продолжит поиск вперед или назад по компакт-диску. В процессе поиска звук отключается.

### ⏮ ⏭ (Ручка настройки):

1. Поверните эту ручку на одну метку против часовой стрелки, чтобы вернуться к началу текущей записи. Еще раз поверните ручку, чтобы перейти к предыдущей записи.
2. Поверните ручку по часовой стрелке, чтобы перейти к следующей записи.

## Воспроизведение дисков DVD

Изображение с диска DVD не выводится на дисплей навигационной системы, если селектор автоматической коробки передач не находится в положении P (Стоянка). Во время движения автомобиля видеоизображение может быть выведено только на дисплей развлекательной системы для задних пассажиров. При загрузке видеодиска DVD в проигрыватель CD/DVD, начинается его воспроизведение на дисплеях развлекательной системы для задних пассажиров (RSE). Проигрывателем DVD можно управлять при помощи панели управления навигационной системой, при помощи панели управления аудиосистемой для задних пассажиров (RSA), или при помощи пульта дистанционного управления. Задние пассажиры также могут использовать проигрыватель DVD, когда выключен радиоприемник. Задние пассажиры могут включить видеодисплей и использовать пульт дистанционного управления для поиска по диску. Для более подробной информации см. руководство по эксплуатации развлекательной системы для задних пассажиров.

Проигрыватель DVD может воспроизводить только диски DVD с соответствующим кодом региона, который обычно указан на футляре DVD.

Проигрыватель DVD может воспроизводить большинство компакт-дисков формата аудио-CD, CD-R, CD-RW, DVD-Video, DVD-R/RW, DVD+R/RW, а также компакт-диски с записями в формате MP3 и WMA.

При появлении на дисплее сообщений об ошибке, обратитесь к параграфу «Сообщения об ошибках проигрывателя CD/DVD» ниже в этом разделе.

Когда проигрыватель DVD начнет воспроизведение, на дисплее автоматически появятся меню и сенсорные кнопки курсора. Чтобы вывести на дисплей сенсорную кнопку опций во время воспроизведения DVD, прикоснитесь к любой части дисплея.

Начать воспроизведение DVD можно тремя способами:

- После загрузки DVD автоматически начнется воспроизведение диска.
- Если на дисплей выведена карта, нажмите на сенсорную кнопку DVD.
- Нажмите на кнопку AUDIO, затем нажмите на сенсорную кнопку DVD.

При загруженном диске DVD, задние пассажиры могут включить дисплей системы RSE и использовать пульт дистанционного управления для поиска записей на диске DVD.

 (Питание/Громкость):

1. Нажмите на эту кнопку для включения или выключения системы.
2. Вращайте ручку, чтобы увеличить или уменьшить громкость звука.
3. Нажмите на ручку и удерживайте ее в течение более чем двух секунд, чтобы выключить навигационную систему, видеодисплей системы RSE и систему RSA. Если двигателя автомобиля работает, то вы можете вновь включить систему RSE или RSA нажатием на эту кнопку, и система продолжит воспроизведение последнего выбранного источника сигнала.

### Меню DVD

**Options (Опции):** Выберите эту сенсорную кнопку, чтобы вывести на дисплей сенсорные кнопки опций меню. Опции меню доступны, если они подсвечены. Некоторые опции меню доступны только тогда, когда не воспроизводится DVD.

**Cursor (Курсор):** Нажмите на эту кнопку для вызова меню курсора. Стрелки и другие опции курсора позволяют вам перемещаться по меню DVD. Опции меню курсора доступны только в том случае, если DVD имеет меню. Используйте меню курсора, чтобы начать воспроизведение DVD из главного меню диска.

 (Кнопки со стрелками): Нажимайте на кнопки со стрелками для перемещения по меню DVD.

**Enter (Ввод):** Нажмите на эту кнопку для выбора подсвеченного пункта.

**Return (Возврат):** Нажмите на эту кнопку, чтобы вернуться к предыдущему меню DVD.

**Back (Назад):** Нажмите на эту кнопку, чтобы вернуться к главному меню DVD.

## 7-22 Информационно-развлекательная система

---

**Move (Перемещение):** Нажимайте на эту кнопку, чтобы переместить кнопки курсора из правого нижнего угла дисплея в левый верхний угол, или наоборот.

### || / ► (Пауза/Воспроизведение):

1. Нажмите на эту кнопку, чтобы приостановить воспроизведение CD. При этом эта кнопка заменится на кнопку воспроизведения.
2. Нажмите на кнопку воспроизведения, чтобы возобновить воспроизведение DVD.
3. Нажмите на эту кнопку, находясь в главном меню DVD, чтобы начать воспроизведение.

### ■ (Стоп):

1. Нажмите на эту кнопку, чтобы остановить воспроизведение DVD.
2. Нажмите на кнопку воспроизведения, чтобы возобновить воспроизведение DVD с того момента, когда оно было остановлено.
3. Нажмите на эту кнопку дважды, чтобы вернуться к началу DVD.

**Audio (Аудио):** Нажмите на эту кнопку, чтобы вывести на дисплей опции аудиосистемы. Выберите опции аудиосистемы, обеспечивающие наилучшее качество звучания. Эта функция доступна не для всех DVD, и недоступна при остановке воспроизведения DVD. Эта кнопка недоступна при воспроизведении аудио-DVD.

**Subtitle (Субтитры):** Нажмите на эту кнопку, чтобы воспроизводить видеозапись с субтитрами. Эта функция доступна не для всех DVD, и недоступна при остановке воспроизведения DVD. Эта кнопка недоступна при воспроизведении аудио-DVD.

**Angle (Угол):** Нажмите на эту кнопку, чтобы изменить угол обзора DVD. Последовательно нажимайте на эту кнопку, чтобы просмотреть все возможные углы обзора. Эта функция доступна не для всех DVD, и недоступна при остановке воспроизведения DVD. Эта кнопка недоступна при воспроизведении аудио-DVD.

**Hide Options (Скрыть опции):** Нажмите на эту кнопку, чтобы убрать с дисплея все опции меню, за исключением пунктов Options (Опции) и Cursor (Курсор).

**Top Menu (Начальное меню):** Прикоснитесь к этой кнопке, чтобы вызвать на дисплей начальное меню DVD. Эта функция доступна не для всех DVD.

**Menu (Меню):** Нажмите на эту кнопку, чтобы вывести на дисплей текущего раздела того диска DVD, который воспроизводится в данный момент. Эта кнопка недоступна при воспроизведении аудио-DVD.

**Search (Поиск):** Нажмите на эту кнопку, чтобы вывести на дисплей меню поиска. Выберите пункт «Title or Chapter Search» (Поиск названия или главы) для видео-DVD, или «Group or Track» (Поиск группы или записи) для аудио-DVD. Клавиатура позволяет ввести название/номер главы/номер группы/номер записи, который вы хотите найти. Эта кнопка не работает, когда воспроизведение DVD остановлено.

**Setup (Настройка):** Нажмите на эту кнопку, чтобы вывести на дисплей меню настройки проигрывателя DVD. Эта кнопка доступна только тогда, когда DVD не воспроизводится. Меню настройки DVD позволяет отрегулировать яркость, контраст, режим, изменить вид монитора, а также изменить исходные настройки, язык, установить режим родительского контроля и точку обзора.

 **(Яркость):** Нажимайте на сенсорные кнопки со стрелками, направленными вверх или вниз, чтобы увеличить или уменьшить яркость дисплея навигационной системы.

 **(Контраст):** Нажимайте на сенсорные кнопки со стрелками, направленными вверх или вниз, чтобы увеличить или уменьшить контраст дисплея навигационной системы.

**Auto (Автоматический режим):** Нажмите на эту кнопку, чтобы система автоматически настраивала фон дисплея навигационной системы в зависимости от условий освещенности.

**Night (Ночь):** Нажмите на эту кнопку, чтобы повысить яркость фона дисплея навигационной системы.

**Day (День):** Нажмите на эту кнопку, чтобы уменьшить яркость фона дисплея навигационной системы.

**Monitor (Монитор):** Находясь в меню DVD Setup, нажмите на эту кнопку, чтобы изменить угол обзора DVD на дисплее навигационной системы. Эта функция доступна не для всех DVD. Эта кнопка недоступна при воспроизведении аудио-DVD.

Нажмите на кнопку , чтобы закрыть экран с левой и правой стороны.

Нажмите на кнопку , чтобы заполнить экран с левой и правой стороны.

Нажмите на кнопку , чтобы заполнить экран сверху и снизу.

**Settings (Настройки):** Находясь в меню DVD Setup, нажмите на эту кнопку, чтобы изменить заданные по умолчанию настройки аудиосистемы, язык субтитров и язык меню, уровень родительского контроля, и посмотреть настройку точки обзора DVD. Эти настройки доступны не для всех DVD. Эта кнопка недоступна при воспроизведении аудио-DVD.

### **Audio Language (Язык аудиосистемы):**

Нажмите на кнопку English (Английский язык), Francais (Французский язык), Espanol (Испанский язык), Italiano (Итальянский язык), или Deutsch (Немецкий язык), чтобы изменить язык, который проигрыватель DVD использует «по умолчанию» для каждого диска. Звуковое сопровождение на выбранном языке должно присутствовать на диске. Доступные языки звукового сопровождения могут быть различными для каждого конкретного DVD.

## 7-24 Информационно-развлекательная система

### **Subtitle Language (Язык субтитров):**

Нажмите на кнопку English (Английский язык), Français (Французский язык), Español (Испанский язык), Italiano (Итальянский язык), или Deutsch (Немецкий язык), чтобы изменить язык субтитров, который проигрыватель DVD использует «по умолчанию» для каждого диска. Субтитры на выбранном языке должны присутствовать на диске. Доступные языки субтитров могут быть различными для каждого конкретного DVD.

**Menu Language (Язык меню):** Нажмите на кнопку English (Английский язык), Français (Французский язык), Español (Испанский язык), Italiano (Итальянский язык), или Deutsch (Немецкий язык), чтобы изменить выбранный «по умолчанию» язык меню проигрывателя DVD. Меню на выбранном языке должно присутствовать на диске. Доступные языки меню могут быть различными для каждого конкретного DVD.

**Parental Level (Уровень родительского контроля):** Нажмите на эту кнопку, чтобы разрешить воспроизведение только DVD с определенным рейтингом. Вы можете выбрать рейтинг от 1 до 8, при этом рейтинг «1 Kids Safe» (Защита от детей) соответствует рейтингу «G». Если установлен рейтинг 1, то DVD с рейтингом выше G не могут быть воспроизведены, если не введен пароль.

При первоначальной установке уровня родительского контроля, на дисплее появляется клавиатура, и вам необходимо создать четырехзначный пароль. Введите пароль и запомните его. После создания пароля, вы можете выбрать уровень рейтинга.

Если вы хотите изменить установленный рейтинг, нажмите на кнопку Parental Level (Уровень родительского контроля), затем нажмите на кнопку Password (Пароль). Введите пароль, а затем измените установленный рейтинг.

Если вы забыли пароль, обратитесь к вашему официальному дилеру.

Эта функция может быть доступна не для всех DVD.

**Aspect (Точка обзора):** Нажмите на эту кнопку, чтобы изменить точку обзора DVD.

Эта функция может быть доступна не для всех DVD.

**^ (Следующая запись/глава):** Нажмите на эту кнопку, чтобы перейти к следующей записи или главе. Эта кнопка может не функционировать во время воспроизведения записанной на DVD информации об авторских правах или рекламных роликов.

### **∨ (Предыдущая запись/глава):**

1. Нажмите на эту кнопку, чтобы вернуться к началу текущей записи или главы.
2. Нажмите на эту кнопку еще раз, чтобы перейти к началу предыдущей записи или главы. Эта кнопка может не функционировать во время воспроизведения записанной на DVD информации об авторских правах или рекламных роликов.

### **⏮ (Ручка настройки):**

1. Поверните эту ручку на одну метку против часовой стрелки, чтобы вернуться к началу текущей главы/записи. Еще раз поверните ручку, чтобы перейти к предыдущей главе/записи.
2. Поверните ручку по часовой стрелке, чтобы перейти к следующей главе/записи.

### Уход за дисками CD и DVD

Качество звучания может зависеть от качества компакт-диска, от метода записи, от качества записываемой музыки, а также от того, как вы обращаетесь с компакт-диском. Храните диски в их оригинальных или иных защитных футлярах, в местах, защищенных от пыли и прямых лучей солнца. При повреждении рабочей поверхности компакт-диска его воспроизведение может стать невозможным. При обращении с компакт-дисками не касайтесь руками рабочей поверхности дисков, иначе вы можете повредить ее. Берите диски за оба края, или за центральное отверстие и внешний край.

Если рабочая поверхность компакт-диска загрязнена, попробуйте очистить ее при помощи мягкой неворсистой ткани, которую можно также смочить слабым водным раствором нейтрального моющего средства. Протирайте компакт-диск в направлении от центра к внешним краям.

**Примечание:** Если вы наклеите на диск CD или DVD этикетку, или если вы вставите в загрузочную щель проигрывателя более одного диска одновременно, или если вы попытаетесь воспроизвести поврежденный или поцарапанный компакт-диск, это может привести к повреждению проигрывателя. При пользовании проигрывателем компакт-дисков, используйте только диски, которые находятся в хорошем состоянии, без дополнительных этикеток. Загружайте компакт-диски в проигрыватель только по одному и следите за тем, чтобы в загрузочное окно проигрывателя не попадали посторонние предметы, жидкость и грязь.

Не наклеивайте на компакт-диски этикетки, в противном случае диск может застрять в проигрывателе. Если вы записали диск CD или DVD на персональном компьютере и вам необходимо идентифицировать его, то используйте специальный маркер.

### Сообщения об ошибках проигрывателя CD/DVD

Если на дисплее появляется сообщение «Disc Read Error» (Ошибка чтения диска), и/или CD/DVD выгружается из проигрывателя, это может произойти по одной из следующих причин:

- Загруженный диск имеет неизвестный формат.
- Диск DVD имеет неправильный код региона.
- Система перегрелась. Когда температура придет в норму, воспроизведение диска возобновится.
- Вы движетесь по очень неровной дороге. Когда дорога станет ровнее, диск CD/DVD должен воспроизводиться.
- Диск CD/DVD загрязнен, поцарапан, или загружен этикеткой вниз.
- Слишком высокая влажность воздуха. В таком случае, выждите около одного часа, затем попытайтесь вновь воспроизвести компакт-диск.
- Возможно, проблема возникла при записи CD/DVD.
- Возможно, бумажная этикетка привела к тому, что компакт-диск застрял в проигрывателе.

## 7-26 Информационно-развлекательная система

---

Если диск CD/DVD не воспроизводится по непонятной причине, попробуйте воспроизвести другой, заведомо качественный диск CD/DVD.

Если какая-либо ошибка появляется постоянно, и вам не удается устранить её самостоятельно, обратитесь к вашему дилеру.

### Подключение устройства USB или iPod®

Разъем USB, расположенный центральной консоли, может использоваться для подключения устройства iPod или USB.

Во избежание проблем при подключении, не рекомендуется использовать удлинительные кабели. Используйте только соединительный кабель, которым укомплектовано устройство.

Для подключения запоминающего устройства USB, подключите его к разьему USB, расположенному в центральной консоли.

Для подключения устройства iPod, подключите один конец кабеля USB, которым укомплектовано устройство iPod, к разьему устройства iPod, а другой конец – к разьему USB в центральной консоли. Если двигатель работает и соединение USB работает, то на дисплее устройства iPod может появиться надпись “OK to disconnect” (Нажмите ОК для отключения) и логотип GM, а на дисплее аудиосистемы может появиться меню iPod. На дисплее аудиосистемы появляется информация о музыке, записанной на устройстве iPod, и начинается воспроизведение.

Аккумулятор устройства iPod подзаряжается, когда устройство подключено к автомобилю, и зажигание включено в положение ACC/ACCESSORY или ON/RUN. Если зажигание выключено, то устройство iPod автоматически выключается, чтобы не разряжать аккумуляторную батарею автомобиля.

### Поддерживаемая структура файлов и каталогов USB

Система поддерживает структуру файлов и каталогов со следующими параметрами:

- До 700 каталогов.
- Иерархическая структура каталогов глубиной до 8 уровней.
- До 65 535 файлов.
- Названия каталогов и файлов длиной до 64 байт.
- Файлы с расширением .mp3 или .wma.
- Файлы формата AAC, записанные на устройстве iPod.
- FAT16
- FAT32



### Использование навигационной системы для управления запоминающим устройством USB или iPod®

Навигационная система позволяет управлять запоминающим устройством USB или устройством iPod при помощи сенсорных кнопок на дисплее и кнопок, расположенных на рулевом колесе.

1. Нажмите на кнопку AUX, а затем на кнопку USB.
2. Нажмите на центральную кнопку на дисплее, чтобы войти в меню музыкального навигатора.
3. Нажмите на левую или правую стрелку, чтобы выбрать желаемую категорию, например: Artist (Исполнитель), Album (Альбом), Genre (Жанр) и т.д. Появится список соответствующей категории.
4. Выберите из этого списка желаемого артиста, альбом или жанр.
5. Нажимайте на кнопку со стрелкой, направленной вверх или вниз, расположенную в боковой части экрана, чтобы перемещаться на один пункт вверх или вниз, или нажмите на стрелку Top или Bottom, чтобы переместиться вверх или вниз на 1/10 часть списка.
6. Нажмите на кнопку Back (Назад), чтобы вернуться в предыдущее меню.
7. Нажмите на кнопку Exit (Выход), чтобы вернуться в главное меню аудиосистемы.
8. Нажмите на левую или правую стрелку, чтобы выбрать желаемую категорию, например: Artist (Исполнитель), Album (Альбом), Genre (Жанр) и т.д. Появится список соответствующей категории.

Не отключайте устройство iPod или USB от разъема USB. Для безопасного отключения устройства, нажмите на кнопку Eject (Выгрузка).

На дисплее на несколько секунд появится предупреждающее сообщение.

Затем на дисплее появится сообщение о безопасном отключении устройства.

### **Проигрыватель MP3**

#### **Использование CD с записями формата MP3**

##### **Формат MP3**

При записи компакт-дисков формата MP3 необходимо выполнять определенные условия. Если эти условия не будут выполнены при записи диска CD-R(W), то, возможно, компакт-диск не будет воспроизводиться. Должны быть выполнены следующие условия:

- Частота дискретизации: 16 kHz, 22.05 kHz, 24 kHz, 32 kHz или 44.1 kHz
- Поддерживаемая битовая скорость записи: 32, 40, 48, 56, 64, 80, 96, 112, 128, 160, 192, 224, 256, и 320 kbps
- Информация ярлыка ID3 будет показана на дисплее, если она имеется. Аудиосистема поддерживает информацию ID3 формата v1.0, v1.1 и v2.0. На дисплее аудиосистемы могут быть показаны название файла, название песни, имя исполнителя, название альбома и название каталога.

- Максимальная длина названия файла или каталога – 32 символа, включая пробелы.
- Максимальное количество каталогов – 100, с максимальной глубиной иерархической структуры до восьми уровней.
- Создавайте такую структуру каталогов, которую легко использовать для поиска песен во время движения. Рекомендуется упорядочить записи на диске, создав отдельный каталог для каждого альбома. Каждый каталог или альбом должен содержать не более 18 песен.
- Рекомендуется записывать на диске не более 192 файлов.
- Файлы могут быть записаны на компакт-диске CD-R или CD-RW максимальной емкостью 700 MB.
- Данная система не позволяет воспроизводить диски DVD с файлами формата MP3.

### Корневой каталог

Корневой каталог рассматривается как обычный каталог. Если в корневом каталоге содержатся сжатые аудиофайлы, то имя каталога будет отображено на дисплее как No Folder или ALL.

### Пустой каталог

Если где-либо в файловой структуре находится каталог, который содержит только вложенные каталоги/подкаталоги и не содержит непосредственно сжатых файлов, то проигрыватель перейдет к следующему каталогу, который содержит сжатые аудиофайлы; пустой каталог не будет отображен или пронумерован на дисплее.

### Компакт-диск без каталоговой структуры

Если CD содержит только сжатые аудиофайлы, то они располагаются в корневом каталоге. Функции Next folder (Следующий каталог) и Previous folder (Предыдущий каталог) не работают для CD, который был записан без каталоговой структуры или плейлистов. Вместо названия каталога, на дисплее аудиосистемы появится надпись No Folder (Нет каталогов).

### Порядок воспроизведения

Воспроизведение начинается с первой записи корневого каталога. После воспроизведения всех файлов корневого каталога, воспроизведение продолжается в соответствии с номерами файлов. После воспроизведения последней записи последнего каталога, проигрыватель вернется к воспроизведению первой записи первого каталога или корневого каталога.

Когда проигрыватель переходит к новому каталогу, название нового каталога не появляется на дисплее автоматически. На дисплее появляется название новой записи.

### Файловая система и имена файлов

На дисплее появляется название песни, которое содержится в ярлыке ID3. Если в ярлыке ID3 нет названия песни, то на дисплее в качестве названия песни появится название файла без расширения (например, .mp3).

Имена песен, которые превышают 32 символа или 4 строки, будут сокращены. На дисплей не выводятся части слов, находящиеся на последней странице текста, и расширения файлов.

## 7-30 Информационно-развлекательная система

### Воспроизведение файлов формата MP3

При воспроизведении диска CD, вы можете пользоваться навигационной системой.

После загрузки CD, на дисплее появляется закладка CD. Если для проигрывателя CD были установлены настройки DSP, то они активируются при каждом включении проигрывателя CD.

Если зажигание или аудиосистема будут выключены в то время, когда в проигрывателе находится диск CD, то он останется в проигрывателе. При последующем включении зажигания или аудиосистемы, воспроизведение CD продолжится с того момента, на котором оно было прекращено, если это был последний выбранный источник аудиосигнала.

При начале воспроизведения каждой новой записи, на дисплее появляется ее номер.

При появлении на дисплее сообщений об ошибке, обратитесь к параграфу «Сообщения об ошибках проигрывателя CD/DVD» ниже в этом разделе.

Если на дисплее выведена карта, нажмите на сенсорную кнопку CD. Дисплей будет разделен на две части – дисплей аудиосистемы и дисплей карты. Если вы не хотите видеть разделенный дисплей, или если на дисплее не выведена карта, то нажмите на кнопку AUDIO, а затем последовательно нажимайте на кнопку AUDIO до тех пор, пока не будет выбран проигрыватель CD, или нажмите на сенсорную кнопку CD.

### ⏸ / ▶ (Пауза/Воспроизведение):

Нажмите на эту кнопку, чтобы приостановить воспроизведение CD. При этом эта кнопка заменится на кнопку воспроизведения. Нажмите на кнопку воспроизведения, чтобы возобновить воспроизведение CD.

### ⏪ (Воспроизведение в случайном порядке):

1. Нажмите на эту кнопку, чтобы записи на компакт-диске воспроизводились не последовательно, а в случайном порядке.
2. Для отмены режима воспроизведения в случайном порядке вновь нажмите на кнопку Random.

### ⏪ (Прокрутка назад):

1. Нажмите и удерживайте эту сенсорную кнопку, чтобы быстро прокрутить назад выбранную запись. Во время прокрутки громкость звука будет уменьшена.
2. Отпустите кнопку, чтобы прекратить прокрутку назад. На дисплее будет показано время, прошедшее с начала записи.

### ▶▶ (Прокрутка вперед):

1. Нажмите и удерживайте эту сенсорную кнопку, чтобы быстро прокрутить вперед выбранную запись. Во время прокрутки громкость звука будет уменьшена.
2. Отпустите кнопку, чтобы остановить прокрутку вперед. На дисплее будет показано время, прошедшее с начала записи.

## ◀▶ (Каталог/Исполнитель/Альбом):

1. Нажмите на левую или правую стрелку, чтобы перейти к предыдущему или следующему каталогу, исполнителю или альбому на диске.
2. Нажмите на сенсорную кнопку в центре дисплея с названием каталога, именем исполнителя или названием альбома, чтобы отсортировать записи MP3 по названию каталога, имени исполнителя или по названию альбома. Для сортировки записей MP3 системе может потребоваться несколько минут.

## ∧ ⏪ ⏩ ∨ (Поиск):

1. Для того чтобы перейти к следующей записи, нажмите на кнопку со стрелкой, направленной вверх.
2. Для того чтобы вернуться к началу текущей записи, если с ее начала прошло более восьми секунд, нажмите на кнопку со стрелкой, направленной вниз.

3. Если нажать на любую кнопку со стрелкой более одного раза, то проигрыватель продолжит поиск вперед или назад по компакт-диску. В процессе поиска звук отключается.

## ⏪▶ (Ручка настройки):

1. Поверните эту ручку на одну метку против часовой стрелки, чтобы вернуться к началу текущей записи. Еще раз поверните ручку, чтобы перейти к предыдущей записи.
2. Поверните ручку по часовой стрелке, чтобы перейти к следующей главе/записи.

При воспроизведении файлов формата MP3, задние пассажиры могут включить дисплей системы RSE и использовать пульт дистанционного управления для поиска записей на диске.

## Внешние устройства

### Использование разъема для подключения внешних устройств

Навигационная система имеет разъем для подключения внешних источников сигнала, расположенный с правой стороны панели. Этот разъем не является выходным разъемом аудиосистемы. Запрещается подключать к этому разъему наушники. К разъему для подключения внешнего источника сигнала можно подключать такие устройства, как iPod, портативный компьютер, проигрыватель MP3, портативный проигрыватель CD или проигрыватель аудиокассет и т.д.

Водителям настоятельно рекомендуется подключать любые дополнительные устройства, когда селектор автоматической коробки передач находится в положении P (Стоянка). См. «Предусмотрительное вождение» на стр. 9-2 для более подробной информации.

## 7-32 Информационно-развлекательная система

Для использования портативного аудиоустройства, подключите его к разъему при помощи проводов со штекерами диаметром 3,5 мм. После подключения внешнего устройства, нажмите на кнопку AUDIO, затем вновь нажимайте на эту кнопку для выбора пункта AUX (Внешний источник сигнала), или нажмите на сенсорную кнопку AUX, чтобы начать воспроизведение от подключенного устройства через громкоговорители автомобиля.

Для оптимального качества звучания, установите максимальную громкость регулятором громкости портативного устройства.

Рекомендуется, чтобы при использовании внешнего устройства оно работало от собственного источника питания.

Ваш автомобиль может быть оборудован развлекательной системой для задних пассажиров (RSE) с дисплеями для пассажиров второго и третьего ряда. Система RSE имеет аудиовходы для подключения внешних устройств. Вы можете прослушивать музыку через громкоговорители аудиосистемы, или через беспроводные или проводные наушники. Для подробной информации см. руководство по эксплуатации развлекательной системы для задних пассажиров.

Водителям настоятельно рекомендуется подключать любые дополнительные устройства, когда селектор автоматической коробки передач находится в положении Р (Стоянка). См. «Предусмотрительное вождение» на стр. 9-2 для более подробной информации.

Для подключения внешнего устройства к системе RSE:

1. Подключите внешнее устройство к системе RSE для пассажиров второго и третьего ряда.

2. Нажмите на кнопку AUDIO, затем последовательно нажимайте на кнопку AUDIO до выбора пункта AUX (Внешний источник сигнала), или нажмите на сенсорную кнопку AUX. Для того, чтобы сенсорная кнопка AUX появилась на дисплее, необходимо, чтобы внешний источник сигнала был подключен к системе.
3. Для включения дисплея для пассажиров второго ряда, выберите сенсорную кнопку Rear AUX рядом с пунктом Rear Display 1, а для включения дисплея для пассажиров третьего ряда – сенсорную кнопку Rear AUX рядом с пунктом Rear Display 2. Оба дисплея работают независимо друг от друга. Пассажиры на втором ряду могут смотреть DVD, в то время как пассажиры на третьем ряду могут использовать внешний источник сигнала.

Для управления функциями системы RSE задние пассажиры могут также пользоваться пультом дистанционного управления. Для подробной информации см. руководство по эксплуатации развлекательной системы для задних пассажиров.

### Развлекательная система для задних пассажиров

#### Информационно-развлекательная система для задних пассажиров (RSE) (установленная в потолок)

Ваш автомобиль может быть оборудован установленной на потолке информационно-развлекательной системой с проигрывателем DVD для задних пассажиров (RSE). Система RSE функционирует совместно с основной информационно-развлекательной системой автомобиля. Проигрыватель DVD является частью передней аудиосистемы. Система RSE включает в себя радиоприемник с проигрывателем DVD, видеодисплей, а если автомобиль имеет третий ряд сидений, то он также может иметь второй видеодисплей, разъемы для подключения внешнего источника аудио/видеосигнала, два комплекта беспроводных наушников и пульт дистанционного управления. См. «Проигрыватель CD/DVD» на стр. 7-19 для более подробной информации о проигрывателе DVD.

#### Прежде чем отправиться в путь

Система RSE предназначена только для задних пассажиров. Водитель не может безопасно управлять автомобилем и одновременно смотреть на дисплей развлекательной системы, и не должен пытаться делать это.

Если автомобиль находится в экстремальных температурных условиях, система RSE может не работать до тех пор, пока температура не придет в норму. Температурный диапазон работы системы RSE от -20°C до 60°C. Если температура в салоне автомобиля находится вне этого диапазона, то включите отопитель или кондиционер, чтобы привести температуру воздуха в норму.

#### Родительский контроль

Система RSE может иметь функцию Parental Control (Родительский контроль), в зависимости от типа аудиосистемы, которой оборудован автомобиль. Чтобы включить функцию Parental Control, нажмите и удерживайте выключатель питания аудиосистемы в течение более чем двух секунд, чтобы выключить все функции аудиосистемы, такие как: радиоприемник, видеодисплей, аудиосистема для задних пассажиров (RSA), проигрыватель DVD и/или CD. При включении функции Parental Control, на дисплее появляется условное обозначение навесного замка.

После этого можно повторно включить переднюю аудиосистему одним нажатием выключателя питания, однако система RSE останется под управлением функции Parental Control.

Чтобы отключить функцию Parental Control, нажмите и удерживайте выключатель питания аудиосистемы в течение более чем двух секунд. Система RSE возвращается к ранее установленному режиму, и условное обозначение навесного замка исчезает с дисплея.

Функцию Parental Control можно отключить также, загрузив или выгрузив любой компакт-диск, нажав на кнопку воспроизведения в меню DVD, или переключив зажигание в другой режим.

## 7-34 Информационно-развлекательная система

### Наушники



- A. Крышка батарейного отсека
- B. Переключатель каналов 1 или 2
- C. Выключатель питания
- D. Регулятор громкости
- E. Световой индикатор включения питания

Система RSE включает два комплекта 2-канальных беспроводных наушников. Канал 1 относится к видеодисплею, а канал 2 относится к задней аудиосистеме (RSA). Эти наушники можно использовать для прослушивания радиоприемника, CD, DVD, MP3, DVD-As, или любого внешнего источника, подключенного к разъемам системы (при наличии). Беспроводные наушники имеют выключатель питания, переключатель каналов 1 и 2, и регулятор громкости.

Если автомобиль оборудован видеодисплеем для пассажиров третьего ряда, то он оснащен двумя дополнительными комплектами наушников.

Нажмите на кнопку, чтобы включить наушники. Загорится световой индикатор, встроенный в наушники. Если световой индикатор горит, но звук прерывается, или слышны разряды статического электричества, или если световой индикатор не загорается, то необходимо заменить элементы питания наушников. Для получения более подробной информации см. параграф «Замена элементов питания» далее в этой главе. Если вы не пользуетесь наушниками, выключите их.

Инфракрасные передатчики сигнала расположены в задней части потолочной консоли. Наушники отключаются автоматически, чтобы предотвратить разряд элементов питания, если системы RSE и RSA выключены, или если наушники находятся вне радиуса действия инфракрасных передатчиков в течение более чем трех минут. Если вы слишком наклонитесь вперед или выйдете из автомобиля, то наушники могут потерять аудиосигнал.

Для регулировки громкости звука в беспроводных наушниках, пользуйтесь регуляторами громкости расположенными на правой стороне наушников.

Для обеспечения оптимального звучания необходимо правильно надевать наушники. Для наилучшего качества звучания следует надевать наушники, располагая их дужку поверх головы. На левое ухо следует надевать наушник с обозначением L (Левый) в нижней части наушника. На правое ухо следует надевать наушник с обозначением R (Правый) в нижней части наушника.



**Примечание:** Не храните наушники вблизи источников тепла или под прямыми солнечными лучами. Это может привести к повреждению наушников. **Необходимый ремонт не будет покрываться гарантийными обязательствами изготовителя. Хранение при очень низкой температуре может привести к быстрому разряду элементов питания. Храните наушники в сухом и прохладном месте.**

Если накладки наушников, изготовленные из вспененного материала, изношены или повреждены, то их можно приобрести отдельно от наушников. Для приобретения сменных накладок, позвоните по телефону 1-888-293-3332 и введите цифру (0), или обратитесь к вашему официальному дилеру.

### Замена элементов питания

Для замены элементов питания наушников:

1. Отверните винт, фиксирующий крышку батарейного отсека, расположенного с левой стороны наушников. Сдвиньте крышку батарейного отсека и откройте ее.
2. Замените два элемента питания в батарейном отсеке. Убедитесь в правильной установке элементов питания в соответствии со схемой, имеющейся в батарейном отсеке.
3. Установите на место крышку батарейного отсека и заверните винт.

Если вы не собираетесь пользоваться наушниками в течение продолжительного времени, выньте из них элементы питания и храните их в сухом прохладном месте.

### Разъемы для подключения внешнего источника аудио/ видеосигнала (A/V)

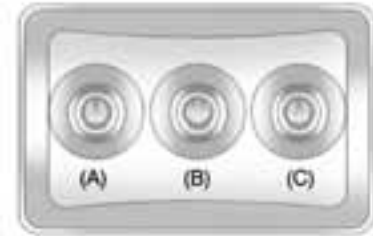

Разъемы A/V, расположенные в задней части напольной консоли, позволяют подключить внешний источник аудио/ видеосигнала, например, видеокамеру или игровую приставку, к системе RSE. Для подключения внешнего источника сигнала к разъемам A/V могут потребоваться разъемы-переходники или дополнительные провода. Для подробной информации обратитесь к инструкциям изготовителя устройства.

## 7-36 Информационно-развлекательная система





Разъемы A/V имеют цветовую кодировку, стандартную для всех бытовых развлекательных систем. Желтый разъем (A) предназначен для подключения видеосигнала. Белый разъем (B) предназначен для подключения аудиосигнала левого канала. Красный разъем (C) предназначен для подключения аудиосигнала правого канала.

Аудиосистема автомобиля не обеспечивает питание для внешних источников сигнала.

Для использования внешних разъемов системы RSE, подключите внешнее устройство в соответствии с цветовой кодировкой разъемов A/V и включите питание внешнего устройств и питание видеодисплея. Если видеодисплей включен в режим работы с проигрывателем DVD, то нажатие кнопки AUX (Внешний источник сигнала) на пульте дистанционного управления переключает источник сигнала с проигрывателя DVD на внешний источник сигнала. Вы можете прослушивать звуковое сопровождение от подключенного источника сигнала через громкоговорители аудиосистемы автомобиля, выбрав внешний источник в качестве источника звука для основной аудиосистемы, или же вы можете выбрать режим Rear Aux для системы RSA и прослушивать его по каналу 2 через беспроводные или проводные наушники. См. «Использование разъемов для подключения внешнего источника сигнала» в разделе «Внешние источники сигнала» на стр. 7-31 для подробной информации о выборе источника сигнала.

### Настройки видеодисплея системы RSE

Меню настройки дисплея позволяет изменить настройку дисплея (обычный экран, полный экран и зум), яркость дисплея и язык меню. Для изменения какой-либо настройки:

1. Нажмите на кнопку меню дисплея  на пульте дистанционного управления.
2. Используйте меню настройки при помощи кнопок навигации , и кнопки  (Ввод) на пульте дистанционного управления.
3. Нажмите на кнопку  еще раз, чтобы убраться меню настройки с дисплея.

### Выход аудиосигнала

Аудиосигнал от проигрывателя DVD или внешнего источника сигнала можно прослушивать следующими способами:

- Через беспроводные наушники
- Через громкоговорители автомобиля
- Через проводные наушники для задней аудиосистемы RSA, если автомобиль оборудован данной системой.

Система RSE постоянно передает аудиосигнал беспроводным наушникам (если аудиосигнал имеется). Для получения более подробной информации см. параграф «Наушники» ранее в данной главе.

Проигрыватель DVD может передавать аудиосигнал на разъемы проводных наушников системы RSA (если автомобиль оборудован данной системой). Проигрыватель DVD может быть выбран в качестве источника аудиосигнала для системы RSA. См. «Аудиосистема для задних пассажиров (RSA)» на стр. 7-58 для более подробной информации.

Когда внешнее устройство подключено к разъемам A/V, или к разъемам основной аудиосистемы, задние пассажиры могут прослушивать звуковое сопровождение от внешнего источника сигнала через беспроводные или проводные наушники. Передние пассажиры могут прослушивать звуковое сопровождение от внешнего источника, подключенного к разъемам A/V, через громкоговорители основной аудиосистемы, выбрав для нее в качестве источника сигнала AUX (Внешний источник сигнала).

### Видеодисплей

Видеодисплеи расположены на потолочной консоли.

Чтобы воспользоваться видеодисплеем:

1. Нажмите на кнопку фиксатора, расположенную на потолочной консоли.
2. Установите дисплей в желаемое положение.

Если вы не пользуетесь видеодисплеем, поднимите его и зафиксируйте в закрытом положении.

Если проигрыватель DVD работает, и дисплей поднят в закрытое положение, то дисплей остается включенным. Это нормальное явление, и проигрыватель DVD продолжает воспроизведение от ранее выбранного источника сигнала. Для выключения сигнала, нажмите на выключатель питания на пульте дистанционного управления, или выгрузите диск из проигрывателя.

Потолочная консоль включает в себя инфракрасные передатчики для беспроводных наушников, и инфракрасный приемник для пульта дистанционного управления. Эти устройства в задней части потолочной консоли.

**Примечание: Не прикасайтесь к экрану дисплея, иначе вы можете повредить его. См. параграф “Уход за видеодисплеем” ниже в данной главе для более подробной информации.**

### Пульт дистанционного управления



Для использования пульта дистанционного управления, направьте его на окошко инфракрасного приемника, расположенного на потолочной консоли, и нажмите на соответствующую кнопку пульта дистанционного управления. Прямые солнечные лучи или очень яркий свет могут повлиять на способность приемника системы RSE принимать сигналы от пульта дистанционного управления. Если пульт дистанционного управления не работает, возможно, необходимо заменить элементы питания пульта. См. параграф «Замена элемента питания» ниже в этой главе.

## 7-38 Информационно-развлекательная система

На функционирование пульта дистанционного управления могут также повлиять посторонние предметы, расположенные между пультом и приемником сигнала.

Если в проигрывателе DVD имеется загруженный диск CD или DVD, то кнопка  пульта дистанционного управления позволяет включать видеодисплей и начинать воспроизведение компакт-диска. Видеодисплей можно включить также при помощи информационно-развлекательной системы. Для получения более подробной информации см. параграф «Проигрыватель CD/DVD» на стр. 7-19.

**Примечание:** Не храните пульт дистанционного управления под прямыми лучами солнца и рядом с источниками тепла. В противном случае пульт может быть поврежден, и необходимый ремонт не будет покрываться гарантийными обязательствами изготовителя. Хранение при очень низкой температуре может привести к быстрому разряду элементов питания. Храните пульт дистанционного управления в сухом и прохладном месте.

Если вы потеряли или повредили пульт дистанционного управления, вы можете приобрести новый универсальный пульт. В таком случае, убедитесь в том, что универсальный пульт дистанционного управления использует набор кодов Toshiba®.

### Пульт дистанционного управления

 **(Питание):** Нажмите на эту кнопку для включения или выключения дисплея.

 **(Подсветка кнопок):** Нажмите на эту кнопку для включения подсветки пульта дистанционного управления. Подсветка кнопок включается автоматически через 7-10 секунд, если не будет нажата ни одна из кнопок пульта.

 **(Заглавие):** Нажмите на эту кнопку, чтобы вернуться в главное меню DVD. Эта функция может изменяться в зависимости от каждого конкретного диска.

 **(Главное меню):** Нажмите на эту кнопку для вызова меню DVD. Содержание меню DVD индивидуально для каждого DVD. Используйте кнопки со стрелками, чтобы перемещать курсор по меню DVD. Когда вы сделаете выбор, нажмите на кнопку «Ввод». Эта кнопка работает только при воспроизведении DVD.

 **(Кнопки перемещения по меню):** Для перемещения по экранному меню используйте кнопки со стрелками.

 **(Ввод):** Нажмите на эту кнопку, чтобы выбрать подсвеченный пункт меню.

 **(Меню дисплея):** Нажмите на эту кнопку для регулировки яркости и режима дисплея (обычный экран, полный экран, зум), а также для выбора языка.

 **(Возврат):** Нажмите на эту кнопку для выхода из текущего меню и возврата к предыдущему меню. Эта кнопка функционирует только в режиме меню дисплея или меню DVD.

 **(Стоп):** Нажмите на эту кнопку, чтобы остановить воспроизведение, или чтобы остановить быструю прокрутку DVD назад или вперед. Нажмите на эту кнопку дважды, чтобы вернуться к началу DVD.

 **(Пауза/Воспроизведение):** Нажмите на эту кнопку, чтобы начать воспроизведение DVD. Нажмите на эту кнопку во время воспроизведения DVD, чтобы остановить воспроизведение. Нажмите на эту кнопку еще раз, чтобы возобновить воспроизведение DVD.

При воспроизведении DVD, вы можете включить режим замедленного воспроизведения, нажав на кнопку «Воспроизведение/пауза», а затем нажав на кнопку прокрутки вперед. Проигрыватель DVD продолжит воспроизведение в замедленном режиме. Вы также можете включить режим обратного замедленного воспроизведения, нажав на кнопку «Воспроизведение/Пауза», а затем нажав на кнопку прокрутки назад. Для отмены режима замедленного воспроизведения вновь нажмите на кнопку воспроизведения/паузы.

 **(Предыдущая запись/глава):** Нажмите на эту кнопку, чтобы вернуться к началу текущей записи или главы. Нажмите на эту кнопку еще раз, чтобы перейти к началу предыдущей записи или главы. Эта кнопка может не функционировать во время воспроизведения записанной на DVD информации об авторских правах или рекламных роликов.

 **(Следующая запись/глава):** Нажмите на эту кнопку для перехода к началу следующей главы или записи. Эта кнопка может не функционировать во время воспроизведения записанной на DVD информации об авторских правах или рекламных роликов.

 **(Быстрая прокрутка назад):** Нажмите на эту кнопку, чтобы быстро прокрутить назад DVD или CD. Чтобы остановить быструю прокрутку назад видео-DVD, нажмите на кнопку воспроизведения/паузы. Чтобы остановить быструю прокрутку назад аудио-DVD или CD, отпустите кнопку быстрой прокрутки. Эта кнопка может не функционировать во время воспроизведения записанной на DVD информации об авторских правах или рекламных роликов.

 **(Быстрая прокрутка вперед):** Нажмите на эту кнопку, чтобы быстро прокрутить вперед DVD или CD. Чтобы остановить быструю прокрутку вперед видео-DVD, нажмите на кнопку воспроизведения/паузы. Чтобы остановить быструю прокрутку вперед аудио-DVD или CD, отпустите кнопку быстрой прокрутки. Эта кнопка может не функционировать во время воспроизведения записанной на DVD информации об авторских правах или рекламных роликов.

 **(Аудио):** Нажмите на эту кнопку, чтобы перейти к другой аудиозаписи на DVD, если воспроизводимый диск DVD имеет данную функцию. Формат и содержание данной функции различаются для каждого конкретного диска.

 **(Субтитры):** Нажмите на эту кнопку, чтобы включить или выключить субтитры, или чтобы просмотреть возможные варианты меню субтитров при воспроизведении DVD. Формат и содержание данной функции различаются для каждого конкретного диска.

## 7-40 Информационно-развлекательная система

### AUX (Внешний источник аудиосигнала):

Нажмите на эту кнопку для переключения источника видеосигнала с проигрывателя DVD на внешний источник сигнала, и наоборот.

Если ваш автомобиль имеет видеодисплей для пассажиров третьего ряда, то кнопка AUX управляет источником сигнала для видеодисплея второго ряда и третьего ряда сидений, как описано в таблице ниже:

Нажатие кнопки Aux	Дисплей для второго ряда	Дисплей для третьего ряда
Состояние по умолчанию (нет нажатия)	DVD	DVD
Одно нажатие	Источник Aux	Источник Aux
Второе нажатие	DVD	Источник Aux
Третье нажатие	Источник Aux	DVD
Четвертое нажатие	Возврат в состояние по умолчанию	Возврат в состояние по умолчанию

 **(Камера):** Нажмите на эту кнопку, чтобы изменить угол обзора камеры, если воспроизводимый диск DVD имеет данную функцию. Формат и содержание данной функции различаются для каждого конкретного диска.

**Кнопки 1 - 0 (Цифровая клавиатура):** Цифровая клавиатура дает возможность непосредственного ввода номера главы или записи.

 **(Очистить):** Нажмите на эту кнопку в течение трех секунд после ввода числа, чтобы стереть все введенные цифры.

 **10 (Ввод двузначных чисел):** Нажмите на эту кнопку для ввода номера главы или записи, превышающего девять. Нажмите на эту кнопку, прежде чем вводить число.

### Замена элементов питания

Для замены элементов питания пульта дистанционного управления:

1. Сдвиньте заднюю крышку пульта дистанционного управления.
2. Замените два элемента питания в батарейном отсеке. Убедитесь в правильной установке элементов питания в соответствии со схемой, имеющейся в батарейном отсеке.
3. Установите назад крышку батарейного отсека.

Если вы не собираетесь пользоваться пультом дистанционного управления в течение продолжительного времени, выньте из него элементы питания и храните их в сухом прохладном месте.

**Возможные неисправности и рекомендации по их устранению**

<b>Неисправность</b>	<b>Рекомендуемое действие</b>
Не включается питание системы.	Возможно, зажигание не включено в положение ON/ RUN или ACC/ACCESSORY.
Изображение занимает не весь экран. Сверху и снизу, или справа и слева имеются черные поля, или изображение выглядит растянутым.	Проверьте настройки дисплея при помощи кнопки меню дисплея на пульте дистанционного управления.
При работе с внешним источником сигнала изображение нестабильно или «прокручивается».	Проверьте качество контакта кабелей, при помощи которых внешнее устройство подключено к системе.
Пульт дистанционного управления не работает.	Убедитесь в отсутствии препятствий между пультом дистанционного управления и окном приемника сигнала. Проверьте элементы питания и убедитесь в том, что они не разряжены и правильно установлены.
После остановки воспроизведения и повторного нажатия на кнопку воспроизведения, иногда воспроизведение DVD возобновляется с того момента, когда оно было остановлено, а иногда – с самого начала диска.	При однократном нажатии на кнопку «Стоп», проигрыватель DVD продолжит воспроизведение с того момента, когда оно было остановлено. При двукратном нажатии на кнопку «Стоп», проигрыватель DVD возобновит воспроизведение с начала диска.

## 7-42 Информационно-развлекательная система

### Возможные неисправности и рекомендации по их устранению (продолжение)

Неисправность	Рекомендуемое действие
Источник внешнего сигнала работает, но изображение и/или звук отсутствует.	Убедитесь, что дисплей системы RSE включен в режим работы с внешним источником сигнала. Проверьте качество контакта кабелей, при помощи которых внешнее устройство подключено к системе.
Иногда звук в беспроводных наушниках исчезает или искажается.	Проверьте состояние элементов питания наушников. Убедитесь в отсутствии препятствий для приема сигнала, помех от ретрансляционных вышек мобильной связи или от мобильного телефона в салоне автомобиля. Проверьте, правильно ли вы надели наушники L (Левый) и R (Правый).
Утерян пульт дистанционного управления или наушники.	Обратитесь к вашему официальному дилеру.
Проигрыватель DVD работает, но изображение и/или звук отсутствует.	Убедитесь в том, что проигрыватель DVD выбран в качестве источника сигнала для видеодисплея системы RSE.

### Сообщения об ошибках при воспроизведении DVD

Сообщения об ошибках проигрывателя DVD могут зависеть от модели аудиосистемы, установленной на вашем автомобиле. На дисплее может появиться одно из следующих сообщений:

**Disc Load/Eject Error (Ошибка загрузки/Выгрузки):** Это сообщение появляется при неправильной загрузке или выгрузке диска.

**Disc Format Error (Ошибочный формат диска):** Это сообщение появляется, если компакт-диск поврежден или загружен этикеткой вниз.

**Disc Region Error (Неправильный код региона):** Это сообщение появляется на дисплее, если загруженный диск имеет неправильный региональный код.

**No Disc Inserted (Отсутствует диск):** Это сообщение появляется на дисплее при нажатии кнопки (  ) или DVD AUX, когда в проигрывателе нет диска.



### Искажения сигнала при воспроизведении DVD

Искажение видеосигнала могут возникать при работе мобильных телефонов, сканеров, радиостанций CB, приемников системы глобального позиционирования (GPS)\*, мобильных факсов и подобных устройств.

Возможно, вам придется выключить проигрыватель DVD во время работы определенных устройств внутри автомобиля или вблизи него.

\* За исключением системы OnStar®.

### Уход за потолочной консолью системы RSE

Для очистки потолочной консоли системы RSE, используйте только мягкую чистую ткань, смоченную чистой водой.

### Уход за видеодисплеем

Для очистки видеодисплея используйте только мягкую чистую ткань, смоченную чистой водой. Будьте осторожны при протирке дисплея, чтобы не повредить его.

### Информационно-развлекательная система для задних пассажиров (RSE) (установленная в подголовниках)

Автомобили, оборудованные системой RSE, имеют два видеодисплея, встроенные в подголовники сидений, со встроенными проигрывателями DVD, разъемы для подключения внешнего источника сигнала, два комплекта беспроводных наушников и пульт дистанционного управления. Эта система работает независимо от системы RSE, встроенной в потолочную консоль.

*См. «Развлекательная система для задних пассажиров (RSE) (в потолочной консоли)» на стр. 7-33 для информации о системе RSE, встроенной в потолочную консоль.*

Ваш автомобиль имеет режим сохранения питания дополнительного электрооборудования (RAP). Благодаря режиму RAP, вы можете пользоваться системой RSE даже при выключенном зажигании. *См. параграф «Режим сохранения питания дополнительного электрооборудования (RAP)» на стр. 9-35.*

### Видеодисплеи



Видеодисплеи встроены в заднюю часть подголовников передних сидений.

**Примечание:** Не прикасайтесь к экрану дисплея, иначе вы можете повредить его. См. параграф «Уход за видеодисплеем» ниже в данной главе для более подробной информации.

## 7-44 Информационно-развлекательная система

### Пользование системой RSE



**Проигрыватель DVD:** Загрузочная щель проигрывателя DVD расположена в верхней части подголовника. Частично вставьте диск в загрузочную щель, так чтобы этикетка была обращена к задней части автомобиля. Проигрыватель DVD автоматически загрузит диск, на дисплее появится надпись «Loading» (Загрузка) вместе с индикатором диска, и начнется воспроизведение. Если диск вставлен неправильно, то проигрыватель DVD выгрузит диск, и на дисплее появится надпись «No Disc» (Нет диска).

Некоторые DVD не позволяют прокручивать запись вперед или назад или пропускать фрагменты во время воспроизведения информации об авторских правах или начальных титров. Если воспроизведение основной записи DVD не начинается, то следуйте инструкциям на дисплее.

Вы можете управлять проигрывателем DVD при помощи кнопок, расположенных под видеодисплеем, или при помощи пульта дистанционного управления. См. «Пульт дистанционного управления» ниже для более подробной информации.

Данная система позволяет воспроизводить следующие компакт-диски:

- DVD–Video: Диски DVD с видеозаписями.
- CD-DA: Диски CD с музыкальными записями.
- CD-Video: Диски CD с видеозаписями.
- CD-R/RW: Диски с аудиофайлами, такими как файлы MP3, MPEG или JPEG.
- Проигрыватель DVD и диски имеют региональный код. Проигрыватели DVD настроены на регион 1. Диски, которые имеют другой региональный код, не будут воспроизводиться.

При появлении на видеодисплее сообщений об ошибках, обратитесь к параграфу «Сообщения об ошибках проигрывателя DVD» ниже в этом разделе.

Во время движения автомобиля пассажиры не должны отстегивать свои ремни безопасности, чтобы отрегулировать настройки дисплея при помощи кнопок под дисплеем. См. «*Ремни безопасности*» на стр. 3-22. При необходимости изменить настройки дисплея, пользуйтесь пультом дистанционного управления. См. параграф «Пульт дистанционного управления» ниже в этой главе.

**Питание:** Нажмите на эту кнопку для включения или выключения системы. Каждый видеодисплей включается и выключается независимо от другого.

▲ **Выгрузка диска:** Нажмите на эту кнопку, чтобы выгрузить диск из проигрывателя DVD.

Если диск выйдет из загрузочной щели проигрывателя, но вы не вынете его, то он автоматически вновь загрузится в проигрыватель. Чтобы повторно загрузить диск, который был выгружен из проигрывателя DVD, но не вынут, нажмите на кнопку выгрузки или на кнопку воспроизведения.

▶ **Воспроизведение:** Для начала воспроизведения диска нажмите на эту кнопку, расположенную под дисплеем. Для дисков DVD и CD с функцией контроля воспроизведения (PBC), на дисплее может автоматически появиться меню диска. Возможно, для начала воспроизведения необходимо будет еще раз нажать на кнопку воспроизведения.

Проигрыватель имеет функцию запоминания момента остановки воспроизведения (только для DVD и видео-CD). Если проигрыватель DVD будет выключен, а затем повторно включен, то воспроизведение возобновится с того момента, когда диск был остановлен. Запомненное положение стирается из памяти при выгрузке диска.

■ **Стоп:** Нажмите на эту кнопку один раз, чтобы остановить воспроизведение DVD.

Для дисков DVD и видео-CD имеется функция запоминания момента остановки воспроизведения. Эта функция возобновляет воспроизведение диска с того момента, когда оно было остановлено. Нажмите один раз на кнопку остановки во время воспроизведения диска, и в начальном меню DVD появится значок ■. Этот значок исчезнет с дисплея через несколько секунд. Чтобы отменить функцию запоминания и стереть запомненное положение из памяти системы, нажмите на кнопку остановки повторно, или нажмите на кнопку выгрузки диска.

**SOURCE (Источник сигнала):** Нажимайте на эту кнопку, чтобы выбрать источник сигнала Monitor 3 (Монитор 3), Monitor 4 (Монитор 4) или AV INPUT (Вход аудио-видео).

Вы можете отрегулировать настройки каждого дисплея независимо, также как и информацию от каждого проигрывателя DVD или входа A/V.

**Инфракрасный датчик системы дистанционного управления:** Этот датчик расположен посередине верхней части видеодисплея. Следите, чтобы между пультом дистанционного управления и датчиком не было посторонних предметов.

**Инфракрасные передатчики:** Эти датчики расположены посередине верхней части видеодисплея. Следите, чтобы посторонние предметы не блокировали сигнал от передатчиков к беспроводным наушникам.

**Видеодисплей:** Встроены в спинки подголовников сидений.

**AV OUTPUT (Выходной разъем аудио/ видеосигнала):** Расположен в нижней левой части панели дисплея и обозначен как AV OUTPUT.

Разъем для подключения наушников: К этому разъему можно подключить проводные наушники со штекером диаметром 3,5 мм.

## 7-46 Информационно-развлекательная система

AV INPUT: (Разъемы для подключения внешнего источника аудио/видеосигнала): Разъем для подключения внешнего источника аудио/видеосигнала расположен под дисплеем, и позволяет подключать внешние устройства, такие как портативные проигрыватели DVD, игровые приставки или видеокамеры.

- Вход видеосигнала – для подключения видеосигнала используется желтый разъем.
- Левый аудиоканал – для подключения аудиосигнала левого стереоканала используется белый разъем.
- Правый аудиоканал – для подключения аудиосигнала правого стереоканала используется красный разъем.

### **Регулировка наклона и фиксатор дисплея:**

Чтобы отрегулировать угол наклона дисплея, освободите фиксатор и осторожно поверните экран. Затем надежно зафиксируйте дисплей.

### **Громкоговорители автомобиля**

Звуковое сопровождение от проигрывателя DVD или внешнего источника можно прослушивать через громкоговорители автомобиля или через беспроводные/проводные наушники, когда радиоприемник настроен на одну из шести рабочих частоты, выбранных с помощью функции «Sound Around» пульта дистанционного управления. См. параграф «Пульт дистанционного управления» ниже в этой главе.

Через громкоговорители автомобиля может транслироваться звуковое сопровождение только от одного источника сигнала. Выбранный источник звукового сопровождения будет отмечен как A/V на видеодисплее, встроенном в подголовник сиденья водителя.

Чтобы прослушивать звуковое сопровождение от системы RSE через громкоговорители автомобиля, нажмите на кнопку «Sound Around ON» на пульте дистанционного управления. Звуковое сопровождение от системы RSE можно одновременно прослушивать через беспроводные/проводные наушники и через громкоговорители автомобиля.

Громкость звука может изменяться при переключении между радиоприемником, проигрывателем CD, DVD, MP3 или внешним источником сигнала.

### **Беспроводные наушники**

Два комплекта беспроводных наушников, которыми укомплектована система DVD RSE (встроенная в подголовники сидений) работают только с системой DVD RSE, и помечены как «channel 3» (канал 3) и «channel 4» (канал 4). Беспроводные наушники должны находиться в зоне действия передатчика, расположенного над видеодисплеем.

**Селектор каналов 3-4:** Этот селектор расположен на правом наушнике. Селектор каналов позволяет выбрать канал 3 или канал 4. Видеодисплею со стороны водителя присвоен номер «канал 3», а видеодисплею со стороны пассажира – «канал 4». Установите селектор канала в положение, соответствующее тому видеодисплею, которым вы пользуетесь.

При включении видеодисплея на нем на пять секунд появляется сообщение «To listen to this monitor tune your headphones to Channel 3 (or 4)» (Чтобы пользоваться этим монитором, включите ваши наушники на канал 3 (или 4)).

**OFF/ON (Питание):** Для включения или выключения беспроводных наушников, поверните выключатель питания, расположенный на наушнике. На каждом комплекте наушников имеется индикатор включения питания. Если это индикатор не загорается, возможно, необходимо заменить элементы питания наушников. См. «Замена элементов питания» в разделе «Развлекательная система для задних пассажиров (RSE) (в потолочной консоли)» на стр. 7-33 или «Развлекательная система для задних пассажиров (RSE) (в подголовниках сидений)» на стр. 7-43 для более подробной информации.

Наушники выключаются автоматически, если выключена система RSE, или если наушники находятся вне радиуса действия передатчика в течение более чем трех минут.

**VOL**  **(Громкость):** Используется для регулировки громкости звука в наушниках.

**Примечание: Не храните наушники вблизи источников тепла или под прямыми солнечными лучами. Это может привести к повреждению наушников. Необходимый ремонт не будет покрываться гарантийными обязательствами изготовителя. Хранение при очень низкой температуре может привести к быстрому разряду элементов питания. Храните наушники в сухом и прохладном месте.**

### Пульт дистанционного управления

Чтобы воспользоваться пультом дистанционного управления, направьте его на окошко приемника, расположенного посередине верхней части видеодисплея, и нажмите на соответствующую кнопку.

На функционирование пульта дистанционного управления могут повлиять посторонние предметы, расположенные между пультом и приемником сигнала. Прямые солнечные лучи или очень яркий свет могут повлиять на способность приемника принимать сигналы от пульта дистанционного управления. Если пульт дистанционного управления не работает, возможно, необходимо заменить элементы питания пульта. См. параграф «Замена элементов питания» ниже в этой главе.

Пульт дистанционного управления, которым укомплектована система DVD RSE, не является универсальным пультом, и не может использоваться для управления другими устройствами.

**Примечание: Не храните пульт дистанционного управления под прямыми лучами солнца и рядом с источниками тепла. В противном случае пульт может быть поврежден, и необходимый ремонт не будет покрываться гарантийными обязательствами изготовителя. Хранение при очень низкой температуре может привести к быстрому разряду элементов питания. Храните пульт дистанционного управления в сухом и прохладном месте.**

## 7-48 Информационно-развлекательная система

### Кнопки пульта дистанционного управления



**Питание:** Нажмите на эту кнопку для включения или выключения системы DVD RSE.

**SOURCE (Источник сигнала):** Нажмите на эту кнопку, чтобы выбрать источник сигнала Monitor 3, Monitor 4 или A/V INPUT. При подключении любого видеоборудования к разъему A/V, он автоматически получает приоритет на другими источниками сигнала.

**SETUP (Настройка):** Нажмите на эту кнопку для изменения настроек, заданных по умолчанию. См. «Использование экранного меню системы RSE» ниже в этой главе. Система имеет четыре различных основных меню, каждое из которых позволяет выбрать различные настройки. Это следующие меню:

1. General Setup (Общие настройки) – регулировка настроек дисплея.
2. Audio Setup (Настройки аудио) – выбор языка.
3. Preference Screen (Предпочтительные настройки) – включение/выключение титров и функции «родительского контроля».
4. Password Setup (Установка пароля) – позволяет установить пароль для управления системой.

Для выхода из меню еще раз нажмите на кнопку SETUP.

**▶ Выгрузка диска:** Нажмите на эту кнопку, чтобы выгрузить или загрузить компакт-диск.

**DVD-Video Screen 3:** Нажмите на кнопку DVD, расположенную под кнопкой 3, чтобы инфракрасный передатчик передавал сигналы видеодисплею 3.

**TV-Video Screen 3:** Эта кнопка не используется в данной системе.

**DVD-Video Screen 4:** Нажмите на кнопку DVD, расположенную под кнопкой 4, чтобы инфракрасный передатчик передавал сигналы видеодисплею 4.

**TV-Video Screen 4:** Эта кнопка не используется в данной системе.

**SOUND AROUND ON/OFF:** Нажмите на эту кнопку для включения или выключения передатчика FM.

**MUTE  (Отключение звука, только для проигрывателя DVD):** Нажмите на эту кнопку, чтобы выключить звук в наушниках. Чтобы вновь включить звук, нажмите на эту кнопку еще раз.

**PIX (Выбор картинки):** Нажмите на эту кнопку, чтобы настроить картинку экранного меню (OSD). При каждом нажатии кнопки режим настройки циклически переключается между BRIGHTNESS (Яркость), CONTRAST (Контраст), COLOR (Цвет) и TINT (Насыщенность). Для изменения настроек используйте кнопки с левой и правой стрелкой. Режим настройки автоматически отключается, если будет нажата любая другая кнопка, или если в течение шести секунд вы не измените никакие настройки.

**SOUND AROUND SELECT:** Нажмите на эту кнопку, чтобы выбрать канал радиоприемника FM. Функция SOUND AROUND SELECT позволяет воспроизводить звуковое сопровождение DVD через громкоговорители автомобиля посредством настройки радиоприемника на одну из шести радиочастот FM, перечисленных ниже.

- CH1 : 88.3 MHz
- CH2 : 88.7 MHz
- CH3 : 89.1 MHz
- CH4 : 89.5 MHz
- CH5 : 89.9 MHz
- CH6 : 90.3 MHz

**MENU (Меню):** Нажмите на эту кнопку, чтобы вызвать меню DVD во время воспроизведения диска.

**▲, ▼, ◀, ▶ (Кнопки перемещения по меню):** Эти кнопки используются для перемещения по меню.

**ENTER (Ввод):** Нажмите на эту кнопку для включения выбранной функции или для начала воспроизведения диска.

**REPEAT ↺ (Повтор):** Нажмите на эту кнопку, чтобы повторно воспроизвести, частично или полностью, главу, раздел, запись или диск целиком, после использования кнопок A-B для настройки повторного воспроизведения.

**RETURN ↵ (Возврат):** Эта кнопка не используется в данной системе.

**A-B:** Эта кнопка используется для настройки повторного воспроизведения разделов. Нажмите на эту кнопку во время воспроизведения диска, чтобы выбрать начальную точку. Нажмите на эту кнопку второй раз, чтобы выбрать конечную точку. Нажмите на эту кнопку третий раз, чтобы выключить эту функцию. Для просмотра заданного раздела, нажмите на кнопку ↺.

**AUTO MEMORY:** Эта кнопка не используется в данной системе.

**SEARCH/SKIP:** Эта кнопка не используется в данной системе.

**ERASE/ADD:** Эта кнопка не используется в данной системе.

**R-S:** Эта кнопка не используется в данной системе.

**TITLE (Титры):** Нажмите эту кнопку для входа в меню титров диска. Функция титров зависит от конкретного диска, и может быть доступна не для каждого диска.

**SUBTITLE (Субтитры):** Нажмите на эту кнопку, чтобы выбрать другой язык субтитров, или чтобы отключить субтитры.

**ANGLE (Угол):** Нажмите на эту кнопку для выбора другого угла обзора, если диск записан с различными углами обзора камеры.

**AUDIO (Аудио):** Нажмите на эту кнопку для выбора другого языка звукового сопровождения, если эта функция имеется на диске.

**0-9 (Цифровая клавиатура):** Кнопки с цифрами, расположенные в нижней левой части пульта дистанционного управления, можно использовать для выбора пронумерованных пунктов меню, каналов или номеров записей.

**GOTO (Переход):** Нажмите на кнопку GOTO для выбора желаемого фильма, главы, раздела или песни на диске.

## 7-50 Информационно-развлекательная система

---

**DISPLAY (Дисплей):** Нажмите на эту кнопку, чтобы просмотреть информацию в левом верхнем углу дисплея, такую как название фильма, глава/запись, истекшее время и оставшееся время, или чтобы выключить дисплей.

**PROGRAM (Программа):** Нажмите на эту кнопку, чтобы отредактировать программу воспроизведения, содержащую желаемые фильмы DVD или записи CD-DA.

**3D:** Нажимайте на эту кнопку для переключения различных режимов 3D-аудио для диска DVD или CD.

Для дисков DVD доступны следующие режимы: Off (Выключено), Rock (Рок -музыка), Pop (Поп -музыка), Live (Живой звук), Dance (Танцевальная музыка), Techno (Техно), Classic (Классическая музыка) или Soft (Смягчение).

Для дисков CD доступны следующие режимы: Off (Выключено), Concert (Концерт), Living room (Гостиная комната), Hall (Зал), Bathroom Cave (Грот), Arena (Арена) или Church (Церковь).

**RANDOM (Воспроизведение в случайном порядке):** Нажмите на эту кнопку для воспроизведения записей в случайном порядке.

**PLAY/PAUSE ► / ||** **Воспроизведение/ Пауза:** Нажмите на эту кнопку для начала воспроизведения диска, или для остановки воспроизведения.

**STOP ■ (Стоп):** Нажмите на эту кнопку, чтобы остановить воспроизведение диска.

Чтобы возобновить воспроизведение, нажмите на кнопку PLAY.

Чтобы начать воспроизведение с начала диска, дважды нажмите на кнопку STOP, а затем на кнопку PLAY.

**ZOOM (Масштаб):** Нажимайте на эту кнопку, чтобы увеличить изображение в отношении 2X, 3X, 4X, или чтобы уменьшить его в отношении 1/2X, 1/3X, или 1/4X.

**PBC (Контроль воспроизведения):** Нажмите на эту кнопку, чтобы включить или выключить функцию контроля воспроизведения видео-CD.

**FR ◀◀ (Быстрая прокрутка назад):** Нажмите на эту кнопку, чтобы быстро прокрутить запись назад. Повторно нажимайте на кнопку, чтобы выбрать скорость прокрутки 2X, 4X, 8X, 16X или 32X.

**FF ▶▶ (Быстрая прокрутка вперед):** Нажмите на эту кнопку, чтобы быстро прокрутить запись вперед. Повторно нажимайте на кнопку, чтобы выбрать скорость прокрутки 2X, 4X, 8X, 16X или 32X.

**PREV ◀◀ (Предыдущий):** Нажмите на эту кнопку для воспроизведения предыдущего раздела или записи. Чтобы вернуться к предыдущему разделу или записи, нажимайте на эту кнопку до достижения желаемого раздела или записи.

**NEXT ▶▶ (Следующий):** Нажмите на эту кнопку для перехода к следующему разделу или записи. Чтобы перейти к следующему или записи, нажимайте на эту кнопку до достижения желаемого раздела или записи.



### Замена элементов питания

Для замены элементов питания пульта дистанционного управления:

1. Поверните пульт дистанционного управления клавиатурой вниз.
2. Нажмите на крышку батарейного отсека и сдвиньте ее.
3. Замените два элемента питания типа AAA.
4. Задвиньте крышку батарейного отсека до щелчка.

Если вы не собираетесь пользоваться пультом дистанционного управления в течение продолжительного времени, выньте из него элементы питания и храните их в сухом прохладном месте.

### Использование экранных меню системы RSE (OSD)

Используйте меню настройки OSD для следующих действий:

- Первоначальная настройка
- Настройка дисплея
- Настройка функции «родительский контроль»
- Настройка качества изображения
- Настройка различных выходных сигналов
- Язык дисплея

Чтобы использовать меню OSD во время работы проигрывателя DVD или внешнего источника сигнала:

1. Нажмите на кнопку SETUP на пульте дистанционного управления, чтобы вывести на дисплей условные обозначения и страницы меню.
2. Выберите желаемую страницу, перемещая курсор при помощи кнопок с левой и правой стрелками.
3. Нажмите на кнопку SETUP на пульте дистанционного управления еще раз, чтобы выйти из меню.

Не все диски DVD поддерживают все функции в экранном меню. Если функция не поддерживается, то настройки по умолчанию обеспечиваются носителем DVD.

Чтобы выбрать язык для функции OSD:

1. Нажмите на кнопку SETUP на пульте дистанционного управления.
2. Используйте кнопки с левой и правой стрелками, чтобы войти в меню «General Setup» (Общие настройки), затем при помощи кнопки со стрелкой, направленной вниз, выберите язык для функции OSD.
3. Нажмите на кнопку с правой стрелкой, а затем при помощи кнопок с верхней/нижней стрелкой выберите язык – English (Английский), French (Французский) или Spanish (Испанский).

## 7-52 Информационно-развлекательная система

---

Для настройки дисплея TV:

1. Нажмите на кнопку **SETUP** на пульте дистанционного управления.
2. При помощи кнопок с левой и правой стрелками выберите страницу «General Setup» (Общие настройки).
3. При помощи кнопки со стрелкой, направленной вниз, выберите субменю «TV Display» (Дисплей TV) для регулировки настроек дисплея.

4. Нажмите на кнопку с правой стрелкой, а затем при помощи кнопок с верхней/нижней стрелкой выберите желаемый пункт меню.
  - Доступные пункты меню:
  - Normal/PS (Обычный/ «Pan» и «Scan»): На дисплей выводится широкое изображение с убранный левой и правой частью.
  - Normal/LB (Обычный/Текстовое окно): На дисплей выводится широкое изображение с черными полосами в верхней и нижней части дисплея.
  - Wide (16:9) (Широкий формат 16:9): Этот пункт выбирается при широком формате видеозаэкрана.
5. Нажмите на кнопку **ENTER** на пульте дистанционного управления, чтобы подтвердить настройку.

Чтобы восстановить все настройки, заданные по умолчанию:

1. Нажмите на кнопку **SETUP** на пульте дистанционного управления.
2. При помощи кнопок с левой/правой и нижней стрелками на пульте дистанционного управления выберите субменю «Default» (Настройки по умолчанию) на странице «Preference» (Предпочтительные настройки).
3. Нажмите на кнопку с правой стрелкой, затем нажмите на кнопку **ENTER** для восстановления настроек, заданных по умолчанию.

Это не влияет на настройку функции «родительский контроль».

### Настройка функции «Parental Control» (Родительский контроль)

Для настройки функции «родительский контроль» используйте меню SETUP MENU. Эта функция позволяет устанавливать рейтинг фильмов, которые могут быть воспроизведены (от «G» до «Adult»), и доступна только тогда, когда в системе нет загруженного диска.

Для настройки функции «Parental Control»  
(Родительский контроль):

1. Нажмите на кнопку SETUP на пульте дистанционного управления.
2. При помощи кнопок с левой/правой и нижней стрелками на пульте дистанционного управления выберите субменю «Parental» (Родительский контроль) на странице «Preference» (Предпочтительные настройки).
3. Нажмите на кнопку SETUP, и при помощи кнопок с правой и верхней/нижней стрелками выберите желаемый рейтинг из указанных на дисплее.

Вы можете выбрать один из следующих рейтингов:

- «Kid SAF» (Защита от детей)
  - G
  - PG 13
  - PG R
  - R
  - NC 17
  - ADULT
4. Нажмите на кнопку ENTER, чтобы подтвердить выбор.

Если в проигрыватель DVD загружен диск, рейтинг которого превышает рейтинг, заданный с помощью функции «Parental Setting», то на дисплее появляется следующее сообщение:

*The Parental Setting of this player prohibits play. Would you like to allow this disc to play?  
(Настройка функции родительского контроля запрещает воспроизведение данного диска. Разрешаете ли вы воспроизведение этого диска?)*

Если вы выберете пункт «YES», то для воспроизведения диска необходимо ввести шестизначный пароль. Если вы введете неправильный пароль, то на дисплее появляется следующее сообщение:

*This movie will not play due to the Parental Setting of the player (Этот фильм не может быть воспроизведен из-за настроек функции «родительский контроль»).*

## 7-54 Информационно-развлекательная система

Чтобы задать шестизначный пароль, используйте цифровую клавиатуру на пульте дистанционного управления. Нажмите на кнопку ENTER для подтверждения. По умолчанию установлен пароль 136900.

Чтобы изменить пароль для функции «родительский контроль»:

1. Нажмите на кнопку SETUP на пульте дистанционного управления.
2. Войдите в субменю «Password» (Пароль) на странице «Password Setup» (Установка пароля).
3. Нажмите на кнопку с правой стрелкой, затем нажмите на кнопку ENTER.
4. В поле «Old Password» (Старый пароль) введите старый пароль или пароль по умолчанию (136900).

5. В поле «New Password» (Новый пароль), введите шестизначный пароль при помощи цифровой клавиатуры.
6. В поле «Confirm PWD» (Подтверждение пароля), повторно введите новый пароль.
7. Выберите пункт ОК и нажмите на кнопку ENTER. На дисплее появится сообщение «Your password has been changed» (Пароль изменен).

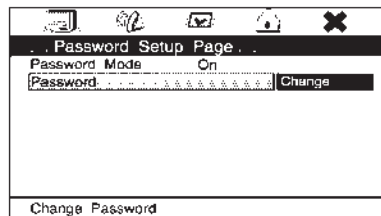

### Воспроизведение аудио-CD

При воспроизведении аудио-CD, на дисплее будет показан номер текущей записи и время, прошедшее с начала записи, общее время записей на диске, и текущее время, прошедшее с начала воспроизведения диска.

**DISPLAY (Дисплей):** Нажмите на эту кнопку, чтобы выбрать один из следующих пунктов:

1. Нажмите на кнопку DISPLAY один раз, и на дисплее появится надпись «Single Elapsed», а также номер текущей записи и продолжительность этой записи.
2. Нажмите на кнопку DISPLAY два раза, и на дисплее останется надпись «Single Elapsed», а также номер текущей записи и время, оставшееся до конца этой записи.
3. Нажмите на кнопку DISPLAY три раза, и на дисплее появится надпись «Total Elapsed», а также номер текущей записи и общее время, прошедшее с начала воспроизведения CD.
4. Нажмите на кнопку DISPLAY четыре раза, и на дисплее появится надпись «Total Remain», а также номер текущей записи и время, оставшееся до конца воспроизведения CD.

**REPEAT (Повторное воспроизведение):**

Нажимайте на эту кнопку, чтобы переключать режим повторного воспроизведения между «Track» (Текущая запись) и «All» (Все). По умолчанию режим повторного воспроизведения установлен в состояние «OFF» (Выключено).

- При выборе режима «Track» проигрыватель повторно воспроизводит текущую запись.
- При выборе режима «All» проигрыватель повторно воспроизводит все записи на диске.

### Воспроизведение компакт-дисков формата MP3

MP3 представляет собой формат записи аудиосигнала в цифровой форме. Музыка, качественно записанная на аудио-CD, может быть преобразована в формат MP3 с очень малой потерей качества звучания, при этом файл будет занимать гораздо меньший объем. Проигрыватель DVD может воспроизводить диски CD-R/RW, записанные в формате MP3. См. «Формат MP3» на стр. 7-28 для более подробной информации.

### Выбор каталогов и песен

При загрузке в проигрыватель диска формата MP3 на дисплее появляется меню навигации. Вы можете выбирать каталоги и песни для воспроизведения. Проигрыватель DVD воспроизводит песни в том порядке, в котором они были записаны на диск.

## 7-56 Информационно-развлекательная система

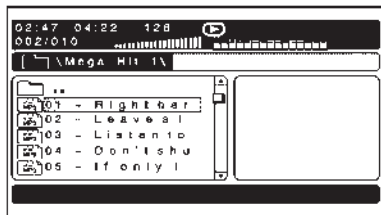

1. Нажмите на кнопку STOP, если диск воспроизводится. Нажмите на кнопку с верхней или нижней стрелкой на пульте дистанционного управления, чтобы просмотреть список каталогов в левой части дисплея.
2. Нажмите на кнопку ENTER, когда будет подсвечен желаемый каталог.

3. Нажмите на кнопку с верхней или нижней стрелкой, чтобы просмотреть список песен в каталоге и подсветить желаемую песню. Нажмите на кнопку ENTER, чтобы начать воспроизведение выбранной песни.

### Пропуск песни

**NEXT (Следующий):** Нажмите на эту кнопку, чтобы перейти к следующей песне.

**PREV (Предыдущий):** Нажмите на эту кнопку, чтобы вернуться к началу текущей песни. Нажмите на кнопку PREV дважды, чтобы перейти к предыдущей песне.

### Выбор режима воспроизведения

Вы можете временно изменить порядок воспроизведения песен, записанных на диске. По умолчанию установлен режим воспроизведения «FOLDER». Нажмите на кнопку REPEAT, чтобы войти в меню выбора режима воспроизведения.

Возможны следующие режимы воспроизведения:

- Single — Воспроизведение выбранной песни.
- Folder — Воспроизведение песен каталога в том порядке, в котором они были записаны.
- Shuffle — Воспроизведение песен выбранного каталога в случайном порядке.

### Функция REPEAT (Повторное воспроизведение)

**REPEAT (Повторное воспроизведение):** Нажимайте на эту кнопку, чтобы переключить режим воспроизведения между «Repeat One» (Повтор одной песни) и «Repeat Folder» (Повтор каталога).

- Repeat One — Повторное воспроизведение текущей песни.
- Repeat Folder — Повторное воспроизведение всех песен текущего каталога.

**Возможные неисправности и рекомендации по их устранению**

Неисправность	Рекомендуемое действие
Не работает инфракрасный приемник	<ul style="list-style-type: none"> <li>• Проверьте состояние элементов питания пульта дистанционного управления.</li> <li>• Проверьте, не закрыто ли окно инфракрасного приемника сигналов пульта дистанционного управления.</li> <li>• Направьте пульт дистанционного управления на окошко инфракрасного приемника.</li> <li>• Выберите правильный дисплей – 3 или 4.</li> </ul>
Отсутствует изображение	<ul style="list-style-type: none"> <li>• Проверьте правильность выбора источника видеосигнала.</li> <li>• Убедитесь в том, что видеокабель надежно вставлен во входной разъем.</li> </ul>
Отсутствует звук	<ul style="list-style-type: none"> <li>• Проверьте правильность выбора источника аудиосигнала.</li> <li>• Убедитесь в том, что аудиокабель надежно вставлен во входной разъем.</li> </ul>

**Уход за видеодисплеем**

Экран видеодисплея изготовлен из стекла со специальным покрытием, которое может быть повреждено при использовании абразивных материалов, растворителей или средств для мойки стекол, содержащих аммиак. Протирайте дисплей мягкой, неворсистой хлопчатобумажной тканью, слегка смоченной теплой водой. Насухо протрите экран чистой, сухой хлопчатобумажной тканью.

**Уход за компонентами системы**

Будьте осторожны при чистке компонентов системы, таких, как проигрыватель DVD или компакт-диски.

Не используйте чистящие диски для очистки проигрывателя DVD, потому что это может привести к загрязнению оптической системы проигрывателя DVD.

## 7-58 Информационно-развлекательная система

---

Будьте осторожны при обращении с дисками CD и DVD. Храните диски в их оригинальных или иных защитных футлярах вне зоны попадания прямых лучей солнца. Проигрыватель DVD сканирует нижнюю поверхность диска. Если рабочая поверхность диска CD или DVD повреждена, то этот диск может неправильно воспроизводиться или вообще не будет воспроизводиться. Если рабочая поверхность компакт-диска CD или DVD загрязнена, попробуйте очистить ее при помощи мягкой неворсистой ткани, которую можно также смочить слабым водным раствором нейтрального моющего средства. Протирайте диск, начиная с центра и двигаясь к его краям.

При обращении с компакт-дисками CD и DVD не касайтесь руками рабочей поверхности дисков, иначе вы можете повредить ее. Берите диски CD и DVD за внешние края, или за центральное отверстие и внешний край.

### Аудиосистема для задних пассажиров (RSA)

Автомобили, оборудованные данной системой, позволяют задним пассажирам выбирать и управлять любым из следующих источников сигнала: радиоприемник, проигрыватель CD, DVD или внешний источник сигнала. Задние пассажиры могут выбирать тот же самый источник сигнала, который используют передние пассажиры (двойное управление), или другой источник сигнала. Например, задние пассажиры могут управлять проигрывателем CD, прослушивая его через наушники, в то время как водитель слушает радио через громкоговорители аудиосистемы. Задние пассажиры могут управлять громкостью звука в каждом комплекте наушников независимо друг от друга.

Радиоприемником можно управлять при помощи системы RSA и передней аудиосистемы, при этом одновременно можно выбирать только один диапазон частот. Переключение диапазона частот при помощи системы RSA или передней аудиосистемы приведет к изменению диапазона частот для другой системы.

Функциями системы RSA можно управлять даже при выключенной передней аудиосистеме.

Звуковое сопровождение можно прослушивать через проводные наушники (не входят в комплект поставки), подключив их к выходным разъемам системы RSA. Если ваш автомобиль оборудован этой функцией, звуковое сопровождение можно прослушивать также по каналу 2 беспроводных наушников.

Аудиосистема позволяет задним громкоговорителям работать даже тогда, когда система RSA включена через наушники.

Чтобы прослушивать с помощью системы RSA сигнал от устройства iPod или портативного аудиосистемы, подключите это устройство ко входным разъемам, расположенным под панелью системы RSA. Включите устройство iPod, затем выберите его в качестве источника сигнала при помощи кнопки RSA SRCE. Устройство iPod® или портативное аудиоустройство можно подключить через передние разъемы или при помощи разъема USB.





**⏻ (Питание):** Нажмите на эту кнопку для включения или выключения системы RSA.

**Громкость:** Вращайте ручку, чтобы увеличить или уменьшить громкость звука в проводных наушниках. Левая ручка управляет громкостью левого комплекта наушников, а правая ручка – громкостью правого комплекта наушников.

**SRCE (Источник сигнала):** Нажимайте на эту кнопку, чтобы переключать источник сигнала – радиоприемник AM/FM, XM™ (при наличии), проигрыватель CD, и (при наличии) проигрыватель DVD, USB, передние разъемы или задние разъемы для внешнего источника сигнала.

**⏪ ⏩ (Поиск):** При работе радиоприемника FM, AM или XM (при наличии), нажмите на левую ⏪ или правую ⏩ стрелку, чтобы найти предыдущую или следующую радиостанцию или канал. Для некоторых аудиосистем эта функция не работает, если передние пассажиры слушают радиоприемник.

Нажмите и удерживайте левую ⏪ или правую ⏩ стрелку до тех пор, пока дисплей не начнет мигать, чтобы настроиться на радиостанцию. Дисплей прекратит мигать, если ни одна из кнопок не будет нажата в течение более чем двух секунд. Для некоторых аудиосистем эта функция не работает, если передние пассажиры слушают радиоприемник.

При воспроизведении компакт-диска, нажмите на правую стрелку ⏩, чтобы перейти к следующей записи или к следующему разделу диска. Нажмите на левую стрелку ⏪, чтобы вернуться к началу текущей записи или к началу текущего раздела, если с начала воспроизведения прошло более десяти секунд. Для некоторых аудиосистем эта функция не работает, если передние пассажиры слушают компакт-диск.

Когда на дисплей выведено меню видео-DVD, нажмите на левую ⏪ или правую ⏩ стрелку, чтобы переместить курсор вверх или вниз по меню. Удерживайте левую ⏪ или правую ⏩ стрелку, чтобы перемещать курсор влево или вправо по меню.

При работе устройства USB кнопки с левой и правой стрелками могут использоваться для управления этим устройством.

**PROG (Программа):** Нажмите на эту кнопку, чтобы перейти к следующей предварительно запомненной радиостанции или каналу основной аудиосистемы. Для некоторых аудиосистем эта функция не работает, если передние пассажиры слушают радиоприемник.

При воспроизведении компакт-диска CD или DVD, нажмите на кнопку PROG для перехода к началу диска. Для некоторых аудиосистем эта функция не работает, если передние пассажиры слушают компакт-диск.

Когда на дисплей выведено меню видео-DVD, нажмите на кнопку PROG для выполнения выбранной функции меню.

## 7-60 Информационно-развлекательная система

### Навигационная система

#### Пользование навигационной системой

В этом разделе приведена основная информация, необходимая для управления навигационной системой.

Для управления системой используются кнопки, расположенные на панели навигационной системы, а также сенсорные кнопки, имеющиеся на дисплее навигационной системы. См. «Общий обзор» на стр. 7-3 для более подробной информации.

Во время движения автомобиля многие функции системы отключаются, чтобы водитель не отвлекался от управления автомобилем.

#### Кнопки управления

На панели управления навигационной системы расположены следующие кнопки:

##### (Питание/Громкость):

1. Нажмите на эту кнопку для включения или выключения системы.
2. Вращайте ручку, чтобы увеличить или уменьшить громкость звука.
3. Нажмите на ручку и удерживайте ее нажатой в течение более чем двух секунд, чтобы выключить навигационную систему, развлекательную систему для задних пассажиров (RSE) и аудиосистему для задних пассажиров (RSA). Если двигатель автомобиля работает, то вы можете вновь включить систему RSE или RSA нажатием на эту кнопку, и система продолжит воспроизведение последнего выбранного источника сигнала.

 (Выгрузка диска): Нажмите на эту кнопку для выгрузки диска CD/DVD. См. «Проигрыватель CD/DVD» на стр. 7-19.



 (Настройка): Вращайте ручку, чтобы перейти к следующей или предыдущей радиостанции, или записи или главе диска. См. параграф «Проигрыватель CD/DVD» на стр. 7-19 или «Проигрыватель MP3» на стр. 7-28 для более подробной информации.





**AUDIO (Аудио):** Нажмите на эту кнопку, чтобы вывести на дисплей меню аудиосистемы. Нажимайте на эту кнопку, чтобы выбрать источник сигнала AM, FM, или XM (при наличии), Disc или AUX (Внешний источник сигнала), или коснитесь сенсорной кнопки на экране. См. «Проигрыватель CD/DVD» на стр. 7-19, «Проигрыватель MP3» на стр. 7-28 или «Внешние источники сигнала» на стр. 7-31 для более подробной информации.

**FAV (Любимые радиостанции):** Нажмите на одну из кнопок для выбора предварительно настроенной радиостанции. См. «Предварительная настройка радиостанций» в разделе «Общий обзор» на стр. 7-3.

 (Телефон): Для более подробной информации см. руководство пользователя системы OnStar (при наличии) и руководство по эксплуатации устройства Bluetooth (при наличии).

 **(Звук):** Нажмите на эту кнопку, чтобы войти в меню «Sound» (Звук) и отрегулировать тембр высоких, средних и низких частот, баланс левых и правых громкоговорителей, баланс по глубине, и настроить функцию цифровой обработки сигнала (Digital Signal Processing - DSP).

  **(Сканирование вверх/вниз):** Нажмите на эту кнопку для сканирования записей или разделов на диске.

    **(Поиск) (Предыдущий/Следующий):** Нажмите на кнопку со стрелкой, направленной вверх или вниз, чтобы перейти к следующей или предыдущей радиостанции. Нажмите и удерживайте кнопку со стрелкой в течение более чем двух секунд. Радиоприемник найдет радиостанцию, остановится на ней на несколько секунд, а затем перейдет к следующей радиостанции.

**NAV (Навигационная система):** Нажмите на эту кнопку, чтобы вывести на дисплей с картой текущее местонахождение автомобиля. При каждом нажатии этой кнопки, дисплей переключается между режимом «Full Map» и режимом с закладкой текущего источника аудиосигнала (AM, FM, XM (при наличии), CD, и т.д.). В режиме «Full Map» весь дисплей занят картой.

При выборе закладки аудиоустройства, дисплей делится на дисплей карты и меню активного источника аудиосигнала.

**RPT (Повтор):** Нажмите на эту кнопку, чтобы система повторила последнюю голосовую инструкцию.

**DEST (Пункт назначения):** Нажмите на эту кнопку, чтобы войти в меню «Destination Entry» (Ввод пункта назначения). В этом меню вы можете различными способами задавать пункты назначения для расчета маршрута.

**CONFIG (Конфигурация):** Нажмите на эту кнопку, чтобы настроить некоторые функции системы.

### Сенсорные кнопки на дисплее

Сенсорные кнопки расположены на дисплее. При выборе сенсорной кнопки раздается звуковой сигнал. Если функция доступна, соответствующая сенсорная кнопка подсвечена.

### Буквенно-цифровая клавиатура

На дисплей может быть выведена клавиатура с буквами, условными знаками, знаками препинания и цифрами. Буквенная клавиатура выводится на дисплей, когда система просит вас ввести название города или улицы.

Все буквы представляют собой сенсорные кнопки на дисплее. Нажмите на букву, чтобы ввести ее.

**A-Y (Алфавит с диакритическими знаками):** Выберите этот вариант для ввода букв с диакритическими знаками. При нажатии этой кнопки клавиатура переключается в режим A-Z.

**A-Z (Алфавит):** Выберите это пункт, чтобы вводить буквы из обычного алфавита. При нажатии этой кнопки клавиатура переключается в режим A-Y.

**0-9 (Цифровая клавиатура):** Выберите этот пункт для ввода цифр.

## 7-62 Информационно-развлекательная система

---

**▣ (Пробел):** Выберите этот пункт, чтобы ввести пробел между буквами, или между словами.

**Backspace (Назад):** Выберите это пункт, если вы ввели неправильный символ.

Для облегчения ввода названий, система подсвечивает только те буквы, которые могут следовать за последней введенной буквой. Например, если вы ввели букву Z, то буква T не может быть введена после нее.

Если после ввода название не появляется на дисплее, то, возможно, его необходимо ввести иным способом, или диск с картографической информацией не содержит требуемой информации. См. «Карты» на стр. 7-62 для более подробной информации.

### Карты

В этом разделе содержится основная информация, которую вы должны знать о базе картографических данных.

Картографические данные хранятся во флэш-памяти, встроенной в навигационную систему.

### Детализированные районы

В базе картографических данных для детализированных районов имеются атрибуты дорожной сети. Эти атрибуты включают такую информацию, как названия улиц, почтовые адреса, запреты на маневры и т.д. Детализированные районы включают все магистрали, подъездные дороги и улицы жилых зон. Детализированные районы также включают такие точки интереса (POI), как: рестораны, аэропорты, банки, больницы, полицейские участки, заправочные станции, туристические достопримечательности, исторические памятники и т.д. База данных может не содержать данных о вновь построенных объектах, или данных об изменениях, которые произошли после производства запоминающего устройства. Навигационная система обеспечивает полное ведение по маршруту в детализированных районах.

### Районы с ограниченным ведением по маршруту

Любой район, не являющийся детализированным, является районом с ограниченным ведением по маршруту. Улицы с ограниченным ведением показаны на карте, однако система может не предоставлять полного ведения по этим улицам. Зоны с ограниченным ведением по маршруту могут включать определенные точки POI, такие, как центры городов, населенных пунктов и некоторые почтовые адреса.

При въезде в район ограниченного ведения по маршруту, навигационная система подает соответствующее голосовое предупреждение о недоступности режима полного ведения по маршруту. При этом вы можете использовать карту и стрелки направлений для определения необходимого направления движения.

### Настройка карты

Система позволяет изменять масштаб карты. Кроме того, по мере движения карта автоматически прокручивается в направлении движения автомобиля.

### Масштаб карты

**+ / – (Увеличить/Уменьшить масштаб):**

Для изменения масштаба карты коснитесь сенсорной кнопки зума или к шкале масштаба. Шкала масштаба появляется на дисплее при нажатии любой кнопки зума. Система соответственно изменяет масштаб карты, выведенной на дисплей. Масштаб карты на дисплее может изменяться от 1 см= 1/32 мили (1 см = 50 м) до 1 см = 256 миль (1 см = 400 км). Для информации о переключении с британских единиц измерения на метрические, см. «Информационный центр водителя (DIC)» на стр. 5-26.

### Прокрутка карты

Прикоснитесь к любому месту карты на дисплее, и появится условное обозначение прокрутки. Используйте эту функцию для прокрутки карты.

Проведите пальцем в любом направлении по дисплею, и карта будет прокручиваться в этом направлении до тех пор, пока вы не уберете палец от дисплея.

Если вы прокручиваете карту, когда селектор автоматической коробки передач включен в положение P (Стоянка), то сначала система прокручивает карту с малой скоростью. Скорость прокрутки увеличивается, если вы продолжаете нажимать на дисплей.

При прокрутке карты во время движения автомобиля скорость прокрутки постоянна, и имеется предел для прокрутки карты. Продолжайте нажимать на дисплей, чтобы прокрутить карту на большее расстояние.

Если вы использовали функцию прокрутки карты и условное обозначение автомобиля исчезло с дисплея, то нажмите на кнопку NAV (Навигация), чтобы вернуться к текущему местонахождению автомобиля на карте.

Функцию прокрутки карты можно использовать для задания пункта назначения. См. «Задание по карте» в разделе «Пункт назначения» на стр. 7-69 для более подробной информации.

Во время прокрутки карты, нажмите на кнопку GO, чтобы рассчитать маршрут от текущего местонахождения автомобиля до отмеченного пункта назначения.

## 7-64 Информационно-развлекательная система

---

### Условные обозначения навигационной системы

Ниже описаны условные обозначения, которые чаще всего появляются на дисплее с картой.

Автомобиль показан данным условным обозначением. Оно указывает текущее местонахождение автомобиля и направление его движения на карте.

После расчета маршрута на карте появляется условное обозначение конечного пункта назначения.

Условные обозначения промежуточных остановок появляются на карте после добавления остановок к маршруту.

Промежуточные остановки нумеруются от цифрами одного до трех, в зависимости от количества заданных промежуточных остановок.

Это условное обозначение указывает расстояние до конечного места назначения.

Это условное обозначение появляется на карте, если невозможно рассчитать время, оставшееся до прибытия в место назначения, или когда вы прокручиваете карту.

Условное обозначение расстояния и времени до места назначения указывает оставшееся расстояние и расчетное время до прибытия в пункт назначения, в зависимости от выбранного варианта.

Условная прямая линия указывает расстояние до пункта назначения по прямой.

Это условное обозначение появляется до того, как вы начнете движение по маршруту, или если вы находитесь на дороге, на которой система не может давать указания для ведения по маршруту.

Условное обозначение севера указывает на расположение карты, при котором север находится сверху.

Когда север находится сверху карты, условное обозначение автомобиля ориентировано на север, независимо от действительного направления движения автомобиля. Выберите этот символ для переключения между режимами «North Up» (Север вверху), «Heading Up» (По направлению движения) и «3-D» (С высоты птичьего полета).

В режиме «Heading up» направление движения совпадает с направлением вверх.

Затененный треугольник обозначает направление на север. В режиме «Heading Up» пункт назначения расположен вверху карты, а ориентация условного обозначения автомобиля указывает направление движения автомобиля. Выберите этот символ для переключения между режимами «North Up» (Север вверху), «Heading Up» (По направлению движения) и «3-D» (С высоты птичьего полета).

«Трехмерное» отображение карты (3-D – «с высоты птичьего полета») переключается на двухмерное изображение карты.

Обозначение «No GPS» (Отсутствует сигнал GPS) появляется на дисплее, когда автомобиль не получает сигнала от спутниковой системы глобального позиционирования (GPS).

*См. «Глобальная система позиционирования (GPS)» на стр. 7-96 для более подробной информации.*

## 7-66 Информационно-развлекательная система

---

Выберите сенсорную кнопку «Mark» (Метка), чтобы запомнить точку на карте в адресной книге.

Система автоматически запоминает отмеченную точку в адресной книге.

*См. «Добавление пунктов назначения в адресную книгу» в разделе «Пункт назначения» на стр. 7-69 для более подробной информации.*

### Показ точек интереса (POI) на карте

Используйте сенсорную кнопку POI, чтобы показать на дисплее или убрать условные обозначения точек интереса (POI).

При выводе на дисплей точек POI, на карте будет показано расположение точек POI (ресторанов, заправочных станций и т.д.). Этот режим включается при выборе сенсорной кнопки POI.

1. Выберите одну из категорий POI, чтобы вывести условное обозначение этой категории POI в верхней части карты. Вновь выберите эту категорию POI, чтобы убрать с дисплея условное обозначение POI.

На дисплей можно вывести до пяти категорий точек интереса.

3. Нажмите на кнопку «Show POI» (Показать POI), чтобы добавить к карте условные обозначения других категорий POI.

#### **More (Дополнительная информация):**

Выберите эту кнопку, чтобы посмотреть дополнительные категории POI.



### POI Close to (Точки интереса поблизости):

1. После выбора категории точек интереса, коснитесь этой сенсорной кнопки, чтобы вывести на дисплей список близлежащих точек POI выбранной категории. Список включает в себя условное обозначение POI, название, направление и расстояние от точки POI до текущего местонахождения автомобиля.
2. Используйте кнопки прокрутки для перемещения вверх или вниз по списку.
3. Используйте сенсорные кнопки сортировки: «Dist» (По расстоянию), «Icon» (По условному обозначению), «Name» (По названию) и «on Route» (По маршруту).

**Go (Перейти):** Выберите эту сенсорную кнопку рядом с желаемой точкой POI, чтобы задать эту точку POI в качестве места назначения или промежуточной остановки.

Выберите название POI, чтобы получить информацию об этой точке POI. В этом меню вы можете выбрать следующие варианты: «Address Book» (Адресная книга), «Go» (Перейти), «Map» (Карта) или «Call» (Позвонить), если активирована функция персональных звонков Bluetooth® или OnStar).

**Address Book (Адресная книга):** Нажмите на эту кнопку, чтобы добавить эту точку POI к адресной книге. См. «Навигация» в разделе «Меню конфигурации» на стр. 7-83 для информации о редактировании записей адресной книги.

**Go (Перейти):** Выберите эту кнопку, чтобы задать данную точку POI в качестве пункта назначения или промежуточной остановки.

**Map (Карта):** Выберите эту кнопку, чтобы показать карту с расположением выбранной точки POI.

**Call (Позвонить):** Выберите этот пункт, чтобы позвонить по мобильному телефону Bluetooth® (если он спарен с автомобилем), или при помощи системы OnStar HandsFree Calling (если ваш автомобиль оборудован данной системой). Для более подробной информации о системе телефонной связи Bluetooth см. «Система Bluetooth» на стр. 7-102.

Для более подробной информации о системе мобильной связи OnStar HandsFree calling, обратитесь к руководству пользователя системы OnStar.

**OK:** Выберите этот пункт для вывода на дисплей карты.

**Show POI (Показать POI):** Выберите этот пункт, чтобы показать или убрать с дисплея условные обозначения точек POI.

**List all Categories (Показать все категории):** Выберите этот пункт, чтобы вывести на дисплей все точки POI в алфавитном порядке.

**Delete (Удалить):** Выберите этот пункт для удаления конкретной категории точек POI.

**Clear All (Удалить все):** Выберите этот пункт, чтобы удалить с дисплея точки POI всех выбранных категорий.

## 7-68 Информационно-развлекательная система

---

### Движение по маршруту

При движении по рассчитанному маршруту к пункту назначения, на карте автоматически показывается следующий маневр.



В открывающемся окне будет показано направление следующего маневра и расстояние до точки поворота.

Когда до точки следующего поворота остается примерно 400 м, на дисплее будет показано название и подробный вид места, где необходимо совершить маневр.

### 3-D Lane Guidance (Ведение по полосам «с высоты птичьего полета»)

В некоторых районах мегаполисов может быть доступна функция ведения по полосам движения с обзором «с высоты птичьего полета» для облегчения проезда съездов и развязок.

Эта функция дает вам более четкое представление о расположении и устройстве съездов и дорожных развязок на вашем маршруте.

## Режим «разделенного дисплея»

Это условное обозначение появляется на дисплее, когда он находится в «разделенном» режиме.

В этом режиме на одной половине дисплея показан маршрут, а на другой половине – список поворотов или съездов с магистрали (Interstate Exit). Список Interstate Exit (Съезды с магистрали) предупреждает вас о приближающихся съездах с магистрали. Нажмите на эту сенсорную кнопку, чтобы переключить дисплей из «разделенного» режима в режим индикации карты на полном дисплее.

## Auto Reroute (Автоматический перерасчет маршрута)

Если вы задали пункт назначения, который не находится на рассчитанном маршруте, система автоматически рассчитывает новый маршрут. Новый маршрут будет показан на дисплее.

## Пункт назначения

Нажмите на кнопку DEST, чтобы войти в меню «Destination Entry» (Ввод пункта назначения). В этом меню вы можете различными способами задавать пункты назначения для расчета маршрута.

Чтобы задать пункт назначения, используйте один из следующих способов:

### Address Entry (Задание адреса)



#### Address Entry (Задание адреса):

Введите название города или улицы, чтобы использовать метод задания пункта назначения по адресу.

Для задания пункта назначения путем ввода названия города:

1. Нажмите на кнопку DEST (Пункт назначения).
2. Выберите пункт .
3. При необходимости, выберите сенсорную кнопку задания штата/провинции. На дисплее появится список всех доступных штатов и провинций. Выберите необходимый штат или провинцию.

## 7-70 Информационно-развлекательная система

---

4. После выбора штата или провинции автоматически появляется пункт «City name» для ввода названия города.

Введите название города, или нажмите сенсорную кнопку «Last 5 Cities» (5 последних городов).

При нажатии сенсорной кнопки «Last 5 Cities» на дисплей выводится список 5 последних городов, которые были введены. Выберите название города, и оно появится в поле «City name» (Название города).

Если вы используете буквенную клавиатуру, то введите название города полностью. Если в системе имеются пять или менее названий, то на дисплей выводится список названий. Если в системе имеются более чем пять названий, на дисплее появится кнопка List (Список) и число. Это число представляет собой количество городов, запомненных в системе. Выберите эту кнопку, чтобы просмотреть список и выбрать город.

5. После выбора названия города автоматически появляется пункт «Street name» для ввода названия улицы.

Начните ввод названия улицы. Если в системе имеются пять или менее названий, то на дисплей выводится список названий. Если в системе имеются более чем пять названий, на дисплее появится кнопка List (Список) и число. Это число представляет собой количество названий улиц, запомненных в системе. Выберите эту кнопку, чтобы просмотреть список.

6. После выбора улицы, выберите кнопку «House #», чтобы ввести номер дома. Система выведет на дисплей диапазон номеров домов, которые имеются на данной улице.
7. Выберите пункт GO. На дисплее появится карта с отмеченным пунктом назначения.

8. Выберите предпочтительный вариант расчета маршрута (Fastest – самый быстрый, Shortest – самый короткий, или Other – иное.) Система рассчитывает и показывает на карте маршрут.

9. Выберите пункт Start Guidance (Начать ведение по маршруту). Теперь система может начать ведение по маршруту.

См. «Начало движения по маршруту» для более подробной информации.

Для задания пункта назначения путем ввода названия улицы:

1. Нажмите на кнопку DEST (Пункт назначения).
2. Выберите пункт  .
3. Выберите сенсорную кнопку штата/ провинции. При необходимости, выберите другой штат или провинцию. На дисплее появится список всех штатов или провинций. Выберите штат или провинцию.

4. Выберите пункт «Street» (Улица) и начните вводить название улицы, или нажмите на сенсорную кнопку «Last 5 Streets» (5 последних улиц).

Если название улицы часто встречается, то необходимо сначала ввести название города.

При нажатии сенсорной кнопки «Last 5 Streets» на дисплей выводится список 5 последних улиц, названия которых были введены. Выберите название улицы из списка, и оно появится в поле «Street name» (Название улицы).

Если вы используете буквенную клавиатуру, то введите название улицы полностью. Если в системе имеются пять или менее названий, то на дисплей выводится список названий. Если в системе имеются более чем пять названий, на дисплее появится кнопка List (Список) и число. Это число представляет собой количество названий улиц, запомненных в системе. Выберите эту кнопку, чтобы просмотреть список и выбрать улицу.

5. После выбора улицы, выберите кнопку «House #», чтобы ввести номер дома. Система выведет на дисплей диапазон номеров домов, которые имеются на данной улице.

6. После выбора номера дома, будет автоматически заполнено поле «City name» (Название города).

Если имеется несколько подходящих городов, то на дисплей будет выведен список городов. Выберите необходимый город.

7. Выберите пункт GO. На дисплее появится карта с отмеченным пунктом назначения.

8. Выберите предпочтительный вариант расчета маршрута (Fastest – самый быстрый, Shortest – самый короткий, или Other – иное.) Система рассчитывает и показывает на карте маршрут.

9. Выберите пункт Start Guidance (Начать ведение по маршруту). Теперь система может начать ведение по маршруту.

См. «Начало движения по маршруту» для более подробной информации.

Для ввода пункта назначения путем задания перекрестка улиц:

1. Нажмите на кнопку DEST (Пункт назначения).
2. Выберите пункт  .
3. Выберите сенсорную кнопку штата/провинции. При необходимости, выберите другой штат или провинцию. На дисплее появится список всех штатов или провинций. Выберите штат или провинцию.
4. Выберите пункт «Street» (Улица) и начните вводить название улицы, или нажмите на сенсорную кнопку «Last 5 Streets» (5 последних улиц).

Если название улицы часто встречается, то необходимо сначала ввести название города.

При нажатии сенсорной кнопки «Last 5 Streets» на дисплей выводится список 5 последних улиц, названия которых были введены. Выберите название улицы из списка, и оно появится в поле «Street name» (Название улицы).

## 7-72 Информационно-развлекательная система

Если вы используете буквенную клавиатуру, то введите название улицы полностью. Если в системе имеются пять или менее названий, то на дисплей выводится список названий. Если в системе имеются более чем пять названий, на дисплее появится кнопка List (Список) и число. Это число представляет собой количество названий улиц, запомненных в системе. Выберите эту кнопку, чтобы просмотреть список и выбрать улицу.

5. После выбора названия улицы, выберите пункт «Cross Street» (Перекресток) и начните вводить название второй улицы. Если в системе имеются пять или менее названий, то на дисплей выводится список названий. Если в системе имеются более чем пять названий, на дисплее появится кнопка List (Список) и число. Это число представляет собой количество названий улиц, запомненных в системе. Выберите эту кнопку, чтобы просмотреть список и выбрать улицу.

6. Выберите пункт GO. На дисплее появится карта с отмеченным пунктом назначения.
7. Выберите предпочтительный вариант расчета маршрута (Fastest – самый быстрый, Shortest – самый короткий, или Other – иное.) Система рассчитывает и показывает на карте маршрут.
8. Выберите пункт Start Guidance (Начать ведение по маршруту). Теперь система может начать ведение по маршруту.  
  
См. «Начало движения по маршруту» для более подробной информации.

### Точки интереса (POI)

Этот способ позволяет вам задать пункт назначения из списка точек интереса (POI).

### Point of Interest (Точки интереса):

Нажмите на эту кнопку, чтобы войти в меню «POI (Точки интереса)». В этом меню вы можете задать пункт назначения двумя различными способами. Введите название точки при помощи буквенной клавиатуры, или выберите категорию точки интереса из списка категорий.

Чтобы задать точку интереса в качестве пункта назначения при помощи ввода ее названия:

1. Нажмите на кнопку DEST (Пункт назначения).
2. Выберите пункт .

3. Выберите сенсорную кнопку штата/ провинции. При необходимости, выберите другой штат или провинцию. На дисплее появится список всех штатов или провинций. Выберите штат или провинцию.
4. Введите название точки POI.  
Если в системе имеются пять или менее названий, то на дисплей выводится список названий. Если в системе имеются более чем пять названий, на дисплее появится кнопка List (Список) и число. Это число представляет собой количество точек POI, имеющихся в системе. Выберите эту кнопку, чтобы просмотреть список.
5. Выберите пункт GO рядом с обозначением POI. На дисплее появится карта с отмеченным пунктом назначения.
6. Выберите предпочтительный вариант расчета маршрута (Fastest – самый быстрый, Shortest – самый короткий, или Other – иное.) Система рассчитывает и показывает на карте маршрут.
7. Выберите пункт Start Guidance (Начать ведение по маршруту). Теперь система может начать ведение по маршруту.  
См. «Начало движения по маршруту» для более подробной информации.

Чтобы задать точку интереса в качестве пункта назначения при помощи выбора ее категории:

1. Нажмите на кнопку DEST (Пункт назначения).
2. Выберите пункт .
3. Выберите пункт «Browse POI Categories» (Просмотр категорий POI), чтобы просмотреть список категорий POI.
4. Выберите желаемую категорию.  
Система выведет на дисплей названия доступных точек POI выбранной категории.
5. Выберите пункт GO рядом с обозначением POI. На дисплее появится карта с отмеченным пунктом назначения.
6. Выберите предпочтительный вариант расчета маршрута (Fastest – самый быстрый, Shortest – самый короткий, или Other – иное.) Система рассчитывает и показывает на карте маршрут.
7. Выберите пункт Start Guidance (Начать ведение по маршруту). Теперь система может начать ведение по маршруту.  
См. «Начало движения по маршруту» для более подробной информации.

### Адресная книга

Этот способ задания пункта назначения позволяет выбрать в качестве пункта назначения почтовый адрес, ранее запомненный в адресной книге.



#### **Address Book (Адресная книга):**

Нажмите на эту кнопку, чтобы войти в меню Address Book (Адресная книга). После этого вы можете выбрать в качестве пункта назначения адрес, ранее сохраненный в адресной книге.

## 7-74 Информационно-развлекательная система

Для задания пункта назначения из адресной книги:

1. Нажмите на кнопку DEST (Пункт назначения).
2. Выберите пункт  .  
На дисплей будет выведена адресная книга.
3. Выберите пункт GO рядом с желаемым пунктом назначения. На дисплее появится карта с отмеченным пунктом назначения.
4. Выберите предпочтительный вариант расчета маршрута (Fastest – самый быстрый, Shortest – самый короткий, или Other – иное.) Система рассчитывает и показывает на карте маршрут.
5. Выберите пункт Start Guidance (Начать ведение по маршруту). Теперь система может начать ведение по маршруту.  
См. «Начало движения по маршруту» для более подробной информации.  
См. «Добавление адресов в адресную книгу» ниже в этом разделе.

### Предыдущий пункт назначения

Этот способ позволяет вам выбрать пункт назначения из списка предыдущих пунктов назначения.

 **Previous Destination (Предыдущий пункт назначения):** Нажмите на эту кнопку, чтобы войти в меню «Previous Destination» (Предыдущие пункты назначения). Система сохраняет в памяти до 20 ранее введенных пунктов назначения. По мере ввода новых пунктов назначения, система удаляет ранее введенные пункты назначения.

Для задания пункта назначения методом выбора из списка предыдущих пунктов назначения:

1. Нажмите на кнопку DEST (Пункт назначения).
2. Выберите пункт  .
3. Выберите необходимую запись из списка предыдущих пунктов назначения. При необходимости, для просмотра полного названия пункта назначения используйте кнопку со стрелкой, расположенную справа от названия места назначения. Для просмотра всего списка используйте кнопки прокрутки слева от списка.
4. Выберите пункт GO рядом с желаемым пунктом назначения. На дисплее появится карта с отмеченным пунктом назначения.
5. Выберите предпочтительный вариант расчета маршрута (Fastest – самый быстрый, Shortest – самый короткий, или Other – иное.) Система рассчитывает и показывает на карте маршрут.
6. Выберите пункт Start Guidance (Начать ведение по маршруту). Теперь система может начать ведение по маршруту.  
См. «Начало движения по маршруту» для более подробной информации.





### Задание пункта назначения по карте

Этот способ позволяет вам выбрать пункт назначения, прокручивая карту.

 **From Map (Задание пункта назначения по карте):** Нажмите на эту кнопку, чтобы выбрать способ задания пункта назначения «From Map» (По карте).

Для задания пункта назначения этим методом:

1. Нажмите на кнопку DEST (Пункт назначения).
2. Выберите пункт . На дисплее появится изображение карты с условным обозначением прокрутки.

3. При помощи кнопок  /  найдите на карте район/место, которое вы хотите задать в качестве пункта назначения.  
  
Если вы продолжите нажимать на дисплей с картой и вести по ней пальцем, скорость прокрутки карты увеличивается.
4. Нажмите один раз на дисплей в точке, которую вы хотите задать в качестве пункта назначения.  
  
На дисплее будет показан почтовый адрес выбранного пункта назначения.
5. Выберите пункт GO. На дисплее появится карта с отмеченным пунктом назначения.
6. Выберите предпочтительный вариант расчета маршрута (Fastest – самый быстрый, Shortest – самый короткий, или Other – иное.) Система рассчитывает и показывает на карте маршрут.
7. Выберите пункт Start Guidance (Начать ведение по маршруту). Теперь система может начать ведение по маршруту.  
  
См. «Начало движения по маршруту» для более подробной информации.

### Координаты на карте

Это способ позволяет вам задать пункт назначения путем ввода географической широты и долготы.

**Map Coordinates (Координаты на карте):** Нажмите на эту кнопку, чтобы войти в меню «Coordinates Entry» (Ввод координат).

## 7-76 Информационно-развлекательная система

Для задания пункта назначения методом ввода координат:

1. Нажмите на кнопку DEST (Пункт назначения).
2. Выберите пункт «From Map» (По карте).
3. Выберите пункт «Map Coordinates» (Координаты на карте).
4. Выберите пункт «Latitude» (Широта) и выберите либо N (северная широта), либо S (южная широта), чтобы определить полушарие. Введите числовое значение географической широты.
5. Выберите пункт «Longitude» (Долгота), а затем выберите либо E (Восточная долгота), либо W (Западная долгота), чтобы определить направление долготы. Введите числовое значение географической долготы.
6. После ввода обеих координат, нажмите на кнопку GO. На дисплее появится карта с отмеченным пунктом назначения.

7. Выберите предпочтительный вариант расчета маршрута (Fastest – самый быстрый, Shortest – самый короткий, или Other – иное.) Система рассчитывает и показывает на карте маршрут.

8. Выберите пункт Start Guidance (Начать ведение по маршруту). Теперь система может начать ведение по маршруту.

См. «Начало движения по маршруту» для более подробной информации.

### Предварительно заданные пункты назначения

Это способ позволяет вам выбрать пункт назначения из списка пяти ранее заданных пунктов назначения. Помимо пунктов назначения, имеющих голосовые ярлыки, это единственные пункты назначения, которые вы можете выбирать во время движения автомобиля. Если для какой-либо сенсорной кнопки не задан соответствующий пункт назначения, то эта кнопка будет затенена и не будет функционировать. См. «Добавление и изменение предварительно заданных пунктов назначения» для более подробной информации.

Для задания пункта назначения методом выбора из предварительно заданных пунктов назначения:

1. Нажмите на кнопку DEST (Пункт назначения).
2. Выберите сенсорную кнопку желаемого предварительно заданного пункта назначения. Эти сенсорные кнопки помечены названиями, которые были им присвоены при запоминании пункта назначения. На дисплее появится карта с отмеченным пунктом назначения.

3. Выберите предпочтительный вариант расчета маршрута (Fastest – самый быстрый, Shortest – самый короткий, или Other – иное.) Система рассчитывает и показывает на карте маршрут.
4. Выберите пункт Start Guidance (Начать ведение по маршруту). Теперь система может начать ведение по маршруту.

См. «Начало движения по маршруту» для более подробной информации.

### Отображение пунктов назначения на карте

Если вы используете карту для показа пункта назначения, то будут доступны такие функции, как GO (Переход), Mark (Метка), Zoom (Зум), Scroll (Прокрутка) и т.д. Адрес будет указан в верхней части дисплея.

#### Карта пунктов назначения

### Загрузка пунктов назначения при помощи системы OnStar® (для США и Канады)

Функция OnStar Destination Download (Загрузка пунктов назначения при помощи системы OnStar) представляет собой услугу, доступную для подписчиков системы OnStar которая значительно облегчает использование навигационной системы. Эта функция позволяет подписчикам запрашивать и получать поддержку по использованию навигационной системы в режиме «онлайн».

### Использование функции OnStar® Destination Download (для США и Канады)

Нажмите на синюю кнопку системы OnStar, и консультант сможет определить местонахождение точки интереса или адрес, и загрузить необходимую информацию или координаты в навигационную систему вашего автомобиля. После загрузки пункта назначения, навигационная система начнет поиск в базе картографических данных. Когда адрес будет найден, он будет показан на дисплее вашей навигационной системы вместе с кнопками, описанными ниже.

## 7-78 Информационно-развлекательная система

### Дисплей загрузки системы OnStar

- Выберите пункт GO, и навигационная система рассчитает маршрут. Выберите желаемый метод расчета маршрута (например, Shortest Route – кратчайший маршрут), а затем выберите пункт «Start Guidance» (Ведение по маршруту).
- Выберите пункт «Map» (Карта), навигационная система покажет карту «Destination Map» (Карта с пунктами назначения).

- Выберите пункт «Call» (Позвонить), и навигационная система инициирует телефонный звонок в выбранный пункт назначения при помощи мобильного телефона Bluetooth (при наличии) или при помощи функции OnStar Hands-Free Calling (при наличии кредита для телефонного разговора).
- Выберите пункт «Add to Address Book» (Добавить в адресную книгу) и навигационная система скопирует загруженную информацию в адресную книгу и выведет на дисплей новую запись адресной книги.
- Выберите пункт «Back» (Назад), навигационная система прекратит работу функции OnStar Destination Download и вернется к предыдущему режиму. Загруженный адрес не будет добавлен к списку ранее введенных пунктов назначения.

### Route Guidance Not Active (Функция ведения по маршруту отключена)

Если пункт назначения загружен при помощи системы OnStar, когда функция ведения по маршруту отключена, то навигационная система выведет на дисплей меню «OnStar Destination Download (Загрузка пунктов назначения при помощи системы OnStar)» и продолжит работу, как это описано в параграфе «Загрузка пунктов назначения при помощи системы OnStar».

### Route Guidance Active (Функция ведения по маршруту включена)

Если система OnStar загружает пункт назначения, когда функция ведения по маршруту включена, то навигационная система добавляет загруженный пункт назначения в качестве промежуточной точки на уже существующем маршруте. Для этой точки маршрута будут доступны все функции, такие как «Call» (Позвонить) и «Add to Address Book» (Добавить в адресную книгу). Для более подробной информации см. параграф «Промежуточные точки маршрута».

### Предыдущие пункты назначения

Предыдущие пункты назначения, загруженные при помощи системы OnStar, сохраняются в разделе «Previous Destinations» (Предыдущие пункты назначения) памяти навигационной системы, после чего их можно использовать или сохранить в адресной книге.

Важные примечания относительно функции «OnStar Destination Download»:

- Если навигационная система будет выключена во время попытки загрузки информации о пункте назначения, то навигационная система автоматически включится, и на дисплее появится меню «OnStar Destination Download» (Загрузка пункта назначения при помощи системы OnStar). По завершении загрузки останется работать аудиосистема.

- Если система OnStar загружает информацию о пункте назначения, но этот адрес не найден в базе картографических данных на диске, и расчет маршрута по координатам также невозможен, то кнопки «Go» (Переход) и «Map» (Карта) будут затенены, и расчет/ведение по маршруту будут недоступны. Для дальнейшей поддержки нажмите на синюю кнопку системы OnStar.
- Кнопка «Call» (Позвонить) будет затенена, если неизвестен номер телефона для данного пункта назначения, во время соединения с системой OnStar.

### Отображение пунктов назначения на карте

Если вы используете карту для показа пункта назначения, то будут доступны такие функции, как GO (Переход), Mark (Метка), Zoom (Зум), Scroll (Прокрутка) и т.д. Адрес будет указан в верхней части дисплея.

**Карта пунктов назначения**

## 7-80 Информационно-развлекательная система

---

### Начало движения по маршруту

После задания пункта назначения, могут быть выполнены несколько функций. Нажмите на кнопку DEST для вызова меню «Route» (Маршрут).

### Список поворотов

**Turn List (Список поворотов):** Нажмите на эту кнопку, чтобы просмотреть весь список маневров на маршруте, и чтобы избежать определенных поворотов.

 (Стрелки прокрутки): Нажимайте на кнопки со стрелками, чтобы прокрутить список маневров на маршруте.



**Avoid (Избегать):** Нажмите на эту сенсорную кнопку, расположенную рядом с названием улицы, чтобы избежать соответствующего маневра.

На дисплее будет показана карта. Система заново рассчитает маршрут, исключив выбранный маневр.

### Route Preview (Предварительный просмотр маршрута)

**Route Preview (Предварительный просмотр маршрута):** Нажмите на эту кнопку, чтобы посмотреть весь маршрут в любом направлении.

 (Предыдущий): Выберите этот пункт, чтобы вернуться к началу маршрута или к предыдущей промежуточной остановке.

 /  (Прокрутка назад): Выберите этот пункт, чтобы прокрутить карту к началу маршрута или к предыдущей промежуточной остановке. Кнопка  (Предыдущий) изменяется на кнопку быстрой прокрутки.

 (Пауза): Выберите этот пункт, чтобы остановить предварительный просмотр маршрута, находясь в режиме прокрутки назад или быстрой прокрутки вперед.

► / ►► **(Быстрая прокрутка вперед):** Выберите этот пункт, чтобы прокрутить маршрут до следующей промежуточной остановки или до конечного пункта назначения. Кнопка ►► (Пропуск вперед) заменяется на кнопку быстрой прокрутки вперед.

►► **(Пропуск вперед):** Выберите этот пункт, чтобы пропустить маршрут до следующей промежуточной остановки или до конечного пункта назначения.

### Объезд

**Detour (Объезд):** Выберите этот пункт в меню «Route» (Маршрут), затем выберите допустимую длину объезда 2 км, 5 км или 10 км по сравнению с текущим маршрутом. При необходимости, вы также можете выбрать вариант объезда всего маршрута. Функция расчета объезда доступна только во время движения по текущему рассчитанному маршруту.

### Громкость голосовых команд

Нажмите сенсорную кнопку «Voice Volume» (Громкость голосовых команд) в меню «Route» (Маршрут), чтобы включить или выключить голосовые команды системы, а также для регулировки их громкости. См. «Навигация» в разделе «Меню конфигурации» на стр. 7-83 для более подробной информации.

### Добавление промежуточной остановки

**Add Stopover (Добавление промежуточной остановки):** Нажмите эту сенсорную кнопку в меню «Route» (Маршрут). Эта функция позволяет добавить до трех промежуточных остановок к текущему маршруту между точкой отправления и конечным пунктом назначения. После добавления промежуточных точек маршрута, вы можете редактировать и удалять их.

Чтобы добавить промежуточную остановку:

1. Нажмите на кнопку DEST (Пункт назначения).
2. Выберите сенсорную кнопку «Add Stopover» (Добавить промежуточную остановку). Эта кнопка появляется только в том случае, когда маршрут уже рассчитан.
3. Введите промежуточную остановку при помощи желаемого способа ввода пункта назначения. См. «Пункт назначения» выше в этом разделе для более подробной информации.
4. Выберите предпочтительный вариант расчета маршрута (Fastest – самый быстрый, Shortest – самый короткий, или Other – иное.) Система рассчитывает и показывает на карте маршрут.
5. Выберите пункт Start Guidance (Начать ведение по маршруту). Теперь система может начать ведение по маршруту.
6. Чтобы добавить вторую и третью промежуточную остановку, нажмите на кнопку «DEST» (Пункт назначения), затем нажмите сенсорную кнопку «Add» там где вы хотите добавить к маршруту следующую промежуточную остановку.

## 7-82 Информационно-развлекательная система

7. Выберите предпочтительный вариант расчета маршрута («Fastest» – самый быстрый, «Shortest» – самый короткий, или «Other» – иное.) Система рассчитывает и показывает на карте маршрут.
8. Выберите пункт «Start Guidance» (Начать ведение по маршруту). Теперь система может начать ведение по маршруту.

Чтобы удалить промежуточную остановку из текущего маршрута:

1. Нажмите на кнопку DEST (Пункт назначения).
2. Выберите сенсорную кнопку «Delete» (Удалить) для удаления выбранной промежуточной остановки.
3. Система выведен на дисплей окно с просьбой подтвердить действие. Выберите «Yes» (Да), чтобы удалить промежуточную остановку, или «No» (Нет) для отмены этой операции.
4. Выберите предпочтительный вариант расчета маршрута («Fastest» – самый быстрый, «Shortest» – самый короткий, или «Other» – иное.) Система рассчитывает и показывает на карте маршрут.
5. Выберите пункт «Start Guidance» (Начать ведение по маршруту). Теперь система может начать ведение по маршруту.

### **Suspend Route (Откладывание ведения по маршруту)**

Нажмите на эту сенсорную кнопку в меню «Route» (Маршрут), чтобы поставить текущий маршрут на удержание.

### **Resume Guidance (Возобновление ведения по маршруту)**

Нажмите на эту сенсорную кнопку в меню «Route» (Маршрут), чтобы возобновить режим ведения по текущему маршруту.

### **Cancel Guidance (Отмена ведения по маршруту)**

Нажмите на эту сенсорную кнопку в меню «Route» (Маршрут), чтобы отменить режим ведения по текущему маршруту.

### **Добавление пунктов назначения в адресную книгу**

Вы можете добавить пункт назначения в адресную книгу двумя способами:

- Чтобы добавить в адресную книгу текущее местонахождение автомобиля, нажмите на сенсорную кнопку «Mark» на карте. Система автоматически запоминает текущее местонахождение автомобиля в адресной книге. Во время прокрутки карты, нажатие сенсорной кнопки «Mark» (Метка) автоматически добавляет информацию о текущей точке, в которой находится курсор, в адресную книгу.

- Нажмите на сенсорную кнопку «Add to Address Book» (Добавить в адресную книгу), когда эта кнопка доступна в меню информации «POI information» (Информация о POI), «Destination Entry» (Ввод пункта назначения) или «POI». Система автоматически запоминает эту информацию в адресной книге.

*См. «Навигация» в разделе «Меню конфигурации» на стр. 7-83 для информации о редактировании записей адресной книги.*

### **Добавление или редактирование предварительно заданных пунктов назначения**

Эта функция позволяет добавить или отредактировать один из пяти предварительно заданных пунктов назначения. При добавлении пункта назначения в качестве предварительно заданного пункта назначения, его можно выбирать в меню «Destination Entry» (Ввод пункта назначения). См. «Предварительно заданные пункты назначения» выше в этом разделе для информации о выборе предварительно заданного пункта назначения в качестве конечного пункта назначения.



Чтобы запомнить текущее местонахождение автомобиля в качестве предварительно заданного пункта назначения:

1. Нажмите на сенсорную кнопку «Mark» (Метка) на дисплее карты, чтобы добавит текущее местонахождение автомобиля в адресную книгу. На дисплее появится меню «Address Book» (Адресная книга).
2. Выберите имя для запомненной точки. На дисплее появится буквенная клавиатура. Введите название. Нажмите кнопку ОК, а затем кнопку «Back», чтобы вернуться к адресной книге.
3. Нажмите и удерживайте одну из сенсорных кнопок в нижней части дисплея до тех пор, пока введенное имя не появится в этой сенсорной кнопки предварительно заданного пункта назначения. Теперь вы можете выбрать это название в меню «Destination Entry» (Ввод пункта назначения).

Чтобы запомнить запись адресной книги в качестве предварительно заданного пункта назначения:

1. Нажмите на кнопку CONFIG (Конфигурация).
2. Нажмите на сенсорную кнопку «Nav» (Навигация), или нажимайте на кнопку CONFIG до выбора пункта «Nav», или нажмите на сенсорную кнопку «Nav» на дисплее.
3. Выберите пункт «Edit/View» (Редактирование/Просмотр).
4. Выберите запись адресной книги, которую вы хотите запомнить в качестве предварительно заданного пункта назначения. Если вы хотите присвоить этой записи название, то выберите пункт «Name» (Название).
5. Нажмите и удерживайте одну из сенсорных кнопок в нижней части дисплея до тех пор, пока введенное название не появится в этой сенсорной кнопке предварительно заданного пункта назначения. Теперь вы можете выбрать это название в меню «Destination Entry» (Ввод пункта назначения).

### Меню конфигурации

Нажмите на кнопку CONFIG (Конфигурация), чтобы настроить некоторые функции системы. На дисплее появятся последние установленные настройки системы: «Sound» (Звук), «Radio» (Радиоприемник), «Nav» (Навигация), «Display» (Дисплей) или «Time» (Время).

## 7-84 Информационно-развлекательная система

### Настройки «Sound» (Звук)

Нажмите на кнопку CONFIG, чтобы войти в меню конфигурации, затем последовательно нажимайте на кнопку CONFIG до появления меню «Sound» (Звук), или коснитесь сенсорной кнопки «Sound» на дисплее, чтобы отрегулировать настройки громкоговорителей и настройки функции цифровой обработки сигнала (DSP). См. «Меню «Sound» (Звук)» в разделе «Пользование навигационной системой» на стр. 7-60.

### Меню «Radio» (Радиоприемник)

Нажмите на кнопку CONFIG, чтобы войти в меню конфигурации, затем последовательно нажимайте на кнопку CONFIG для выбора пункта «Radio» (Радиоприемник), или нажмите на сенсорную кнопку «Radio», чтобы изменить информацию о радиоприемнике, выведенную на дисплей, предварительно настроенные страницы, категории радиопрограмм XM™ (при наличии) и настройки функции Bose®AudioPilot®. См. «Меню «Radio» (Радиоприемник)» в разделе «Пользование навигационной системой» на стр. 7-60.

### Меню «NAV» (Навигация)

Нажмите на кнопку CONFIG, чтобы войти в меню конфигурации, затем последовательно нажимайте на кнопку CONFIG до появления меню «NAV» (Навигация), или коснитесь сенсорной кнопки «NAV» на дисплее.

### Голосовые инструкции

**Voice Prompt (Голосовые инструкции):** Нажмите на сенсорную кнопку «Voice Prompt» (Голосовые инструкции) на дисплее, чтобы отрегулировать громкость голосовых инструкций системы, или чтобы включить или выключить функцию подачи голосовых инструкций.

**Громкость:** Нажимайте на сенсорную кнопку «+» или «-», чтобы увеличить или уменьшить громкость голосовых инструкций системы. Система ответит с отрегулированным уровнем громкости.

**Voice Guidance (Голосовые инструкции):** Нажмите на кнопку «On» (Включено) или «Off» (Выключено), чтобы включить или выключить функцию подачи голосовых инструкций при движении по рассчитанному маршруту.

### Предпочтительный маршрут

Нажмите на сенсорную кнопку «Route Preference» (Предпочтительный маршрут) для изменения варианта расчета маршрута.

**Allow Major Roads (Включать все основные дороги):** Эта функция позволяет системе использовать все основные дороги при расчете маршрута.

**Allow toll road (Включать платные дороги):** Эта функция позволяет системе использовать платные дороги при расчете маршрута.

**Allow ferry (Включать паромные переправы):** Эта функция позволяет системе использовать паромные переправы при расчете маршрута.

### **Allow time and seasonal restricted**

**road (Включать сезонно и временно закрываемые дороги):** Эта функция позволяет системе использовать при расчете маршрута дороги, которые могут быть временно закрыты в зависимости от сезона.

### **Редактирование адресной книги – добавление записей**

Чтобы добавить адрес в адресную книгу, см. «Добавление пункта назначения в адресную книгу» на стр. 7-69.

### **Редактирование адресной книги – редактирование/ просмотр**

Чтобы отредактировать название записи в адресной книге:

1. Нажмите на кнопку CONFIG (Конфигурация).
2. Нажмите сенсорную кнопку «NAV» (Навигация).
3. Выберите пункт «Edit/View Address Book» (Редактирование/Просмотр адресной книги).
4. Выберите желаемый пункт адресной книги.

5. Нажмите на сенсорную кнопку «Name» (Название) и введите или отредактируйте название записи при помощи буквенной клавиатуры.
6. Нажмите на кнопку ОК для сохранения изменений, затем нажмите на кнопку «Back» (Назад), чтобы вернуться в меню «Address Book» (Адресная книга).

Чтобы добавить или изменить номер телефона, связанный с записью в адресной книге:

1. Нажмите на кнопку CONFIG (Конфигурация).
2. Нажмите сенсорную кнопку «NAV» (Навигация).

3. Выберите пункт «Edit/View Address Book» (Редактирование/Просмотр адресной книги).
4. Выберите желаемый пункт адресной книги для редактирования.
5. Нажмите на сенсорную кнопку «Phone #» (Номер телефона), и введите или отредактируйте номер телефона при помощи цифровой клавиатуры.
6. Нажмите на кнопку ОК для сохранения изменений, затем нажмите на кнопку «Back» (Назад), чтобы вернуться в меню «Address Book» (Адресная книга).

Чтобы изменить условное обозначение места, записанного в адресной книге:

1. Нажмите на кнопку CONFIG (Конфигурация).
2. Нажмите сенсорную кнопку «NAV» (Навигация).
3. Выберите пункт «Edit/View Address Book» (Редактирование/Просмотр адресной книги).
4. Выберите желаемый пункт адресной книги для редактирования.
5. Нажмите сенсорную кнопку «Icon» (Условные обозначения).
6. Выберите условное обозначение из имеющегося списка.

## 7-86 Информационно-развлекательная система

---

Чтобы присвоить голосовой ярлык записи в адресной книге:

1. Нажмите на кнопку CONFIG (Конфигурация).
2. Нажмите сенсорную кнопку «NAV» (Навигация).
3. Выберите пункт «Edit/View Address Book» (Редактирование/Просмотр адресной книги).
4. Выберите пункт «Add Voice Tag» (Добавить голосовой ярлык).
5. Система попросит вас произнести голосовой ярлык. У вас будет четыре секунды для того, чтобы произнести голосовой ярлык. Система повторит голосовой ярлык и попросит вас еще раз произнести его для подтверждения.

Чтобы удалить запись из адресной книги:

1. Нажмите на кнопку CONFIG (Конфигурация).
2. Нажмите сенсорную кнопку «NAV» (Навигация).
3. Выберите пункт «Edit/View Address Book» (Редактирование/Просмотр адресной книги).

4. Выберите желаемый пункт адресной книги для удаления.
5. Нажмите на кнопку «Delete», чтобы удалить запись из адресной книги.
6. На дисплее появится окно с запросом подтверждения операции. Выберите «OK» для удаления записи; выберите «Cancel» (Отмена), чтобы отменить операцию.

Чтобы удалить всю адресную книгу:

1. Нажмите на кнопку CONFIG (Конфигурация).
2. Нажмите сенсорную кнопку «NAV» (Навигация).
3. Выберите пункт «Edit/View Address Book» (Редактирование/Просмотр адресной книги).
4. На дисплей будет выведен список всех записей адресной книги. Нажмите и удерживайте кнопку «Clear All» (Удалить все записи).
5. На дисплее появится окно с запросом подтверждения операции. Выберите «OK» для удаления; выберите «Cancel» (Отмена), чтобы отменить операцию.

### Информация о картографической базе данных

Нажмите на кнопку «Map Database Information» (Информация о картографической базе данных), чтобы посмотреть зоны покрытия диска DVD.

### Режим «Off-Road» (Движение по бездорожью)

Для включения или выключения режима «Off-road»:

1. Нажмите на кнопку CONFIG (Конфигурация).
2. Нажмите сенсорную кнопку «NAV» (Навигация).
3. Нажмите на кнопку «Off-Road» (Движение по бездорожью)

Эта кнопка будет подсвечена, когда этот режим включен.

Когда включен режим движения по бездорожью, навигационная система будет показывать путь движения автомобиля, когда он движется вне дорог, нанесенных на карту. Этот путь будет условным, так как база картографических данных может не иметь точных данных об этой местности. Этот путь автомобиля будет запомнен в памяти навигационной системы, см. «*Предыдущие пункты назначения*» на стр. 7-69 для более подробной информации.

См. «*Предусмотрительное вождение*» на стр. 9-2 для более подробной информации о вождении автомобиля вне дорог с твердым покрытием.

### Информация о дорожном движении (дополнительная услуга для США и Канады)

Ниже приведена информация о дополнительной платной услуге XM NavTraffic™.

#### Услуга XM NavTraffic™ (для США и Канады)

Автомобили с навигационной системой имеют спутниковый приемник XM NavTraffic™. XM NavTraffic™ - это платная услуга, предоставляемая через сеть спутникового радиовещания XM™ Satellite Radio. XM NavTraffic™ обеспечивает информацию о дорожном движении в режиме реального времени, которая полностью совместима с навигационной системой, и на дисплее системы может отображаться дорожная обстановка на маршруте, выбранном водителем. Услуга XM NavTraffic™ позволяет водителю выбирать маршрут с учетом наиболее полной информации и тем самым экономить время в пути.

Если водитель нажмет сенсорную кнопку «Traffic» (Дорожное движение), или попытается включить дисплей информации о дорожном движении в меню «Navigation Setup» (Настройка навигационной системы) при отсутствии действующей подписки, то на дисплее появится сообщение, предупреждающее о том, что услуга XM NAVTraffic™ не активирована.

На дисплее навигационной системы отображается информация трех видов для сети основных дорог:

- Данные о незапланированных дорожных событиях - например, о дорожно-транспортных происшествиях или сломавшихся автомобилях
- Данные о запланированных дорожных событиях – например, о строительстве или реконструкции дорог
- Информация о транспортном потоке (средняя скорость потока)

## 7-88 Информационно-развлекательная система

---

Информация о дорожной обстановке передается автомобилю спутниковыми передатчиками системы XM™ Radio. Услуга XM NavTraffic™ позволяет навигационной системе предоставлять постоянно обновляемую информацию, адаптированную в соответствии с персональными потребностями водителя.

Система XM NavTraffic™ в настоящее время транслирует информацию о дорожном движении для многих стран, и в будущем эта услуга будет доступна еще в большем количестве стран и городов. Для информации о доступности этой услуги в вашем регионе посетите сайт [www.xmnavtraffic.com](http://www.xmnavtraffic.com).

Для того чтобы пользоваться услугой XM NavTraffic™, необходимо оплатить абонементную плату.

### Включение и выключение функции XM NavTraffic™

Чтобы включить или выключить эту функцию:

1. Нажмите на кнопку CONFIG, чтобы войти в меню конфигурации, затем последовательно нажимайте на кнопку CONFIG до появления меню NAV, или коснитесь сенсорной кнопки NAV на дисплее.
2. Нажмите на кнопку «Traffic Options» (Информация о дорожном движении).
3. Нажмите на кнопку «Traffic». Эта кнопка подсвечена, когда она активна.

Выбор пункта «Alert for Approaching Traffic Events» (Предупреждение о дорожных событиях) позволяет системе выводить на дисплей окна с предупреждениями о возможных затруднениях дорожного движения на маршруте.

Если эта функция активна во время движения по маршруту, вы можете избежать дорожных пробок и других затруднений на вашем пути.

### Условное изображение дорожной информации

Условное изображение дорожной информации появляется на закладке «Traffic» рядом со словом «Traffic», когда в окрестностях обнаружены затруднения дорожного движения.

Условное обозначение «Traffic» (Дорожная информация) имеет три различных состояния, а именно:

Состояние	Условное обозначение дорожной информации
<ul style="list-style-type: none"> <li>• Отсутствует подписка на услуги XM NavTraffic™.</li> <li>• В окрестности нет затруднений с дорожным движением.</li> <li>• Функция «Traffic» выключена.</li> </ul>	
<p>В окрестностях есть проблемы с дорожным движением, но они не находятся на выбранном маршруте.</p>	
<p>На выбранном маршруте имеются затруднения дорожного движения.</p>	

### Информация о дорожном движении

Системе может потребоваться некоторое время для сортировки информации. Информация о дорожном движении выводится на дисплей в порядке удаления места события от автомобиля, в радиусе примерно 125 км. При движении по запланированному маршруту, система по умолчанию выводит на дисплей дорожные события на вашем маршруте. При отсутствии запланированного маршрута, если автомобиль движется по основной магистрали, система сначала выводит на дисплей события непосредственно на магистрали. Затем выводится вся остальная информация о дорожном движении. На дисплее могут быть показаны не все дорожные события.

## 7-90 Информационно-развлекательная система

---

Для вывода на дисплей с картой места дорожного события и информации о нем:

1. Нажмите на кнопку NAV, затем последовательно нажимайте на кнопку NAV до появления на дисплее меню «Traffic» (Дорожная информация), или коснитесь сенсорной кнопки «Traffic» на дисплее. На дисплее будет выведен список дорожных событий с указанием их удаленности от текущего местонахождения автомобиля.

Перед указанием расстояния может появиться стрелка. Эта стрелка указывает на расстояние по прямой линии, а также указывает направление к месту события относительно текущего местонахождения автомобиля. Если стрелка не появляется, то указанное расстояние представляет собой расстояние до места события по магистрали или по маршруту. Во время движения автомобиля, список дорожных событий прокручивается вверх или вниз, область прокрутки ограничена четырьмя страницами. Во время движения автомобиля можно видеть не более чем четыре страницы информации о дорожных событиях.

### Возможные опции

Выберите сенсорную кнопку «Options» (Опции). На дисплее появится меню «Traffic Options» (Варианты дорожной информации). Выберите желаемый вариант информации о дорожном движении.

**Traffic (Дорожная информация):** Выберите этот пункт, чтобы включить или выключить функцию вывода дорожной информации.

**Show Traffic ICONS (Показывать условные обозначения дорожной информации):** Выберите этот пункт для показа на карте условных обозначений, относящихся к дорожной информации. Эта функция позволяет вам выбирать, какую информацию о дорожном движении выводить на дисплей.



*Traffic Flow Status (Состояние транспортного потока)* – Эта сенсорная кнопка используется для вывода на дисплей или выключения зеленых, желтых, красных и оранжевых стрелок, идущих вдоль дорог и показывающих плотность транспортного потока или серьезность дорожных происшествий.

- Черные стрелки обозначают закрытые участки дорог.
- Красные стрелки обозначают значительное затруднение транспортного потока со средней скоростью движения менее 40 км/ч.

- Желтые стрелки обозначают участки со средней скоростью движения транспортного потока от 40 км/ч до 70 км/ч.
- Зеленые стрелки обозначают нормальное движение со средней скоростью движения более 70 км/ч.
- Оранжевые стрелки обозначают участки дорог, на которых ведутся строительные работы.

Стрелки, обозначающие плотность транспортного потока, выводятся на дисплей при масштабе карты до 1 см = 32 км.

«Closed Road» (Закрытые дороги), «Traffic Delays» (Дорожные пробки), «Incidents» (Дорожно-транспортные происшествия) и «Advisories» (Рекомендации) — эти четыре сенсорные кнопки используются для выбора условных обозначений дорожной информации, которые выводятся на дисплей.

### **Alert for Approaching Traffic Events (Предупреждение о приближении к дорожному событию):**

Когда эта функция включена в состояние «ON», то на дисплее появляется одно из двух окон, если приближающееся дорожное событие находится в радиусе действия функции предупреждения:

- Если маршрут не запланирован, и автомобиль движется по магистрали, появляется окно «Approaching Traffic Event» (Приближение к дорожному событию) без экрана «Avoid» (Избегать).
- Если маршрут запланирован, то появляется окно «Traffic Event on Route» (Дорожное событие на маршруте).

Если функция «Alert for Approaching Traffic Events» находится в состоянии «OFF», то окна с предупреждениями не появляются на дисплее.

## 7-92 Информационно-развлекательная система

---

### Сенсорная кнопка On-Route

Выберите сенсорную кнопку «On Route» (На маршруте), чтобы показать на дисплее все дорожные события впереди на текущем маршруте. Если на маршруте нет дорожных событий, на дисплее появится надпись «No Traffic Events Reported On Route» (Нет зарегистрированных дорожных событий на маршруте).

### Обозначение события

Выберите сенсорную кнопку «Name» (Название), чтобы вывести дорожные события в порядке возрастания их удаленности от текущего местонахождения автомобиля. Самое близкое дорожное событие будет показано первым.

### Обновление информации

Нажмите на сенсорную кнопку «Refresh» (Обновить), чтобы обновить информацию на дисплее.

Информация о дорожном движении обновляется примерно через каждые две минуты. Чтобы немедленно обновить информацию о дорожных событиях, нажмите на сенсорную кнопку «Refresh» на дисплее.

### Прокрутка карты для просмотра дорожных событий

Во время прокрутки карты, на ней могут появляться условные обозначения дорожных событий. Эти обозначения могут появляться для событий, происходящих на расстоянии до 125 км от текущего местонахождения автомобиля. Чтобы получить информацию о дорожной обстановке, совместите перекрестие с условным обозначением дорожного события.

При нажатии сенсорной кнопки «INFO» (Информация), на дисплей выводятся тип дорожного события, название улицы, и описание дорожной обстановки. См. «Прокрутка карты» в разделе «Карты» на стр. 7-62 для более подробной информации.

Чтобы вывести на дисплей дорожные события, происходящие на еще большем расстоянии, прокрутите карту до желаемого района и прекратите прокрутку. Дождитесь обновления информации о дорожном движении. Для того чтобы система получила и вывела на дисплей информацию о дорожной обстановке в этом новом районе, может потребоваться до двух минут.

## Категории дорожных событий

На дисплее могут появляться следующие условные обозначения и категории дорожных событий:

*Категория 1, закрытые дороги:*

 **(Закрытая дорога):** Закрытые дороги и/или подъездные пути.

*Категория 2, дорожные пробки:*

 **(Остановленный транспортный поток):** Транспортный поток остановлен, движение «бампер к бамперу», сильно затрудненное движение.



*Категория 3, дорожно-транспортные происшествия:*

 **(Предупреждение):** Посторонние объекты на дороге, неисправный автомобиль или опасные дорожные условия.

 **(Дорожно-транспортное происшествие):** Дорога перегорожена из-за дорожно-транспортного происшествия.

 **(Строительные работы):** Затруднение движения из-за строительных работ.

*Категория 4, рекомендации:*

 /  **(Состояние дороги):** Остановленное или медленное движение, полоса движения заблокирована или закрыта из-за дорожных условий.

 **(Погода):** Сильный дождь, снег или туман.

 **(Стоянка):** Доступное место для стоянки.

 **(Информация):** Специальное событие, предупреждение или общая информация.

## Подробная информация о дорожном движении

### Экран Traffic Event

Подробные экраны «Traffic Event» (Дорожные события) используются для вывода на дисплей дополнительной информации о дорожных событиях. Этот экран может появиться на дисплее в следующих случаях:

- Если прокрутить карту до места дорожного события и нажать на кнопку «INFO» (Информация).
- Если выбрать дорожное событие из списка «Traffic Event List» (Список дорожных событий).

Экран «Traffic Event» может появиться при приближении автомобиля к месту дорожного события.

## 7-94 Информационно-развлекательная система

---

### Кнопки «Back» (Назад), «Map» (Карта), «More» (Дополнительная информация), и «Avoid» (Избегать)

Эти кнопки имеют общие функции для всех трех меню «Detailed Traffic Event» (Подробная информация о дорожных событиях).

**Back (Назад):** Нажмите на эту кнопку, чтобы вернуться к предыдущему экрану.

**Map (Карта):** Нажмите на эту кнопку, чтобы отобразить на карте выбранное дорожное событие (при наличии).

### Обозначение дорожного события с экраном Back

**More (Дополнительная информация):** Нажмите на эту кнопку, чтобы вывести на дисплей дополнительную информацию о дорожном событии, если полное описание события не умещается на дисплее.

**Avoid (Избегать):** Эта кнопка используется, чтобы избежать того места маршрута, где произошло дорожное событие. При выборе этой кнопки, система рассчитывает новый маршрут, который не проходит через точку дорожного события. После расчета нового маршрута навигационная система переходит в режим полноэкранного отображения карты и показывает новый маршрут.

Кнопка Avoid доступна только тогда, когда на маршруте впереди имеется дорожное событие.

### Голосовая информация о дорожной обстановке

Голосовая информация о дорожной обстановке является частью голосовых указаний навигационной системы. Если вы отключите функцию голосовых указаний навигационной системы, то голосовая информация о дорожной обстановке также будет отключена.

Если голосовые указания включены, то при появлении предупреждения «Alert for Approaching Traffic» (Предупреждение о приближении к дорожному событию) система подает соответствующее голосовое предупреждение. Содержание этого предупреждения зависит от фактических параметров дорожной обстановки.

Кнопка RPT (Повторить) используется только для повтора голосовых указаний о необходимых маневрах. Ее нельзя использовать для повтора голосовой информации о дорожной обстановке. Если нажать кнопку RPT во время трансляции информации о дорожной обстановке, то трансляция прекращается.

Функцию передачи голосовой информации о дорожной обстановке можно отключить при помощи системы OnStar (при наличии) или при помощи меню Voice Recognition (Распознавание голосовых команд).

### Дисплей

Нажмите на кнопку CONFIG, чтобы войти в меню конфигурации, затем последовательно нажимайте на кнопку CONFIG до появления меню Display, или коснитесь сенсорной кнопки Display на дисплее.

### Display Off (Выключить дисплей)

Нажмите на эту сенсорную кнопку, чтобы выключить дисплей. Чтобы вновь включить дисплей, нажмите на любую кнопку.

### Brightness/Contrast/Mode (Яркость/Контраст/Режим)

Нажмите на эту сенсорную кнопку, чтобы отрегулировать яркость, контраст и режим дисплея.

 **(Яркость):** Нажимайте на сенсорную кнопку «+» или «-», чтобы увеличить или уменьшить яркость дисплея.

 **(Контраст):** Нажимайте на сенсорную кнопку «+» или «-», чтобы увеличить или уменьшить контраст изображения.

**Auto (Автоматический режим):** Нажмите на эту кнопку, чтобы система автоматически настраивала фон дисплея навигационной системы в зависимости от условий освещенности.

**Night (Ночь):** Нажмите на эту кнопку, чтобы уменьшить яркость фона дисплея навигационной системы.

**Day (День):** Нажмите на эту кнопку, чтобы увеличить яркость фона дисплея навигационной системы.

### Установка показаний часов

Часы навигационной системы и аналоговые часы работают независимо. Если вы корректируете время на дисплее навигационной системы, это не изменяет показаний аналоговых часов. Для информации об установке показаний аналоговых часов *см. «Часы» на стр. 5-8.*

Нажмите на кнопку CONFIG, чтобы войти в меню конфигурации, затем последовательно нажимайте на кнопку CONFIG до появления меню установки показаний часов, или коснитесь сенсорной кнопки часов на дисплее.

**Часы:** Нажимайте на кнопку «-» (минус) или «+» (плюс), чтобы уменьшить или увеличить показания в поле часов.

**Минуты:** Нажимайте на кнопку «-» (минус) или «+» (плюс), чтобы уменьшить или увеличить показания в поле минут.

#### 12/24 Format (Формат индикации времени

**12/24 часа):** Нажмите на сенсорную кнопку «12» для индикации времени в обычном формате, или на сенсорную кнопку «24» для индикации времени в формате «24 часа».

### Глобальная система позиционирования (GPS)

Навигационная система определяет местонахождение автомобиля при помощи сигналов от спутников глобальной системы позиционирования (GPS), сигналов от автомобиля и картографической базы данных.

Время от времени, расположение и состояние спутников, дорожные условия, техническое состояние автомобиля и другие условия могут влиять на способность навигационной системы точно определять текущее местонахождение автомобиля.

Система GPS показывает текущее местонахождение автомобиля, определенное при помощи сигналов от спутников системы GPS, которая принадлежит Министерству обороны США.

Когда автомобиль не получает сигналов от спутников, на дисплее карты появляется условное обозначение. См. «Глобальная система позиционирования (GPS)» на стр. 7-96.

Эта система может не работать, или работать неправильно при следующих обстоятельствах:

- Сигналы спутников блокируются высокими зданиями, деревьями, большими грузовиками или туннелем.
- На панели управления автомобиля имеются посторонние предметы.
- Проводится ремонт или модернизация спутников.
- На ветровое стекло автомобиля нанесена дополнительная тонировка.

**Примечание:** Запрещается наносить дополнительную тонировку на окна автомобиля. Тонировка стекол влияет на способность системы принимать сигналы GPS и приводит к неправильному функционированию системы. Для устранения проблемы, возможно, потребуется замена стекла. Эта замена не покрывается гарантийными обязательствами изготовителя.

Для более подробной информации о возможных проблемах при работе системы GPS, см. «Определение местонахождения автомобиля» на стр. 7-97 и «Возможные проблемы при ведении по маршруту» на стр. 7-97.

### Определение местонахождения автомобиля

Время от времени на карте может быть показано неточное местонахождение автомобиля. Это происходит по одной или нескольким из следующих причин:

- Изменение дорожной сети.
- Автомобиль движется по рыхлому или скользкому дорожному покрытию, такому как песок, гравий или снег.
- Автомобиль движется по извилистой дороге.
- Автомобиль движется по длинной прямой дороге.
- Автомобиль приближается к высокому зданию или к большому автомобилю.
- Боковые улицы идут параллельно магистрали.
- Автомобиль только что съехал с автовоза или с парома.
- Неправильная калибровка системы определения текущего местонахождения автомобиля.
- Автомобиль движется с очень высокой скоростью.

- Автомобиль неоднократно изменяет направление движения, или автомобиль поворачивается на поворотном круге на парковке.
- Автомобиль въезжает или выезжает с парковки или из гаража.
- Отсутствует сигнал системы GPS.
- На автомобиле установлен верхний багажник.
- На автомобиль установлены цепи противоскольжения.
- Шины автомобиля были заменены шинами другого размера.
- Неправильное давление воздуха в шинах.
- Шины автомобиля имеют сильный износ.
- Диск DVD с картографической базой данных загружен в систему первый раз.
- Аккумуляторная батарея автомобиля была отключена в течение нескольких дней.
- Автомобиль движется в плотном транспортном потоке, с небольшой скоростью и с постоянными остановками.
- При возникновении проблем, обратитесь к вашему официальному дилеру.

### Проблемы при ведении по маршруту

Картографическая база данных, имеющаяся на карте флэш-памяти и установленная при изготовлении вашего автомобиля, содержит наиболее точную и обновленную информацию. Картографические базы данных периодически обновляются.

При необходимости обновления картографической базы данных, обратитесь к вашему официальному дилеру.

Если у вас возникнут какие-либо вопросы относительно работы навигационной системы или о процессе обновления картографической базы данных, обратитесь в центр поддержки GM Nav Disc Center по бесплатному телефону 1-877-NAV-DISC (1-877-628-3472), или посетите сайт этого центра [www.gmnavdisc.com](http://www.gmnavdisc.com). При необходимости обновления картографической базы данных, обратитесь к вашему официальному дилеру.

## 7-98 Информационно-развлекательная система

---

### Если системе требуется обслуживание

Неправильное ведение по маршруту может быть вызвано одной или несколькими из следующих причин:

- Вы не повернули на указанную дорогу.
- Ведение по маршруту может быть недоступно при использовании автоматического перенаправления маршрута на следующий правый или левый поворот.
- Маршрут может не измениться при использовании автоматического перерасчета маршрута.
- Нет указаний при повороте на перекрестке.
- Система может объявлять множественные названия одного и того же объекта.
- Системе может потребоваться продолжительное время для автоматического пересчета маршрута во время движения с высокой скоростью.

- Функция автоматического перерасчета маршрута может показывать маршрут, ведущий вас обратно к промежуточной остановке, если вы направились к пункту назначения, не проехав место промежуточной остановки.
- Маршрут запрещает въезд автомобиля из-за временных или сезонных ограничений, или каких-либо иных правил.
- Некоторые маршруты могут не рассчитываться.
- Маршрут к пункту назначения может быть не показан, если в районе имеются новые дороги, если дорожная сеть недавно изменилась, или если некоторые дороги отсутствуют в картографической базе данных. См. «*Зона покрытия базы данных*» на стр. 7-98.

Для правильной калибровки положения автомобиля на карте, обратитесь к вашему официальному дилеру.

### Обновление картографических данных

Картографическая база данных хранится на карте памяти Compact Flash. Эта карта может использоваться только в данной навигационной системе, и она не будет функционировать с другими электронными устройствами.

Карта дорожной сети, записанная на этой карте памяти на заводе, представляет собой самую последнюю и точную картографическую информацию на момент производства автомобиля. Картографические базы данных могут периодически обновляться ввиду изменения дорожной сети. При необходимости обновления картографической базы данных, обратитесь к вашему официальному дилеру.

### Зона покрытия базы данных

Зона покрытия базы данных зависит от степени подробности карты. Для некоторых районов карта может быть более подробной, чем для других. Точность работы навигационной системы определяется точностью используемой картографической базы данных. См. «*Обновление картографических данных*» выше.



### Распознавание голосовых команд

Функция распознавания голосовых команд позволяет водителю управлять в режиме «hands-free» навигационной системой, аудиосистемой и системой OnStar (при наличии). Для того чтобы функция распознавания голосовых команд работала, необходимо, чтобы в навигационную систему был загружен диск DVD с картографическими данными. См. «Карты» на стр. 7-62 для более подробной информации.

Функцию распознавания голосовых команд можно использовать, когда включено зажигание, или когда активна функция сохранения питания дополнительного оборудования (RAP). См. параграф «Режим сохранения питания дополнительного электрооборудования (RAP)» на стр. 9-35.

Чтобы использовать функцию распознавания голосовых команд:



1. Нажмите на кнопку SRCE на рулевом колесе и удерживайте ее до тех пор, пока вы не услышите звуковой сигнал. Звук аудиосистемы приглушается.
2. Четко произнесите одну из команд, перечисленных ниже.

### Полезные рекомендации по произнесению команд

- Если возможны несколько команд, выберите ту команду, которая наиболее эффективна.
- Слова, заключенные в скобки, являются необязательными. Например, для команды «Radio [band] [select] FM», варианты «Radio FM» или «Radio select FM» являются равноценными.
- Когда система распознает голосовую команду, она производит одно из следующих действий:
  - Выполняет требуемую функцию.
  - Просит вас подтвердить выбор.
  - Выдает сообщение об ошибке “Did not recognize. Voice Recognition Canceled” (Команда не распознана. Голосовое управление прекращено).
- Если вы сталкиваетесь с проблемами при распознавании команд системой, то попробуйте произнести ее более четко, и подождите несколько секунд после звукового сигнала, или повторите команду.

## 7-100 Информационно-развлекательная система

- На неправильное распознавание команд может повлиять фоновый шум, включая шум ветра.
- Для использования функции распознавания голосовых команд, диск DVD с картографическими данными должен быть загружен в систему, и должна быть включена навигационная система.

Система способна распознавать голосовые команды на трех языках. Система распознает команды только на том языке, который выбран для информационного центра водителя (DIC). См. параграф «Информационный центр водителя (DIC)» на стр. 5-26 для более подробной информации.

### Команды голосового управления

Ниже перечислены все голосовые команды, которые могут распознаваться навигационной системой, и краткое описание каждой из них. Команды приведены с некоторыми не обязательными словами, которые заключены в скобки. Для использования голосовых команд, обратитесь к инструкциям, изложенным выше.

### Команды для работы с голосовыми ярлыками

Ниже перечислены команды для работы с голосовыми ярлыками, для вызова которых необходимо произносить команды точно таким образом, как они написаны. Можно использовать до 40 голосовых ярлыков для пунктов назначения.

**Navigation go to [destination], navigation select:** Эти команды предназначены для выбора пункта назначения, которому вы присвоили запомненный голосовой ярлык. Система попросит вас назвать пункт назначения, затем подождет, чтобы вы произнесли название этого пункта.

Если вы в данный момент не движетесь по маршруту, то система автоматически воспринимает пункт назначения с этим голосовым ярлыком в качестве конечного пункта назначения. Если вы в данный момент движетесь по маршруту, то система автоматически воспринимает пункт назначения с этим голосовым ярлыком как промежуточную остановку. Вы можете создать до трех промежуточных остановок на маршруте.

### Запоминание голосовых ярлыков

Находясь в меню ввода информации в адресную книгу, нажмите на сенсорную кнопку «Add Voice Tag» (Добавить голосовой ярлык). Система ответит «Name Please?» (Пожалуйста, назовите имя), и у вас будет четыре секунды для того, чтобы произнести голосовой ярлык. Прежде чем запомнить имя в качестве голосовой метки, система попросит вас подтвердить произнесенное имя.

### Помощь в использовании навигационной системы

#### Navigation Help (Помощь в навигации):

Эта команда просит систему помочь вам в использовании команд навигации.

### Команды управления дисплеем

Для управления режимом дисплея используются следующие команды:

**Display [set] day [mode]:** Включает дисплей в «дневной» режим.

**Display [set] night [mode]:** Включает дисплей в «ночной» режим.

**Display [set] auto [mode]:** Включает дисплей в автоматический режим работы. В этом режиме дисплей переключается с «дневного» режима на «ночной» автоматически.

**System help:** Эта команда просит систему помочь вам с командами управления дисплеем.

### Команды управления радиоприемником

Ниже перечислены команды для управления радиоприемником, которые необходимо произносить точно таким образом, как они написаны.

«**Radio [band] [select] AM**», «**radio [band] [select] FM**», «**radio [band] [select] XM**» (при наличии), «**radio [band] [select] satellite**» (при наличии): Дает системе указание переключится на диапазон частот AM, FM или XM (при наличии).

«**Radio [select] (frequency) AM**», «**radio [select] (frequency) FM**»: Дает системе указание включить радиоприемник на определенную частоту в диапазоне AM или FM.

«**Radio [select] (channel) XM**» (при наличии), «**radio [select] (channel) satellite**» (при наличии): Дает системе указание включить определенный канал диапазона XM™.

«**Radio help**»: Эта команда просит систему помочь вам с командами управления радиоприемником.

### Команды управления проигрывателем CD

Ниже перечислены команды для управления проигрывателем CD, MP3 и DVD, которые необходимо произносить точно таким образом, как они написаны.

**CD, DVD, Disc:** Используйте эту команду для выбора диска CD, DVD, или текущего загруженного диска.

**CD, DVD, Disc, [select] track (one, two, three, etc.):** Дает системе указание выбрать запись с определенным номером.

**CD, DVD, Disc select next folder:** Эта команда используется для выбора следующего каталога MP3 или аудио-DVD.

**CD, DVD, Disc select previous folder:** Эта команда используется для выбора предыдущего каталога MP3 или аудио-DVD.

**CD help, DVD help, Disc help:** Эта команда просит систему помочь вам с командами управления проигрывателем CD или DVD.

### Команды управления внешним источником сигнала

Ниже перечислены дополнительные команды для управления внешним источником сигнала, которые необходимо произносить точно таким образом, как они написаны. Эти команды доступны только при наличии внешнего источника сигнала.

**Aux, Auxiliary:** Используйте эту команду для выбора внешнего источника сигнала, если такое устройство подключено.

### Помощь в голосовом управлении

**Voice help:** Эта команда дает описание команд помощи, которые могут быть использованы.

## 7-102 Информационно-развлекательная система

### Управление мобильным телефоном

#### Система Bluetooth

Автомобили, оборудованные системой Bluetooth, позволяют подключать и использовать мобильные телефоны, поддерживающие функцию Bluetooth, для телефонных звонков в режиме "hands free". Этой системой можно пользоваться, если зажигание включено в положение ON/RUN или ACC/ACCESSORY. Радиус действия системы Bluetooth составляет до 9 м. Не все телефоны поддерживают все функции, и не все телефоны совместимы с системой Bluetooth вашего автомобиля. Обратитесь на сайт [www.gm.com/bluetooth](http://www.gm.com/bluetooth) для более подробной информации о совместимых моделях мобильных телефонов.

#### Распознавание голосовых команд

Система Bluetooth распознает голосовые команды для набора номеров телефонов и использования голосовых ярлыков.

Для дополнительной информации произнесите "Help" (Помощь), находясь в меню распознавания голосовых команд.

**Уровень шума в салоне:** Старайтесь свести к минимуму уровень шума. Система может не распознавать голосовые команды при повышенном уровне фонового шума в салоне автомобиля.

**Когда произносить команды:** После ответа системы раздается звуковой сигнал, означающий, что система ждет голосовую команду. Дождитесь звукового сигнала, затем произнесите команду.

**Как произносить команды:** Произнесите команды спокойно, естественным тоном.

#### Аудиосистема

При использовании системы Bluetooth, звук исходит из громкоговорителей передней аудиосистемы и имеет приоритет над звуковым сопровождением. Чтобы изменить громкость во время разговора, используйте регулятор громкости. Отрегулированный уровень громкости будет запомнен системой для последующих разговоров. Во избежание пропуска входящих звонков, используется минимальный уровень громкости сигнала вызова, если вручную был установлен слишком низкий уровень громкости.

#### Управление системой Bluetooth

Для управления встроенной системой Bluetooth используются кнопки, расположенные на рулевом колесе. См. «*Органы управления, расположенные на рулевом колесе*» на стр. 5-3 для более подробной информации.



**(Нажмите для разговора):**

Нажмите на эту кнопку для ответа на входящий звонок, для подтверждения получения информации от системы, или для включения функции распознавания голосовых команд.



**(Повесить трубку):** Нажмите на эту кнопку, чтобы закончить разговор, или чтобы отклонить входящий звонок, или для отмены выбранной операции.

#### Спаривание устройств

Мобильный телефон, поддерживающий функцию Bluetooth, необходимо сначала "спарить" с системой Bluetooth вашего автомобиля, а затем подключить его к автомобилю, прежде чем вы сможете пользоваться им. Для информации о процедуре спаривания мобильного телефона Bluetooth обратитесь к инструкции изготовителя мобильного телефона. Если телефон с функцией Bluetooth не подключен к автомобилю, вы можете пользоваться телефоном при помощи системы OnStar® Hands-Free Calling (дополнительное оборудование). Обратитесь к Руководству пользователя системы OnStar для более подробной информации.

### Спаривание устройств

- С системой Bluetooth можно спарить до пяти различных мобильных телефонов.
- Процесс спаривания прекращается, когда автомобиль находится в движении.
- Процесс спаривания необходимо выполнить только один раз, если только вы не удалили мобильный телефон из списка спаренных устройств, или если не изменилась информация о спаривании в мобильном телефоне.
- Одновременно к системе Bluetooth может быть подключен только один спаренный телефон.
- Если в радиусе действия системы находятся несколько спаренных мобильных телефонов, то система подключает тот спаренный телефон, который был первым спарен с системой. Для связи с другим спаренным телефоном смотрите параграф «Связь с другим телефоном» далее в этом разделе.

### Спаривание мобильного телефона

1. Нажмите на кнопку  и удерживайте ее нажатой две секунды.
2. Скажите «Bluetooth».
3. Скажите «Pair» (Спарить). В ответ система выдаст инструкции и четырехзначный код PIN. Код PIN используется на шаге 5.
4. Начните процесс спаривания на том мобильном телефоне, который вы хотите спарить. Для информации об этом процессе, обратитесь к инструкции изготовителя мобильного телефона.
5. Найдите устройство под названием «Your Vehicle» (Ваш автомобиль) в списке устройств на мобильном телефоне. Следуйте инструкциям на мобильном телефоне, чтобы ввести код PIN, полученный на шаге 3. После успешного ввода кода PIN, система попросит вас ввести имя для спаренного мобильного телефона. Эти имена используются для информации о том, какие телефоны спарены и подключены к системе. См. «Вывод списка спаренных и подключенных телефонов» ниже в этом разделе для более подробной информации.

6. Для спаривания с системой других мобильных телефонов повторите шаги с 1 по 5.

### Вывод списка спаренных и подключенных телефонов

Система может перечислить все спаренные с ней мобильные телефоны. Если спаренный мобильный телефон в данный момент также подключен к системе, то система дополнительно произносит «is connected» после имени этого телефона.

1. Нажмите на кнопку  и удерживайте ее нажатой две секунды.
2. Скажите «Bluetooth».
3. Скажите «List» (Список).

## 7-104 Информационно-развлекательная система

### Удаление спаренного телефона

Если вам неизвестно имя того мобильного телефона, который вы хотите удалить, то см. «Вывод списка спаренных и подключенных телефонов».

1. Нажмите на кнопку  и удерживайте ее нажатой две секунды.
2. Скажите "Bluetooth".
3. Скажите "Delete" (Удалить). Система попросит вас назвать имя телефона, который вы хотите удалить.
4. Произнесите имя телефона, который вы хотите удалить.

### Подключение другого телефона

Для подключения другого мобильного телефона, система Bluetooth ищет следующий доступный мобильный телефон в том порядке, в котором телефоны были спарены с системой. В зависимости от того, какой мобильный телефон вы хотите подключить, возможно, вам придется использовать эту команду несколько раз.

1. Нажмите на кнопку  и удерживайте ее нажатой две секунды.
2. Скажите "Bluetooth".

3. Скажите "Change phone" (Подключить другой телефон).

- Если система найдет другой телефон, она ответит "<Phone name> is now connected" (Телефон <имя телефона> подключен).
- Если система не найдет другой телефон, то останется подключенным исходный телефон.

### Запоминание и удаление номеров телефонов

Система может запоминать до 30 номеров телефонов с именными метками в каталоге «Hands-Free Directory», который используется одновременно системами Bluetooth и OnStar (дополнительное оборудование).

Для запоминания и удаления номеров телефонов используются следующие команды:

**Store (Запомнить):** Эта команда используется для запоминания номера телефона, или группы цифр с именной меткой.

**Digit Store (Запомнить по цифрам):** Эта команда используется для запоминания номера телефона с именной меткой путем ввода цифр по одной.

**Delete (Удалить):** Эта команда используется для удаления отдельных именных меток.

**Delete all name tags (Удалить все имена абонентов):** Эта команда удаляет все запомненные именные метки из телефонной книги «Hands-Free Calling Directory» и из списка пунктов назначения системы OnStar (при наличии).

### Команда "Store" (Запомнить)

1. Нажмите на кнопку  и удерживайте ее нажатой две секунды.
2. Скажите "Store"(Запомнить).
3. Произнесите номер телефона или группу цифр, которую вы хотите запомнить, без пауз, затем следуйте указаниям системы для запоминания именной метки для этого номера.

## Команда «Digit Store» (Запомнить номер по цифрам)

Если вы произнесли неправильную цифру, или если система неправильно распознала произнесенную цифру, скажите «Clear» (Стереть), чтобы стереть последнюю введенную цифру.

Чтобы проверить все цифры, распознанные системой, в любой момент скажите «Verify» (Проверить).

1. Нажмите на кнопку  и удерживайте ее нажатой две секунды.
2. Скажите «Digit Store» (Запомнить номер по цифрам).
3. Произнесите по одной те цифры, которые вы хотите запомнить. После ввода каждой цифры, система повторяет распознанную цифру и подает звуковой сигнал. После ввода последней цифры, произнесите «Store» (Запомнить), а затем следуйте указаниям системы для запоминания именной метки для введенного номера.

## Команда Delete (Удалить)

1. Нажмите на кнопку  и удерживайте ее нажатой две секунды.
2. Скажите «Delete» (Удалить).
3. Произнесите имя абонента, которое вы хотите удалить.

## Команда «Delete All Name Tags» (Удалить все имена абонентов)

Эта команда удаляет все запомненные именные метки из телефонной книги «Hands-Free Calling Directory» и из списка пунктов назначения системы OnStar (при наличии).

Для удаления всех именных меток:

1. Нажмите на кнопку  и удерживайте ее нажатой две секунды.
2. Скажите «Delete all name tags» (Удалить все имена абонентов).

## Вывод списка запомненных номеров

Эта команда выводит список всех запомненных номеров и именных меток.

## Команда «List» (Список)

1. Нажмите на кнопку  и удерживайте ее нажатой две секунды.
2. Скажите «Directory» (Каталог).
3. Скажите «Hands-Free Calling.»
4. Скажите «List» (Список).

## Исходящие звонки

Вы можете совершать звонки при помощи следующих команд:

«Dial» или «Call»: Команды «Dial» и «Call» являются взаимозаменяемыми и используются для набора номера телефона или запомненной именной метки.

**Digit Dial:** Эта команда используется для ввода номера телефона по отдельным цифрам.

**Re-dial:** Эта команда используется для повторного набора последнего набранного номера.

## 7-106 Информационно-развлекательная система

### Команда «Dial» или «Call»

1. Нажмите на кнопку  и удерживайте ее нажатой две секунды.
2. Скажите «Dial» или «Call.»
3. Затем произнесите весь номер телефона, или произнесите именную метку.

После установления соединения, вы услышите голос вызываемого абонента в громкоговорителях аудиосистемы.

### Команда «Digit Dial» (Набрать номер по цифрам)

Эта команда используется для ввода номера телефона по отдельным цифрам. После ввода каждой цифры, система повторяет распознанную цифру и подает звуковой сигнал.

Если вы произнесли неправильную цифру, или если система неправильно распознала произнесенную цифру, скажите «Clear» (Стереть), чтобы стереть последнюю введенную цифру.

Чтобы проверить все цифры, распознанные системой, в любой момент скажите «Verify» (Проверить).

1. Нажмите на кнопку  и удерживайте ее нажатой две секунды.
2. Скажите «Digit Dial» (Набрать номер по цифрам).
3. Произнесите по одной цифре номера телефона, который вы хотите набрать. После ввода каждой цифры, система повторяет распознанную цифру и подает звуковой сигнал. После ввода последней цифры скажите «Dial» (Набрать).

После установления соединения, вы услышите голос вызываемого абонента в громкоговорителях аудиосистемы.



### Команда «Re-dial» (Набрать последний номер)

1. Нажмите на кнопку  и удерживайте ее нажатой две секунды.
2. После звукового сигнала произнесите «Re-dial» (Повторно набрать последний номер).

После установления соединения, вы услышите голос вызываемого абонента в громкоговорителях аудиосистемы.



### Прием входящего звонка

При получении входящего звонка информационно-развлекательная система приглушает звук, и вы слышите сигнал вызова.

- Нажмите на кнопку , чтобы ответить на звонок.
- Нажмите на кнопку  , чтобы отклонить звонок.

### Удержание вызова



Функция удержания звонка должна поддерживаться телефоном Bluetooth и провайдером мобильной связи.

- Нажмите на кнопку , чтобы ответить на входящий звонок во время другого телефонного разговора. Первый звонок ставится на удержание.
- Нажмите на кнопку  еще раз, чтобы вернуться к первому разговору.
- Чтобы проигнорировать второй входящий вызов, не нужно выполнять никаких действий.
- Нажмите на кнопку  , чтобы прекратить текущий разговор и переключиться на вызов, поставленный на удержание.





## Трехсторонние разговоры

Функция трехстороннего разговора должна поддерживаться телефоном Bluetooth и провайдером мобильной связи.



1. Во время разговора нажмите на кнопку  .
2. Скажите “Three-way call” (Трехсторонний разговор).
3. Используйте команду “Dial” или “Call”, чтобы набрать номер телефона третьего абонента, которого вы хотите подключить к разговору.
4. После установления связи, нажмите на кнопку  , чтобы связать между собой всех абонентов.

## Завершение разговора

Нажмите на кнопку   , чтобы завершить разговор.

## Отключение микрофона

Во время разговора вы можете отключить микрофон вашего телефона, с тем чтобы ваш собеседник не мог слышать никаких звуков внутри вашего автомобиля.

- Чтобы отключить микрофон, нажмите на кнопку  , а затем скажите “Mute call”.
- Чтобы вновь включить микрофон, нажмите на кнопку  , а затем скажите “Un-mute call”.

## Переключение вызова

Вы можете переключать разговор между громкоговорителями встроенной в автомобиль системы Bluetooth и мобильным телефоном.

Чтобы переключать разговор, мобильный телефон должен быть спарен и подключен к системе Bluetooth. Процесс соединения может занять до двух минут после того, как зажигание будет включено в положение ON/RUN или ACC/ ACCESSORY.

## Переключение звука с системы Bluetooth на мобильный телефон

Во время разговора с использованием громкоговорителей аудиосистемы автомобиля:

1. Нажмите на кнопку  .
2. Скажите “Transfer call”(Переключить разговор).

## Переключение звука на систему Bluetooth с мобильного телефона

Нажмите на кнопку  во время разговора с использованием мобильного телефона. Звук будет переключен на громкоговорители аудиосистемы. Если звук не переключается на громкоговорители аудиосистемы автомобиля, воспользуйтесь функцией переключения звука на мобильном телефоне. Для более подробной информации обратитесь к инструкции, приложенной к вашему мобильному телефону.

## 7-108 Информационно-развлекательная система

---

### Функция «Voice Pass-Thru»

Функция «Voice Pass-Thru» позволяет получить доступ к командам голосового управления мобильным телефоном. Обратитесь к инструкции по эксплуатации мобильного телефона, чтобы узнать, поддерживает ли эту функцию ваш мобильный телефон.

Для связи с абонентами, запомненными в записной книжке мобильного телефона:

1. Нажмите на кнопку  и удерживайте ее нажатой две секунды.
2. Скажите «Bluetooth». Система ответит «Bluetooth ready» (Система Bluetooth готова), после чего прозвучит звуковой сигнал.
3. Скажите «Voice» (Голосовые команды). Система ответит «OK, accessing <phone name>» (OK, устанавливается связь с <имя телефона>).

Обычные инструкции мобильного телефона будут передаваться согласно инструкции по управлению мобильным телефоном.

### Двухтоновые многочастотные сигналы (DMTF)

Встроенная в автомобиль система Bluetooth способна передавать цифры и номера телефонов, связанные с именами абонентов, во время телефонного разговора. Эта функция используется при телефонных звонках с использованием меню. Вы также можете запомнить номера счетов для их последующего использования.

Передача номера телефона или имени абонента во время звонка

1. Нажмите на кнопку . Система ответит «Ready» (Готова), после чего прозвучит звуковой сигнал.
2. Скажите «Dial» (Набрать номер).
3. Произнесите номер телефона или имя абонента, которое вы хотите передать.

### Удаление данных из системы

Если информация не будет удалена из памяти встроенной системы Bluetooth, она будет храниться в течение неопределенного времени. Это относится ко всем именам абонентов, запомненным в телефонной книге, а также к информации о спаренных телефонах. Для информации о процедуре удаления этих данных, см. предыдущие параграфы «Удаление спаренного телефона» и «Удаление имен абонентов».

### Дополнительная информация

Торговая марка Bluetooth® и все логотипы являются собственностью компании Bluetooth® SIG, Inc., и корпорация General Motors использует их по лицензии. Прочие торговые марки и торговые названия принадлежат их соответствующим владельцам.

## Система климат-контроля

### Система климат-контроля

Автоматическая двухзонная система климат-контроля .....	8-1
Задняя система климат-контроля (с аудиосистемой для задних пассажиров) .....	8-6

### Вентиляционные решетки

Вентиляционные решетки .....	8-8
------------------------------	-----

## Система климат-контроля

### Автоматическая двухзонная система климат-контроля

Эта система управляет отоплением, вентиляцией и кондиционированием воздуха в салоне автомобиля. Ваш автомобиль может быть также оборудован системой приточной вентиляции, которая описана ниже в данном разделе.

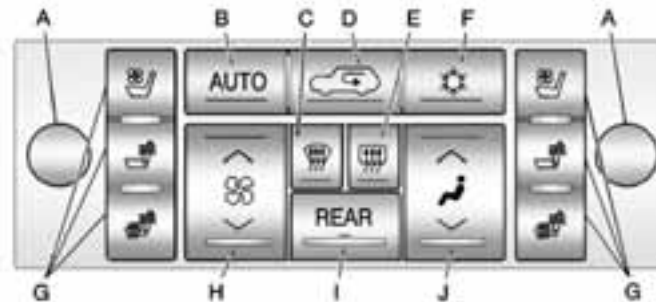

Показана панель системы климат-контроля при наличии системы вентиляции и обогрева сидений

- |   |   |
|---|---|
| A. Регуляторы температуры в зоне водителя и переднего пассажира | E. Обогреватель заднего стекла                |
| B. AUTO (Автоматический режим работы системы)                   | F. Кнопка включения кондиционера воздуха      |
| C. Удаление конденсата со стекол                                | G. Управление обогревом и вентиляцией сидений |
| D. Рециркуляция воздуха   | H. Регулятор скорости вращения вентилятора    |

## 8-2 Система климат-контроля

---

- I. REAR (Система климат-контроля в задней части салона)
- J. Переключатель режима распределения воздуха

**OFF (Выключено):** Нажмите на регулятор температуры со стороны водителя, чтобы выключить систему климат-контроля. Воздух все равно будет поступать в салон при движении автомобиля и направляться через воздуховоды, расположенные на полу. Вы можете изменить режим распределения воздуха нажатием на переключатель режима распределения воздуха. Температуру воздуха можно отрегулировать при помощи любого регулятора температуры. Если система климат-контроля выключена, для ее включения нажмите на любую стрелку регулятора скорости вращения вентилятора, на выключатель обогрева заднего стекла, на кнопку AUTO, на регулятор температуры со стороны водителя или на выключатель кондиционера воздуха.

### Регулятор температуры со стороны водителя и переднего пассажира

Регуляторы температуры воздуха со стороны водителя и пассажира позволяют отрегулировать температуру воздуха, подаваемого через вентиляционные решетки со стороны водителя или переднего пассажира. Вы можете отрегулировать температуру, даже если система климат-контроля выключена. Это возможно, так как наружный воздух всегда подается в систему при движении автомобиля, если только не включен режим рециркуляции воздуха. См. параграф «Рециркуляция воздуха» ниже в этой главе.

Для увеличения температуры вращайте ручку по часовой стрелке, для уменьшения температуры - против часовой стрелки. На дисплее будет показана заданная температура.

Для того чтобы установить в зоне переднего водителя ту же температуру, что и в зоне водителя, нажмите на регулятор температуры в зоне переднего пассажира.

Если включен режим удаления льда/ конденсата с ветрового стекла, то вы не сможете изменить заданную температуру в зоне переднего пассажира.

## Автоматический режим работы

**AUTO (Автоматический режим):** При включении автоматического режима работы, система контролирует температуру воздуха в салоне, режим распределения воздуха и скорость вращения вентилятора.

Чтобы включить систему в полностью автоматический режим работы, используйте описанную ниже процедуру:

### 1. Нажмите на кнопку AUTO.

При выборе режима AUTO, на дисплее появится текущее значение температуры в салоне и надпись AUTO. На дисплее в течение примерно 5 секунд будут показаны текущий режим распределения воздуха и скорость вращения вентилятора.

При выборе режима AUTO, включение кондиционера воздуха и режим распределения воздуха контролируются автоматически. Компрессор системы кондиционирования воздуха будет включаться, если температура наружного воздуха превышает 4°C (40°F). Рекомендуется включать режим подачи наружного воздуха. В жаркую погоду режим подачи воздуха может автоматически переключиться на рециркуляцию воздуха, чтобы быстрее охладить воздух в салоне. При включении режима рециркуляции воздуха загорается световой индикатор в кнопке.

### 2. Установите температуру в зоне водителя и переднего пассажира.

Чтобы установить комфортные регулировки, начните с температуры 23°C (74°F), и дайте системе примерно 20 минут, чтобы отрегулировать температуру воздуха. При необходимости, используйте регуляторы температуры со стороны водителя или переднего пассажира. При выборе температуры 15°C (60°F), система продолжит работу в режиме максимально эффективного охлаждения. При выборе температуры 32°C (90°F), система продолжит работу в режиме максимально эффективного нагрева. Установка режима максимального охлаждения или обогрева не приводит к реальному ускорению охлаждения или обогрева воздуха в салоне.

Будьте осторожны и не закрывайте ничем датчик, расположенный на верхней части панели управления, рядом с ветровым стеклом. Этот датчик управляет температурой воздуха в салоне в зависимости от интенсивности солнечной радиации, а также управляет включением фар.

Во избежание подачи в салон холодного воздуха в зимнее время, система задерживает включение вентилятора до тех пор, пока не будет доступен теплый воздух. Продолжительность этой задержки зависит от температуры охлаждающей жидкости двигателя. Нажмите на регулятор скорости вращения вентилятора, чтобы отменить эту задержку и включить вентилятор на желаемую скорость.

## 8-4 Система климат-контроля

### Ручное управление

 **(Регулятор скорости вращения вентилятора):** Нажмите на кнопку со стрелкой, направленной вверх или вниз, чтобы увеличить или уменьшить скорость вращения вентилятора.

Если вы нажмете эту кнопку при выключенной системе климат-контроля, то эта система включится.

При нажатии любой кнопки со стрелкой во время работы системы в автоматическом режиме, вентилятор переключится в режим ручного регулирования скорости вращения. На дисплее будет показана выбранная скорость вращения вентилятора, и световой индикатор «АУТО» погаснет. Режим подачи и распределения воздуха будет по-прежнему регулироваться автоматически.

 **(Переключатель режима распределения воздуха):** Нажмите на переключатель, чтобы изменить режим распределения воздуха в салоне. Последовательно нажимайте на этот переключатель, до тех пор, пока на дисплее не будет показан желаемый режим.

При выключении системы, дисплей показывает текущие настройки, а затем выключается.

 **(Вентиляция):** Воздух подается через решетки в панели управления.

 **(Двухуровневый режим):** Воздух распределяется между решетками в панели управления и нижними воздуховодами на полу. Некоторое количество воздуха подается через решетки обдува ветрового стекла и решетки обдува боковых стекол. Через верхние вентиляционные решетки подается

более холодный воздух, а через напольные решетки – более теплый воздух.

 **(Пол):** Воздух подается через напольные решетки, при этом некоторое количество воздуха подается через решетки обдува ветрового и боковых стекол, и через напольные вентиляционные решетки перед вторым рядом сидений. В этом режиме система автоматически выбирает режим забора наружного воздуха.

 **(Удаление конденсата):** Этот режим используется для удаления конденсата или инея со стекол. Воздух подается через решетки обдува ветрового стекла, напольные решетки и решетки обдува боковых стекол. В этом режиме система выключает рециркуляцию воздуха, и компрессор кондиционера будет работать, если только температура наружного воздуха не станет близка к точке замерзания. В режиме удаления конденсата, режим рециркуляции воздуха не может быть включен.

 **(Удаление инея):** Этот режим используется для быстрого удаления конденсата или инея с ветрового стекла. Воздух подается через решетки обдува ветрового и боковых стекол, и некоторый объем воздуха подается через напольные решетки.

В этом режиме система автоматически подает в салон наружный воздух, и компрессор кондиционера будет работать, если только температура наружного воздуха не станет близка к точке замерзания. В режиме удаления инея, режим рециркуляции воздуха не может быть включен.

В режиме удаления инея регулятор температуры со стороны пассажира не может быть активирован. При нажатии регулятора температуры со стороны пассажира встроенный световой индикатор мигнет три раза, и регулятор не будет работать. При воздействии на регулятор температуры со стороны пассажира меняются показания температуры со стороны водителя. Температуры со стороны пассажира не будет показана на дисплее.

Если будет вновь выбран режим вентиляции, двухуровневый режим или режим подачи воздуха через напольные решетки, то на дисплее системы климат-контроля будут показаны ранее заданные настройки.

Не начинайте движение автомобиля до тех пор, пока все окна не будут очищены от инея или конденсата.

 **(Кондиционирование воздуха):**

Нажмите на эту кнопку для включения или выключения компрессора системы кондиционирования воздуха. Загорится световой индикатор, указывающий на то, что система кондиционирования воздуха включена.

Если нажать на эту кнопку, когда температура наружного воздуха слишком низка для работы кондиционера, то световой индикатор мигнет 3 раза, а затем погаснет, указывая, что кондиционер воздуха не может быть включен. Если включена система кондиционирования воздуха, и температура наружного воздуха падает ниже предела, когда система кондиционирования перестает работать эффективно, световой индикатор режима кондиционирования воздуха погаснет, указывая на то, что система кондиционирования воздуха отключена.

В жаркую погоду, после стоянки откройте все окна на некоторое время, чтобы нагретый воздух выветрился из салона автомобиля. Это помогает сократить время, необходимое для охлаждения воздуха в салоне. Кроме того, это повышает эффективность работы системы.

Система кондиционирования воздуха удаляет влагу из воздуха, поэтому во время работы двигателя на холостом ходу или после выключения двигателя вы можете заметить под автомобилем капли влаги. Это нормальное явление.



**(Рециркуляция воздуха):** Нажмите на эту кнопку для включения или выключения режима рециркуляции воздуха. Загорится световой индикатор, указывающий на то, что включен режим рециркуляции воздуха.

Этот режим помогает быстрее охладить воздух в салоне автомобиля. Кроме того, этот режим помогает предотвратить проникновение в салон наружного воздуха и неприятных запахов.

Режим рециркуляции воздуха невозможно включить при включенном режиме подачи воздуха через напольные решетки, или при включенном режиме удаления конденсата или инея со стекол. Если вы попытаетесь включить режим рециркуляции воздуха при одном из этих режимов, световой индикатор в кнопке мигнет три раза и погаснет. При включении этого режима также включается компрессор системы кондиционирования воздуха. При включении режима рециркуляции воздуха в сырую погоду, стекла автомобиля могут запотевать изнутри. Для удаления конденсата включите режим удаления конденсата или инея, и увеличьте скорость вращения вентилятора.

Режим рециркуляции воздуха выключается при выключении зажигания.

REAR (Система климат-контроля в задней части салона): Для автомобилей с системой отопления и кондиционирования воздуха в задней части салона. Нажмите на кнопку REAR для включения или выключения системы климат-контроля в задней части салона. См. «Система климат-контроля в задней части салона (Задняя система климат-контроля с аудиосистемой для задних пассажиров)» на стр. 8-6.

## Электрообогреватель заднего стекла

Электрический обогреватель заднего стекла использует электропроводящую сетку для удаления конденсата и инея с заднего стекла.

## 8-6 Система климат-контроля

 (Электрообогреватель заднего стекла): Нажмите на эту кнопку для включения или выключения обогревателя заднего стекла. Обогреватель автоматически выключается через определенное время после включения. Обогреватель заднего стекла также выключается при выключении двигателя. Не начинайте движение автомобиля до тех пор, пока все окна не будут очищены от инея или конденсата.

**Примечание:** Не используйте для очистки внутренней поверхности заднего стекла лезвие бритвы и иные острые предметы. Не крепите какие-либо посторонние предметы к заднему стеклу в зоне электропроводящей сетки. Это может привести к повреждению электрического обогревателя заднего стекла. Гарантия изготовителя не распространяется на устранение возможных повреждений.

**Наружные зеркала заднего вида с электрообогревом:** Нажмите на кнопку , чтобы удалить конденсат или иней с поверхности наружных зеркал заднего вида. См. «Наружные зеркала заднего вида с электрообогревом» на стр. 2-17.

**Сиденья с электрообогревом или вентиляцией:** Если ваш автомобиль оборудован сиденьями с электрообогревом или вентиляцией, см. «Передние сиденья с электрообогревом и вентиляцией» на стр. 3-8.

### Задняя система климат-контроля (с аудиосистемой для задних пассажиров)

Если автомобиль оборудован системой отопления и кондиционирования воздуха для задней части салона, то ее органы управления объединены с органами управления задней аудиосистемой, установленными в центральной консоли. Этой системой можно управлять как при помощи панели управления передней системой климат-контроля, так и при помощи панели управления задней системой климат-контроля.

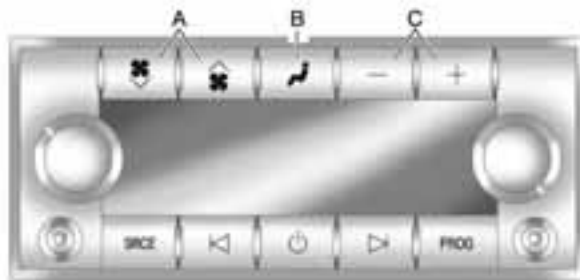



Панель управления задней системой климат-контроля и аудиосистемой для задних пассажиров

- A. Регулятор скорости вращения вентилятора
- B. Переключатель режима распределения воздуха
- C. Регулятор температуры воздуха

**REAR:** Нажмите на кнопку «REAR» на панели управления передней системой климат-контроля, чтобы включить или выключить заднюю систему климат-контроля. При включении задней системы климат-контроля загорается световой индикатор.



Заднюю систему климат-контроля также можно выключить при помощи кнопки . Чтобы включить систему с заднего сиденья, нажмите на любую кнопку на панели управления задней системой климат-контроля, кроме кнопки .

**Режим повторения:** В этом режиме настройки задней системы климат-контроля совпадают с настройками передней системы климат-контроля. Этот режим включается при первом нажатии кнопки REAR.

**Независимый режим работы:** В этом режиме воздух в задней части салона распределяется в соответствии с настройками, заданными при помощи задней панели управления.

Чтобы включить систему с заднего сиденья, нажмите на любую кнопку на панели управления задней системой климат-контроля, кроме кнопки .

## Автоматический режим работы (при наличии)

**AUTO:** Нажимайте на кнопку выбора режима распределения воздуха до тех пор, пока не будет выбран этот режим, который автоматически контролирует температуру воздуха в задней части салона, режим распределения воздуха и скорость вращения вентилятора. При включении автоматического режима работы на дисплее появляется надпись «AUTO».

**+/- (Увеличение/уменьшение температуры):** Нажмите на кнопку «+» или «-» для увеличения или уменьшения температуры воздуха в задней части салона. На дисплее задней системы климат-контроля будет показана заданная температура.

Функции климат-контроля в задней части салона показываются на дисплее только тогда, когда задняя система климат-контроля работает в независимом режиме.

## Ручное управление

** (Регулятор скорости вращения вентилятора):** Нажимайте на эти кнопки на панели управления задней аудиосистемой для увеличения или уменьшения скорости вращения вентилятора. Если нажать на кнопку увеличения скорости вращения вентилятора при выключенной системе, то система включится. При этом режим распределения воздуха будет регулироваться по-прежнему автоматически.

**+/- (Регулятор температуры):** Нажимайте на эти кнопки для регулирования температуры воздуха, подаваемого в заднюю часть пассажирского салона. Для повышения температуры воздуха нажимайте на кнопку «+», для уменьшения температуры – на кнопку «-».

** (Переключатель режима распределения воздуха):** Нажмите на эту кнопку, чтобы изменить распределение потока воздуха. Последовательно нажимайте на эту кнопку, до тех пор, пока на дисплее не будет показан желаемый режим. При многократном нажатии на кнопку режим распределения воздуха изменяется циклически.

## 8-8 Система климат-контроля

---

### Вентиляционные решетки

Для изменения направления потоков воздуха используйте вентиляционные решетки, расположенные в центре и по краям панели управления.

### Рекомендации по эксплуатации системы

- Следите за тем, чтобы капот и передние воздухозаборные решетки не были забиты льдом, снегом, листьями или другими предметами. Это повысит эффективность работы отопителя и системы удаления конденсата/инея, а также снизит вероятность запотевания стекол изнутри.
- Когда вы запускаете двигатель в холодную погоду, включите вентилятор на максимальную скорость вращения. Это помогает очистить воздухозаборники от снега и влаги, и снижает вероятность запотевания стекол изнутри.

- Следите за тем, чтобы под передними сиденьями не было посторонних предметов. Это обеспечит лучшую циркуляцию воздуха в салоне.
- Установка дополнительного оборудования в передней части автомобиля, например, установка дефлекторов на капот, может повлиять на эффективность работы системы отопления и кондиционирования воздуха. Перед установкой какого-либо внешнего дополнительного оборудования обязательно проконсультируйтесь с вашим официальным дилером.

# Вождение автомобиля

## Информация для водителя

Предусмотрительное вождение автомобиля .....	9-2
Алкоголь и вождение автомобиля .....	9-3
Контроль над автомобилем .....	9-3
Тормозная система .....	9-4
Рулевое управление .....	9-5
Случайный съезд на обочину .....	9-6
Потеря контроля над автомобилем .....	9-6
Вождение по бездорожью .....	9-7
Вождение автомобиля по мокрым дорогам .....	9-18
«Гипноз» скоростной магистрали .....	9-20
Вождение по холмистой местности и горным дорогам .....	9-20
Вождение автомобиля в зимнее время .....	9-21
Если ваш автомобиль застрял .....	9-23
Загрузка автомобиля .....	9-24

## Пуск двигателя

Период обкатки нового автомобиля .....	9-30
Регулируемые педали акселератора и рабочего тормоза .....	9-31
Положения выключателя зажигания .....	9-32
Запуск двигателя .....	9-33
Предпусковой подогреватель двигателя .....	9-35
Режим сохранения питания дополнительного электрооборудования (RAP) .....	9-35

Переключение селектора автоматической коробки передач в положение Р (Стоянка) .....	9-36
Переключение селектора автоматической коробки передач из положения Р (Стоянка) .....	9-37
Парковка автомобиля над легковоспламеняющимися предметами .....	9-38
Система активного управления подачей топлива Active Fuel Management™ .....	9-38

## Отработавшие газы двигателя

Отработавшие газы двигателя .....	9-38
Работа двигателя во время стоянки .....	9-39

## Автоматическая коробка передач

Автоматическая коробка передач .....	9-40
Ручной режим переключения коробки передач .....	9-43
Режим буксировки/движения с нагрузкой .....	9-43

## Система привода

Система постоянного полного привода .....	9-45
---	------

## Тормозная система

Антиблокировочная тормозная система (ABS) .....	9-45
Стояночный тормоз .....	9-46
Система помощи при торможении .....	9-47

## Системы управления ходовой частью

Система Stabilitrak® .....	9-47
Блокируемый дифференциал заднего ведущего моста .....	9-49
Адаптивная подвеска .....	9-50
Система непрерывного управления демпфированием (CDC) .....	9-50
Система автоматического регулирования положения кузова .....	9-50

## Крузи-контроль

Крузи-контроль .....	9-51
----------------------	------

## Системы обнаружения препятствий

Ультразвуковая система помощи при парковке .....	9-54
Система предупреждения о непросматриваемых зонах (SBZA) .....	9-56
Камера заднего обзора (RVC) .....	9-59

## Топливо

Топливо .....	9-63
Рекомендуемое топливо .....	9-64
Спецификации бензина .....	9-64
Требования к топливу для штата Калифорния .....	9-64
Топливо в других странах .....	9-65
Присадки к топливу .....	9-65
Использование топлива E85 (с содержанием 85% этанола) .....	9-66
Заправка бака топливом .....	9-68
Заправка топлива в канистру .....	9-70

## 9-2 Вождение автомобиля

### Вождение автомобиля

Буксировка автомобиля	
Общая информация о буксировке прицепа .....	9-70
Рекомендации по буксировке прицепа .....	9-71
Буксировка прицепа .....	9-74
Дополнительное оборудование для буксировки прицепа .....	9-78

### Установка дополнительного оборудования

Дополнительное электрическое оборудование .....	9-82
---	------

## Информация для водителя

### Предупредительное вождение

Предусмотрительное вождение означает: «Всегда ожидайте неожиданностей». Прежде всего, пристегните ремень безопасности. См. «Ремни безопасности» на стр. 3-22.



### ПРЕДУПРЕЖДЕНИЕ

Всегда предполагайте, что другие участники дорожного движения (пешеходы, велосипедисты и другие водители) могут быть беспечны и совершать ошибки и необдуманные действия.

(Продолжение)

### ПРЕДУПРЕЖДЕНИЕ (продолжение)

Старайтесь предвидеть их действия, и будьте готовы к ним. Кроме того:

- Всегда поддерживайте безопасную дистанцию до движущегося впереди автомобиля.
- Сконцентрируйте все свое внимание на управлении автомобилем.

Если водитель будет отвлекаться от управления автомобилем, это может привести к дорожно-транспортным происшествиям с тяжелыми травмами, и даже к гибели людей. Эти простые правила предусмотрительного вождения могут спасти вашу жизнь.

## Алкоголь и вождение автомобиля

### ПРЕДУПРЕЖДЕНИЕ

Вождение автомобиля в нетрезвом состоянии очень опасно. Ваши рефлексы, восприятие, внимание и оценка ситуации могут сильно измениться после приема даже небольшой дозы алкоголя. Вождение после употребления алкоголя может привести к аварии с серьезными ранениями и даже смертельным исходом. Поэтому ни в коем случае нельзя водить автомобиль в нетрезвом состоянии, или находиться в автомобиле с нетрезвым водителем. Возвращайтесь домой на такси, или, если вы находитесь с группой других людей, договоритесь, кто из вас не будет употреблять алкогольные напитки, чтобы вести автомобиль обратно.

Травмы и смертельные случаи, вызванные вождением автомобиля в нетрезвом состоянии, представляют собой проблему всемирного масштаба.

Алкоголь влияет на четыре фактора, которые необходимы всем водителям: способность оценивать ситуацию, координация движений, зрение и внимание.

Статистические данные показывают, что почти 40 процентов дорожно-транспортных происшествий со смертельными случаями связаны с употреблением алкоголя. В большинстве случаев эти трагедии являются результатом того, что один из водителей сел за руль в нетрезвом состоянии. В последние годы более 17 000 смертельных исходов автомобильных аварий ежегодно связаны с употреблением алкоголя, а травмы ежегодно получают около 250 000 человек.

Законы всех штатов США запрещают употребление алкоголя лицам, не достигшим 21 года. Для этих законов имеются веские медицинские и психологические причины.

Очевидный способ решения проблемы безопасности дорожного движения заключается в том, чтобы водители никогда не садились за руль в нетрезвом состоянии.

Результаты медицинских исследований показывают, что присутствие алкоголя в крови человека делает более тяжелыми последствия аварий, в особенности при травмах головного мозга, позвоночника и спинного мозга, и сердечно-сосудистой системы. Это означает, что когда употреблявший алкогольные напитки человек – будь это водитель или пассажир – попадает аварию, его шансы погибнуть или стать инвалидом значительно выше, чем у человека, который попал в такую же аварию, но перед этим не употреблял алкоголя.

## Контроль над автомобилем

Управление автомобилем обеспечивают три основные системы – тормозная система, рулевое управление и педаль акселератора. Иногда, например, при движении по снегу или льду, легко превысить возможности этих систем, в результате чего может быть утрачено сцепление шин с дорогой. Это означает, что вы можете потерять контроль над автомобилем. См. параграф «Система StabiliTrak® System» на стр. 9-47.

Самостоятельная установка на автомобиль дополнительного оборудования, не прошедшего необходимую проверку, может повлиять на динамические характеристики и на поведение автомобиля. См. параграф «Дополнительное оборудование и изменение конструкции автомобиля» на стр. 10-3.

## 9-4 Вождение автомобиля

### Тормозная система

*См. параграф «Сигнализатор неисправности тормозной системы» на стр. 5-21.*

На торможение влияют время восприятия водителя и время его реакции. Время, требуемое водителю для принятия решения о том, что необходимо нажать на педаль тормоза – это время восприятия. Время, требуемое для фактического выполнения этого действия – это время реакции.

Среднее время реакции составляет три четверти секунды. Однако это только средний показатель. У одного водителя время реакции может быть меньше, а у другого оно может достигать двух или трех секунд, или даже более. На время реакции влияют такие факторы, как возраст, физическое состояние, внимательность, координированность и зрение водителя. Оно зависит также от приема алкоголя, наркотических средств и от усталости водителя. Но даже за три четверти секунды автомобиль, движущийся со скоростью 100 км/ч, проходит около 20 метров. Это расстояние может иметь большое значение в экстренных ситуациях, поэтому исключительно важно поддерживать достаточную дистанцию до движущегося впереди автомобиля.

Разумеется, фактический тормозной путь в значительной мере зависит от состояния дорожного покрытия и от его характера (например, асфальт или гравий); от того, является ли дорога сухой, мокрой или обледенелой; от степени изношенности протектора шин; от состояния тормозной системы; от массы автомобиля и от усилия нажатия на педаль тормоза.

Избегайте резкого торможения без необходимости. Некоторые водители ездят «рывками» - резкое ускорение с последующим резким торможением – вместо того, чтобы поддерживать общий ритм транспортного потока. Это ошибочное поведение. Тормозные механизмы не успевают должным образом охладиться между резкими торможениями. При частом резком торможении тормозные колодки изнашиваются гораздо быстрее. Поддерживая общий темп транспортного потока и соблюдая достаточную дистанцию до движущегося впереди автомобиля, вы избежите ненужного торможения. Это позволит повысить эффективность торможения и продлить срок службы тормозных механизмов.

Если двигатель заглохнет во время движения автомобиля, тормозит обычным способом, но не «качайте» педаль тормоза. Если вы будете «накачивать» педаль тормоза, вы почувствуете, как увеличивается усилие, необходимое для нажатия на педаль. Если двигатель заглохнет, в усилителе тормозной системы останется некоторая энергия, однако она будет исчерпана при нажатии на педаль тормоза. Когда запас энергии в усилителе тормозной системы иссякнет, усилие на педали тормоза значительно возрастет, и тормозной путь увеличится.

Самостоятельная установка на автомобиль дополнительного оборудования, не прошедшего необходимую проверку, может повлиять на динамические характеристики и на поведение автомобиля. *См. параграф «Дополнительное оборудование и изменение конструкции автомобиля» на стр. 10-3.*

## Гидроусилитель рулевого управления

Если ваш автомобиль оборудован гибридной силовой установкой, обратитесь к отдельному дополнению для гибридных автомобилей для более подробной информации.

Если гидроусилитель рулевого управления перестанет функционировать из-за того, что двигатель заглох, или из-за неисправности системы усилителя, то вы сможете управлять автомобилем, однако усилие на рулевом колесе значительно возрастет.

## Рекомендации по управлению автомобилем

Очень важно проходить повороты на разумной скорости.

При прохождении поворотов сцепление шин с дорогой зависит от состояния шин и дорожного покрытия, от угла наклона поперечного профиля дороги и от скорости автомобиля. Единственным фактором, который вы можете контролировать во время прохождения поворота, является скорость автомобиля.

Если необходимо уменьшить скорость, то сделайте это до начала поворота, пока передние колеса автомобиля стоят прямо.

Стремитесь откорректировать скорость таким образом, чтобы безопасно пройти поворот. Поддерживайте постоянную и разумную скорость движения. Не разгоняйте автомобиль до тех пор, пока вы не выйдете из поворота, а затем плавно ускоряйтесь по прямой.

## Рулевое управление в экстренных ситуациях

Бывают случаи, когда рулевое управление оказывается более эффективным, чем торможение. Например, вы преодолеваете подъем, и за переломом профиля вы обнаруживаете, что на вашей полосе остановился неисправный грузовой автомобиль; или другой автомобиль неожиданно «подрезает» вас, или ребенок внезапно выбегает из-за припаркованных автомобилей и останавливается прямо на вашем пути. Аварии можно избежать при помощи торможения – но только если у вас есть достаточное время и расстояние для этого. Однако иногда вы просто не сможете вовремя остановиться из-за недостатка расстояния. В этих случаях необходимо предпринимать действия во избежание аварии при помощи рулевого управления.

Ваш автомобиль разработан так, чтобы отлично вести себя в подобных экстренных ситуациях. Прежде всего, нажмите на педаль тормоза.

См. параграф «Тормозная система» на стр. 9-4. Всегда лучше как можно больше сбросить скорость перед возможным столкновением.

Затем попытайтесь объехать препятствие слева или справа, в зависимости от конкретной ситуации.



Подобные экстренные случаи требуют от водителя повышенного внимания и быстрого принятия решений. Рекомендуется держать рулевое колесо таким образом, чтобы ваши руки находились в положении «9 часов» и «3 часа». Это позволяет при необходимости быстро повернуть рулевое колесо на 180 градусов, не снимая с него ни одну руку. Однако вам необходимо действовать быстро, и точно так же быстро вернуть рулевое колесо в положение прямой линии движения после того, как вы объедете препятствие.

## 9-6 Вождение автомобиля

На самом деле подобные экстренные ситуации могут возникнуть в любой момент, поэтому настоятельно рекомендуется постоянно следовать принципам предусмотрительного вождения, и обязательно пользоваться ремнями безопасности.

### Случайный съезд на обочину

Во время движения правые колеса автомобиля могут случайно съехать с твердого дорожного покрытия на мягкую обочину.



Если уровень обочины ненамного ниже уровня дороги, то вернуть автомобиль на дорогу будет сравнительно легко.

Уменьшите нажатие на педаль акселератора, а затем, если на вашем пути нет препятствий, управляйте автомобилем так, чтобы вернуть его на твердое дорожное покрытие. Поверните рулевое колесо на 8-13 см, (примерно на одну восьмую оборота), до тех пор, пока правые колеса не вернуться на твердое дорожное покрытие. Затем поверните рулевое колесо таким образом, чтобы вернуть автомобиль к прямолинейному движению.

### Потеря контроля над автомобилем

Давайте посмотрим, что говорят эксперты о том, что происходит, когда шины не имеют достаточного сцепления с дорогой, и три системы - тормозная система, рулевое управление и акселератор - не способны выпонить то действие, которого желает водитель.

В любой экстренной ситуации, никогда не отчаивайтесь и не сдавайтесь. Продолжайте управлять автомобилем и постоянно ищите способ избежать аварии или снизить ее последствия.

### Занос

При заносе водитель может потерять контроль над автомобилем. Водители, практикующие предусмотрительное вождение, в большинстве случаев избегают заноса благодаря разумной осторожности в любой ситуации. Тем не менее, занос всегда может произойти.

Три различных типа заноса соответствуют трем системам управления автомобилем. При заносе из-за перетормаживания, колеса автомобиля блокируются и перестают вращаться. При заносе, связанном с ошибкой управления, слишком большая скорость или слишком большой угол поворота рулевого колеса могут привести к скольжению шин и потере сцепления с дорогой. Слишком сильное нажатие на педаль акселератора также может привести к заносу ведущих колес.

Если автомобиль начинает заносить, то уменьшите нажатие на педаль акселератора и быстро поверните рулевое колесо в направлении желаемого движения автомобиля. Если вы достаточно быстро повернете рулевое колесо, то движение автомобиля может выправиться. Однако вы всегда должны быть готовы к повторному заносу.



Разумеется, сцепление шин с дорогой ухудшается, если дорога покрыта водой, снегом, льдом, гравием или иными сыпучими материалами. В целях безопасности, снизьте скорость движения и учитывайте дорожные условия при управлении автомобилем. Исключительно важно снижать скорость на скользкой дороге, так как тормозной путь увеличивается, и степень контроля водителя над автомобилем уменьшается.

При движении по дороге с ухудшенными сцепными свойствами, делайте все возможное, чтобы избежать резких маневров, разгона или торможения, включая снижение скорости движения посредством переключения коробки передач на более низкую передачу. Любые резкие изменения могут привести к проскальзыванию шин и к заносу. Вы можете не осознать, что поверхность дороги скользкая, до тех пор, пока автомобиль не начнет заносить. Научитесь распознавать обстоятельства, предупреждающие об опасности – например, достаточное количество воды, льда или укатанного «до зеркального состояния» снега на дороге - и всегда снижайте скорость движения при возникновении любых сомнений.

Помните: антиблокировочная тормозная система помогает предотвратить только занос при торможении.

## **Вождение по бездорожью**

Автомобили с полным приводом могут эксплуатироваться вне дорог с твердым покрытием. Автомобили без полного привода и с 22-дюймовыми колесами не должны эксплуатироваться вне дорог с твердым дорожным покрытием.

Многие конструктивные особенности автомобиля, которые делают автомобиль более управляемым на дорогах с твердым покрытием при неблагоприятных погодных условиях, также делают его более приспособленным для движения вне дорог с твердым покрытием. Ваш автомобиль не обладает характеристиками, которые необходимы для вождения по бездорожью, например, специальная защита днища и пониженный диапазон раздаточной коробки.

Система подушек безопасности рассчитана на функционирование в широком диапазоне условий, включая движение по бездорожью. Всегда пристегивайте ремень безопасности и поддерживайте безопасную скорость движения, в особенности на дорогах с плохим дорожным покрытием и на бездорожье.

Вождение автомобиля в нетрезвом состоянии исключительно опасно, будь то на дороге общего пользования или на бездорожье. В тот момент, когда вам потребуются особое внимание и все ваши навыки, ваши чувства, рефлексы и реакции могут ухудшиться под воздействием даже небольшой дозы алкоголя. Это может привести к серьезному дорожно-транспортному происшествию и даже к летальному исходу.

Вождение по бездорожью может приносить большое удовольствие, однако за ним также кроются несомненные опасности. Самую большую опасность представляет собой местность, по которой вы движетесь. На бездорожье нет дорожной разметки, повороты не огорожены и отсутствуют дорожные знаки. Поверхность может быть скользкой, неровной, иметь крутые подъемы и спуски.

Избегайте крутых поворотов и резких маневров. Неправильное управление автомобилем на бездорожье может привести к потере контроля над автомобилем и к переворачиванию автомобиля.

## 9-8 Вождение автомобиля

Движение в условиях бездорожья требует новых навыков. Поэтому исключительно важно, чтобы вы прочитали эти рекомендации и выполняли их, чтобы повысить безопасность и получить наибольшее удовольствие от вождения.

### Прежде чем пускаться в путь по бездорожью

- Убедитесь в том, что выполнены все необходимые работы по техническому обслуживанию автомобиля.
- Убедитесь в достаточном запасе топлива, в том, что уровень всех жидкостей соответствует норме, и что давление воздуха во всех колесах также соответствует норме (включая запасное колесо, при наличии).
- Обязательно прочтите информацию о вождении полноприводных автомобилей, изложенную в настоящем Руководстве.

- Убедитесь в том, что все защитные щитки (при наличии) установлены должным образом.
- Ознакомьтесь с местными законами, относящимися к вождению автомобиля по бездорожью, действующими в том районе, где вы собираетесь водить автомобиль.
- Если вы будете двигаться по земле, являющейся частной собственностью, обязательно получите необходимое разрешение.

При необходимости увеличения дорожного просвета в передней части автомобиля вы можете демонтировать нижний передний спойлер с воздухозаборником, установленный под передним бампером. Воздухозаборник крепится 2 болтами и 10 зажимами, которые доступны снизу автомобиля.

Чтобы снять воздухозаборник:

1. Отверните два болта по краям воздухозаборника.
2. Освободите зажимы при помощи плоской отвертки или подобного инструмента.
3. После того как болты отвернуты и зажимы освобождены, потяните воздухозаборник вперед и снимите его.

**Примечание:** Эксплуатация автомобиля в течение продолжительного времени со снятым передним воздухозаборником может привести к нарушению подачи воздуха к двигателю. Обязательно установите передний воздухозаборник на место, когда вы закончите движение по бездорожью.

Для обратной установки воздухозаборника:

1. Выровняйте положение зажимов и нажмите на воздухозаборник назад до фиксации зажимов.
2. Заверните два болта по краям воздухозаборника.

**Загрузка автомобиля для движения по бездорожью** **ПРЕДУПРЕЖДЕНИЕ**

- Багаж, уложенный в грузовом отделении на уровне выше спинок сидений, может сместиться вперед при резком торможении. Вы или ваши пассажиры можете получить травму. Не укладывайте багаж выше спинок сидений.
- Незакрепленный багаж, лежащий на полу грузового отделения, может сорваться с места при движении по ухабистым дорогам. Вы или ваши пассажиры можете быть поранены этими предметами. Надежно закрепляйте багаж.

(Продолжение)

**ПРЕДУПРЕЖДЕНИЕ (продолжение)**

- Перевозка тяжелых грузов на верхнем багажнике повышает высоту центра тяжести автомобиля, что увеличивает опасность переворачивания. Переворачивание автомобиля может привести к тяжелым ранениям и даже к гибели людей. Поэтому рекомендуется перевозить тяжелые предметы в грузовом отделении, а не на верхнем багажнике. Укладывайте перевозимые предметы в грузовом отделении как можно ниже и ближе к передней части автомобиля.

Необходимо знать и помнить несколько важных особенностей загрузки вашего автомобиля.

- Наиболее тяжелые вещи следует укладывать на пол багажного отделения таким образом, чтобы они находились спереди от заднего моста. Укладывайте самые тяжелые предметы как можно ближе к передней части автомобиля.
- Обязательно фиксируйте грузы должным образом, чтобы они не могли сорваться с места.

Более подробную важную информацию вы можете найти в параграфах «Загрузка автомобиля» на стр. 9-24 и «Шины» на стр. 10-50.

## 9-10 Вождение автомобиля

### Охрана окружающей среды

Поездки по бездорожью могут служить хорошим отдыхом, приносящим большое удовольствие. Однако при этом возникают проблемы загрязнения окружающей среды. Компания General Motors в полной мере осознает эти проблемы и требует от каждого водителя, совершающего поездки по бездорожью, выполнять приводимые ниже основные правила по защите окружающей среды.

- Всегда пользуйтесь грунтовыми дорогами и площадками, специально предназначенными для тех, кто занимается поездками по бездорожью для активного отдыха, и выполняйте все требования соответствующих знаков и указателей. Избегайте действий, которые могут привести к повреждению деревьев, кустарников, цветов, травы или напугать диких животных и птиц. К подобным действиям относятся буксование колес, ломание деревьев, не вызванное необходимостью форсирование ручьев и рек, а также движение по мягкой почве.
- Всегда возите с собой мешок для мусора, и каждый раз проверяйте, чтобы на месте стоянки не оставалось неубранного мусора.
- Будьте особенно осторожны при разжигании костров, использовании походных жаровен или фонарей, чтобы не вызвать пожара.

- Никогда не паркуйте свой автомобиль над разбросанной бумагой, сухими листьями, травой и прочими горючими предметами, которые могут вспыхнуть при контакте с элементами выпускной системы вашего автомобиля.

### Поездки в удаленные места

Рекомендуется тщательно планировать ваши поездки, особенно, когда они совершаются в удаленные места. Узнайте, какой будет местность на вашем пути, и соответственно рассчитайте свой маршрут. Найдите точные карты, на которых показаны грунтовые дороги и площадки. Проверьте, не будет ли на вашем пути заблокированных или закрытых дорог.

Кроме того, рекомендуется путешествовать в сопровождении по крайней мере еще одного автомобиля на тот случай, если вам потребуется помощь.

Если ваш автомобиль оборудован лебедкой, обязательно изучите инструкции по использованию лебедки. В удаленном районе лебедка может оказаться очень полезной, если ваш автомобиль застрянет, однако для этого необходимо уметь правильно ей пользоваться.

### Обучение вождению по бездорожью

Прежде чем отправляться в дальние необжитые края, очень полезно попрактиковаться в вождении автомобиля по бездорожью где-нибудь недалеко от дома. Движение в условиях бездорожья требует новых навыков.

Ваши органы чувств должны настроиться на восприятие других сигналов. Например, ваши глаза должны постоянно следить за местностью, чтобы не пропустить неожиданных препятствий. Ваши уши должны постоянно прислушиваться, чтобы сразу различить необычный шум шины или двигателя. Ваши руки, ноги и все тело должны воспринимать и гасить вибрацию и толчки автомобиля.

Ключевым условием успешных поездок по бездорожью является сохранение постоянного контроля над автомобилем. Одним из лучших способов сохранения контроля над автомобилем является постоянное слежение за скоростью вашего автомобиля. При движении с высокой скоростью:

- Вы быстрее приближаетесь к препятствиям, и у вас остается меньше времени для реагирования.
- У вас остается меньше времени для обзора местности в поисках возможных препятствий.

- Автомобиль сильнее раскачивается при переезде через препятствия.
- Увеличивается тормозной путь автомобиля, в особенности на дороге без твердого покрытия.



### ПРЕДУПРЕЖДЕНИЕ

При движении по бездорожью колебания кузова и резкие изменения направления движения могут легко сбросить вас с сиденья. Это может привести к потере контроля над автомобилем и аварии. Поэтому необходимо, чтобы водитель и пассажиры всегда были пристегнуты ремнями безопасности при движении как по хорошим дорогам, так и по бездорожью.

### Обзор местности

При движении по бездорожью вы можете встретиться со многими различными видами поверхностей. Постарайтесь правильно оценить вид поверхности и ее свойства.

**Состояние поверхности:** Поверхность может быть покрыта прикатанной глиной, щебнем, булыжниками, травой, песком, грязью, снегом и т.д. Каждый из перечисленных видов поверхности по-разному влияет на управляемость, динамику разгона и эффективность торможения. В зависимости от поверхности, могут иметь место пробуксовка, занос и снос автомобиля, задержка разгона, низкое сцепление колес с поверхностью и увеличение тормозного пути.

**Препятствия на поверхности:** Невидимые или скрытые препятствия представляют опасность. Скала, бревно, яма, канава или бугор могут озадачить вас, если вы не готовы к встрече с подобным препятствием. Часто такие препятствия скрыты травой, кустарником, снегом или перепадами рельефа местности.

Вам необходимо учитывать следующие обстоятельства:

- Свободен ли путь впереди?
- Не изменяется ли характер поверхности впереди?
- Не приведет ли вас дорога к подъему или спуску?
- Не придется ли вам резко тормозить или изменять направление движения?

## 9-12 Вождение автомобиля

При преодолении препятствий или при движении по пересеченной местности крепко держите рулевое колесо. Канавы, ямы и другие дефекты поверхности могут привести к резкому рывку рулевого колеса.

При переезде через кочки, булыжники или другие препятствия колеса вашего автомобиля могут оторваться от земли. Если это случится хотя бы с одним или двумя колесами, управляемость автомобиля резко ухудшится или будет потеряна вообще.

Поскольку вы находитесь на дороге без твердого покрытия, особенно важно избегать резких разгонов, поворотов и торможений.

При движении по бездорожью водитель должен быть еще более внимателен, чем при вождении по дорогам общего пользования. На бездорожье отсутствуют дорожные знаки, объявления об ограничении скорости и светофоры. Вам необходимо трезво оценивать, какие действия являются безопасными, а какие – нет.

### Вождение по холмистой местности

При движении по бездорожью вы часто вынуждены ехать на подъем, на спуск или двигаться поперек склона. Безопасная езда по холмистой местности требует трезвого расчета и хорошего понимания возможностей вашего автомобиля. Некоторые холмы вообще невозможно преодолеть, независимо от того, насколько хорош ваш автомобиль.



#### ПРЕДУПРЕЖДЕНИЕ

Многие холмы являются просто слишком крутыми для любого автомобиля. Если вы попытаетесь преодолеть подъем, двигатель вашего автомобиля может заглохнуть. Если вы поедете вниз, то не сможете контролировать безопасную скорость. Если вы попытаетесь проехать поперек склона, ваш автомобиль перевернется. При этом вы можете получить серьезные и даже смертельные травмы. При возникновении малейших сомнений относительно безопасности преодоления холма откажитесь от этого.

### Приближение к холму

Приближаясь к холму, оцените, достаточно ли безопасно будет подниматься на него, спускаться или преодолевать его поперек склона. О крутизне холма иногда трудно судить. Небольшой холм, например, может иметь плавный уклон с небольшим изменением крутизны, что позволяет вам легко видеть весь путь до вершины. На большом холме крутизна может увеличиваться по мере приближения к вершине, однако вы можете этого не увидеть, поскольку вершина холма часто скрыта кустами, травой или мелколесьем.

Приближаясь к холму, учтите следующие обстоятельства:

- Имеет ли холм постоянную крутизну, или же местами она резко увеличивается?
- Обеспечивается ли хорошее сцепление колес с грунтом на холме, или возможно проскальзывание колес?
- Имеется ли прямой путь для подъема и спуска, чтобы вам не пришлось совершать повороты?

- Нет ли на холме препятствий, которые могут преградить вам путь (валуны, деревья, бревна или канавы)?
- Что находится за холмом? Нет ли там скал, насыпи, обрыва или забора? Если вы не знаете этого, выйдите из автомобиля и поднимитесь на холм пешком. Это наиболее разумный способ все выяснить.
- Может быть, холм имеет слишком пересеченную поверхность? На крутых холмах часто имеются ямы, канавы, лощины и оголенные скалы, поскольку они сильно подвержены влиянию эрозии.

### Движение на подъем

Если вы решили, что можете безопасно подняться на холм:

- Включите пониженную передачу и крепко держите рулевое колесо.
- Плавно трогайтесь с места в сторону подъема и старайтесь поддерживать постоянную скорость. Не повышайте чрезмерно мощность двигателя во избежание пробуксовки колес и заноса.



### ПРЕДУПРЕЖДЕНИЕ

Повороты или движение поперек склона крутого холма опасны. Колеса автомобиля могут потерять сцепление с поверхностью земли, начать скользить, и в результате автомобиль может перевернуться. При этом вы можете получить серьезные и даже смертельные травмы. При подъеме на холм всегда старайтесь двигаться прямо.

- Старайтесь двигаться прямо по направлению к вершине холма. Если дорога извивается и поворачивает, возможно, вам лучше найти другой путь.
- Снижайте скорость движения, когда вы приближаетесь к вершине холма.
- Закрепите флаг на вашем автомобиле, чтобы он был издали виден водителям встречных автомобилей.
- Подайте звуковой сигнал при подъезде к вершине холма, чтобы предупредить водителей, которые могут приближаться к вершине с противоположной стороны.
- Включайте фары даже в дневное время, чтобы сделать автомобиль более заметным для встречного транспорта.



### ПРЕДУПРЕЖДЕНИЕ

Приближение к вершине холма (перевалу) с большой скоростью может привести к аварии. За перевалом может оказаться обрыв, насыпь, скала или другой автомобиль. При этом вы можете получить серьезные и даже смертельные травмы. При подъезде к вершине холма уменьшите скорость и будьте внимательны.

Если двигатель заглох, или вот-вот заглохнет, и вы не можете преодолеть подъем:

- Нажмите на педаль рабочего тормоза, чтобы остановить автомобиль, а затем включите стояночный тормоз, чтобы предотвратить сползание автомобиля вниз.
- Если двигатель еще работает, то включите селектор автоматической коробки передач в положение R (Задний ход), отпустите стояночный тормоз и медленно спуститесь с холма задним ходом.

## 9-14 Вождение автомобиля

---

- Если двигатель заглох, повторно запустите его. Удерживая нажатой педаль рабочего тормоза и при включенном стояночном тормозе, переключите селектор автоматической коробки передач в положение Р (Стоянка) и повторно запустите двигатель. Затем переключите селектор автоматической коробки передач в положение R (Задний ход), отпустите стояночный тормоз, и спускайтесь с холма задним ходом по прямой как можно медленнее.
- Спускаясь с холма задним ходом, держите левую руку на рулевом колесе в положении «12 часов», с тем чтобы вы могли судить, прямо ли стоят колеса автомобиля, и могли соответственно маневрировать. Гораздо безопаснее спускаться с холма, когда колеса направлены прямо, чем когда они повернуты влево или вправо. Если вы слишком повернете колеса влево или вправо, это повышает опасность опрокидывания автомобиля.

Действия, которые ни в коем случае нельзя предпринимать, если двигатель заглох или близок к тому, чтобы заглохнуть, при движении на подъем:

- Запрещается пытаться предотвратить остановку двигателя, переключая селектор автоматической коробки передач в положение N (Нейтраль) и нажимая на педаль акселератора. Это не даст положительных результатов. Автомобиль может быстро покатиться вниз и выйти из-под контроля.
- Запрещается пытаться развернуться, если вы чувствуете, что двигатель автомобиля может заглохнуть при движении на подъем. Если подъем слишком крутой, чтобы двигатель заглох, то он также достаточно крутой для того, чтобы автомобиль опрокинулся. Если вы не можете преодолеть подъем, то вам необходимо спуститься с холма задним ходом по прямой.

Если после того, как двигатель заглох, вы пытаетесь спуститься с холма задним ходом и чувствуете, что вам это не удастся, то включите стояночный тормоз, переведите селектор автоматической коробки передач в положение Р (Стоянка) и заглушите двигатель. Покиньте автомобиль и попытайтесь найти помощь. Выходите из автомобиля с той стороны, которая находится выше, и избегайте пути, по которому автомобиль может покатиться вниз.

### Движение по спуску

Если движение по бездорожью привело вас на спуск, учитывайте следующие обстоятельства:

- Насколько крут этот спуск?
- Сможете ли вы сохранить контроль над автомобилем?
- Что представляет собой поверхность? Она ровная? Пересеченная? Скользкая? Покрыта грязью? Засыпана гравием?
- Нет ли на пути скрытых препятствий, таких как канавы, бревна, валуны?
- Что находится в конце спуска? Нет ли там незаметного издаль ручья или высохшего русла реки с большими камнями?



Если вы решили, что можете безопасно спуститься с холма, старайтесь двигаться по прямой. Включите пониженную передачу, чтобы обеспечить торможение двигателем и снизить нагрузку на тормозные механизмы. Двигайтесь по спуску медленно, постоянно сохраняя контроль над вашим автомобилем.

### ПРЕДУПРЕЖДЕНИЕ

Интенсивное пользование тормозами при движении на спуске может привести к перегреву тормозной системы вашего автомобиля и ее отказу. Это может стать причиной потери контроля над автомобилем и серьезной аварии. При спуске с холма слегка нажимайте на педаль тормоза и включите пониженную передачу в коробке передач, чтобы контролировать скорость автомобиля.

Действия, которые ни в коем случае нельзя предпринимать при движении по спуску:

- При движении по спуску, избегайте поворотов, которые могут поставить автомобиль поперек склона. Если уклон слишком крутой, чтобы спуститься по нему, то он также может быть слишком крутым для преодоления его поперек. Ваш автомобиль может опрокинуться.
- Запрещается включать селектор автоматической коробки передач в положение N (Нейтраль) при движении по спуску. При этом вся нагрузка по замедлению автомобиля ляжет на тормозные механизмы, они перегреются и потеряют эффективность.

Вероятность того, что двигатель заглохнет, гораздо выше при движении на подъем, однако если это произойдет при движении по спуску:

1. Остановите автомобиль при помощи рабочего тормоза, затем включите стояночный тормоз.
2. Переведите селектор автоматической коробки передач в положение P (Стоянка), затем, продолжая нажимать на педаль рабочего тормоза, повторно запустите двигатель.
3. Включите пониженную передачу, отпустите стояночный тормоз и спускайтесь с холма по прямой.
4. Если двигатель не заводится, выйдите из него и постарайтесь найти помощь.

### Движение поперек склона

Рано или поздно ваш путь может повернуть поперек склона холма. Чтобы определить, можно ли безопасно преодолеть склон поперек, учтите следующие обстоятельства:

### ПРЕДУПРЕЖДЕНИЕ

Движение поперек слишком крутого склона может привести к опрокидыванию вашего автомобиля. При этом вы можете получить серьезные и даже смертельные травмы. При возникновении малейших сомнений относительно безопасности преодоления холма, откажитесь от этого намерения. Вместо этого постарайтесь найти объездной маршрут.

- Холм, который можно безопасно преодолеть вверх или вниз по прямой, может оказаться слишком крутым, чтобы пересечь его поперек. Когда вы движетесь по холму вверх или вниз по прямой, большая длина колесной базы (расстояние между передним и задним мостами) снижает вероятность того, что автомобиль перевернется.

## 9-16 Вождение автомобиля

Однако когда вы пересекаете склон поперек, автомобиль легко может наклониться и опрокинуться. Это объясняется тем, что проекция колеи на горизонтальную поверхность значительно уменьшается. При движении поперек склона на нижние колеса приходится повышенная нагрузка, что может привести к соскальзыванию и опрокидыванию автомобиля.

- Состояние поверхности может вызывать значительные проблемы. Рассыпанный гравий, участки грязи или даже просто мокрая трава могут привести к соскальзыванию вашего автомобиля вниз. При соскальзывании автомобиль может натолкнуться на какое-нибудь препятствие (скалу, канаву и т.д.), что приведет к опрокидыванию автомобиля.
- Скрытые препятствия могут сделать крутизну склона, пересекаемого поперек, еще более опасной. Когда вы наезжаете верхними колесами на скалу или попадаете нижними колесами в канаву, ваш автомобиль наклоняется еще больше, и вероятность переворачивания повышается.

Поэтому необходимо тщательно оценить, безопасно ли пересекать склон поперек. Одного того факта, что видимая колея идет поперек склона, недостаточно, чтобы судить о безопасности этого пути. Эта колея может быть проложена автомобилем, который уже перевернулся.

Если вы чувствуете, что ваш автомобиль начинает соскальзывать в сторону, осторожно поверните его на спуск. Это должно помочь выровнять траекторию автомобиля и предотвратить его соскальзывание в сторону. Во избежание проблем при преодолении склона поперек, рекомендуется предварительно пройти по намеченному пути пешком, что позволит правильно оценить поверхность.

### Если двигатель заглох при движении поперек склона



#### ПРЕДУПРЕЖДЕНИЕ

Опасно выходить из автомобиля, стоящего поперек холма, с нижней стороны. Если автомобиль неожиданно начнет скользить или перевернется, вы можете получить серьезные ранения или даже погибнуть. Всегда выходите из автомобиля с верхней стороны и не стойте на пути, по которому будет двигаться автомобиль, если он вдруг неожиданно начнет скользить вниз или перевернется.

Если двигатель заглохнет при движении поперек склона, то вы и ваши пассажиры должны выходить из него с более высокой стороны, несмотря на то, что двери с этой стороны открыть гораздо труднее. Если вы будете выходить из автомобиля с низкой стороны и автомобиль начнет соскальзывать или опрокинется, то вы окажетесь как раз на его пути.

Спускаясь пешком по холму, избегайте того пути, по которому автомобиль может двигаться при опрокидывании.

### Движение по грязи, песку, снегу или льду

При движении по грязи, песку, снегу или льду сцепление колес вашего автомобиля с грунтом ухудшается. Разгон автомобиля будет не таким быстрым, повернуть автомобиль будет гораздо сложнее, и тормозной путь значительно увеличивается.

При движении по грязи рекомендуется включить пониженную передачу в автоматической коробке передач. Чем глубже грязь, тем ниже должна быть передача. При движении по очень глубокой грязи не давайте автомобилю остановиться, в противном случае он может застрять.

При движении по песку изменяется сцепление колес с дорогой. На рыхлом песке (на пляжах, песчаных дюнах) шины вашего автомобиля будут глубоко погружаться в песок. Это влияет на управляемость, динамику разгона и эффективность торможения. Двигайтесь с уменьшенной скоростью, и избегайте крутых поворотов и резких маневров.

Наихудшее сцепление колес с дорогой получается при движении по плотному снегу и льду. На таких поверхностях очень легко потерять контроль над автомобилем. На мокром льду, например, сцепление колес с дорогой настолько низкое, что бывает трудно даже тронуться с места. Даже если вы тронулись с места, плохая управляемость и снижение эффективности торможения могут привести к потере контроля над автомобилем.

#### ПРЕДУПРЕЖДЕНИЕ

Движение по льду через замерзшие озера, пруды или реки представляет большую опасность. Подводные течения или внезапные оттепели могут ослабить лед. Ваш автомобиль может провалиться под лед, и вы вместе с вашими пассажирами можете утонуть. Двигайтесь на автомобиле только по тем поверхностям, в безопасности которых вы полностью уверены.

### Преодоление водных преград

#### ПРЕДУПРЕЖДЕНИЕ

Движение через быстро текущие потоки воды представляет опасность. Поток воды большой глубины может унести вас вниз по течению, где глубина еще больше, и вы вместе с вашими пассажирами можете утонуть. Движение по мелководью при быстром течении также опасно, поскольку вода может вымыть грунт из-под шин вашего автомобиля, что может привести к потере сцепления колес с поверхностью дна и переворачиванию автомобиля. Избегайте движения через потоки воды, движущиеся с большой скоростью.

Сильный дождь может привести к разливу рек и появлению потоков воды, движущихся с высокой скоростью, которые необходимо преодолевать с большой осторожностью.

## 9-18 Вождение автомобиля

Определите глубину потока, прежде чем двигаться через него. Не пытайтесь преодолеть водную преграду, если глубина воды достигает ступиц колес, ведущих мостов и выхлопной трубы – скорее всего, вы не сможете преодолеть такую преграду. Глубокая вода может привести к повреждению ведущих мостов и других агрегатов автомобиля.

Если водная преграда имеет не слишком большую глубину, то преодолевайте ее на малой скорости. При большой скорости создаваемые водные буруны могут залить элементы системы зажигания вашего автомобиля, и двигатель заглохнет. Двигатель также может заглохнуть, если выхлопная труба окажется под водой. Если выхлопная труба окажется под водой, то вы не сможете запустить двигатель. Помните, что при проезде через воду детали тормозных механизмов намокают, что приводит к увеличению тормозного пути вашего автомобиля. См. «Вождение автомобиля по мокрому дорогам» на стр. 9-18.

### После вождения по бездорожью

Удалите весь грязь и мусор, которые могли попасть на днище автомобиля, шасси и под капот. Эти накопления могут представлять пожарную опасность.

После движения по грязи или песку, проверьте и очистите тормозные накладки. Грязь и песок могут вызвать загрязнение тормозных механизмов и неравномерное торможение. Проверьте кузов, рулевое управление, подвеску, колеса, шины и систему выпуска, чтобы убедиться в отсутствии повреждений, и проверьте отсутствие утечек в топливной системе и системе охлаждения двигателя.

При эксплуатации на бездорожье необходимо более частое техническое обслуживание автомобиля. Для дополнительной информации обратитесь к графику регламентного технического обслуживания.

### Вождение автомобиля по мокрым дорогам

Дождь и мокрая дорога снижают сцепление шин с поверхностью и отрицательно влияют на способность автомобиля тормозить или разогнаться. Всегда двигайтесь с уменьшенной скоростью в подобных обстоятельствах, и избегайте проезда через большие лужи или потоки воды.



#### ПРЕДУПРЕЖДЕНИЕ

Попадание воды в тормозные механизмы может привести к дорожно-транспортному происшествию. Эффективность тормозных механизмов снижается, и при резком торможении автомобиль может увести в одну сторону. Вы можете потерять контроль над автомобилем.

(Продолжение)

### ПРЕДУПРЕЖДЕНИЕ (продолжение)

После проезда через большую лужу, или после мойки автомобиля, слегка нажимайте на педаль тормоза, чтобы просушить тормозные накладки.

Поток воды в реках с быстрым течением создает большую силу давления на автомобиль. При попытке пересечь поток воды ваш автомобиль может унести вниз по течению. При этом водитель и пассажиры могут утонуть. Поэтому выполняйте требования предупредительных дорожных знаков, и будьте очень осторожны при преодолении бродов

### Аквапланирование

Аквапланирование представляет большую опасность. Вода может скапливаться под протектором шин вашего автомобиля, и шины будут двигаться фактически по воде. Это может произойти в том случае, когда вы быстро движетесь по достаточно мокрой дороге. Когда ваш автомобиль начинает аквапланировать, шины практически не имеют сцепления с поверхностью дороги.

К сожалению, нет твердого правила, как быстро прекратить аквапланирование. Поэтому наилучшая рекомендация заключается в том, чтобы снижать скорость при движении по мокрой дороге.

### Прочие рекомендации по вождению автомобиля в дождливую погоду

Помимо снижения скорости движения, рекомендации по вождению автомобиля в дождливую погоду включают в себя следующее:

- Поддерживайте увеличенную дистанцию до движущегося впереди автомобиля.
- Будьте осторожны при обгоне других автомобилей.
- Следите за тем, чтобы стеклоочистители хорошо очищали зону, обеспечивающую обзорность для водителя.
- Следите за тем, чтобы бачок стеклоомывателя был заполнен.
- Следите за состоянием протектора шин вашего автомобиля. См. параграф «Шины» на стр. 10-50.
- Не пользуйтесь системой круиз-контроля.

## 9-20 Вождение автомобиля

### «Гипноз» скоростной магистрали

Во время движения будьте бдительны и обращайтесь внимание на окружающую обстановку. Если вы чувствуете, что вы устали, или если вы почувствовали сонливость, то найдите подходящее место для парковки автомобиля, и остановитесь для отдыха.

Прочие рекомендации по вождению автомобиля включают в себя следующее:

- Обеспечивайте хорошую вентиляцию салона автомобиля.
- Следите за тем, чтобы воздух в салоне автомобиля был прохладным.
- Постоянно следите за дорожной обстановкой впереди вашего автомобиля и по сторонам.
- Чаще смотрите в зеркало заднего вида и на панель приборов.

### Вождение по холмистой местности и горным дорогам

Движение по крутым холмам или по гористой местности отличается от движения по равнине. Ниже изложены некоторые полезные советы по управлению автомобилем в подобных ситуациях:

- Соблюдайте график регламентного технического обслуживания автомобиля.
- Регулярно проверяйте уровень всех рабочих жидкостей, включая тормозную жидкость, антифриз и рабочую жидкость коробки передач.
- Переключайтесь на пониженную передачу при движении по затяжным и крутым спускам.

#### ПРЕДУПРЕЖДЕНИЕ

Если вы не переключитесь на пониженную передачу, то тормозные механизмы могут перегреться и не обеспечить необходимую эффективность торможения. Это означает, что эффективность тормозной системы вашего автомобиля резко снизится, или тормозная система может полностью отказать при движении по спуску. Это может привести к дорожно-транспортному происшествию. Снижайте скорость, чтобы двигатель помогал тормозной системе на крутых спусках.

#### ПРЕДУПРЕЖДЕНИЕ

Движение на спуск с включенной нейтралью в коробке передач или при выключенном зажигании представляет опасность. При этом вся нагрузка, необходимая для замедления автомобиля, приходится на тормозные механизмы, которые могут перегреться, и эффективность их функционирования существенно снизится, или тормозная система может полностью отказать при движении по спуску. Это может привести к дорожно-транспортному происшествию. При движении по спуску двигатель должен обязательно работать, и в коробке передач должна быть включена одна из передач для движения.

- Двигайтесь по выбранной полосе движения. Не пересекайте без необходимости линию, разделяющую различные полосы движения. Двигайтесь со скоростью, которая позволяет вам оставаться на выбранной полосе движения.
- Будьте внимательны при приближении к вершине холма: на вашей полосе движения может оказаться препятствие (неисправный автомобиль, дорожно-транспортное происшествие).
- Обращайте внимание на предупреждающие дорожные знаки (районы камнепада; извилистые дороги; затяжные подъемы; зоны, где запрещен обгон и т.д.), и учитывайте эти предупреждения при управлении автомобилем.

### Вождение по заснеженным и обледеневшим дорогам

Будьте особенно осторожны при вождении, если дорога покрыта снегом или льдом, так как это уменьшает сцепление шин с дорогой. При температуре окружающего воздуха около 0°C, во время дождя может начаться гололед, который еще более ухудшает сцепление шин с дорогой. Избегайте движения по мокрому льду или во время дождя при температуре, близкой к нулю, до тех пор, пока дорога не будет обработана солью или песком.

Будьте осторожны, независимо от погодных условий. Разгоняйтесь плавно, чтобы шины не теряли сцепление с дорогой. При слишком резком разгоне колеса проскальзывают и поверхность дороги под шинами становится скользкой, что еще более снижает сцепление шин с колесами.

Будьте осторожны, чтобы не нарушить сцепление шин с дорогой в подобных ситуациях. Если вы будете разгоняться слишком быстро, то ведущие колеса будут пробуксовывать и «отполируют» поверхность дороги еще более.

*Антиблокировочная тормозная система (ABS) (см. стр. 9-45) улучшает устойчивость автомобиля при резком торможении на скользкой дороге, однако необходимо тормозить ранее по сравнению с движением по сухой дороге.*

При движении по скользкой дороге поддерживайте увеличенную дистанцию до движущегося впереди автомобиля, и будьте внимательны, чтобы вовремя заметить особенно скользкие участки дороги. На затененных участках даже очищенных от снега дорог могут иметься пятна льда. Поверхность дороги на вираже может оставаться обледенелой, даже если окружающие участки дороги очищены от снега и льда. При движении по обледенелой дороге избегайте резких маневров.

При движении по скользкой дороге отключите систему круиз-контроля (при наличии).

## 9-22 Вождение автомобиля

### Снежные заносы

Застревание автомобиля в снегу может представлять серьезную проблему. Оставайтесь в автомобиле, если только рядом нет людей, которые могут оказать вам помощь. По возможности, обратитесь в службу помощи на дорогах, см. «Помощь на дороге (США и Канада)» на стр. 13-7 или «Помощь на дороге (Мексика)» на стр. 13-10.

Чтобы получить помощь и обеспечить безопасность всех пассажиров:

- Включите аварийную световую сигнализацию.
- Привяжите кусок красной материи к наружному зеркалу заднего вида.



### ПРЕДУПРЕЖДЕНИЕ

Снег может привести к скоплению выхлопных газов под автомобилем. Это может привести к проникновению выхлопных газов в салон автомобиля. В выхлопных газах содержится окись углерода (CO), которую нельзя увидеть или почувствовать. Вдыхание этого газа может привести к потере сознания и даже к смерти.

(Продолжение)

### ПРЕДУПРЕЖДЕНИЕ (продолжение)

Если ваш автомобиль застрял в снегу:

- Расчистите снег вокруг колесной базы вашего автомобиля, в особенности там, где он может задерживать газы из выхлопной трубы.
- Время от времени проверяйте обстановку и убеждайтесь в том, что снег не скопился там вновь.
- Откройте на 5 см окно с подветренной стороны автомобиля, чтобы обеспечить приток свежего воздуха в салон.
- Полностью откройте все вентиляционные решетки на панели управления и под ней.
- Включите систему климат-контроля в режим подачи только наружного воздуха, и установите самую высокую скорость вращения вентилятора. См. «Система климат-контроля» в алфавитном указателе.

(Продолжение)

### ПРЕДУПРЕЖДЕНИЕ (продолжение)

Для более подробной информации об окиси углерода см. параграф «Отработавшие газы двигателя» на стр. 9-38.

Снег может привести к скоплению выхлопных газов под вашим автомобилем. Это может привести к проникновению в салон смертельно опасного газа CO (окись углерода). Окись углерода может смертельно отравить вас. Вы не можете увидеть этот газ или почувствовать его запах, поэтому вы не можете знать, когда он проникает в ваш автомобиль. Расчистите снег вокруг колесной базы вашего автомобиля, в особенности там, где он может задерживать газы из выхлопной трубы.

Включайте двигатель на короткие промежутки времени, исключительно для того, чтобы поддержать его в теплом состоянии, и будьте осторожны.



В целях экономии топлива, включайте двигатель только на короткое время, чтобы прогреть салон автомобиля, а затем глушите двигатель и полностью закрывайте окна, чтобы сохранить тепло. Повторяйте эту процедуру до прихода помощи, но только тогда, когда вы действительно чувствуете, что замерзаете. Движение также помогает согреться.

Если помощь задерживается, то при работе двигателя периодически слегка нажимайте на педаль акселератора, чтобы поддерживать частоту вращения коленчатого вала выше, чем на холостом ходу. Это помогает подзарядить аккумуляторную батарею автомобиля для повторного запуска, а также для подачи сигналов фарами. Однако делайте это редко, чтобы экономить топливо.

## **Если ваш автомобиль застрял**

Медленно и осторожно нажимайте на педаль акселератора, чтобы колеса не сильно пробуксовывали, и чтобы вы смогли освободить автомобиль, застрявший в песке, грязи или в снегу. См. параграф «Раскачивание автомобиля вперед-назад при застревании» ниже в этой главе.

Если ваш автомобиль имеет противобуксовочную систему, она часто может помочь освободить застрявший автомобиль. См. «Противобуксовочная система» в алфавитном указателе. Если автомобиль сильно застрял, то отключите противобуксовочную систему и используйте метод раскачивания автомобиля вперед-назад.

### **ПРЕДУПРЕЖДЕНИЕ**

При буксовании колес с высокой скоростью могут лопнуть шины; при этом вы или другие люди можете получить травмы. Двигатель может перегреться, что может привести к пожару в моторном отсеке. Поддерживайте скорость буксования колес на минимально возможном уровне, не более 55 км/ч по спидометру.

Для информации об использовании цепей противоскольжения см. параграф «Цепи противоскольжения» на стр. 10-72.

## **Раскачивание застрявшего автомобиля**

Поверните рулевое колесо несколько раз влево и вправо для того, чтобы расширить колею вокруг передних колес. Отключите противобуксовочную систему или систему динамической стабилизации. Последовательно переключайте селектор коробки передач из положения R (Задний ход) в положение движения вперед и обратно, стараясь поддерживать скорость буксования колес на минимально возможном уровне. Во избежание повышенного износа деталей коробки передач и возможной поломки, перед переключением передач подождите, пока колеса не прекратят вращаться. Во время переключения передач отпускайте педаль акселератора, а после включения передачи слегка нажимайте на педаль акселератора. Умеренное буксование колес в прямом и обратном направлении вызывает раскачивающее движение, которое может помочь вытащить застрявший автомобиль. Если после нескольких попыток вам не удастся освободить автомобиль, то его необходимо вытащить при помощи буксировочного троса. Можно также использовать крюки для вытаскивания автомобиля, если автомобиль оборудован ими. Если вам необходимо вытащить автомобиль, см. «Буксировка автомобиля» на стр. 10-94.

## 9-24 Вождение автомобиля

### Крюки для вытаскивания автомобиля

#### ПРЕДУПРЕЖДЕНИЕ

При использовании эти крюки испытывают огромные нагрузки. При вытаскивании застрявшего автомобиля усилие должно быть приложено прямо вдоль оси автомобиля. Запрещено прилагать к крюкам усилия, направленные под углом к оси автомобиля. В противном случае крюки могут отломиться, и вы или другие люди можете быть травмированы буксировочным тросом.



**Примечание:** Запрещается использовать эти крюки для буксировки автомобиля. Ваш автомобиль может быть поврежден, и гарантийные обязательства изготовителя не распространяются на подобные повреждения.

Если ваш автомобиль оборудован передним крюком для вытаскивания, то вы можете использовать его для вытаскивания застрявшего автомобиля в место, с которого вы сможете продолжить движение.

### Загрузка автомобиля

Исключительно важно знать максимальный вес груза, который может перевозить ваш автомобиль. Этот вес называется максимальной грузоподъемностью, и включает в себя вес всех пассажиров, груза и любого дополнительного оборудования, установленного не на заводе-изготовителе. Две таблички, имеющиеся на автомобиле, показывают массу груза, который может перевозить ваш автомобиль. Это табличка с информацией о шинах и загрузке автомобиля, и сертификационная табличка.

**⚠ ПРЕДУПРЕЖДЕНИЕ**

Запрещается загружать автомобиль свыше максимальной допустимой массы (GVWR), а также превышать предельно допустимую нагрузку на любую ось (GAWR). В противном случае перегрузка может привести к поломке некоторых деталей вашего автомобиля и к изменению его поведения на дороге. В результате вы можете потерять контроль над автомобилем и попасть в аварию. Кроме того, перегрузка сокращает срок службы автомобиля.

**Табличка с информацией о шинах и загрузке автомобиля**

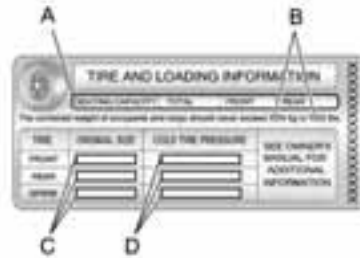

**Пример таблички**

Табличка с информацией о шинах и загрузке автомобиля, содержание которой зависит от конкретного автомобиля, расположена на центральной стойке кузова (на «стойке В»). Когда вы откроете дверь водителя, вы увидите эту табличку рядом со скобой дверного замка. На табличке с информацией о шинах и загрузке автомобиля указано количество мест для сидения (А), а также максимальная допустимая масса автомобиля (В) в килограммах и в фунтах.

На табличке с информацией о шинах и загрузке автомобиля также указан размер оригинальных шин (С) и рекомендованная величина давления воздуха в холодных шинах (D). Для подробной информации о шинах и о давлении воздуха в шинах см. параграфы «Шины» на стр. 10-50 и «Давление воздуха в шинах» на стр. 10-57.

На сертификационной табличке также приведена важная информация. На этой табличке указана максимальная допустимая масса автомобиля (GVWR) и максимальная допустимая нагрузка на переднюю и на заднюю ось (GAWR). См. параграф «Сертификационная табличка» ниже в этой главе.

## 9-26 Вождение автомобиля

---

Определение пределов загрузки автомобиля

1. Найдите на табличке вашего автомобиля предложение "The combined weight of occupants and cargo should never exceed XXX kg or XXX lbs" (Общая масса пассажиров и груза не должна превышать XXX кг или XXX фунтов).
2. Определите общую массу водителя и пассажиров, которые будут находиться в вашем автомобиле.
3. Вычтите полученную общую массу водителя и пассажиров из XXX кг или XXX фунтов.
4. Полученная величина представляет собой допустимую массу перевозимого багажа и груза. Например, если величина "XXX" равняется 700 килограммам и в автомобиле будут находиться пять человек, каждый весом по 70 кг, то предельная масса багажа и груза составляет  $700 - (5 \times 70) = 350$  килограммов.

5. Определите общий вес груза и багажа, размещенного в автомобиле. Эта масса не должна превышать величину, определенную на шаге 4.
6. Если ваш автомобиль будет буксировать прицеп, то часть нагрузки от прицепа будет передаваться на ваш автомобиль. Обратитесь к данному Руководству, чтобы узнать, насколько это уменьшает допустимую массу груза, перевозимого в вашем автомобиле. См. «Буксировка прицепа» на стр. 9-74 для получения важной информации о мерах безопасности и рекомендаций по буксировке прицепа.

### Пример 1

- A. Полезная грузоподъемность автомобиля для примера 1 = 453 кг (1 000 фунтов).
- B. Вычтем массу пассажиров по 68 кг (150 фунтов)  $\times 2 = 136$  кг (300 фунтов).
- C. Допустимая масса пассажиров и груза = 317 кг (700 фунтов).

**Пример 2**

- A. Полезная грузоподъемность автомобиля для примера 2 = 453 кг (1 000 фунтов).
- B. Вычтем массу пассажиров по 68 кг (150 фунтов)  $\times 5 = 340$  кг (750 фунтов).
- C. Допустимая масса перевозимого груза = 113 кг (250 фунтов).

**Пример 3**

- A. Полезная грузоподъемность автомобиля для примера 3 = 453 кг (1000 фунтов).
- B. Вычтем массу пассажиров по 91 кг (200 фунтов)  $\times 5 = 453$  кг (1000 фунтов).
- C. Допустимая масса перевозимого груза = 0 кг (0 фунтов).

Обратитесь к табличке с информацией о шинах и загрузке автомобиля для информации о максимальной грузоподъемности и пассажироместимости вашего автомобиля. Общая масса водителя, пассажиров и перевозимого груза никогда не должна превышать максимальную грузоподъемность автомобиля.

## 9-28 Вождение автомобиля

### Сертификационная табличка/ табличка с информацией о шинах



На заднем торце двери водителя установлена сертификационная табличка/табличка с информацией о шинах. На этой табличке указан размер оригинальных шин вашего автомобиля и давление воздуха в шинах, необходимое для обеспечения максимальной допустимой грузоподъемности автомобиля. Эта величина называется максимальной допустимой массой автомобиля (GVWR). Величина GVWR включает в себя массу автомобиля, всех пассажиров, топлива и багажа.

На сертификационной табличке указана также максимальная допустимая нагрузка на переднюю и заднюю ось (Gross Axle Weight Rating - GAWR). Для определения фактической нагрузки на переднюю и заднюю ось вашего автомобиля, необходимо обратиться на весовую станцию. Для этого вы также можете обратиться к вашему официальному дилеру. Убедитесь в том, что груз равномерно распределен между левыми и правыми колесами автомобиля.

Запрещается превышать величину GVWR для вашего автомобиля, а также максимальную допустимую нагрузку на переднюю или заднюю ось (GAWR).

Если вы перевозите тяжелый груз, необходимо правильно распределить его.



### ПРЕДУПРЕЖДЕНИЕ

Запрещается загружать автомобиль свыше максимальной допустимой массы (GVWR), а также превышать предельно допустимую нагрузку на любую ось (GAWR). В противном случае перегрузка может привести к поломке некоторых деталей вашего автомобиля, и к изменению его поведения на дороге. В результате вы можете потерять контроль над автомобилем и попасть в аварию. Кроме того, перегрузка сокращает срок службы автомобиля.

Гарантия изготовителя не распространяется на поломки деталей или узлов, вызванные перегрузкой автомобиля.

Эта табличка поможет вам определить массу груза и оборудования, которую может перевозить ваш автомобиль.

Установка более прочных компонентов подвески не увеличивает максимальную допустимую массу вашего автомобиля. Для получения подробной информации о правильной загрузке автомобиля обратитесь к вашему дилеру.

Багаж, размещенный в автомобиле – чемоданы, портфели, пакеты, инструменты и т.д. – перемещается с той же скоростью, что и автомобиль. Если вы резко затормозите или повернете, или в случае столкновения, эти предметы продолжат движение.



### ПРЕДУПРЕЖДЕНИЕ

Вещи, которые вы перевозите в автомобиле, могут сорваться со своих мест и ударить или поранить людей, находящихся в салоне, при резком торможении или повороте, либо в случае аварии.

- Размещайте багаж в багажном отделении автомобиля. Старайтесь равномерно распределить вес груза.
- Запрещается укладывать тяжелые вещи, такие как чемоданы, выше уровня спинок задних сидений.

(Продолжение)

### ПРЕДУПРЕЖДЕНИЕ (продолжение)

- Не оставляйте в салоне незакрепленными детские удерживающие системы.
- При перевозке любых грузов внутри автомобиля, старайтесь по возможности закрепить их.
- Не оставляйте спинки сидений сложенными, кроме случаев, когда это действительно необходимо.

В данном руководстве также изложена важная информация о загрузке автомобиля при движении по бездорожью. См. «Загрузка автомобиля при движении по бездорожью» в разделе «Вождение автомобиля по бездорожью» на стр. 9-7.

### Дополнительное оборудование

Если вы устанавливаете на автомобиль дополнительное оборудование, возможно, вам придется ограничить количество пассажиров или массу перевозимого груза. Обязательно взвесьте ваш автомобиль, прежде чем приобретать и устанавливать какое-либо дополнительное оборудование.

**Примечание:** Перегрузка может привести к повреждению автомобиля. Гарантия изготовителя не распространяется на устранение возможных повреждений. Не перегружайте ваш автомобиль.

Запрещается превышать нагрузку на переднюю или заднюю ось (GAWR).

## 9-30 Вождение автомобиля

---

### Система автоматического регулирования положения кузова

Система автоматического регулирования высоты задней подвески является частью пакета адаптивной подвески «Road Sensing Suspension». См. «Адаптивная подвеска» на стр. 9-50.

Эта система является полностью автоматической и обеспечивает выравнивание положения кузова для улучшения управляемости и ходовых качеств при различных условиях загрузки автомобиля. Воздушный компрессор, подсоединенный к задним амортизаторам, поднимает или опускает заднюю часть кузова для поддержания ее постоянной высоты при изменении загрузки. Эта система активируется при повороте ключа зажигания в положение RUN, и после этого автоматически регулирует положение кузова. Система может опустить кузов в течение до 10 минут после поворота ключа зажигания в положение LOCK. Вы можете слышать, как работает воздушный компрессор во время регулирования высоты кузова.

При использовании сцепного устройства с распределением нагрузки, рекомендуется до регулировки сцепного устройства дать системе выровнять положение задней части кузова. См. «Сцепные устройства с распределением нагрузки» в разделе «Дополнительное оборудование для буксировки прицепа» на стр. 9-78.

## Пуск двигателя

### Период обкатки нового автомобиля

**Примечание:** Ваш автомобиль не нуждается в специальной процедуре обкатки, однако он будет лучше работать в процессе длительной эксплуатации, если вы будете выполнять приводимые ниже рекомендации:

- В течение первых 800 километров пробега не превышайте скорость 90 км/ч.
- Избегайте движения с постоянной - высокой или низкой - скоростью в течение первых 800 км пробега. Не нажимайте до упора на педаль акселератора при разгоне. Избегайте переключения на низшую передачу для торможения двигателем для остановки или замедления автомобиля.



- Избегайте резких торможений в течение первых примерно 320 км пробега. В начальный период эксплуатации автомобиля тормозные колодки еще не приработаны. Резкое торможение при не приработанных тормозных накладках может привести к их преждевременному износу и необходимости замены. Также выполняйте эту рекомендацию каждый раз после установки новых тормозных колодок.
- Не буксируйте прицеп в период обкатки нового автомобиля.  
*См. «Буксировка прицепа» на стр. 9-74 для информации о допустимой массе прицепа.*

По мере обкатки вы можете постепенно увеличивать частоту вращения коленчатого вала двигателя и нагрузку автомобиля.

### Регулируемые педали акселератора и рабочего тормоза

Ваш автомобиль имеет регулятор положения педалей акселератора и рабочего тормоза.

Эта функция не работает, когда селектор автоматической коробки передач находится в положении R (Задний ход), или когда включена система круиз-контроля.



Регулятор положения педалей расположен на центральной консоли, под панелью системы климат-контроля.

Нажмите на правую или левую стрелку, чтобы подвинуть педали ближе к себе, или чтобы отодвинуть их от себя.

Прежде чем начинать движение, полностью нажмите на педаль тормоза, чтобы убедиться в правильности ее регулировки. Во время вождения допускается только незначительная корректировка положения педалей.

Ваш автомобиль имеет функцию запоминания регулировок, которая позволяет запоминать и вызывать из памяти положение регулируемых педалей. См. «Система запоминания регулировок» в разделе «Сиденья с электрической регулировкой» на стр. 3-3 для более подробной информации.

## 9-32 Вождение автомобиля

### Положения выключателя зажигания

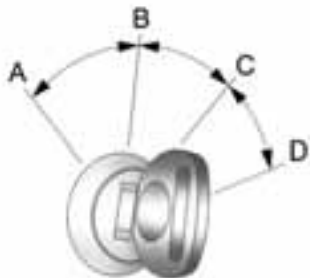

Замок зажигания имеет четыре различных положения.

Для того чтобы перевести рычаг селектора автоматической коробки передач из положения P (Стоянка), зажигание должно быть включено в положение ON/RUN или ACC/ACCESSORY, и должна быть нажата педаль тормоза.

**A (LOCK/OFF):** После остановки автомобиля, поверните ключ зажигания в положение LOCK/OFF, чтобы заглушить двигатель. Режим сохранения питания дополнительного оборудования (RAP) останется активным. См. параграф «Режим сохранения питания дополнительного электрооборудования (RAP)» на стр. 9-35.

В этом положении зажигание блокируется. В этом положении блокируются также рулевое колесо и автоматическая коробка передач. Ключ зажигания может быть вынут из замка только в положении LOCK/OFF.

Запрещается выключать зажигание во время движения автомобиля. Это приведет к отключению усилителя тормозной системы, усилителя рулевого управления и отключит систему подушек безопасности.

В экстренных случаях:

1. При торможении твердо и уверенно нажимайте на педаль тормоза. Не «накачивайте» педаль тормоза. Это может привести к утрате запаса энергии в усилителе тормозной системы и к увеличению усилия на педали тормоза.
2. Включите «нейтраль» в автоматической коробке передач. Это можно сделать во время движения автомобиля. После включения «нейтрали», уверенно нажимайте на педаль тормоза и направьте автомобиль в безопасное место.
3. После полной остановки автомобиля, переведите селектор автоматической коробки передач в положение P (Стоянка) и поверните ключ зажигания в положение LOCK/OFF. На автомобилях с автоматической коробкой передач, селектор должен находиться в положении P (Стоянка), чтобы ключ зажигания можно было повернуть в положение LOCK/OFF.
4. Включите стояночный тормоз. См. параграф «Стояночный тормоз» на стр. 9-46.

Рулевая колонка может заблокироваться при положении выключателя зажигания ON/LOCK и повороте колес в сторону. Если это произойдет, слегка поверните рулевое колесо вправо-влево, поворачивая ключ зажигания в положение ACC/ACCESSORY. Если это не помогает, то ваш автомобиль нуждается в ремонте.

**Примечание:** Запрещается прикладывать повышенное усилие для поворота ключа в замке зажигания (при помощи рычага, инструментов и т.п.), так как это может привести к поломке ключа или замка зажигания. Используйте правильный ключ, полностью вставьте его в замок зажигания и поворачивайте его только рукой. Если вы не можете повернуть ключ зажигания вручную, обратитесь к вашему дилеру.

**В (ACC/ACCESSORY):** В этом положении при выключенном двигателе могут работать аудиосистема и очистители ветрового стекла. Используйте это положение, если вам необходимо подтолкнуть или отбуксировать ваш автомобиль.

**С (ON/RUN):** Это положение можно использовать для включения электрооборудования и для вывода на дисплей показаний приборов и предупреждающих сообщений. Ключ зажигания остается в этом положении после запуска двигателя. В этом положении также разблокируется автоматическая коробка передач.

Если вы оставите ключ зажигания в положении ACC/ACCESSORY или ON/RUN при неработающем двигателе, это может привести к разряду аккумуляторной батареи. Если аккумуляторная батарея сильно разрядится, вы не сможете запустить двигатель.

**D (START):** Это положение используется для запуска двигателя. После запуска двигателя отпустите ключ. Ключ зажигания вернется в положение ON/RUN.

Если дверь водителя открыта и ключ зажигания оставлен в положении ACC/ACCESSORY или LOCK/OFF, то прозвучит предупреждающий звуковой сигнал.

## Запуск двигателя

Если ваш автомобиль оборудован гибридной силовой установкой, обратитесь к отдельному дополнению для гибридных автомобилей для более подробной информации.

Переведите рычаг селектора в положение Р (Стоянка) или N (Нейтраль). Двигатель не может быть запущен при каком-либо ином положении селектора. Для повторного запуска двигателя, заглохшего во время движения автомобиля, используйте только положение N (Нейтраль).

**Примечание:** Запрещается переводить селектор автоматической коробки передач в положение Р (Стоянка) во время движения автомобиля. В противном случае вы можете повредить автоматическую коробку передач. Переключайте рычаг селектора автоматической коробки передач в положение Р (Стоянка), только когда автомобиль неподвижен.

## Процедура запуска двигателя

1. Не нажимая на педаль акселератора, поверните ключ зажигания в положение START. Когда двигатель запустится, отпустите ключ. Частота вращения коленчатого вала на холостом ходу будет уменьшаться по мере прогрева двигателя. Запрещается резко нажимать на педаль акселератора сразу после запуска двигателя. Плавно нажимайте на педаль акселератора до тех пор, пока моторное масло не прогреется и не будет подано ко всем деталям двигателя, требующим смазки.

## 9-34 Вождение автомобиля

Стартер вашего автомобиля имеет компьютерную систему управления. Эта система облегчает запуск двигателя и предотвращает возможность повреждения различных компонентов автомобиля. Если повернуть ключ зажигания в положение START, а затем отпустить его во время прокручивания стартера, то стартер продолжит прокручивать маховик в течение нескольких секунд или до момента запуска двигателя. Если двигатель не запускается, и ключ зажигания будет удерживаться в положении START, то стартер прекратит работу через 15 секунд во избежание повреждения электродвигателя стартера. Во избежание повреждения зубчатого венца маховика и шестерни стартера, система также блокирует возможность включения стартера, если двигатель уже работает. Двигатель можно остановить, повернув ключ зажигания в положение ACC/ACCESSORY или LOCK/OFF.

Если горит сигнализатор низкого уровня топлива и на дисплее информационного центра водителя имеется предупреждающее сообщение «FUEL LEVEL LOW» (Низкий уровень топлива), то компьютерная система управления стартером отключается во избежание возможного повреждения компонентов системы. Если это произойдет, удерживайте ключ зажигания в положении START, чтобы продолжить работу стартера.

**Примечание:** Повторное включение стартера в положение START и его работа в течение продолжительного времени незамедлительно после окончания проворачивания коленчатого вала двигателя может привести к перегреву и повреждению стартера, а также к разряду аккумуляторной батареи. **Выждите, по крайней мере, 15 секунд перед каждой повторной попыткой пуска двигателя, чтобы дать стартеру остыть.**

2. Если двигатель не запускается через 5-10 секунд, в особенности, в холодную погоду (ниже -18°C), возможно, это вызвано избытком бензина в цилиндрах двигателя. Попробуйте нажать педаль акселератора до упора и удерживайте ее в этом положении, одновременно повернув ключ зажигания в положение START не более чем на 15 секунд. Выждите, по крайней мере, 15 секунд перед каждой повторной попыткой пуска двигателя, чтобы дать стартеру остыть. Когда двигатель запустится, отпустите ключ и педаль акселератора. Если двигатель запускается, но быстро глохнет, то повторите эту процедуру. Это позволит удалить избыток бензина из цилиндров двигателя. Запрещается резко нажимать на педаль акселератора сразу после запуска двигателя. Плавно нажимайте на педаль акселератора до тех пор, пока моторное масло не прогреется и не будет подано ко всем деталям двигателя, требующим смазки.

**Примечание:** Двигатель вашего автомобиля рассчитан на совместную работу с электронными системами вашего автомобиля. Если вы устанавливаете дополнительное электрооборудование, это может повлиять на работу двигателя. Проконсультируйтесь со своим дилером, прежде чем устанавливать какое-либо дополнительное электрооборудование. В противном случае двигатель вашего автомобиля может функционировать неправильно. Гарантия изготовителя не распространяется на любые возможные неисправности.

## Предпусковой подогреватель двигателя

Предпусковой подогреватель двигателя облегчает запуск двигателя и улучшает топливную экономичность в период прогрева двигателя в холодную погоду (при температуре воздуха ниже -18°C). Предпусковой подогреватель необходимо включать в электрическую сеть, по крайней мере, за четыре часа до запуска двигателя. Встроенный термостат в кабеле предпускового подогревателя предотвращает работу подогревателя при температуре наружного воздуха выше -18°C.

### Использование предпускового подогревателя

1. Заглушите двигатель.
2. Откройте капот и размотайте электрический кабель предпускового подогревателя. Этот кабель крепится к блоку предохранителей в моторном отсеке при помощи зажима. Осторожно снимите проволочный зажим, которым крепится электрический кабель подогревателя. Будьте осторожны, чтобы не повредить кабель или жгут проводки.
3. Включите кабель в заземленную розетку бытовой электрической сети переменного тока напряжением 110 В.

### ПРЕДУПРЕЖДЕНИЕ

Включение кабеля в незаземленную розетку может привести к поражению электрическим током. Кроме того, если неправильно выбран тип электрического удлинителя, то удлинитель может перегреться и загореться. При этом вы можете получить серьезные травмы. Включите кабель в заземленную розетку бытовой электрической сети переменного тока напряжением 110 В. Если длины кабеля не хватает, используйте мощный трехжильный удлинитель, рассчитанный на силу тока не менее 15 ампер.

4. Перед запуском двигателя, отсоедините кабель и уберите его в исходное положение, чтобы он не мешал вращающимся деталям двигателя. В противном случае кабель может быть поврежден.

Время, в течение которого необходимо держать включенным предпусковой подогреватель, зависит от нескольких факторов. За подробными рекомендациями по вопросам использования предпускового подогревателя обратитесь к вашему дилеру.

## Режим сохранения питания дополнительного электрооборудования (RAP)

В течение 10 минут после выключения зажигания, вы можете пользоваться следующим электрооборудованием:

- Аудиосистема
- Электрические стеклоподъемники
- Система OnStar® (дополнительное оборудование)
- Вентиляционный люк в крыше (дополнительное оборудование)

Это оборудование работает, когда ключ зажигания находится в положении ON/RUN или ACC/ACCESSORY. После поворота ключа зажигания из положения ON/RUN в положение LOCK/OFF, электрические стеклоподъемники и электропривод вентиляционного люка могут работать в течение 10 минут до того момента, когда будет открыта любая дверь. Радиоприемник продолжит работать в течение до 10 минут, или до того момента, когда будет открыта дверь водителя.

### Переключение селектора автоматической коробки передач в положение Р (Стоянка)

#### ПРЕДУПРЕЖДЕНИЕ

Опасно оставлять автомобиль, когда рычаг селектора автоматической коробки передач не полностью переведен в положение Р (Стоянка). Автомобиль может покатиться. Если двигатель работает, то автомобиль может внезапно прийти в движение. При этом вы или другие люди можете получить серьезные травмы. Для предотвращения самопроизвольного движения автомобиля, даже если он находится на ровной поверхности, выполните описанные ниже действия. Если вы буксируете прицеп, см. «Динамические характеристики и рекомендации по буксировке прицепа» на стр. 9-71.

1. Нажмите на педаль рабочего тормоза и включите стояночный тормоз.
2. Переведите рычаг селектора автоматической коробки передач в положение Р (Стоянка), сначала потянув его на себя, а затем нажав на него от себя до упора.

3. Поверните ключ зажигания в положение LOCK/OFF.
4. Выньте ключ из замка зажигания и заберите его с собой. Если вы можете вынуть ключ из замка зажигания, это означает, что селектор автоматической коробки передач находится в положении Р (Стоянка).

### Оставление автомобиля с работающим двигателем

#### ПРЕДУПРЕЖДЕНИЕ

Опасно оставлять без присмотра автомобиль с работающим двигателем. Автомобиль может внезапно тронуться с места, если рычаг селектора автоматической коробки передач не полностью переведен в положение Р (Стоянка), и стояночный тормоз не полностью включен. Кроме того, если вы оставляете автомобиль с работающим двигателем, он может перегреться, что может привести к пожару. При этом вы или другие люди можете получить серьезные травмы. Не оставляйте автомобиль с работающим двигателем без присмотра.

Если вам необходимо оставить автомобиль с работающим двигателем, убедитесь в том, что рычаг селектора автоматической коробки передач полностью переведен в положение Р (Стоянка), и что стояночный тормоз полностью включен. После перевода рычага селектора автоматической коробки передач в положение Р (Стоянка), продолжайте удерживать нажатой педаль рабочего тормоза. Затем попробуйте перевести рычаг селектора из положения Р (Стоянка), не потянув его предварительно на себя. Если вы сможете передвинуть рычаг селектора, это означает, что он не был полностью заблокирован в положении Р (Стоянка).

## **Блокировка трансмиссионного тормоза**

Если вы припарковали автомобиль на уклоне, и неправильно перевели рычаг селектора автоматической коробки передач в положение Р (Стоянка), то вес автомобиля может оказать слишком большое давление на собачку стояночного механизма автоматической коробки передач. После этого вам будет трудно перевести рычаг селектора в положение Р (Стоянка). Это явление называется «блокировка трансмиссионного тормоза». Для предотвращения блокировки трансмиссионного тормоза, полностью включите стояночный тормоз, а затем переведите рычаг селектора автоматической коробки передач в положение Р (Стоянка), прежде чем покинуть автомобиль. Для подробной информации см. «Переключение селектора автоматической коробки передач в положение Р (Стоянка)» на стр. 9-36.

Когда вы будете готовы начать движение, переведите рычаг селектора из положения Р (Стоянка), прежде чем отпускать стояночный тормоз.

Если произошла блокировка трансмиссионного тормоза, то вам придется прибегнуть к помощи другого автомобиля, который должен будет слегка подтолкнуть ваш автомобиль вверх по уклону, чтобы снять усилие с собачки стояночного тормозного механизма автоматической коробки передач. После этого будет возможно перевести рычаг селектора из положения Р (Стоянка).

## **Переключение селектора автоматической коробки передач из положения Р (Стоянка)**

Ваш автомобиль оборудован электронной системой блокировки переключения коробки передач. Электронная система блокировки предназначена для:

- Предотвращения вынимания ключа из замка зажигания, если рычаг селектора автоматической коробки передач не находится в положении Р (Стоянка) и не нажата кнопка разблокировки переключения селектора.
- Предотвращения переключения рычага селектора из положения Р (Стоянка), если зажигание не включено в положение ON/RUN или ACC/ACCESSORY, и не нажата педаль рабочего тормоза.

Система разблокировки функционирует постоянно, за исключением случая, когда напряжение аккумуляторной батареи слишком мало (ниже 9 В).

Если аккумуляторная батарея автомобиля разряжена, попробуйте подзарядить ее или запустить двигатель от аккумуляторной батареи другого автомобиля. См. параграф «Запуск двигателя от дополнительной аккумуляторной батареи» на стр. 10-89 для более подробной информации.

Для перемещения селектора автоматической коробки передач из положения Р (Стоянка):

1. Нажмите на педаль рабочего тормоза.
2. Переведите рычаг селектора в желаемое положение.

Если вам не удастся перевести рычаг селектора из положения Р (Стоянка):

1. Ослабьте усилие, прилагаемое к рычагу селектора.
2. Продолжая нажимать на педаль рабочего тормоза, нажмите на рычаг селектора до упора в положение Р (Стоянка).
3. Переведите рычаг селектора в желаемое положение.

Если вы по-прежнему испытываете проблемы при переключении селектора, обратитесь к официальному дилеру для технического обслуживания автомобиля.

### Парковка автомобиля над легковоспламеняющимися предметами

#### ПРЕДУПРЕЖДЕНИЕ

Легковоспламеняющиеся предметы могут загореться при контакте с элементами выпускной системы вашего автомобиля. Поэтому не паркуйте автомобиль над разбросанной бумагой, сухими листьями, травой и прочими легковоспламеняющимися предметами.

### Система активного управления подачей топлива Active Fuel Management™

Автомобили с двигателями V8 могут быть оборудованы системой активного управления подачей топлива Active Fuel Management™. Эта система позволяет двигателю работать на четырех или восьми цилиндрах, в зависимости от нагрузки.

Если не требуется полная мощность двигателя, например при движении с постоянной скоростью, система включает только четыре цилиндра, что позволяет повысить топливную экономичность. Когда требуется высокая мощность, например, при разгоне с места, при обгоне или при выезде на скоростную магистраль, система включает все восемь цилиндров.

Если ваш автомобиль оборудован индикатором системы Active Fuel Management™, см. «Информационный центр водителя (DIC)» на стр. 5-26 для более подробной информации.

### Отработавшие газы двигателя

#### ПРЕДУПРЕЖДЕНИЕ

В выхлопных газах содержится окись углерода (CO), которую нельзя увидеть или почувствовать. Вдыхание этого газа может привести к потере сознания и даже к смерти.

Выхлопные газы могут проникать в салон автомобиля в следующих случаях:

- Двигатель работает на холостом ходу, и автомобиль находится в месте с недостаточно эффективной вентиляцией (гараж, закрытый паркинг, туннель), или стоит в снегу, который может изменять поток газов из выхлопной трубы.
- Выхлопные газы имеют странный запах, или вы слышите необычный звук от глушителя.
- Элементы системы выпуска отработавших газов имеют повреждения вследствие коррозии или аварии.
- Выпускная система автомобиля была изменена, повреждена или неправильно отремонтирована.

(См. продолжение))



**ПРЕДУПРЕЖДЕНИЕ (продолжение)**

- Имеются повреждения или отверстия в кузове автомобиля (вследствие аварии или из-за установки дополнительного оборудования), которые не полностью загерметизированы.

Если вы обнаружили или подозреваете, что выхлопные газы проникают в салон автомобиля:

- Полностью откройте окна во время эксплуатации автомобиля.
- Незамедлительно обратитесь к вашему дилеру для выполнения необходимого ремонта.

Никогда не оставляйте автомобиль с работающим двигателем в закрытых помещениях, таких как гараж, если в них не обеспечена достаточно эффективная приточно-вытяжная вентиляция.

**Работа двигателя во время стоянки**

Настоятельно не рекомендуется оставлять автомобиль на стоянке с работающим двигателем. Однако если по каким-то причинам вы вынуждены поступить так, то имейте в виду следующее.

**⚠ ПРЕДУПРЕЖДЕНИЕ**

Опасно оставлять автомобиль с работающим двигателем в закрытом помещении, в котором не обеспечена эффективная вентиляция. Выхлопные газы двигателя могут проникнуть в салон автомобиля. В выхлопных газах содержится окись углерода (CO), которую нельзя увидеть или почувствовать. Вдыхание этого газа может привести к потере сознания и даже к смерти. Никогда не оставляйте автомобиль с работающим двигателем в закрытых помещениях, не имеющих принудительной вытяжной вентиляции. Для более подробной информации см. *параграф «Отработавшие газы» на стр. 9-38.*

**⚠ ПРЕДУПРЕЖДЕНИЕ**

Опасно оставлять автомобиль, когда рычаг селектора автоматической коробки передач не полностью переведен в положение P (Стоянка). Автомобиль может покатиться. Не оставляйте автомобиль с работающим двигателем, если только вы действительно не вынуждены поступить таким образом. Если двигатель работает, то автомобиль может внезапно прийти в движение. При этом вы или другие люди можете получить серьезные травмы. Во избежание непреднамеренного движения автомобиля, даже если он находится на ровной поверхности, обязательно включайте стояночный тормоз и переводите рычаг селектора автоматической коробки передач в положение P (Стоянка).

Выполняйте эти рекомендации, чтобы быть уверенным в том, что автомобиль не покатится. См. *параграф «Переключение селектора автоматической коробки передач в положение P (Стоянка)» на стр. 9-36.*

Если вы буксируете прицеп и вынуждены припарковаться на уклоне, см. *параграф «Динамические характеристики и рекомендации по буксировке прицепа» на стр. 9-71.*

## 9-40 Вождение автомобиля

### Автоматическая коробка передач

Если ваш автомобиль оборудован гибридной силовой установкой, обратитесь к отдельному дополнению для гибридных автомобилей для более подробной информации.

Ваш автомобиль оборудован автоматической коробкой передач Hydra-Matic® 6L80 и имеет электронный индикатор положения селектора, расположенный на панели приборов. Электронный индикатор показывает положение рычага селектора автоматической коробки передач, когда селектор переведен из положения P (Стоянка).

Селектор автоматической коробки передач имеет несколько различных положений.



**P (Стоянка):** В этом положении блокируются задние колеса автомобиля. Это наилучшее положение для запуска двигателя, потому что автомобиль не может самопроизвольно тронуться с места.

При парковке на уклоне, в особенности при большой загрузке автомобиля, вы можете ощутить, что для перевода рычага селектора из положения P (Стоянка) требуется повышенное усилие. См. «Блокировка трансмиссионного тормоза» на стр. 9-36 для более подробной информации.

#### ПРЕДУПРЕЖДЕНИЕ

Опасно оставлять автомобиль, когда рычаг селектора автоматической коробки передач не полностью переведен в положение P (Стоянка). Автомобиль может покатиться.

Не оставляйте автомобиль с работающим двигателем, если только вы действительно не вынуждены поступить таким образом. Если двигатель работает, то автомобиль может внезапно прийти в движение. При этом вы или другие люди можете получить серьезные травмы. Во избежание непреднамеренного движения автомобиля, даже если он находится на ровной поверхности, обязательно включайте стояночный тормоз и переводите рычаг селектора автоматической коробки передач в положение P (Стоянка). См. параграф «Переключение селектора автоматической коробки передач в положение P (Стоянка)» на стр. 9-36. Если вы буксируете прицеп, см. параграф «Динамические характеристики автомобиля и буксировка прицепа» на стр. 9-71.

**R (Задний ход):** Это положение селектора используется для движения задним ходом.

**Примечание:** Переключение селектора автоматической коробки передач в положение R (Задний ход) при движении автомобиля вперед может привести к повреждению трансмиссии. Гарантия изготовителя не распространяется на устранение возможных повреждений. Включайте передачу R (Задний ход) только полной остановки автомобиля.

При необходимости освобождения автомобиля из снега, грязи или песка посредством раскачивания вперед-назад, чтобы не повредить автоматическую коробку передач, см. параграф «Если ваш автомобиль застрял» на стр. 9-23.

**N (Нейтраль):** В этом положении селектора, двигатель не соединен с ведущими колесами. Для повторного запуска двигателя, заглохшего во время движения автомобиля, используйте только положение N (Нейтраль). Вы также можете использовать положение N (Нейтраль) при буксировке вашего автомобиля.

### ПРЕДУПРЕЖДЕНИЕ

Опасно переводить селектор автоматической коробки передач в положение движения при высокой частоте вращения коленчатого вала двигателя. Если вы не нажимаете на педаль рабочего тормоза, ваш автомобиль может начать двигаться. Вы можете потерять контроль над автомобилем, при этом вы или другие люди могут получить травмы. Не переводите рычаг селектора автоматической коробки передач в положение движения при высокой частоте вращения коленчатого вала двигателя.

**Примечание:** Перевод рычага селектора автоматической коробки передач из положения P (Стоянка) или N (Нейтраль) при высокой частоте вращения коленчатого вала двигателя может привести к повреждению коробки передач. Гарантия изготовителя не распространяется на устранение возможных повреждений. При переключении селектора автоматической коробки передач не нажимайте на педаль акселератора.

**D (Движение вперед):** Это положение предназначено для обычного вождения автомобиля. Это положение обеспечивает наилучшую топливную экономичность. Для увеличения тягового усилия и быстрого ускорения:

- Если вы движетесь со скоростью менее 55 км/ч, нажмите на педаль акселератора примерно на половину ее хода.
- Если вы движетесь со скоростью более 55 км/ч, нажмите на педаль акселератора до упора.

При этом коробка передач переключится на пониженную передачу, и повысится тяговое усилие.

Положение D (Движение) можно использовать при буксировке прицепа, при перевозке тяжелых грузов, при преодолении крутых холмов и при движении по бездорожью. Если коробка передач слишком часто переключается на пониженную передачу, вы можете принудительно включить более низкий диапазон коробки передач.

## 9-42 Вождение автомобиля

---

Переключение коробки передач на пониженную передачу при движении по скользкой дороге может привести к заносу, см. пункт «Занос» в параграфе «Потеря контроля над автомобилем» на стр. 9-6.

### **М (Ручной режим переключения передач):**

Это положение селектора позволяет водителю вручную выбирать диапазон передач в соответствии с условиями движения. См. «Ручной режим переключения передач» на стр. 9-43.

**Примечание: Слишком быстрое буксование колес или попытка удержать автомобиль на подъеме при помощи нажатия на педаль акселератора может привести к повреждению коробки передач. Гарантия изготовителя не распространяется на устранение возможных повреждений. Если ваш автомобиль застрял, не допускайте слишком быстрого буксования колес. При остановке на подъеме, используйте стояночный тормоз, чтобы удержать автомобиль на месте.**

Ваш автомобиль имеет функцию стабилизации переключения передач, которая адаптирует переключение передач в соответствии с условиями движения, чтобы уменьшить частоту переключения на повышенную или пониженную передачу. Прежде чем переключать коробку передач на повышенную передачу, функция стабилизации переключения определяет, сможет ли двигатель поддерживать требуемую скорость движения автомобиля, на основе анализа скорости движения автомобиля, положения педали акселератора и загрузки автомобиля. Если система определит, что автомобиль не сможет поддержать текущую скорость движения, то коробка передач не будет переключаться на более высокую передачу, а останется на текущей передаче. В некоторых случаях это может выглядеть как задержка переключения передач, однако коробка передач работает нормально.

Коробка передач имеет адаптивную систему переключения, которая сравнивает текущие параметры движения с заранее заданными идеальными условиями переключения, запомненными в памяти управляющего модуля. Коробка передач постоянно корректирует алгоритм переключения, чтобы улучшить динамические характеристики автомобиля в зависимости от того, как используется автомобиль, например, при перевозке тяжелого груза или при резких перепадах температуры. В ходе адаптации процесса переключения передач, вы можете по-разному ощущать моменты переключения, так как коробка передач определяет оптимальные настройки.

При низкой температуре воздуха, переключение коробки передач Hydra-Matic® 6L80 на более высокую передачу может происходить с задержкой до тех пор, пока двигатель не прогреется до нормальной рабочей температуры. Когда рабочая жидкость автоматической коробки передач еще не прогрелась, вы можете сильнее ощущать моменты переключения коробки передач. Это нормальное явление.

## Ручной режим переключения коробки передач

### Ручное переключение передач (DSC)



Ваш автомобиль имеет режим ручного переключения передач (DSC). Система DSC управляет коробкой передач и скоростью автомобиля при движении по спуску или при буксировке прицепа, позволяя водителю самостоятельно выбирать желаемый диапазон передач.

Для использования этой функции выполните следующее:

1. Переведите рычаг селектора в положение М (Ручное переключение передач).
2. Нажимайте на кнопку «плюс»/«минус» для переключения на более высокий или низкий диапазон передач в зависимости от текущих условий движения.

На первой строке дисплея информационного центра водителя (DIC) появится сообщение MANUAL SHIFT (Режим ручного переключения передач), а на второй строке будет показан номер текущего выбранного диапазона передач. Номер, показанный на дисплее, представляет собой номер самой высокой доступной передачи. Однако коробка может автоматически переключаться на более низкие передачи в зависимости от условий движения. Это означает, что могут использоваться все передачи, более низкие, чем указанный на дисплее номер. При выборе диапазона 5 (Пятая передача), коробка передач может автоматически включать передачи с 1 (Первая передача) до 5 (Пятая передача), однако передача 6 (Шестая передача) не может быть использована до тех пор, пока не будет быть включен более высокий диапазон передач при помощи кнопки «плюс», расположенной на рычаге на рулевой колонке.

При выборе режима ручного переключения передач функция торможения на спуске не работает. См. «Режим буксировки/движения с нагрузкой» на стр. 9-43.

При включенном режиме DSC, вы можете использовать систему круиз-контроля и режим буксировки/движения с нагрузкой.

## Режим буксировки/ движения с нагрузкой



Ваш автомобиль имеет режим буксировки/ движения с нагрузкой. В режиме буксировки/движения с нагрузкой алгоритм переключения коробки передач изменяется для уменьшения числа переключений, повышения динамических характеристик, управляемости автомобиля и улучшения охлаждения коробки передач при буксировке прицепа или при перевозке тяжелого груза.

Для включения или выключения режима буксировки/движения с нагрузкой нажмите на кнопку, расположенную на торце рычага селектора автоматической коробки передач. При включении режима буксировки/движения с нагрузкой, загорается световой индикатор на панели приборов.

См. «Световой индикатор режима буксировки/ движения с нагрузкой» на стр. 5-23.

См. также «Режим буксировки/движения с нагрузкой» в разделе «Дополнительное оборудование для буксировки прицепа» на стр. 9-78.

## 9-44 Вождение автомобиля

---

Режим буксировки/движения с нагрузкой взаимодействует с системой Autoride® (при наличии) для повышения ходовых характеристик при буксировке прицепа. См. «Система непрерывного управления демпфированием (CDC)» на стр. 9-50.

### Функция Grade Braking

Функция Grade Braking (Торможение на спуске) включается нажатием кнопки, расположенной на торце рычага селектора автоматической коробки передач. В режиме ручного переключения передач функция Grade Braking отключается, позволяя водителю вручную выбирать диапазон передач.

Функция Grade Braking доступна только при включенном режиме буксировки/движения с нагрузкой и при выключенном режиме ручного переключения передач. См. «Режим буксировки/движения с нагрузкой» и «Режим ручного переключения передач» на стр. 9-43. Функция Grade Braking помогает поддерживать желаемую скорость движения при движении по спуску, автоматически применяя алгоритм переключения, который использует двигатель и коробку передач для замедления автомобиля. Это уменьшает

износ тормозных механизмов и повышает степень контроля над автомобилем. Функция Grade Braking следит за скоростью движения автомобиля, крутящим моментом двигателя и нажатием на педаль акселератора и тормоза. Используя эту информацию, система определяет, когда автомобиль движется по спуску, и когда водитель хочет снизить скорость движения, нажимая на педаль тормоза.

См. также параграф «Дополнительное оборудование для буксировки прицепа» на стр. 9-78 для более подробной информации.

### Функция Cruise Grade Braking

Функция Cruise Grade Braking помогает водителю при движении под уклон. Она поддерживает постоянную скорость движения при движении по спуску, автоматически применяя алгоритм переключения, который использует двигатель и коробку передач для замедления автомобиля. Функция Cruise Grade Braking работает, когда включена система круиз-контроля в режиме буксировки/движения с нагрузкой, и помогает поддерживать постоянную скорость движения тяжело груженого автомобиля. Система использует данные об ускорении автомобиля и отклонении фактической скорости от заданной, чтобы определить необходимую передачу для данных условий движения. Если скорость автомобиля превышает заданную, то коробка передач переключится на более низкую передачу, чтобы замедлить автомобиль. Если скорость автомобиля ниже заданной, то коробка передач переключится на более высокую передачу, чтобы увеличить скорость движения автомобиля.

При выборе ручного режима переключения передач функция Cruise Grade Braking недоступна.

См. «Ручной режим переключения передач» на стр. 9-43.

## Система привода

### Система постоянного полного привода

Если автомобиль оборудован этой системой, то крутящий момент двигателя подается ко всем четырем колесам, когда требуется дополнительное тяговое усилие. Отличие от обычной системы привода на все колеса состоит в отсутствии отдельного рычага или переключателя для подключения или отключения переднего ведущего моста. Эта система является полностью автоматической и самостоятельно изменяет режим своей работы в зависимости от дорожных условий.

Если ваш автомобиль оборудован гибридной силовой установкой, см. раздел «Полный привод» в дополнении к руководству для гибридных автомобилей.

## Тормозная система

### Антиблокировочная тормозная система (ABS)

Ваш автомобиль оборудован антиблокировочной тормозной системой (ABS). Это передовая электронная система, которая помогает предотвратить занос автомобиля при торможении.

Когда вы запускаете двигатель и начинаете движение, система ABS проводит самодиагностику. Во время самодиагностики вы можете слышать звук работы электромотора или щелчки, и даже можете заметить, что педаль тормоза перемещается. Это нормальное явление.

При обнаружении неисправности ABS, загорится сигнализатор неисправности системы. См. параграф «Сигнализатор неисправности антиблокировочной тормозной системы (ABS)» на стр. 5-22.

Если вы движетесь по скользкой дороге, и неожиданно возникает необходимость резко нажать на педаль тормоза во избежание дорожно-транспортного происшествия, управляющий модуль определяет, что скорость вращения колес замедляется. Если одно из колес перестает вращаться, управляющий модуль будет управлять тормозными механизмами каждого колеса по отдельности.

## 9-46 Вождение автомобиля

Система ABS способна регулировать давление в тормозной магистрали каждого отдельного колеса гораздо быстрее, чем это мог бы сделать человек. Это позволяет водителю объехать препятствие, продолжая при этом интенсивное торможение.

При нажатии на педаль тормоза, управляющий модуль продолжает получать информацию о скорости вращения колес, и соответственно регулирует давление тормозной жидкости в тормозных магистралях каждого колеса.

Помните: система ABS не способна уменьшить время, необходимое для начала торможения, и не всегда способна сократить тормозной путь. Если вы будете двигаться слишком близко к автомобилю, движущемуся впереди, то у вас может не оказаться достаточно времени для нажатия на педаль тормоза, если этот автомобиль неожиданно начнет тормозить или остановится. Всегда поддерживайте достаточную дистанцию до движущегося впереди автомобиля, даже при наличии ABS.

### Использование системы ABS

Не «накачивайте» педаль тормоза. Просто удерживайте педаль тормоза нажатой, и дайте системе ABS выполнить свою работу. Вы можете слышать, как работает насос или электродвигатель системы ABS, или почувствовать пульсацию на педали тормоза, однако это нормальное явление.

### Торможение в экстренных случаях

Система ABS позволяет водителю одновременно тормозить и управлять автомобилем. Во многих экстренных ситуациях маневр при помощи рулевого управления оказывается более эффективным, чем самое быстрое торможение.

### Стояночный тормоз



Для включения стояночного тормоза удерживайте нажатой педаль рабочего тормоза, затем нажмите на педаль стояночного тормоза.

Если зажигание включено, то должен загореться сигнализатор неисправности тормозной системы. См. параграф «Сигнализатор неисправности тормозной системы» на стр. 5-21.

**Примечание:** Движение при включенном стояночном тормозе может привести к перегреву тормозных механизмов, а также к преждевременному износу или повреждению компонентов тормозной системы. Прежде чем начинать движение, убедитесь в том, что стояночный тормоз полностью выключен, и что сигнализатор тормозной системы не горит.

Чтобы выключить стояночный тормоз, удерживайте нажатой педаль рабочего тормоза, затем кратковременно нажмите на педаль стояночного тормоза, до тех пор, пока вы не почувствуете, что педаль освободилась. Медленно снимите ногу с педали стояночного тормоза. Если вы начнете движение, не выключив стояночный тормоз, то загорится сигнализатор неисправности тормозной системы, и раздастся предупреждающий звуковой сигнал.

Если вы буксируете прицеп и вынуждены припарковаться на подъеме, см. параграф «Динамические характеристики и рекомендации по буксировке прицепа» на стр. 9-71 для более подробной информации.



## **Системы управления ходовой частью**

Ваш автомобиль оборудован системой помощи при торможении (Brake Assist), которая помогает водителю остановить автомобиль или снизить скорость движения в экстренных ситуациях. Эта система использует управляющий модуль гидравлического контура системы динамической стабилизации, чтобы дополнить действие усилителя тормозной системы в тех случаях, когда водитель быстро и резко нажимает на педаль тормоза, чтобы быстро замедлить или остановить автомобиль. Управляющий модуль гидравлического контура системы динамической стабилизации увеличивает давление тормозной жидкости в тормозной магистрали каждого колеса до тех пор, пока не начнет действовать система ABS. В этот период незначительные пульсации педали тормоза или ее движение представляют собой нормальное явление. Вам следует продолжать нажатие на педаль тормоза до тех пор, пока этого требует дорожная ситуация. После того как педаль тормоза будет отпущена, система помощи при торможении автоматически отключится.

## **Система управления подвеской**

### **Система StabiliTrak®**

Ваш автомобиль может быть оборудован электронной системой динамической стабилизации, которая называется StabiliTrak. Это передовая электронная система, которая способствует поддержанию траекторной управляемости автомобиля в сложной дорожной обстановке.

Система StabiliTrak активируется, когда управляющий модуль обнаруживает различие между желаемой траекторией и фактическим направлением движения автомобиля. Система StabiliTrak выборочно воздействует на тормозные механизмы каждого колеса по отдельности, чтобы помочь удержать автомобиль на выбранной траектории.

Когда вы запускаете двигатель и начинаете движение, система проводит самодиагностику, чтобы убедиться в отсутствии неисправностей. Вы можете слышать шум или чувствовать пульсацию во время работы системы. Это нормальное явление, которое не свидетельствует о какой-либо неисправности. Система должна инициализироваться до того, как скорость автомобиля достигнет 32 км/ч. В некоторых случаях, для инициализации системы может потребоваться проехать около 3,2 км.

Если система круиз-контроля используется в момент, когда начинает функционировать система StabiliTrak, то система круиз-контроля автоматически отключится. Система круиз-контроля можно будет повторно включить, когда дорожные условия позволят сделать это. См. «Круиз-контроль» на стр. 9-51.

Если система не сможет инициализироваться, то загорится световой сигнализатор неисправности системы StabiliTrak, и на дисплее информационного центра водителя появится одно из следующих сообщений: TRACTION CONTROL OFF, SERVICE TRACTION CONTROL, STABILITRAK OFF, SERVICE STABILITRAK. Если на дисплее информационного центра водителя появляется какое-либо из этих сообщений, проверьте, не отключена ли система StabiliTrak при помощи выключателя системы StabiliTrak. Затем остановите автомобиль, выключите двигатель, подождите 15 секунд и повторно запустите двигатель, чтобы сбросить систему в исходное состояние.

## 9-48 Вождение автомобиля

Если какое-либо из этих сообщений продолжает появляться на дисплее информационного центра водителя, то необходимо провести диагностику и техническое обслуживание автомобиля. См. «Информационный центр водителя (DIC)» на стр. 5-26 для более подробной информации.

Когда система StabiliTrak включена и активируется, на панели приборов будет мигать световой индикатор системы.

Во время работы системы вы можете ощущать вибрацию или слышать шум, но это нормальное явление.

Кнопка отключения противобуксовочной системы расположена на панели управления.

Для отключения противобуксовочной функции системы StabiliTrak необходимо нажать и отпустить выключатель системы StabiliTrak, если обе системы (противобуксовочная система и система StabiliTrak) ранее были включены. Для выключения противобуксовочной системы и системы StabiliTrak, нажмите и удерживайте выключатель нажатым в течение пяти секунд.

Для включения противобуксовочной системы и системы StabiliTrak нажмите и отпустите выключатель системы StabiliTrak, если эти системы не были автоматически отключены по какой-либо причине.

Когда противобуксовочная система (TCS) или система StabiliTrak отключены, загорается световой сигнализатор неисправности системы StabiliTrak, и на дисплее информационного центра водителя появляется соответствующее сообщение «TCS off» или «StabiliTrak off». При отключении противобуксовочной системы функция воздействия на тормозные механизмы колес для ограничения их пробуксовки продолжает работать, однако система ограничения частоты вращения коленчатого вала двигателя будет отключена. См. «Работа противобуксовочной системы» ниже в этой главе для более подробной информации.

Когда противобуксовочная система отключена, вы можете слышать шум при работе системы в результате воздействия на тормозные механизмы.

Рекомендуется оставлять систему во включенном состоянии при обычных условиях движения, однако, возможно, вам необходимо будет выключить систему, если ваш автомобиль застрянет в песке, грязи или снегу, и вам нужно будет раскачивать автомобиль вперед-назад для его освобождения. Возможно, вам потребуются отключить систему при движении в условиях экстремального бездорожья, когда необходимо обеспечить возможность пробуксовки колес. См. «Если ваш автомобиль застрял» на стр. 9-23.

Когда раздаточная коробка включена в режим 4LO, система динамической стабилизации автоматически отключается, загорается световой сигнализатор неисправности системы StabiliTrak, и на дисплее информационного центра водителя появляется сообщение «STABILITRAK OFF». При этом автоматически отключаются противобуксовочная система и система StabiliTrak.

## **Работа противобуксовочной системы**

Противобуксовочная система является частью системы StabiliTrak.

Противобуксовочная система ограничивает пробуксовку колес за счет уменьшения крутящего момента, подаваемого к ведущим колесам (управление скоростью вращения коленчатого вала), и, при необходимости, за счет выборочного воздействия на тормозные механизмы каждого колеса по отдельности.

Противобуксовочная система автоматически включается при каждом запуске двигателя. Противобуксовочная система включается, и загорается световой сигнализатор системы StabiliTrak, если система определяет, что какое-либо колесо проскальзывает или начинает терять сцепление с дорогой. Если система StabiliTrak отключена, то работает только функция ограничения пробуксовки колес за счет воздействия на тормозные механизмы. При этом отключается функция воздействия на систему управления двигателем. В этом режиме мощность двигателя не снижается автоматически, и ведущие колеса имеют больше возможности для пробуксовки. Это может привести к тому, что функция воздействия на тормозные механизмы будет включаться постоянно.

**Примечание:** При высокой скорости пробуксовки колес одной оси в то время, когда горят сигнализаторы неисправности системы StabiliTrak®, ABS или рабочей тормозной системы, или когда на дисплее информационного центра водителя имеется предупреждающее сообщение о неисправности какой-либо из указанных системы, может быть повреждена раздаточная коробка. Гарантия изготовителя не распространяется на устранение возможных повреждений. Если загораются эти индикаторы или на дисплее появляются эти сообщения, снизьте мощность двигателя и не допускайте излишней пробуксовки колес.

Противобуксовочная система может включаться на сухих или неровных дорогах при таких условиях, как резкое ускорение на повороте, или при резком переключении на более высокую или более низкую передачу. Если это произойдет, то вы можете заметить ухудшение динамики разгона, и услышать шум или ощутить вибрацию. Это нормальное явление.

Если система активируется во время работы круиз-контроля, то начнет мигать световой сигнализатор системы StabiliTrak, и система круиз-контроля автоматически отключится. Вы можете повторно включить круиз-контроль, когда это позволят дорожные условия. См. «Круиз-контроль» на стр. 9-51.

Система StabiliTrak также может автоматически выключиться при возникновении неисправности в системе. Если проблема не исчезает после повторного запуска двигателя, обратитесь к вашему дилеру для ремонта.

## **Блокируемый дифференциал задней оси**

Блокируемый дифференциал заднего ведущего моста способен улучшить сцепление колес с дорогой, покрытой снегом, льдом, грязью, песком или гравием. Такой дифференциал при большинстве условий работает точно так же, как и стандартный дифференциал, однако при низком сцеплении колес с дорогой функция блокировки позволяет эффективно использовать тяговое усилие того заднего колеса, которое имеет лучшее сцепление с дорогой.

## 9-50 Вождение автомобиля

---

### Адаптивная подвеска

Адаптивная подвеска (Road Sensing Suspension - RSS) обеспечивает отличную плавность хода и управляемость при различных дорожных условиях и различной загрузке автомобиля.

Эта система является полностью автоматической, и она при помощи компьютера постоянно следит за скоростью движения автомобиля, положением кузова относительно колес, дифферентом кузова и положением рулевого колеса. Затем управляющий модуль посылает сигналы каждому отдельному амортизатору, чтобы независимо отрегулировать их характеристики и обеспечить оптимальную плавность хода.

Система RSS также взаимодействует с режимом буксировки/движения с нагрузкой (когда он включен) для обеспечения эффективного управления характеристиками амортизаторов. Это улучшает плавность хода и управляемость автомобиля при большой нагрузке или при буксировке прицепа. См. «Режим буксировки/движения с нагрузкой» на стр. 9-78.

### Система непрерывного управления демпфированием (CDC)

Ваш автомобиль может быть оборудован системой непрерывного управления демпфированием, которая называется Auto-ride® или MagneRide™. Эта система улучшает плавность хода и управляемость автомобиля при различных условиях загрузки.

Системы Autoride и MagneRide являются полностью автоматическими. При помощи компьютера они постоянно следят за скоростью движения автомобиля, положением кузова относительно колес, дифферентом кузова и положением рулевого колеса. Затем управляющий модуль посылает сигналы каждому отдельному амортизатору, чтобы независимо отрегулировать их характеристики и обеспечить оптимальную плавность хода.

Системы Autoride и MagneRide также взаимодействуют с режимом буксировки/движения с нагрузкой (когда он включен) для обеспечения эффективного управления характеристиками амортизаторов. Это улучшает плавность хода и управляемость автомобиля при большой нагрузке или при буксировке прицепа. См. «Режим буксировки/движения с нагрузкой» в разделе «Дополнительное оборудование для буксировки прицепа» на стр. 9-74.

### Система автоматического регулирования положения кузова

Система автоматического управления высотой задней части кузова является частью системы непрерывного управления демпфированием (CDC) (при наличии).

Эта система является полностью автоматической и обеспечивает выравнивание положения кузова для улучшения управляемости и ходовых качеств при различных условиях загрузки автомобиля.

Воздушный компрессор, подсоединенный к задним амортизаторам, поднимает или опускает заднюю часть кузова для поддержания ее постоянной высоты при изменении загрузки. Эта система активируется при повороте ключа зажигания в положение ON/RUN, и после этого автоматически регулирует положение кузова. Для опускания задней части кузова системе может потребоваться до 10 минут после выключения зажигания. Вы можете слышать, как работает воздушный компрессор во время регулирования высоты кузова.

При использовании сцепного устройства с распределением нагрузки, рекомендуется до регулировки сцепного устройства дать системе выровнять положение задней части кузова.

## Круиз-контроль

### ПРЕДУПРЕЖДЕНИЕ

Опасно пользоваться круиз-контролем в дорожной обстановке, которая не позволяет безопасно двигаться с постоянной скоростью. Поэтому не пользуйтесь системой круиз-контроля на извилистых, холмистых дорогах, или в плотном транспортном потоке.

Также очень опасно пользоваться системой круиз-контроля на скользких дорогах. На подобных дорогах, резкое изменение коэффициента сцепления шин с дорогой может привести к чрезмерному проскальзыванию колес, и вы можете потерять контроль над автомобилем. Не пользуйтесь системой круиз-контроля на скользкой дороге.

Система круиз-контроля позволяет вам поддерживать постоянную скорость автомобиля, начиная с 40 км/ч и выше, не нажимая на педаль акселератора. Система круиз-контроля не работает при скорости движения ниже 40 км/ч.

При нажатии на педаль тормоза, круиз-контроль отключается.

Ваш автомобиль оборудован 6-ступенчатой автоматической коробкой передач Hydra-Matic. См. «Функция торможения на уклоне» в разделе «Режим буксировки/движения с нагрузкой» на стр. 9-43 для информации о том, как система круиз-контроля взаимодействует с режимом ручного переключения передач, режимом буксировки/движения с нагрузкой и системой торможения на уклоне.

Ваш автомобиль оборудован системой StabiliTrak, и когда эта система начинает ограничивать пробуксовку колес, круиз-контроль автоматически отключается. См. параграф «Система StabiliTrak® System» на стр. 9-47.

Когда условия движения позволят безопасно использовать круиз-контроль, вы можете повторно включить его.

## 9-52 Вождение автомобиля



**Показан круиз-контроль с выключателем обогрева рулевого колеса (для некоторых вариантов исполнения автомобиля)**

Кнопки управления круиз-контролем расположены с левой стороны рулевого колеса.

 **(On/Off)**: Нажмите на эту кнопку для включения или выключения системы. Световой индикатор загорается при включении круиз-контроля и гаснет при его выключении.

**+ RES (Восстановление заданной скорости/Ускорение)**: Кратковременно нажмите на эту кнопку для восстановления ранее заданной скорости движения, или нажмите и удерживайте ее для увеличения заданной скорости движения.

**SET - (Установка/Замедление)**: Нажмите на эту кнопку, чтобы установить постоянную скорость движения и активировать систему круиз-контроля, или для уменьшения заданной скорости движения.

 **(Cancel) (Отмена)**: Нажмите на эту кнопку, чтобы выключить систему круиз-контроля без стирания установленной скорости из памяти системы.

### Настройка системы круиз-контроля

Если кнопка круиз-контроля включена, когда система не используется, то вы можете случайно задеть ее, и круиз-контроль неожиданно включится, когда вы этого не хотите. Когда вы не пользуетесь круиз-контролем, выключайте его.

После установки желаемой скорости для системы круиз-контроля, загорается световой индикатор системы круиз-контроля, расположенный на панели приборов.

1. Нажмите на кнопку .
2. Доведите скорость автомобиля до желаемого значения.
3. Нажмите на кнопку SET (Установка), расположенную на рулевом колесе, и отпустите ее.
4. Уберите ногу с педали акселератора.

### Восстановление ранее заданной скорости

Если система круиз-контроля поддерживает заданную скорость, и затем вы нажимаете на педаль тормоза, то круиз-контроль отключается без стирания заданной скорости из памяти.

Когда скорость автомобиля достигнет величины 40 км/ч или более, нажмите на кнопку +RES, расположенную на рулевом колесе. Автомобиль вернется к ранее заданной скорости и будет поддерживать ее.

**Увеличение скорости при использовании круиз-контроля**

- Если система круиз-контроля уже была активирована, то нажмите и удерживайте кнопку +RES на рулевом колесе до достижения желаемой скорости, а затем отпустите ее.
- Для пошагового увеличения скорости движения, кратковременно нажимайте и отпускайте кнопку +RES. При каждом нажатии кнопки скорость автомобиля будет увеличиваться примерно на 1,6 км/ч.

**Уменьшение скорости при использовании круиз-контроля**

- Если система круиз-контроля уже была активирована, то нажмите и удерживайте кнопку SET- на рулевом колесе до достижения желаемой более низкой скорости, а затем отпустите ее.
- Для пошагового уменьшения заданной скорости движения, кратковременно нажимайте и отпускайте кнопку SET- на рулевом колесе. При каждом нажатии кнопки скорость автомобиля будет уменьшаться примерно на 1,6 км/ч.

**Обгон другого автомобиля при использовании круиз-контроля**



Для увеличения скорости вашего автомобиля нажмите на педаль акселератора. Когда вы снимете ногу с педали акселератора, автомобиль снизит скорость до ранее заданной величины.

**Пользование системой круиз-контроля в холмистой местности**

Функционирование системы круиз-контроля в холмистой местности зависит от скорости движения автомобиля, от его загрузки, а также от крутизны подъемов и спусков. При движении на крутой подъем вам может потребоваться нажать на педаль акселератора, чтобы поддержать установленную скорость. При движении по крутому спуску вам может потребоваться нажать на педаль тормоза, или переключиться на более низкую передачу, чтобы поддержать скорость движения автомобиля. При нажатии на педаль тормоза круиз-контроль отключается.

**Отключение круиз-контроля**

Существуют три способа выключения системы круиз-контроля:

- Для отмены круиз-контроля, слегка нажмите на педаль тормоза.
- Нажмите на кнопку  на рулевом колесе.
- Для выключения круиз-контроля, нажмите на кнопку  на рулевом колесе.

**Стирание запомненной скорости**

Установленная скорость стирается из памяти системы круиз-контроля при нажатии на кнопку  или при выключении зажигания.

### Системы обнаружения препятствий

#### Ультразвуковая система помощи при парковке

Если ваш автомобиль оборудован ультразвуковой системой помощи при парковке (URPA), то она работает при скорости движения менее 8 км/ч и помогает водителю в обнаружении препятствий при парковке задним ходом. Датчики, встроенные в задний бампер, обнаруживают препятствия, находящиеся на расстоянии до 2,5 м от автомобиля, и имеющие высоту, по крайней мере, 25 см.

#### ПРЕДУПРЕЖДЕНИЕ

Система помощи при парковке (URPA) не способна заменить внимание водителя. Эта система не способна обнаружить:

- Предметы, которые расположены ниже уровня бампера, под автомобилем, или которые находятся слишком далеко или слишком близко к автомобилю;
- Детей, пешеходов, велосипедистов или домашних животных.

Если вы не будете достаточно внимательны при движении задним ходом, это может привести к повреждению вашего автомобиля и другого имущества, к травмированию людей, и даже к смертельному исходу. Даже при наличии системы URPA, обязательно убедитесь в отсутствии препятствий, прежде чем начать движение задним ходом. Обязательно осмотрите пространство вокруг автомобиля через окна и зеркала заднего вида, прежде чем двигаться задним ходом.

#### Работа системы

Система URPA включается автоматически при включении селектора коробки передач в положение R (Задний ход). Раздастся одиночный звуковой сигнал, указывающий на функционирование системы.

Система URPA функционирует только при скорости движения менее 8 км/ч.

При обнаружении препятствий система подает звуковые сигналы. Интервалы между звуковыми сигналами уменьшаются по мере приближения автомобиля к препятствию. Когда расстояние до препятствия становится менее 30 см, сигналы становятся непрерывными.

Чтобы система могла обнаружить препятствие, оно должно иметь высоту не менее 25 см над землей, и быть ниже уровня двери багажного отделения. Препятствие также должно находиться на расстоянии до 2,5 м от заднего бампера. Это расстояние может уменьшаться в теплую или сырую погоду.



Для отключения системы нажмите на выключатель ультразвуковой системы помощи при парковке, расположенный рядом с панелью управления аудиосистемы.

При этом загорится световой индикатор, и на дисплее информационного центра водителя появится сообщение «PARK ASSIST OFF» (Система помощи при парковке отключена).

### Если система работает неправильно

Если система URPA не активировалась из-за временно действующих условий, на дисплее информационного центра водителя появляется сообщение «PARK ASSIST OFF» (Система помощи при парковке отключена) или «PARK ASSIST BLOCKED SEE OWNERS MANUAL» (Закрты датчики системы помощи при парковке, смотрите Руководство по эксплуатации).

**SERVICE PARK ASSIST (Неисправность системы помощи при парковке):** При появлении этого сообщения, обратитесь в сервисный центр официального дилера для ремонта системы.

**PARKING ASSIST OFF (Система помощи при парковке отключена):** Это сообщение появляется, когда водитель отключает систему.

**PARKING ASSIST BLOCKED SEE OWNERS MANUAL (Закрты датчики системы помощи при парковке, обратитесь к Руководству по эксплуатации):** Это сообщение может появиться на дисплее при следующих обстоятельствах:

- Загрязнены ультразвуковые датчики системы. Следите за тем, чтобы ультразвуковые датчики, встроенные в задний бампер автомобиля, были очищены от грязи, пыли, снега или льда. Для информации об очистке датчиков см. «Мойка автомобиля» в разделе «Уход за внешним видом автомобиля» на стр. 10-97.
- Датчики системы помощи при парковке покрыты инеем или льдом. Иней или лед, не заметные глазу, могут образовываться на поверхности датчиков после мойки автомобиля в холодную погоду. Это сообщение не исчезнет с дисплея до тех пор, пока иней или лед не растают.

- Автомобиль буксировал прицеп, или какой-либо предмет выступал из проема двери багажного отделения перед тем, как вы выключили зажигание после прошлой поездки. После удаления этого предмета система URPA вернется к нормальному функционированию.
- На автомобиле установлено сцепное устройство для буксировки прицепа.
- Если поврежден бампер автомобиля. Обратитесь на сервисную станцию вашего дилера для необходимого ремонта.
- На функционирование системы могут повлиять также другие факторы, например, вибрации от работающего поблизости сваебойного агрегата, или от проезжающего тяжелого грузового автомобиля.

Для возобновления работы системы попробуйте проехать вперед со скоростью не менее 25 км/ч. Если после этого система все равно функционирует неправильно, обратитесь к вашему дилеру для выполнения необходимого ремонта.

## 9-56 Вождение автомобиля

### Система предупреждения о непросматриваемых зонах (SBZA)

Ваш автомобиль может быть оборудован системой предупреждения о непросматриваемых зонах (SBZA). Внимательно изучите данный раздел, прежде чем пользоваться этой системой.

#### ПРЕДУПРЕЖДЕНИЕ

Система SBZA является всего лишь вспомогательной системой, используемой при изменении полосы движения, и она не отменяет для водителя необходимость быть внимательным и наблюдать за дорожной обстановкой. Система SBZA не способна обнаружить следующие предметы:

- Автомобили, находящиеся вне непросматриваемых зон, и быстро приближающиеся.
- Пешеходы, велосипедисты и животные.

(См. продолжение)

#### ПРЕДУПРЕЖДЕНИЕ (продолжение)

Невнимательность при изменении полосы движения может привести к повреждению автомобиля, травмам и даже к смерти людей. Обязательно проверьте обстановку при помощи наружных и внутреннего зеркал заднего вида, оглянитесь через плечо, и включите указатель поворота, прежде чем перестраиваться на другую полосу движения.

Когда система определяет присутствие автомобиля в боковой непросматриваемой зоне, на соответствующем наружном зеркале заднего вида загорается оранжевый сигнализатор системы SBZA. Это указывает на то, что перестраиваться на другую полосу движения небезопасно. Прежде чем изменять полосу движения, обязательно проверьте дисплей системы SBZA, проверьте обстановку при помощи наружных и внутреннего зеркал заднего вида, оглянитесь через плечо и включите указатель поворота.

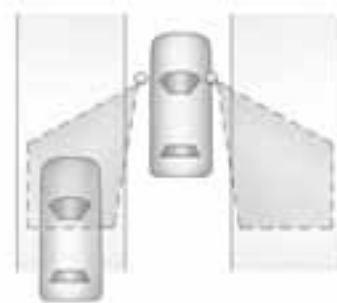

#### Зона действия системы SBZA

Датчики системы SBZA охватывают зоны шириной примерно в одну полосу движения (3,5 м) с каждой стороны автомобиля. По длине, эта зона начинается на уровне наружных зеркал заднего вида и простирается назад примерно на 5 метров. Высота зоны действия системы составляет примерно от 0,5 м до 2,0 м над поверхностью дороги.

Будьте осторожны при перестроении во время буксировки прицепа, так как зона действия системы SBZA не изменяется при буксировке прицепа.

**Работа системы**

**Дисплей в левом  
зеркале заднего вида**

**Дисплей в правом  
зеркале заднего вида**

При запуске двигателя, дисплеи в обоих зеркалах заднего вида загораются на короткое время, чтобы подтвердить, что система работоспособна. При движении автомобиля вперед, дисплей системы SBZA на левом или правом зеркале заднего вида загорается при обнаружении автомобиля в непросматриваемой зоне с соответствующей стороны автомобиля. Если вы включаете указатель поворота, и в непросматриваемой зоне с этой стороны обнаружен другой автомобиль, то дисплей системы SBZA начнет мигать, чтобы дополнительно предупредить вас о том, что нельзя изменять полосу движения.

Дисплей системы SBZA не загорается при приближении к другим автомобилям или при их обгоне. При скорости движения выше 32 км/ч, дисплей системы SBZA может включиться, если тот автомобиль, который вы обогнали, остается в непросматриваемой зоне.

Вы можете отключить систему SBZA при помощи информационного центра водителя (DIC). См. параграф «Информационный центр водителя (DIC)» на стр. 5-26 для более подробной информации. Если водитель отключит систему SBZA, то дисплеи системы SBZA на зеркалах заднего вида не будут включаться во время движения.

**Если система функционирует неправильно**

Система может время от времени случайно подавать ложные сигналы при нормальных условиях движения. Вероятность ложного срабатывания повышается в сырую погоду. Если система случайно подает ложные сигналы, она не требует ремонта. Частота ложного срабатывания увеличивается при интенсивном дожде или при интенсивных дорожных брызгах.

Если дисплеи системы SBZA не включаются, когда система включена и другие автомобили находятся в непросматриваемой зоне, требуется техническое обслуживание системы. Обратитесь в сервисный центр официального дилера.

Система SBZA разработана таким образом, чтобы игнорировать неподвижные предметы. Однако система может случайно срабатывать вблизи дорожных ограждений, дорожных знаков, деревьев, кустов и других неподвижных предметов. Это нормальное явление, и автомобиль не нуждается в ремонте.

Система SBZA не работает, когда левый или правый угол заднего бампера покрыты пылью, грязью, снегом, льдом, или при интенсивных осадках. Для информации об очистке датчиков см. «Мойка автомобиля» в разделе «Уход за внешним видом автомобиля» на стр. 10-97.

Если после очистки датчиков на дисплее продолжает появляться сообщение «SIDE BLIND ZONE SYS UNAVAILABLE» (Система предупреждения о непросматриваемых зонах неработоспособна), обратитесь в сервисный центр официального дилера.

## 9-58 Вождение автомобиля

Дисплей системы SBZA может остаться включенным, если автомобиль буксирует прицеп, или если сбоку автомобиля высовывается велосипед или иной перевозимый груз.

Если система SBZA отключена автоматически по какой-либо причине, то водитель не сможет повторно включить систему SBZA при помощи информационного центра водителя. Водитель не сможет выбрать пункт «SIDE BLIND ZONE ALERT ON» (Система предупреждения о непросматриваемых зонах включена), если не выполнены условия для нормального функционирования системы. До тех пор, пока не будут обеспечены условия для нормального функционирования системы SBZA, вам не следует полагаться на сигналы системы SBZA во время движения.

### Сообщения о неправильном функционировании системы SBZA

На дисплее информационного центра водителя могут появляться следующие сообщения:

**SIDE BLIND ZONE ALERT SYSTEM OFF (Система предупреждения о непросматриваемых зонах отключена):** Это сообщение появляется, когда водитель отключает систему.

### **SIDE BLIND ZONE SYS. UNAVAILABLE (Система предупреждения о непросматриваемых зонах недоступна):**

Это сообщение указывает на то, что система SBZA отключена либо потому, что датчики системы закрыты, и система не может обнаружить другие автомобили в непросматриваемых зонах, или если автомобиль движется по обширному открытому пространству, например, по пустыне, и у системы не имеется достаточно данных для нормального функционирования. Датчик может быть закрыт грязью, снегом, льдом и т.д. Это сообщение может также появиться во время сильного дождя или при применении различных составов для обработки поверхности дороги. Автомобиль не нуждается в техническом обслуживании. Для информации об очистке датчиков см. «Мойка автомобиля» в разделе «Уход за внешним видом автомобиля» на стр. 10-97.

### **SERVICE SIDE BLIND ZONE ALERT SYSTEM (Неисправность системы предупреждения о непросматриваемых зонах):**

Если на дисплее появляется это сообщение, оба дисплея системы SBZA останутся включенными, указывая на неисправность системы SBZA. Если эти дисплеи продолжают гореть после продолжительного пробега, система нуждается в ремонте. Обратитесь в сервисный центр официального дилера.

### Информация о соответствии требованиям FCC

*См. «Заявление о соответствии радиочастотных устройств» на стр. 13-19 для информации относительно соответствия требованиям Части 15 Правил Федеральной Комиссии по связи (FCC) и Промышленного Стандарта Канады RSS-210/220/310.*

Рабочий диапазон частот:  
24.05 ГГц – 24.25 ГГц

Сила поля: пиковая - не больше 2,5 В/м (средняя – не более 0,25 В/м) на расстоянии 3 м.

Изготовитель не несет ответственности за какие-либо помехи радио- и телевизионному приему, вызванные самостоятельным внесением изменений в конструкцию системы. Подобные изменения могут привести к отмене разрешения на использование этой системы.

## Камера заднего обзора (RVC)

Ваш автомобиль может быть оборудован камерой заднего обзора. Внимательно изучите данный раздел, прежде чем пользоваться ею.

Камера заднего обзора может помочь водителю при движении задним ходом, показывая на дисплее общий вид зоны позади автомобиля. Когда водитель включает селектор автоматической коробки передач в положение R (Задний ход), на дисплее навигационной системы автоматически появляется изображение обстановки позади автомобиля. После переключения селектора из положения R (Задний ход), дисплей навигационной системы после некоторой задержки вернется к своему последнему состоянию.

## Включение и выключение камеры заднего обзора

Для включения или выключения камеры заднего обзора:

1. Переведите селектор автоматической коробки передач в положение P (Стоянка).
2. Нажмите на кнопку CONFIG, чтобы войти в меню конфигурации, затем нажмите на кнопку CONFIG, чтобы выбрать пункт «Display», или прикоснитесь к сенсорной кнопке «Display» на дисплее.
3. Выберите сенсорную кнопку «Rear Camera Options». На дисплее появится меню «Rear Camera Options».
4. Прикоснитесь к сенсорной кнопке «Video». Когда сенсорная кнопка «Video» подсвечена, камера заднего вида включена.

## 9-60 Вождение автомобиля

Задержка переключения дисплея после переключения селектора коробки передач из положения R (Задний ход) составляет примерно 10 секунд. Вы можете отменить эту задержку одним из следующих способов:

- Нажмите на любую кнопку управления навигационной системой.
- Переведите селектор автоматической коробки передач в положение P (Стоянка).
- Доведите скорость движения автомобиля до величины 11 км/ч.

На дисплее камеры заднего вида имеется сообщение «Check Surroundings for Safety» (Проверьте обстановку вокруг автомобиля).

### Регулировка яркости и контраста дисплея

Для регулировки яркости и контраста дисплея, нажмите на кнопку CONFIG в то время, когда на дисплее имеется изображение от камеры заднего вида. Любые регулировки будут относиться только к изображению от камеры заднего вида.

 **(Яркость):** Нажимайте на сенсорную кнопку «+» или «-», чтобы увеличить или уменьшить яркость дисплея.

 **(Контраст):** Нажимайте на сенсорную кнопку «+» или «-», чтобы увеличить или уменьшить контраст изображения.

### Условные обозначения

Навигационная система может иметь функцию, позволяющую водителю видеть условные обозначения на дисплее навигационной системы во время пользования камерой заднего обзора. Чтобы иметь возможность видеть предупреждающие символы, задние ультразвуковые датчики системы помощи при парковке (URPA) должны быть включены. Если система URPA была отключена, то на дисплее информационного центра водителя может появиться сообщение «Rear Parking Assist Symbols Unavailable» (Условные обозначения системы помощи при парковке недоступны). См. параграф «Ультразвуковая система помощи при парковке» на стр. 9-54.

Условные обозначения появляются на дисплее, когда система URPA обнаруживает препятствия позади автомобиля. При работе навигационной системы условное обозначение может закрыть объект.

Для включения или выключения вывода на дисплей условных обозначений:

1. Убедитесь в том, что система URPA не отключена.
2. Переведите селектор автоматической коробки передач в положение P (Стоянка).
3. Нажмите на кнопку CONFIG, чтобы войти в меню конфигурации, затем последовательно нажимайте на кнопку CONFIG, чтобы выбрать пункт «Display», или прикоснитесь к сенсорной кнопке «Display» на дисплее.
4. Выберите сенсорную кнопку «Rear Camera Options». На дисплее появится меню «Rear Camera Options».
5. Прикоснитесь к сенсорной кнопке «Symbols» (Условные обозначения). При включении этого пункта сенсорная кнопка будет подсвечена.

## Сообщения о неисправности камеры заднего обзора

### Service Rear Vision Camera System

#### (Неисправность камеры заднего обзора):

Это сообщение может появиться на дисплее, если камера заднего вида не получает требуемую информацию от других систем автомобиля.

### Rear Vision Camera System Unavailable

**(Камера заднего обзора недоступна):** Это сообщение может появиться на дисплее, если камера заднего вида не получает требуемую информацию от других систем автомобиля.

Если данное сообщение постоянно появляется на дисплее, обратитесь к вашему дилеру для выполнения необходимого ремонта.



## ПРЕДУПРЕЖДЕНИЕ

Камера заднего обзора (RVC) не отменяет для водителя необходимость быть внимательным и осторожным. Система RVC не способна:

- Обнаруживать предметы, которые находятся вне поля охвата объектива камеры, или расположены ниже бампера автомобиля, или под автомобилем.
- Обнаруживать присутствие детей, пешеходов, велосипедистов или домашних животных.

При движении задним ходом, не полагайтесь исключительно на дисплей RVC. Кроме того, не пользуйтесь камерой заднего вида для продолжительных маневров задним ходом на повышенной скорости, или в тех местах, где возможно встречное или поперечное движение других автомобилей. Расстояние до предметов, кажущееся на дисплее, может отличаться от действительного.

(См. продолжение)

## ПРЕДУПРЕЖДЕНИЕ (продолжение)

Поэтому, если вы не будете осторожны при движении задним ходом, вы можете наехать на другой автомобиль, на ребенка или пешехода, велосипедиста или на домашнее животное. Это может привести к повреждению вашего автомобиля, а также к травмам и даже к гибели людей. Даже несмотря на то, что ваш автомобиль оборудован камерой RVC, обязательно внимательно визуально проконтролируйте обстановку позади и вокруг автомобиля, прежде чем начинать движение задним ходом.

## 9-62 Вождение автомобиля

### Место установки камеры заднего обзора

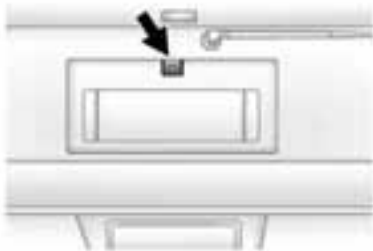

Камера заднего вида установлена над задним регистрационным знаком автомобиля.

В камере используется специальный объектив. Расстояние до предметов, которое вы видите на дисплее, может отличаться от фактического расстояния. Камера заднего обзора имеет ограниченное поле обзора. Камера не способна передавать на дисплей изображение предметов, находящихся вплотную к углам бампера или под бампером. Зона обзора камеры может изменяться в зависимости от расположения автомобиля и окружающих условий.

На иллюстрациях ниже показано поле обзора камеры заднего вида.

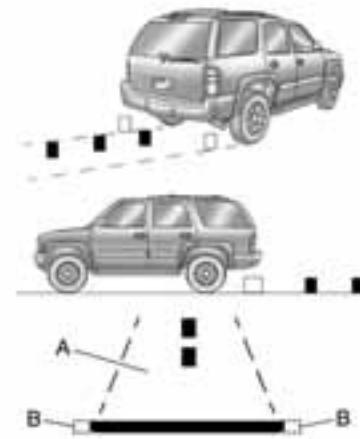

- A. Вид окружающей обстановки на дисплее.
- B. Угол заднего бампера.



## Если система функционирует неправильно

Камера заднего обзора может функционировать неправильно или давать нечеткое изображение в следующих случаях:

- Если камера заднего обзора выключена.
- См. параграф «Включение и выключение камеры заднего обзора» выше в данном разделе.
- Если снаружи слишком темно.
- Если в объектив камеры попадают прямые лучи солнца или лучи фар другого автомобиля.
- Если объектив камеры закрыт льдом, снегом, грязью или какими-либо посторонними предметами. Промывайте объектив камеры чистой водой и протирайте его мягкой тканью.
- Если задняя часть автомобиля была повреждена в результате дорожно-транспортного происшествия, положение и угол наклона объектива камеры может измениться, и камера может быть повреждена. Для проверки положения камеры заднего обзора и угла наклона объектива обратитесь на сервисную станцию официального дилера.

## Топливо

Использование рекомендованного топлива является важной частью программы технического обслуживания вашего автомобиля. Для сохранения чистоты деталей двигателя и поддержания высоких динамических характеристик, рекомендуется использовать бензин с моющими присадками, который маркируется как TOP TIER Detergent Gasoline.

Старайтесь использовать бензин с моющими присадками TOP TIER, соответствующий стандарту по моющим свойствам, разработанному автомобильными компаниями. Перечень компаний-производителей нефтепродуктов, которые поставляют на рынок бензин TOP TIER, вы можете найти на сайте [www.toptiergas.com](http://www.toptiergas.com).



Автомобили, имеющие эмблему Flex-Fuel и желтую крышку заливной горловины топливного бака, могут работать как на неэтилированном бензине, так и на топливе, содержащем до 85% этилового спирта (E85). См. «Топливо E85 (85% этанола)» на стр. 9-66. Для всех остальных автомобилей используйте только неэтилированный бензин, соответствующий требованиям, изложенным в параграфе «Рекомендуемое топливо» на стр. 9-64.

## 9-64 Вождение автомобиля

### Рекомендуемое топливо

Если ваш автомобиль оборудован двигателем 6.0L V8 (8-й знак VIN – «J»), используйте неэтилированный бензин марки «регуляр» с октановым числом не менее 87. При использовании бензина с октановым числом менее 87 вы услышите звуки в двигателе, которые обычно называют детонационными стуками. Если это произойдет, то как можно скорее заправьте топливный бак неэтилированным бензином с октановым числом не менее 87. Если детонационные стуки слышны при использовании бензина с октановым числом 87 или более, незамедлительно обратитесь на сервисную станцию официального дилера для проверки и технического обслуживания двигателя.

Если ваш автомобиль оборудован двигателем 6.2L V8 (8-й знак VIN – «F»), используйте неэтилированный бензин марки «премиум» с октановым числом не менее 91. Вы также можете использовать неэтилированный бензин марки «регуляр» с октановым числом не менее 87, однако динамические характеристики автомобиля будут несколько снижены, и вы можете слышать звуки, которые обычно называют детонационными звуками. При использовании бензина с октановым числом менее 87, вы можете слышать сильные детонационные стуки при вождении автомобиля. Если это произойдет, то как можно скорее заправьте топливный бак неэтилированным бензином с октановым числом не менее 87. В противном случае, вы можете повредить двигатель вашего автомобиля. Если детонационные стуки

слышны при использовании бензина с октановым числом 87 или более, незамедлительно обратитесь на сервисную станцию официального дилера для проверки и технического обслуживания двигателя.

### Спецификации бензина

Как минимум, используемый бензин должен соответствовать спецификациям ASTM D 4814 (в Соединенных Штатах) или CAN/CGSB-3.5 или 3.511 (в Канаде). Некоторые компании производят бензин, содержащий повышающую октановое число присадку, которая называется метилциклопентадиенилтрикарбонил марганца (ММТ). Мы настоятельно не рекомендуем использовать бензин, содержащий присадку ММТ. См. параграф «Присадки к топливу» на стр. 9-65 для более подробной информации.

### Требования к топливу в штате Калифорния

Если автомобиль сертифицирован на соответствие стандартам штата Калифорния по выбросу загрязняющих веществ, то он должен эксплуатироваться с использованием топлива, соответствующего требованиям штата Калифорния. Ознакомьтесь с табличкой относительно выброса загрязняющих веществ, расположенной под капотом. Если такое топливо недоступно в штатах, присоединившихся к стандарту штата Калифорния по выбросу загрязняющих веществ, то ваш автомобиль может эксплуатироваться с использованием топлива, соответствующего федеральным

требованиям, однако это может повлиять на эффективность функционирования системы ограничения выброса загрязняющих веществ. Может загореться световой сигнализатор неисправности двигателя, и автомобиль может не пройти тест на токсичность выхлопных газов. См. параграф «Сигнализатор неисправности двигателя» на стр. 5-18.

Если подобная ситуация возникнет, обратитесь к вашему дилеру для диагностики. Если диагностика покажет, что неисправность вызвана неправильным типом используемого топлива, то устранение неисправности не покрывается гарантийными обязательствами изготовителя.

## **Топливо в других странах**

Если вы планируете эксплуатировать ваш автомобиль в другой стране, за пределами США или Канады, возможно, вам сложно будет найти требуемое топливо. Запрещается использовать этилированный бензин или любое иное топливо, не рекомендованное выше в этой главе. Дорогостоящий ремонт, вызванный использованием не рекомендованного топлива, не покрывается гарантийными обязательствами изготовителя.

Для проверки наличия требуемого топлива свяжитесь с автоклубом или с одной из крупных нефтяных компаний, работающих в той стране, где вы собираетесь эксплуатировать ваш автомобиль.

## **Присадки к топливу**

С целью поддержания чистоты атмосферы, в Соединенных Штатах Америки законодательно установлено требование, что любой бензин должен содержать присадки, которые помогают предотвратить формирование отложений в двигателе и системе питания, что позволяет должным образом функционировать системе снижения выбросов загрязняющих веществ. В большинстве случаев, вам не требуется добавлять в топливо какие-либо еще присадки. Однако некоторые сорта бензина содержат лишь минимальное количество присадок, необходимое для обеспечения соответствия требованиям Агентства по охране окружающей среды США (EPA). Чтобы сохранить чистыми форсунки и впускные клапаны, или если у вашего автомобиля начинаются проблемы в связи с загрязнением форсунок или клапанов, старайтесь использовать только бензин, который рекламируется как TOP TIER Detergent Gasoline. Такой бензин можно определить по этикетке TOP TIER на топливораздаточной колонке. Это означает, что бензин соответствует повышенным требованиям к моющим свойствам, разработанным компаниями-автопроизводителями. Перечень компаний-производителей нефтепродуктов, которые поставляют на рынок такой бензин, вы можете найти на сайте [www.toptiergas.com](http://www.toptiergas.com).

Тем водителям, которые не имеют возможности регулярно использовать бензин TOP TIER Detergent, рекомендуется при каждой замене моторного масла заливать в топливный бак одну бутылку средства GM Fuel System Treatment PLUS, которое также поможет очистить форсунки и впускные клапаны от отложений. Средство GM Fuel System Treatment PLUS – это единственная присадка к топливу, которая рекомендована корпорацией General Motors. Эту присадку вы можете приобрести у вашего дилера.

В вашем регионе в продаже может предлагаться топливо, содержащее окислители, такие как эфиры и этанол. Мы рекомендуем вам использовать подобное топливо, если оно соответствует указанным выше спецификациям.

## 9-66 Вождение автомобиля

---

Однако не разрешается использовать топливо E85 (содержащее 85% этанола) и другие сорта топлива, содержащие более 10% этанола, в автомобилях, не предназначенных для работы на подобном топливе.

**Примечание:** Двигатель вашего автомобиля не предназначен для эксплуатации на топливе, содержащем метанол. Запрещается заправлять ваш автомобиль бензином, содержащим метанол. Метанол может вызвать коррозию металлических деталей и разрушение пластмассовых и резиновых деталей топливной системы. Гарантия изготовителя не распространяется на устранение возможных повреждений.

Некоторые сорта бензина, разработанные для снижения уровня выброса загрязняющих веществ, могут содержать повышающую октановое число присадку, которая называется метилциклопентадиенил-трикарбонил марганца (ММТ). Когда вы заправляете свой автомобиль, узнайте у персонала заправочной станции, не содержит ли топливо присадку ММТ. Мы настоятельно не рекомендуем вам использовать подобный бензин. Использование топлива, которое содержит присадку ММТ, сокращает срок службы свечей зажигания и ухудшает эффективность функционирования системы снижения выброса загрязняющих веществ. При этом может загореться сигнализатор неисправности двигателя. Если подобная ситуация возникнет, обратитесь к вашему дилеру для технического обслуживания автомобиля.

### Использование топлива E85 (с содержанием 85% этанола)

Автомобили, имеющие эмблему Flex-Fuel и желтую крышку заливной горловины топливного бака, могут работать как на неэтилированном бензине, так и на топливе, содержащем до 85% этилового спирта (E85). Для всех других автомобилей, используйте только неэтилированный бензин со спецификациями, описанными в параграфе «Рекомендуемое топливо» на стр. 9-64.

Если ваш автомобиль разработан для эксплуатации с использованием топлива E85, мы рекомендуем вам использовать такое топливо. Этанольное топливо E85 представляет собой топливо, вырабатываемое из «возобновляемых» источников энергии, таких как кукуруза и другие культуры.

На многих заправочных станциях может не быть раздаточных колонок с топливом E85 (содержащим 85% этанола). Департамент энергетики США имеет сайт, посвященный альтернативному топливу ([www.afdc.energy.gov/afdc/locator/stations/](http://www.afdc.energy.gov/afdc/locator/stations/)), который поможет вам найти заправочные станции с топливом E85. На заправочных станциях, не имеющих топлива E85, должны иметься таблички с указанием содержания этанола. Запрещается использовать топливо с содержанием этанола более 85%.

Как минимум, топливо E85 должно соответствовать спецификациям ASTM D 5798. По определению это означает, что топливо, маркированное как E85, должно содержать от 70% до 85% этанола. Заправка автомобиля топливом, не соответствующим спецификациям ASTM, может привести к ухудшению динамических характеристик автомобиля и к загоранию сигнализатора неисправности двигателя.

Для обеспечения надежного запуска двигателя в зимнее время, топливо E85 должно иметь правильные спецификации для вашего региона в соответствии с ASTM D 5798. Если вы испытываете проблемы с запуском холодного двигателя на топливе E85, возможно, это связано с тем, что спецификации данного топлива E85 не соответствуют климату в вашем регионе. Если это произойдет, то для улучшения пусковых качества двигателя можно добавить в топливный бак неэтилированный бензин, или просто перейти на использование только бензина. Для обеспечения надежного пуска двигателя при температуре воздуха ниже 0°C, топливная смесь в баке должна содержать не более 70% этанола. Лучше всего не переходить многократно с бензина на топливо E85 и обратно. Если вы переходите с использования одного вида топлива на другое, то рекомендуется доливать в бак как можно больше топлива, по крайней мере 11 литров. После заправки необходимо незамедлительно начать движение и проехать не менее 10 километров, чтобы дать двигателю адаптироваться к изменению содержания этанола в топливе.

Топливо E85 имеет более низкую теплотворную способность по сравнению с бензином, поэтому расход топлива E85 будет выше, чем при работе на бензине, и вам придется чаще заправлять топливный бак. См. «Заправка топливного бака» на стр. 9-68.

**Примечание:** Некоторые присадки несовместимы с топливом E85 и могут привести к повреждению топливной системы двигателя вашего автомобиля. Запрещается добавлять какие-либо присадки к топливу E85. Гарантия изготовителя не распространяется на любые возможные неисправности, вызванные применением присадок.

**Примечание:** Двигатель вашего автомобиля не предназначен для эксплуатации на топливе, содержащем метанол. Запрещается заправлять ваш автомобиль бензином, содержащим метанол. Метанол может вызвать коррозию металлических деталей и разрушение пластмассовых и резиновых деталей топливной системы. Гарантия изготовителя не распространяется на устранение возможных повреждений.

## 9-68 Вождение автомобиля

### Заправка топливного бака

#### ПРЕДУПРЕЖДЕНИЕ

Пары топлива чрезвычайно легко воспламеняются, и в случае возгорания вы можете получить серьезные ожоги. Во избежание получения травм вами и другими людьми, внимательно ознакомьтесь с инструкциями, имеющимися на заправочных станциях, и строго соблюдайте их. Перед заправкой обязательно заглушите двигатель. Запрещается курить во время заправки автомобиля. Не пользуйтесь мобильным телефоном во время заправки. Не приближайтесь с искрящими, горящими или дымящимися предметами к местам, где находится бензин. Не оставляйте без присмотра включенную топливораздаточную колонку. В некоторых регионах это является нарушением закона. Не садитесь обратно в автомобиль во время заправки. Следите за тем, чтобы дети не приближались к топливораздаточной колонке, и никогда не разрешайте детям заправлять автомобиль топливом.

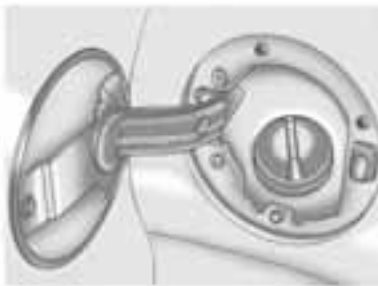

Крышка заливной горловины топливного бака подвешена на лямке, и расположена за лючком бензобака со стороны водителя. Если ваш автомобиль может работать на топливе E85, то крышка топливного бака будет желтого цвета, и на ней будет надпись о возможности использования топлива E85 или бензина. См. «Топливо E85 (с содержанием 85% этанола)» на стр. 9-66.

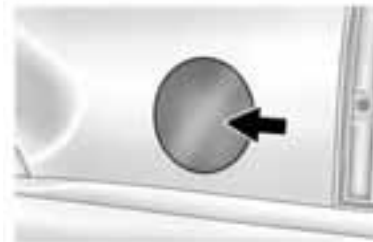

Чтобы открыть лючок топливного бака, нажмите на заднюю часть лючка, и он откроется.

Чтобы открыть крышку заливной горловины топливного бака, медленно поверните ее против часовой стрелки. Крышка заливной горловины имеет встроенную пружину; если ее отворачивать слишком быстро, то она отскочит вправо.

Во время заправки вешайте крышку заливной горловины на крючок, имеющийся с внутренней стороны лючка топливного бака.

 **ПРЕДУПРЕЖДЕНИЕ**

Если вы будете открывать крышку топливного бака слишком быстро, то бензин может выплеснуться. Если брызги бензина попадут на вас и загорятся, вы можете получить тяжелые ожоги. Это может случиться, если топливный бак почти полон, в особенности, в жаркую погоду. Поэтому отворачивайте крышку топливного бака медленно, и остановитесь, если вы слышите шипение. Затем полностью отверните крышку топливного бака.

Будьте осторожны, чтобы не пролить топливо. Не пытайтесь долить бензин после автоматической отсечки топливораздаточного пистолета, в противном случае вы можете перелить бензин; и после заправки подождите несколько секунд, прежде чем вынимать топливораздаточный пистолет из заливной горловины топливного бака. Если при заправке вы пролили бензин на кузов автомобиля, вытрите его брызги как можно скорее. См. «Мойка автомобиля» в разделе «Уход за внешним видом автомобиля».

При установке крышки топливного бака на место, вставьте ляжку в отверстие, прежде чем заворачивать крышку. Заверните крышку топливного бака по часовой стрелке до щелчка. Для последнего оборота крышки топливного бака потребуется повышенное усилие. Убедитесь в том, что крышка заливной горловины топливного бака правильно установлена на место. Диагностическая система может определить, когда крышка заливной горловины топливного бака отсутствует или неправильно установлена. Это может привести к попаданию паров топлива в атмосферу. См. параграф «Сигнализатор неисправности двигателя» на стр. 5-18.

Если ваш автомобиль оборудован информационным центром водителя (DIC), на нем может появиться сообщение «TIGHTEN GAS CAP» (Закройте крышку топливного бака).

 **ПРЕДУПРЕЖДЕНИЕ**

Если при заправке начнется возгорание бензина, не вынимайте топливораздаточный пистолет из горловины топливного бака. Прекратите подачу топлива посредством отключения топливораздаточной колонки, или сообщите о случившемся персоналу топливозаправочной станции. Незамедлительно покиньте опасную зону.

**Примечание:** Если вам потребуется новая крышка топливного бака, обязательно приобретайте крышку правильного типа. Ваш официальный дилер поможет вам подобрать правильную крышку. Если вы приобретете крышку неправильного типа, она будет функционировать неправильно. Это может привести к загоранию сигнализатора неисправности двигателя и к повреждению топливной системы и системы ограничения выброса загрязняющих веществ. См. параграф «Сигнализатор неисправности двигателя» на стр. 5-18.

### Заправка топлива в канистру



#### ПРЕДУПРЕЖДЕНИЕ

Запрещается заливать топливо в переносную канистру, разместив ее в автомобиле. Разряд статического электричества от канистры может привести к возгоранию паров топлива. Если это случится, то вы и другие люди можете получить серьезные ожоги, и ваш автомобиль может быть поврежден. Чтобы не получить травмы самому и предотвратить травмирование других людей:

- Заливайте топливо только в специально предназначенные для этого канистры.
- Запрещается заливать топливо в переносную канистру, когда она находится в багажном отделении автомобиля, на платформе пикапа или на любой иной поверхности, кроме как на земле.

(См. продолжение)

#### ПРЕДУПРЕЖДЕНИЕ (продолжение)

Вставьте топливораздаточный пистолет в заливную горловину топливного бака, убедитесь в наличии его контакта с горловиной, и лишь затем включайте топливораздаточную колонку. Поддерживайте постоянный контакт между топливораздаточным пистолетом и горловиной топливного бака до окончания заправки.

Запрещается курить при заправке топливного бака бензином.

Во время заправки автомобиля запрещается пользоваться мобильным телефоном.

### Буксировка автомобиля

#### Общая информация о буксировке прицепа

Используйте только буксировочное оборудование, которое специально разработано и одобрено для вашего автомобиля. Обратитесь к вашему дилеру для приобретения необходимого оборудования для буксировки прицепа, и для его установки на ваш автомобиль.

Смотрите информацию о буксировке прицепа ниже в этом разделе.

- Для информации об управлении автомобилем при буксировке прицепа, см. параграф «Динамические характеристики и рекомендации по буксировке прицепа».
- Для информации о максимально допустимой массе автомобиля и прицепа, смотрите параграф «Буксировка прицепа».
- Для информации о дополнительном оборудовании, необходимом для буксировки прицепа, см. параграф «Оборудование для буксировки прицепа».



Для информации о буксировке неисправного автомобиля, см. «Буксировка автомобиля» на стр. 10-94.

Для информации о буксировке автомобиля за другим автомобилем в качестве жилого прицепа, см. «Буксировка автомобиля с целью отдыха» на стр. 10-94.

### **Динамические характеристики и рекомендации по буксировке прицепа**

#### **Буксировка прицепа**

Ниже приведены некоторые важные рекомендации:

- Существуют различные законодательные требования, относящиеся к буксировке прицепа, включая ограничение скорости. Убедитесь в том, что буксировка прицепа будет законной не только в том районе, где вы проживаете, но и там, куда вы собираетесь поехать.
- Рекомендуется использовать ограничители колебаний прицепа. См. параграф «Сцепные устройства» ниже в этой главе.

- Не буксируйте прицеп в течение первых 800 километров пробега нового автомобиля. Это может привести к поломке двигателя, ведущих мостов и других узлов и деталей.
- Затем, в течение первых 800 километров буксировки прицепа, не превышайте скорость 80 км/ч, и не допускайте резкого ускорения автомобиля с места. Это будет способствовать плавной приработке деталей двигателя и других компонентов автомобиля.
- При буксировке прицепа вы можете использовать передачу D (Движение). Если при буксировке тяжелого прицепа или при движении по холмистой местности коробка передач переключается слишком часто, переключитесь на более низкий диапазон коробки передач.

- Если ваш автомобиль оборудован системой предупреждения о непросматриваемых зонах (SBZA), и вам кажется, что эта система работает неправильно при буксировке прицепа, то выключите эту систему. Для подробной информации см. «Система предупреждения о непросматриваемых зонах (SBZA)» на стр. 9-56.

При буксировке прицепа необходимо учитывать следующие важные весовые ограничения:

- Вес прицепа
- Вес дышла прицепа
- Общая нагрузка, приходящаяся на колеса автомобиля
- Общий вес автопоезда.

## 9-72 Вождение автомобиля

### Управление автомобилем с прицепом

#### ПРЕДУПРЕЖДЕНИЕ

При буксировке прицепа, выхлопные газы могут скапливаться под задней частью автомобиля, и проникать в салон через дверь багажного отделения, через ее стекло или через задние окна, если они открыты.

В отработавших газах содержится окись углерода (СО), которую нельзя увидеть или почувствовать. Вдыхание этого газа может привести к потере сознания и даже к смерти.

Для обеспечения максимальной безопасности при буксировке прицепа:

- Проверьте выпускную систему вашего автомобиля, чтобы убедиться в отсутствии утечек, и при необходимости выполните ремонт перед началом поездки.
- Запрещается вождение автомобиля с открытой дверью багажного отделения, ее стеклом или задними боковыми окнами.

(См. продолжение)

#### ПРЕДУПРЕЖДЕНИЕ (продолжение)

- Полностью откройте все вентиляционные решетки на панели управления и под ней.
- Включите систему климат-контроля в режим подачи только наружного воздуха, и установите самую высокую скорость вращения вентилятора. См. «Система климат-контроля» в алфавитном указателе.

Для более подробной информации об окиси углерода см. параграф «Отработавшие газы двигателя» на стр. 9-38.

Буксировка прицепа требует наличия определенных навыков и опыта. Автопоезд длиннее автомобиля и не так маневрен, как одиночный автомобиль. Ознакомьтесь с управлением и торможением автопоезда, прежде чем выезжать на дороги общего пользования.

Проверьте состояние всех деталей сцепного устройства, страховочных цепей, электрической проводки, приборов освещения, шин и дополнительных зеркал заднего вида. Если прицеп оборудован электрической тормозной системой, то начните движение автопоезда, а затем вручную включите контроллер тормозной системы прицепа, чтобы убедиться в ее работоспособности.

Во время поездки регулярно проверяйте надежность фиксации прицепа и груза в прицепе, а также правильность функционирования тормозной системы и приборов освещения прицепа.

#### Дистанция следования

Поддерживайте дистанцию до движущегося впереди автомобиля, по крайней мере, в два раза больше, чем обычно, когда вы управляете автомобилем без прицепа. Это поможет вам избежать ситуаций, в которых может потребоваться резкое торможение или маневрирование.

#### Обгон

Для выполнения обгона при буксировке прицепа требуется увеличенное расстояние. Автопоезд не может разогнаться так быстро, и он гораздо длиннее, поэтому перед возвратом на исходную полосу движения требуется обогнать другой автомобиль на большее расстояние.

### Движение задним ходом

Держите обод рулевого колеса одной рукой за нижнюю часть. Чтобы прицеп двигался влево, переместите эту руку влево. Чтобы прицеп двигался вправо, переместите эту руку вправо. Всегда двигайтесь с малой скоростью, и по возможности попросите кого-нибудь помочь вам указаниями.

### Прохождение поворотов

**Примечание:** При слишком резком и крутом повороте может произойти контакт между буксируемым прицепом и вашим автомобилем. Ваш автомобиль может получить повреждения. Избегайте крутых и резких поворотов во время буксировки прицепа.

Во время буксировки прицепа необходимо шире входить в поворот, чем обычно. Это необходимо, чтобы прицеп не задел за обочину, бордюры, дорожные знаки, деревья или другие предметы. Избегайте резких и внезапных маневров. Заранее включайте указатели поворота.

Если лампы указателей поворота прицепа перегорят, то стрелки на панели приборов все равно будут мигать. Поэтому необходимо время от времени проверять работу световых приборов прицепа.

### Движение по подъемам и спускам

Снижайте скорость движения и переключайтесь на пониженную передачу, прежде чем начать движение по затяжному или крутому спуску. Если не переключить коробку передач на пониженный диапазон, тормозные механизмы могут перегреться и потерять эффективность.

При буксировке прицепа вы можете использовать передачу D (Движение). Если при буксировке тяжелого прицепа или при движении по холмистой местности коробка передач переключается слишком часто, переключитесь на более низкий диапазон коробки передач.

Если коробка передач слишком часто переключается, вы можете включить режим буксировки/движения с нагрузкой. См. «Режим буксировки/движения с нагрузкой» на стр. 9-43.

При движении по крутым подъемам и на большой высоте над уровнем моря, учтите следующее: Охлаждающая жидкость двигателя будет закипать при более низкой температуре, чем обычно. Если заглушить двигатель непосредственно после движения с прицепом по крутому подъему на большой высоте над уровнем моря, могут возникнуть признаки перегрева двигателя. Во избежание подобной ситуации, после остановки автомобиля, предпочтительно на ровной горизонтальной поверхности, переведите селектор автоматической коробки передач в положение P (Стоянка) и дайте двигателю поработать несколько минут на холостом ходу, прежде чем заглушить двигатель. Если на дисплее информационного центра водителя появляется предупреждение о перегреве двигателя, см. параграф «Перегрев двигателя» на стр. 10-22.

### Парковка на уклонах

#### ПРЕДУПРЕЖДЕНИЕ

Парковка на уклоне при буксировке прицепа может представлять опасность. Если что-нибудь произойдет, ваш автопоезд может начать двигаться. При этом могут пострадать люди, а ваш автомобиль и прицеп могут быть повреждены. По возможности паркуйте автопоезд на ровной поверхности.

Если вы вынуждены припарковать автопоезд на уклоне:

1. Нажмите на педаль рабочего тормоза, но пока что не переключайте рычаг селектора коробки передач в положение P (Стоянка). Поверните колеса автомобиля в сторону обочины, если автомобиль стоит по направлению спуска, или по направлению к центру дороги, если автомобиль стоит по направлению подъема.

## 9-74 Вождение автомобиля

2. Попросите кого-нибудь установить противооткатные клинья под колеса прицепа.
3. После установки противооткатных клиньев отпустите педаль тормоза, чтобы колеса прицепа уперлись в противооткатные клинья.
4. Повторно нажмите на педаль рабочего тормоза. Затем включите стояночный тормоз и переведите рычаг селектора автоматической коробки передач в положение Р (Стоянка).
5. Отпустите педаль тормоза.



### ПРЕДУПРЕЖДЕНИЕ

Опасно оставлять автомобиль, когда рычаг селектора автоматической коробки передач не полностью переведен в положение Р (Стоянка). Автомобиль может покатиться.

(См. продолжение)

### ПРЕДУПРЕЖДЕНИЕ (продолжение)

Если двигатель работает, то автомобиль может внезапно прийти в движение. При этом вы или другие люди можете получить серьезные травмы. Чтобы исключить возможность движения автомобиля, даже когда он стоит на сравнительно ровной поверхности, обязательно переведите селектор автоматической коробки передач в положение Р (Стоянка) и полностью включите стояночный тормоз.

### Трогание с места после парковки на подъеме

1. Нажмите на педаль рабочего тормоза и удерживайте ее нажатой.
2. Запустите двигатель.
3. Включите передачу для движения в коробке передач.
4. Отпустите стояночный тормоз.
5. Отпустите педаль тормоза.
6. Медленно сдвиньте автомобиль и прицеп с места, чтобы колеса прицепа не упирались в противооткатные клинья.
7. Остановите автомобиль и попросите кого-нибудь вынуть из-под колес противооткатные клинья.

### Техническое обслуживание автомобиля при буксировке прицепа

При буксировке прицепа ваш автомобиль нуждается в более частом техническом обслуживании. Для более подробной информации смотрите график регламентного технического обслуживания в Сервисном буклете. Особенно большое значение при буксировке прицепа имеют проверка уровня рабочей жидкости автоматической коробки передач, моторного масла, масла в картерах ведущих мостов, охлаждающей жидкости двигателя и тормозной жидкости, а также проверка состояния приводных ремней навесных агрегатов двигателя. Рекомендуется выполнять эти проверки до поездки и после нее.

Периодически проверяйте надежность затяжки всех болтов и гаек сцепного устройства.

### Буксировка прицепа

Если ваш автомобиль оборудован гибридной силовой установкой, обратитесь к отдельному дополнению для гибридных автомобилей для более подробной информации.

Запрещается буксировать прицеп в период обкатки нового автомобиля. См. «Период обкатки нового автомобиля» на стр. 9-30.

**ПРЕДУПРЕЖДЕНИЕ**

При использовании неправильного оборудования или при неправильном управлении автомобилем во время буксировки прицепа, водитель может потерять контроль над автомобилем. Например, если вы будете буксировать слишком тяжелый прицеп, эффективность тормозной системы вашего автомобиля может оказаться недостаточной, или она может вообще отказать. Вы или ваши пассажиры можете получить серьезные травмы. Ваш автомобиль также может получить повреждения, устранение которых не будет покрываться гарантийными обязательствами изготовителя. При буксировке прицепа необходимо строго соблюдать все инструкции, изложенные в данном разделе. Для получения более подробной информации о буксировке прицепа обратитесь за консультацией к вашему дилеру.

**Примечание:** Неправильная буксировка прицепа может привести к поломке вашего автомобиля и необходимости дорогостоящего ремонта, на который не будет распространяться гарантия изготовителя. Для правильной буксировки прицепа, следуйте всем рекомендациям, изложенным в этом разделе, и при возникновении каких-либо вопросов обратитесь к вашему официальному дилеру.

Для определения буксировочных возможностей вашего автомобиля см. параграф «Вес прицепа» ниже в этой главе.

Вождение автомобиля с прицепом значительно отличается от вождения одиночного автомобиля. При буксировании прицепа изменяются управляемость, динамика разгона, тормозные свойства, надежность и топливная экономичность. Для безопасного и успешного буксирования прицепа необходимо использовать правильное оборудование, которое должно быть должным образом установлено.

Изложенная ниже информация представляет собой многократно проверенные временем важные рекомендации и меры предосторожности при буксировке прицепа. Многие из этих рекомендаций исключительно важны для обеспечения вашей безопасности и безопасности ваших пассажиров. Внимательно изучите этот раздел, прежде чем буксировать прицеп.

**Вес прицепа**

Какова максимальная масса прицепа, который вы можете безопасно буксировать?

Это зависит от того, каким образом вы используете автопоезд. Например, большое значение имеют скорость движения, высота местности над уровнем моря, уклон дороги, температура наружного воздуха и продолжительность времени, в течение которого вы буксируете прицеп. Это может зависеть также от того, установлено ли на автомобиле какое-либо дополнительное оборудование, и от допустимой нагрузки на сцепное устройство от дышла прицепа. См. параграф «Нагрузка на сцепное устройство от дышла прицепа» ниже в этом разделе для более подробной информации.

Допустимый вес прицепа (TWR) рассчитывается исходя из предположения, что в автомобиле находится только водитель, однако на нем также установлено все необходимое оборудование для буксировки прицепа. Массу любого дополнительного оборудования, массу пассажиров и груза в багажном отсеке буксирующего автомобиля необходимо вычесть из максимальной допустимой массы прицепа.

Чтобы определить максимальную допустимую массу прицепа и автопоезда в зависимости от модели автомобиля и установленного на нем дополнительного оборудования, используйте следующую таблицу:

## 9-76 Вождение автомобиля

Вариант комплектации автомобиля	Передачное число главной передачи	Максимальная допустимая масса прицепа	GCWR*
Escalade 2WD 6.2LV8	3.42	3 765 кг	6 350 кг
Escalade AWD 6.2LV8	3.42	3 674 кг	6 350 кг
Escalade ESV 2WD 6.2LV8	3.42	3 629 кг	6 350 кг
Escalade ESV AWD 6.2LV8	3.42	3 493 кг	6350 кг

\* GCWR (Gross Combination Weight Rating – максимальная допустимая масса автопоезда) представляет собой технически допустимую суммарную массу полностью груженого автомобиля и прицепа, включая массу всех пассажиров, массу груза и массу установленного на автомобиле дополнительного оборудования. Запрещается превышать величину GCWR, установленную для вашего автомобиля.

При возникновении вопросов, обратитесь к официальному дилеру или в офис поддержки клиентов. См. «Офисы поддержки клиентов (США и Канада)» на стр. 13-5, или «Офисы поддержки клиентов (Мексика)» на стр. 13-5.

### Нагрузка на сцепное устройство от дышла прицепа

Нагрузка от дышла прицепа (А) имеет большое значение, потому что она представляет собой часть веса автомобиля. Полная масса автомобиля (Gross Vehicle Weight - GVW) включает в себя массу снаряженного автомобиля, всего груза, перевозимого в нем, а также массу

пассажиры и нагрузку от дышла прицепа. Дополнительное оборудование, пассажиры и груз, размещенный в автомобиле, могут привести к снижению допустимой нагрузки от дышла прицепа, что, в свою очередь, снижает допустимый вес буксируемого прицепа. См. параграф «Загрузка автомобиля» на стр. 9-24 для более подробной информации о максимальной грузоподъемности автомобиля.

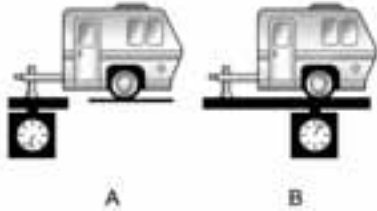

Нагрузка от дышла прицепа (А) должна составлять от 10 до 15 процентов, а нагрузка на сцепном устройстве типа “gooseneck” должна составлять от 15 до 25 процентов от массы груженого прицепа (В) в зависимости от серии автомобиля и типа сцепного устройства, как показано в таблице ниже.

Серия автомобиля	Тип сцепного устройства	Максимальная нагрузка от дышла прицепа
1500	Воспринимающее нагрузку	272 кг
1500	С распределителем нагрузки	499 кг

Запрещается превышать максимальную разрешенную нагрузку от дышла прицепа на сцепное устройство. Выбирайте кронштейн сцепного устройства с минимальной длиной, который обеспечит расположение шаровой опоры как можно ближе к автомобилю. Это поможет снизить нагрузку от дышла прицепа на задний мост автомобиля.

Возможность буксировки прицепа может быть ограничена максимальной нагрузкой от дышла прицепа, допустимой для вашего автомобиля. Нагрузка на сцепное устройство от дышла прицепа не должна приводить к

превышению величины GVWR (максимальная допустимая масса автомобиля) или RGAWR (максимальная допустимая нагрузка на заднюю ось). См. «Общая нагрузка на шины автомобиля» ниже в этой главе для более подробной информации.

После загрузки прицепа, взвесьте по отдельности прицеп и дышло, чтобы проверить правильность распределения нагрузки. Если распределение нагрузки неправильное, попробуйте иначе распределить груз, перевозимый в прицепе.

## 9-78 Вождение автомобиля

---

### Общая нагрузка на шины автомобиля

Убедитесь в том, что давление воздуха в шинах соответствует величине, указанной на сертификационной табличке, расположенной на двери водителя, или см. «Загрузка автомобиля» на стр. 9-24 для более подробной информации. Убедитесь в том, что при полной загрузке автомобиля и прицепа (с учетом нагрузки от дышла прицепа) вы не превышаете допустимую величину GVWR или RGAWR. При использовании сцепного устройства с распределением нагрузки не превышайте допустимую нагрузку на заднюю ось до установки пружинных рычагов, распределяющих нагрузку.

### Вес автопоезда

Исключительно важно, чтобы при полной загрузке автопоезда не была превышена ни одна из следующих величин — GCWR, GVWR, RGAWR, допустимая масса прицепа или допустимая нагрузка от дышла прицепа. Единственный способ удостовериться в этом заключается в том, чтобы взвесить полностью загруженный автопоезд и определить точное значение каждой из перечисленных величин.

### Дополнительное оборудование для буксировки прицепа

#### Сцепные устройства

Правильный выбор сцепного устройства помогает сохранить контроль над автопоездом. Большинство легких и средних прицепов можно буксировать при помощи сцепного устройства, полностью воспринимающего нагрузку и представляющего собой простую шаровую опору. Более тяжелые прицепы требуют использования сцепного устройства с распределением нагрузки, которое при помощи пружинных штанг распределяет нагрузку от дышла прицепа между осями автомобиля и прицепа. См. «Нагрузка от дышла прицепа» на стр. 9-74 для информации о предельной нагрузке для различных типов сцепных устройств.

При использовании сцепного устройства, крепящегося к заднему бамперу, бампер может быть поврежден при крутом повороте. Убедитесь в том, что обеспечено достаточное пространство, исключающее контакт между прицепом и бампером при повороте.

Рекомендуется использовать ограничители колебаний прицепа при любом типа сцепного устройства. Для подробной информации обратитесь к рекомендациям и инструкциям изготовителя прицепа или в компанию, профессионально занимающуюся буксировкой прицепов.



### Регулировка сцепного устройства с распределителем нагрузки

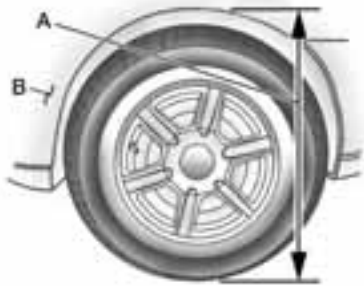

- А. Расстояние от кузова до поверхности дороги
- В. Передняя часть автомобиля

При использовании сцепного устройства с распределителем нагрузки, пружинные штанги должны быть отрегулированы таким образом, чтобы расстояние (А) оставалось неизменным после присоединения прицепа к буксирующему автомобилю и регулировки сцепного устройства.

### Крышка сцепного устройства

Автомобиль может быть оборудован крышкой сцепного устройства. Для снятия крышки:



1. Поверните фиксаторы на нижних выступах на 90 градусов против часовой стрелки.
2. Поднимите нижний край крышки примерно на 45 градусов.
3. Потяните крышку вниз, чтобы освободить верхние фиксаторы.

Для обратной установки крышки сцепного устройства:

1. Держите крышку под углом 45 градусов к автомобилю, и вставьте верхние выступы крышки в хромированные пазы облицовки.
2. Нажмите на нижнюю часть крышки вперед до тех пор, пока нижние выступы не совпадут с нижними выступами в облицовке.
3. Нажмите на верхние углы крышки вперед до фиксации крышки.
4. Поверните фиксаторы на нижних выступах на 90 градусов по часовой стрелке, чтобы зафиксировать крышку.

## 9-80 Вождение автомобиля

### Страховочные цепи

Обязательно используйте страховочные цепи между автомобилем и прицепом. Протяните цепи крест-накрест под дышлом прицепа, чтобы дышло не упало на дорогу, если оно отсоединится от сцепного устройства. Инструкции по установке страховочных цепей можно получить у изготовителя сцепного устройства или прицепа. Страховочные цепи следует крепить к отверстиям на опорной платформе сцепного устройства прицепа. Страховочные цепи должны висеть на достаточную величину, чтобы не препятствовать поворотам автопоезда. Однако при этом страховочные цепи не должны касаться земли.

### Тормозная система прицепа

Прицеп с полной массой более 900 кг должен иметь собственную тормозную систему, соответствующую весу прицепа. Обязательно изучите инструкции по использованию тормозной системы прицепа, и строго следуйте всем указаниям по ее правильной установке, регулировке и техническому обслуживанию.

Так как ваш автомобиль оборудован системой StabiliTrak, запрещается подключать тормозную систему прицепа к тормозной системе автомобиля.

### Электропроводка прицепа

#### Жгут электропроводки для буксировки тяжелых прицепов



Ваш автомобиль имеет семиконтактный разъем для подключения электрической системы тяжелых прицепов, который крепится к балке заднего бампера рядом со встроенным сцепным устройством.

Жгут электропроводки включает в себя следующие провода для подключения системы электрооборудования прицепа:

- Желтый: Левые стоп-сигналы/указатели поворота
- Темно-зеленый: Правые стоп-сигналы/указатели поворота
- Коричневый: Задние габаритные фонари
- Белый: «Земля»
- Светло-зеленый: Фонари заднего хода
- Красный: Питание от аккумуляторной батареи\*
- Темно-синий: Тормозная система прицепа\*

\* Предохранители этих двух цепей находятся в блоке предохранителей в моторном отсеке, однако провода не подключены. Эти провода должны подключаться квалифицированным техником сервисного центра официального дилера.

При зарядке дополнительной (установленной не на автомобиле) аккумуляторной батареи, нажмите на выключатель режима буксировки/движения с нагрузкой, расположенный на торце рычага селектора автоматической коробки передач. Это повысит напряжение в системе электрооборудования автомобиля и поможет должным образом зарядить аккумуляторную батарею.

Если вы буксируете прицеп, который слишком легкий для использования режима буксировки/движения с нагрузкой, альтернативный способ повысить напряжение в системе электрооборудования автомобиля заключается в том, чтобы включить фары.

### Подготовка для подключения прицепа с электрической тормозной системой

Эти провода являются частью пакета оборудования для буксировки прицепа. Они предназначены для подключения управляющего модуля электрической тормозной системы прицепа. На панели управления имеются обрезанные провода рядом с разъемом системы передачи данных. Жгут электропроводки включает в себя следующие провода:

- Темно-синий: Сигнал торможения к разъему прицепа
- Красно-черный: Аккумуляторная батарея
- Бело-голубой: Концевой переключатель педали тормоза
- Белый: «Земля»

Эти провода должны подключаться квалифицированным техником сервисного центра официального дилера.

### Режим буксировки/движения с нагрузкой



Режим буксировки/движения с нагрузкой выключается и выключается при помощи этого выключателя, расположенного на торце рычага селектора автоматической коробки передач.



При включении режима буксировки/движения с нагрузкой загорается световой индикатор, расположенный на панели приборов.

Режим буксировки/движения с нагрузкой предназначен для облегчения буксировки тяжелого прицепа или перевозки тяжелого груза. См. «Режим буксировки/движения с нагрузкой» на стр. 9-43.

Режим буксировки/движения с нагрузкой наиболее эффективен, когда общая масса автопоезда составляет, по крайней мере, 75 процентов от допустимой массы автопоезда (GCWR). См. «Вес прицепа» в разделе «Буксировка прицепа» на стр. 9-74.

Режим буксировки/движения с нагрузкой наиболее эффективен при следующих условиях:

При буксировке тяжелого прицепа или перевозке тяжелого груза по местности с изменяющимся профилем.

При буксировке тяжелого прицепа или перевозке тяжелого груза в плотном дорожном потоке с постоянными остановками.

При буксировке тяжелого прицепа или перевозке тяжелого груза на парковках, где необходим повышенный контроль над движением автомобиля с малой скоростью.

## 9-82 Вождение автомобиля

---

Эксплуатация автомобиля при включенном режиме буксировки/движения с нагрузкой при отсутствии прицепа или при небольшой загрузке автомобиля не приведет к повреждению автомобиля. Однако включение режима буксировки/движения с нагрузкой при таких условиях не дает каких-либо преимуществ. Выбор этого режима при малой загрузке автомобиля может привести к снижению плавности хода и ухудшить топливную экономичность. Включать режим буксировки/движения с нагрузкой рекомендуется только при буксировке прицепа или при перевозке тяжелого груза.

### Установка дополнительного оборудования

#### Дополнительное электрическое оборудование

**Примечание:** Перед установкой на автомобиль любого дополнительного электрооборудования, предварительно проконсультируйтесь с вашим дилером. Установка некоторого дополнительного электрооборудования может привести к повреждению автомобиля. Необходимый ремонт не будет покрываться гарантийными обязательствами изготовителя. Некоторое дополнительное электрооборудование может повлиять на правильность функционирования различных электронных систем автомобиля.

Дополнительное электрооборудование может привести к разряду аккумуляторной батареи вашего автомобиля, даже если оно выключено.

Ваш автомобиль оборудован системой подушек безопасности. Прежде чем устанавливать какое-либо электрооборудование на ваш автомобиль, ознакомьтесь с параграфами «Техническое обслуживание автомобиля, оборудованного подушками безопасности» на стр. 3-53 и «Установка дополнительного оборудования на автомобиль, оборудованный подушками безопасности» на стр. 3-53.

## Техническое обслуживание и уход за автомобилем

### Общая информация

Общая информация .....	10-2
Заявление штата Калифорния «Proposition 65» .....	10-2
Требования штата Калифорнии относительно материалов с содержанием перхлората .....	10-3
Аксессуары и изменение конструкции автомобиля .....	10-3

### Контрольные проверки

Самостоятельное выполнение технического обслуживания .....	10-4
Открытие капота .....	10-5
Общий вид моторного отсека .....	10-6
Моторное масло .....	10-7
Монитор срока службы моторного масла .....	10-11
Рабочая жидкость автоматической коробки передач .....	10-12
Воздухоочиститель/воздушный фильтр двигателя .....	10-16
Система охлаждения .....	10-18
Охлаждающая жидкость двигателя .....	10-18
Перегрев двигателя .....	10-22
Режим защиты при перегреве двигателя .....	10-25

Вентилятор системы охлаждения двигателя .....	10-25
Жидкость гидроусилителя рулевого управления .....	10-25
Жидкость стеклоомывателя .....	10-26
Тормозная система .....	10-27
Тормозная жидкость .....	10-28
Аккумуляторная батарея .....	10-30
Система постоянного полного привода .....	10-30
Передний мост .....	10-31
Задний ведущий мост .....	10-32
Проверка выключателя стартера .....	10-33
Проверка системы блокировки переключения автоматической коробки передач .....	10-34
Проверка системы блокировки выключателя зажигания .....	10-34
Проверка стояночного тормоза и парковочного механизма автоматической коробки передач .....	10-35
Замена щеток стеклоочистителя .....	10-35
Замена стекол .....	10-36

### Регулировка угла наклона фар ближнего света

Регулировка угла наклона фар ближнего света .....	10-37
---	-------

### Замена ламп накаливания

Замена ламп накаливания .....	10-39
Фары с высокой интенсивностью разряда (HID) .....	10-39
Светодиодные приборы освещения (LED) .....	10-39

Лампы фонарей заднего хода .....	10-40
Лампа фонаря освещения заднего номерного знака .....	10-41
Лампы накаливания для замены .....	10-41

### Система электрооборудования

Перегрузка системы электрооборудования .....	10-41
Электрические предохранители и автоматы защиты цепей .....	10-42
Блок предохранителей в моторном отсеке .....	10-43
Блок предохранителей в панели управления .....	10-47

### Колеса и шины

Шины .....	10-50
Маркировка шин .....	10-52
Обозначение шин .....	10-53
Термины и определения, относящиеся к шинам .....	10-54
Давление воздуха в шинах .....	10-57
Давление воздуха в шинах для движения с высокой скоростью ...	10-58
Монитор давления воздуха в шинах ..	10-59
Работа монитора давления воздуха в шинах .....	10-60
Проверка состояния шин .....	10-64
Перестановка шин .....	10-64

## 10-2 Техническое обслуживание и уход за автомобилем

Когда следует менять шины .....	10-65
Приобретение новых шин .....	10-66
Размеры шин и колес .....	10-68
Единообразная система классификации качества шин .....	10-69
Балансировка колес и регулировка углов установки управляемых колес ..	10-71
Замена колес .....	10-71
Цепи противоскольжения .....	10-72
В случае повреждения шины .....	10-73
Замена шины .....	10-75
Страховочное крепление запасного колеса .....	10-86
Полноразмерное запасное колесо ....	10-88

### Запуск двигателя от аккумулятора торной батареи другого автомобиля

Запуск двигателя от аккумуляторной батареи другого автомобиля .....	10-89
--	-------

### Буксировка

Буксировка автомобиля .....	10-94
Буксировка автомобиля с целью отдыха .....	10-94

### Уход за внешним видом автомобиля

Уход за внешним видом .....	10-97
Уход за салоном автомобиля .....	10-101
Напольные коврики .....	10-105

## Общая информация

Если вам потребуется выполнить техническое обслуживание автомобиля или приобрести какие-либо запасные части, обратитесь к вашему официальному дилеру. У него вы сможете приобрести оригинальные запасные части GM, и получите квалифицированную техническую поддержку от персонала, прошедшего специальное обучение по техническому обслуживанию и ремонту автомобилей производства корпорации GM.

Оригинальные запасные части GM несут на себе один из следующих торговых знаков:

**ACDelco.**

Genuine  | Parts

 | Goodwrench.

 Accessories

## Заявление штата Калифорния «Proposition 65»

Большинство транспортных средств, включая этот автомобиль, содержат и/или выбрасывают химические вещества, которые, как это известно штату Калифорния, вызывают онкологические заболевания, приводят к врожденным заболеваниям и негативно влияют на репродуктивные функции. Такие вещества содержатся во многих компонентах и системах, многих эксплуатационных жидкостях, и выбрасываются с отработавшими газами двигателя, а также с продуктами износа некоторых деталей.

### Требования штата Калифорнии относительно материалов с содержанием перхлората

Определенные системы, используемые в автомобилях, такие как пиропатроны подушек безопасности, преднатяжители ремней безопасности и литиевые элементы питания, используемые в пультах дистанционного управления, могут содержать перхлорат. Эти компоненты требуют особого обращения. Для дополнительной информации, посетите сайт [www.dtsc.ca.gov/hazardouswaste/](http://www.dtsc.ca.gov/hazardouswaste/).

### Аксессуары и изменение конструкции автомобиля

Установка на автомобиль дополнительного оборудования, приобретенного не у официального дилера и не одобренного изготовителем, может повлиять на динамические характеристики и безопасность автомобиля, в том числе на такие системы и параметры, как подушки безопасности, тормозная система, на устойчивость, управляемость и плавность хода; на выброс загрязняющих веществ; на аэродинамические характеристики автомобиля; на его надежность и долговечность; а также на функционирование таких электронных систем, как антиблокировочная тормозная система, противобуксовочная система и система динамической стабилизации. Установка некоторого дополнительного оборудования или аксессуаров может даже привести к неисправностям и повреждению автомобиля, устранение которых не покрывается гарантийными обязательствами изготовителя.

Повреждение компонентов автомобиля в результате использования запасных частей, не сертифицированных компанией GM, включая внесение изменений в конструкцию электронных управляющих модулей, не покрывается гарантийными обязательствами изготовителя, и может повлиять на гарантийное покрытие других компонентов и систем.

Оригинальные аксессуары GM специально разработаны таким образом, чтобы функционировать совместно с другими системами вашего автомобиля. Ваш официальный дилер GM поможет вам приобрести оригинальные аксессуары GM для вашего автомобиля. Когда вы обращаетесь к официальному дилеру GM за оригинальными аксессуарами GM или для технического обслуживания автомобиля, вы можете быть уверены в том, что квалифицированный технический персонал, прошедший специальное обучение, выполнит любые необходимые работы с использованием только оригинальных запасных частей и аксессуаров GM.

*См. также «Установка дополнительного оборудования на автомобиль, оборудованный подушками безопасности» на стр. 3-53.*

## 10-4 Техническое обслуживание и уход за автомобилем

### Контрольные проверки

#### Самостоятельное выполнение технического обслуживания

Если ваш автомобиль оборудован гибридной силовой установкой, обратитесь к отдельному дополнению для гибридных автомобилей для более подробной информации.



#### ПРЕДУПРЕЖДЕНИЕ

Вы можете получить травмы, и ваш автомобиль может быть поврежден, если вы попытаетесь выполнить какие-либо работы на автомобиле без достаточных знаний и опыта.

- Прежде чем проводить какие-либо работы по техническому обслуживанию автомобиля, убедитесь в том, что вы обладаете достаточными знаниями и опытом, и что у вас имеются все необходимые инструменты и запасные части.

(См. продолжение)

#### ПРЕДУПРЕЖДЕНИЕ (продолжение)

- Используйте только оригинальные гайки, болты и другие крепежные детали необходимого размера. Крепежные детали метрической и дюймовой системы можно легко перепутать. Если вы используете неправильные крепежные детали, то компоненты автомобиля могут поломаться или отвалиться. Вы можете получить травмы.

При самостоятельном выполнении работ, пользуйтесь соответствующей инструкцией по ремонту и техническому обслуживанию автомобиля. В нем вы найдете гораздо более подробную информацию о техническом обслуживании автомобиля, чем в данном Руководстве. Чтобы приобрести руководство по техническому обслуживанию автомобиля, см. параграф «Информация о заказе изданий о техническом обслуживании» на стр. 13-15.

Ваш автомобиль оборудован системой подушек безопасности. Прежде чем самостоятельно выполнять какие-либо работы на своем автомобиле, см. параграф «Проверка системы подушек безопасности» на стр. 3-54.

Храните все заказ-наряды, квитанции и товарные чеки на приобретенные запасные части, и регистрируйте пробег и даты выполнения всех работ по техническому обслуживанию и ремонту автомобиля. См. параграф «Регистрация данных о техническом обслуживании автомобиля» на стр. 11-10.



### Открытие капота

Чтобы открыть капот:



1. Потяните рукоятку с этим условным обозначением. Эта рукоятка расположена под панелью управления, слева от рулевого колеса.



2. Затем подойдите к автомобилю спереди, просуньте пальцы под капот и нащупайте вторичный фиксатор капота, расположенный примерно посередине решетки радиатора.

3. Нажмите на вторичный фиксатор вправо.
4. Поднимите капот.

Прежде чем закрывать капот, убедитесь в том, что крышки всех заправочных емкостей установлены на место и плотно закрыты. Затем опустите капот примерно на высоту 150 мм от закрытого положения, сделайте паузу и нажмите на середину переднего края капота быстрым и уверенным движением, чтобы полностью закрыть капот.

## 10-6 Техническое обслуживание и уход за автомобилем

Общий вид моторного отсека

Двигатель 6.2L V8

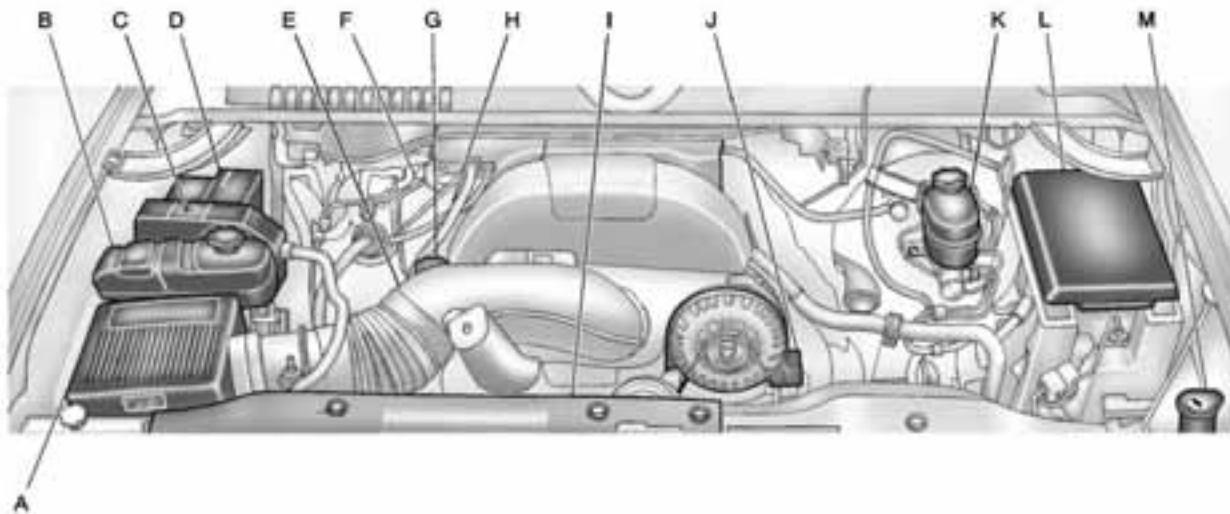

- A. Воздухоочиститель/Воздушный фильтр двигателя, см. стр. 10-16.
- B. Крышка расширительного бачка системы охлаждения двигателя. См. параграф «Система охлаждения двигателя» на стр. 10-18.
- C. Вынесенный положительный (+) вывод аккумуляторной батареи. См. «Запуск двигателя от дополнительной аккумуляторной батареи» на стр. 10-89.
- D. Аккумуляторная батарея, см. стр. 10-30.
- E. Вынесенный отрицательный (-) вывод аккумуляторной батареи (не виден). См. «Запуск двигателя от дополнительной аккумуляторной батареи» на стр. 10-89.
- F. Щуп автоматической коробки передач (не виден). См. «Проверка уровня рабочей жидкости» в разделе «Рабочая жидкость автоматической коробки передач» на стр. 10-12.
- G. Крышка маслозаливной горловины двигателя. См. «Когда необходимо доливать моторное масло» в Engine Oil on page 10-7.
- H. Масляный щуп двигателя (не виден). См. «Проверка уровня моторного масла» в Engine Oil on page 10-7.

- I. Вентилятор системы охлаждения двигателя (не виден). См. параграф «Система охлаждения двигателя» на стр. 10-18.
- J. Бачок для рабочей жидкости гидроусилителя рулевого механизма. См. «Рабочая жидкость гидроусилителя рулевого управления» на стр. 10-25.
- K. Бачок главного тормозного цилиндра. См. «Тормозная жидкость» на стр. 10-28.
- L. Блок предохранителей в моторном отсеке, см. стр. 10-43.
- M. Бачок для жидкости стеклоомывателя. См. «Доливка жидкости стеклоомывателя» в разделе «Жидкость стеклоомывателя» на стр. 10-26.

Если ваш автомобиль оборудован гибридной силовой установкой, обратитесь к отдельному дополнению для гибридных автомобилей для более подробной информации.

### Моторное масло

Для обеспечения высоких динамических характеристик и надежной работы двигателя, необходимо внимательно относиться к моторному маслу. Если вы будете следовать описанным ниже простым, но важным шагам, это поможет защитить те средства, которые вы вложили в покупку автомобиля.

- Обязательно используйте моторное масло, соответствующее установленным спецификациям и требованиям к вязкости. См. «Выбор моторного масла».
- Регулярно проверяйте уровень моторного масла, и поддерживайте его в необходимом диапазоне. См. «Проверка уровня моторного масла» и «Когда необходимо доливать моторное масло».

## 10-8 Техническое обслуживание и уход за автомобилем

- Необходимо строго соблюдать установленную периодичность замены моторного масла. См. «Монитор срока службы моторного масла» на стр. 10-11.
- При утилизации отработанного моторного масла строго следуйте установленным правилам. См. «Утилизация отработанного масла» ниже в этой главе.

### Проверка уровня моторного масла

Рекомендуется проверять уровень моторного масла при каждой заправке топливом. Для получения правильных результатов, автомобиль должен стоять на ровной площадке. Маслоизмерительный щуп двигателя имеет желтую ручку с петлей. Для информации о расположении маслоизмерительного щупа двигателя см. параграф «Общий вид моторного отсека» на стр. 10-6.

Важно получить правильную информацию об уровне моторного масла:

1. Если двигатель недавно был запущен, заглушите его и подождите несколько минут, чтобы моторное масло полностью стекло в поддон картера. Проверка уровня моторного масла через слишком короткое время после остановки двигателя не даст правильной информации об уровне моторного масла.
2. Выньте масляный щуп и протрите его бумажной салфеткой или чистой неворсистой тканью, затем полностью вставьте щуп на место. Снова выньте щуп, держа его вертикально, и проверьте уровень моторного масла.

### Когда необходимо доливать моторное масло



Если уровень моторного масла находится ниже участка щупа, имеющего крестообразную насечку, то долейте один литр моторного масла рекомендованного качества и вязкости. См. «Выбор правильного моторного масла». Для информации о емкости системы смазки двигателя, см. параграф «Технические характеристики и заправочные емкости» на стр. 12-2.

**Примечание:** Будьте осторожны, чтобы не перелить моторное масло. Если уровень моторного масла будет ниже или выше нормального рабочего диапазона, указанного на щупе, может привести к повреждению двигателя. Если уровень моторного масла превышает верхнюю метку рабочего диапазона, обозначенного крестообразными насечками на маслоизмерительном щупе, это может привести к повреждению двигателя. В таком случае вам следует слить излишек моторного масла, или обратиться к квалифицированному механику для выполнения этой операции.

Для информации о расположении маслозаливной горловины двигателя см. параграф «Общий вид моторного отсека» на стр. 10-6.

Долейте такое количество моторного масла, чтобы его уровень находился в пределах нормального рабочего диапазона. После доливки моторного масла полностью вставьте на место масляный щуп двигателя.

### Выбор правильного моторного масла

Выбор правильного моторного масла заключается в обеспечении соответствия масла установленным спецификациям и требованиям к вязкости масла.

### Спецификации моторного масла

Используйте моторное масло, имеющее сертификационный знак dexos™. Моторное масло, подходящее для вашего автомобиля, должно иметь сертификационный знак dexos™ на упаковке. Этот сертификационный знак указывает на то, что моторное масло сертифицировано в соответствии со спецификациями dexos™.

На заводе двигатель вашего автомобиля был заправлен моторным маслом, соответствующим спецификациям dexos™.

**Примечание:** Используйте только моторное масло, сертифицированное в соответствии со спецификациями dexos™, или эквивалентное моторное масло требуемой вязкости. Моторное масло, сертифицированное в соответствии со спецификациями dexos™, должно иметь знак dexos™ на упаковке. Использование моторного масла, не рекомендованного производителем, может привести к выходу из строя двигателя вашего автомобиля. На подобные случаи гарантия изготовителя не распространяется. Если вы не уверены, соответствует ли предложенное моторное масло спецификациям dexos™, уточните это у поставщика.

Использование альтернативного моторного масла при отсутствии масла dexos™: При отсутствии моторного масла с сертификационным знаком dexos™ для замены или доливки моторного масла, вы можете использовать альтернативное моторное масло, имеющее сертификационный знак API «Starburst» и вязкость SAE 5W-30.

## 10-10 Техническое обслуживание и уход за автомобилем

Однако использование моторного масла, не соответствующего спецификациям dexos™, может привести к ухудшению динамических и эксплуатационных характеристик при определенных условиях.

### Вязкость моторного масла

Наиболее подходящим для двигателя вашего автомобиля является моторное масло с вязкостью SAE 5W-30. Запрещается использовать моторное масло с иной вязкостью, например, SAE 0W-30, 10W-40, или 20W-50.

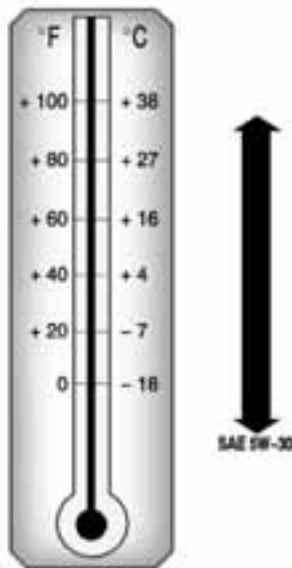

Эксплуатация автомобиля при низкой температуре воздуха: В регионах с экстремально холодным климатом, где температура воздуха падает ниже  $-29^{\circ}\text{C}$ , следует использовать масло с вязкостью SAE 0W-30. Масло с этой вязкостью облегчает пуск холодного двигателя при экстремально низкой температуре воздуха. При выборе вязкости моторного масла обязательно убедитесь в том, что моторное масло соответствует спецификациям dexos™. Для получения более подробной информации см. «Спецификации моторного масла» выше.

### Присадки к моторному маслу/Промывка системы смазки двигателя

Не добавляйте никаких присадок в моторное масло вашего автомобиля. Рекомендованное моторное масло, соответствующее спецификациям dexos™ и имеющее сертификационный знак dexos™ - это все, что нужно для защиты и обеспечения высоких характеристик двигателя вашего автомобиля.

Запрещается промывать систему смазки двигателя вашего автомобиля, так как в противном случае это может привести к повреждению двигателя. Устранение повреждений в подобных случаях не покрывается гарантийными обязательствами изготовителя.

### Утилизация отработанного моторного масла

Отработанное моторное масло содержит некоторые вещества, которые вредны для кожи и даже могут вызывать раковые заболевания. Не допускайте попадания отработанного масла на кожу. Незамедлительно промойте кожу и ногти водой с мылом, или средством для чистки рук. Тщательно выстирайте или выбросьте тряпки или ветошь, загрязненные отработанным моторным маслом. Ознакомьтесь с инструкцией поставщика смазочных материалов по использованию и утилизации масел и продуктов, загрязненных маслами.

Отработанное моторное масло может представлять угрозу для окружающей среды. Если вы самостоятельно меняете моторное масло, обязательно слейте все масло из масляного фильтра, прежде чем его выкидывать. Запрещается сливать отработанное моторное масло на землю или в канализацию. Соберите отработанное масло и сдайте его на пункт приема отработанных смазочных материалов.

### Монитор срока службы моторного масла

#### Когда необходимо заменять моторное масло

Ваш автомобиль оборудован электронной системой, которая оповещает вас о сроке замены моторного масла и масляного фильтра. Интервал замены моторного масла зависит от количества оборотов коленчатого вала двигателя и от температуры двигателя, а не от пробега автомобиля. В зависимости от условий эксплуатации автомобиля, пробег между необходимостью замены моторного масла может значительно изменяться. Для правильного функционирования монитора срока службы моторного масла, после замены масла необходимо сбросить эту систему в исходное состояние.

Когда система определяет, что срок службы моторного масла подошел к концу, она сообщит вам о необходимости замены моторного масла. На дисплее информационного центра водителя появится сообщение "CHANGE ENGINE OIL SOON" (Замените моторное масло). См. параграф «Сообщения о состоянии моторного масла» на стр. 5-34. После появления сообщения об окончании срока службы моторного масла следует заменить моторное масло как можно скорее, в течение следующих 500 километров пробега.

## 10-12 Техническое обслуживание и уход за автомобилем

Может так случиться, что, при наилучших условиях эксплуатации автомобиля, монитор срока службы моторного масла не сообщит о необходимости замены масла в течение целого года. Однако при этом все равно необходимо заменять моторное масло и фильтр, по крайней мере, один раз в год; после этого необходимо сбросить в исходное состояние монитор срока службы моторного масла. Сервисная станция официального дилера GM обладает квалифицированным и специально обученным персоналом, который выполнит все необходимые работы и сбросит в исходное состояние монитор срока службы моторного масла. Кроме того, исключительно важно регулярно проверять уровень моторного масла между заменами и поддерживать его в требуемом диапазоне.

Если вы случайно сбросите монитор срока службы моторного масла в исходное состояние, то необходимо заменить моторное масло при достижении пробега 5000 км после последней замены моторного масла. При этом необходимо вновь сбросить в исходное состояние монитор срока службы моторного масла.

### Сброс монитора срока службы моторного масла

Монитор срока службы моторного масла необходимо сбрасывать в исходное состояние после каждой замены моторного масла, с тем чтобы система могла правильно рассчитать срок следующей замены масла. Обязательно устанавливайте монитор срока службы моторного масла в состояние 100% после каждой замены моторного масла. Эта система не сбрасывается в исходное состояние автоматически. Для сброса системы в исходное состояние:

1. Выведите на дисплей DIC параметр OIL LIFE REMAINING.
2. Нажмите и удерживайте кнопку SET/RESET на дисплее DIC в течение более чем пяти секунд. Срок службы моторного масла изменится на 100%.

Если сообщение CHANGE ENGINE OIL SOON вновь появляется на дисплее, это значит, что монитор срока службы моторного масла не был установлен в исходное состояние. Повторите описанную процедуру.

### Рабочая жидкость автоматической коробки передач

#### Когда необходимо проверять и заменять рабочую жидкость автоматической коробки передач

Уровень рабочей жидкости в коробке передач не требует проверки, если только у вас нет оснований подозревать ее утечки. Единственной причиной снижения уровня рабочей жидкости может быть ее утечка или перегрев коробки передач. Если вы подозреваете наличие утечки рабочей жидкости, то выполните описанную ниже процедуру для проверки уровня жидкости. Однако при серьезной утечке жидкости необходимо доставить автомобиль в сервисный центр официального дилера для ремонта, прежде чем продолжать эксплуатацию автомобиля.

**Примечание:** Использование неправильной рабочей жидкости может привести к серьезным повреждениям автомобиля, устранение которых не покрывается гарантийными обязательствами изготовителя. Используйте только рабочую жидкость для автоматической коробки передач, указанную в разделе «Рекомендованные жидкости и смазочные материалы» на стр. 11-7.



## Техническое обслуживание и уход за автомобилем 10-13

Рабочую жидкость автоматической коробки передач и ее фильтр необходимо заменять с периодичностью, указанной в разделе «Регламентное техническое обслуживание» на стр. 11-2. Используйте только ту рабочую жидкость, которая указана в разделе «Рекомендованные жидкости и смазочные материалы» на стр. 11-7.

### Проверка уровня рабочей жидкости автоматической коробки передач

**Примечание:** Недостаточный или избыточный уровень рабочей жидкости может привести к выходу из строя автоматической коробки передач. При избытке рабочей жидкости она может попасть на горячие детали двигателя или системы выпуска, что может привести к возгоранию. Недостаточный уровень рабочей жидкости может привести к перегреву автоматической коробки передач. При проверке уровня рабочей жидкости будьте внимательны, чтобы получить точные показания.

Перед проверкой уровня рабочей жидкости, подготовьте автомобиль следующим образом:

1. Припаркуйте автомобиль на ровной площадке и запустите двигатель. Оставьте двигатель работать на холостом ходу.
2. Включите стояночный тормоз и переведите селектор коробки передач в положение P (Стоянка).
3. Нажав педаль тормоза, последовательно переместите селектор во все положения, соответствующие различным режимам работы автоматической коробки передач, удерживая его в каждом положении в течение примерно 3 секунд. Затем переведите рычаг селектора обратно в положение P (Стоянка).
4. Дайте двигателю поработать на холостом ходу (500 - 800 об/мин) в течение, по крайней мере, одной минуты. Медленно отпустите педаль тормоза.
5. При работающем двигателе, нажимайте на кнопку информации о поездке/расходе топлива или на кнопку сброса счетчика пробега по маршруту до тех пор, пока на дисплее информационного центра водителя не появится надпись TRANS TEMP (Температура рабочей жидкости коробки передач).
6. Используя показания TRANS TEMP, определите и выполните соответствующую процедуру проверки. Если показания TRANS TEMP не находятся в необходимом диапазоне, то дайте автомобилю остыть, или начните движение и прогрейте автомобиль до достижения необходимой температуры рабочей жидкости коробки передач.

## 10-14 Техническое обслуживание и уход за автомобилем

### Процедура проверки в холодном состоянии

Проверка в холодном состоянии проводится только для того, чтобы определить, достаточно ли в автоматической коробке передач жидкости для ее безопасной эксплуатации до того момента, когда возможно будет провести проверку в горячем состоянии. Наиболее точным методом проверки уровня рабочей жидкости является проверка в горячем состоянии. Проверьте уровень жидкости в горячем состоянии при первой возможности. Процедура проверки в холодном состоянии применяется, если температура рабочей жидкости коробки передач находится в диапазоне от 27°C до 32°C.



1. Найдите маслоизмерительный щуп коробки передач в задней части моторного отсека, с правой стороны автомобиля.  
*См. параграф «Общий вид моторного отсека» на стр. 10-6 для более подробной информации.*
2. Потяните ручку вверх, затем выньте маслоизмерительный щуп и вытрите его чистой ветошью или бумажным полотенцем.
3. Вставьте щуп обратно до упора, подождите три секунды, затем вновь выньте щуп.
4. Проверьте уровень рабочей жидкости с обеих сторон маслоизмерительного щупа и определите минимальный уровень. Повторите проверку, чтобы убедиться в точности показаний.



5. Если уровень рабочей жидкости ниже метки COLD, то долейте ровно столько рабочей жидкости, чтобы довести ее уровень до метки COLD. Обычно для этого требуется не более чем 0,5 л жидкости. Будьте осторожны, чтобы не перелить жидкость.
6. При первой возможности проверьте уровень рабочей жидкости в горячем состоянии, когда коробка передач прогреется до нормальной рабочей температуры от 71°C до 93°C.
7. Если уровень рабочей жидкости находится в нормальном диапазоне, то вставьте щуп обратно до упора и нажмите на рукоятку щупа вниз, чтобы зафиксировать щуп.

### Процедура проверки в горячем состоянии

Используйте эту процедуру для проверки уровня рабочей жидкости автоматической коробки передач, когда ее температура находится в диапазоне между 71°C и 93°C.

Наиболее точным методом проверки уровня рабочей жидкости является проверка в горячем состоянии. Проверку в горячем состоянии следует проводить при первой возможности, чтобы убедиться в правильности результатов проверки в холодном состоянии. Уровень рабочей жидкости повышается при увеличении ее температуры, поэтому исключительно важно, чтобы температура рабочей жидкости находилась в требуемом диапазоне.



1. Найдите маслоизмерительный щуп коробки передач в задней части моторного отсека, с правой стороны автомобиля.  
*См. параграф «Общий вид моторного отсека» на стр. 10-6 для более подробной информации.*
2. Потяните ручку вверх, затем выньте маслоизмерительный щуп и вытрите его чистой ветошью или бумажным полотенцем.
3. Вставьте щуп обратно до упора, подождите три секунды, затем вновь выньте щуп.
4. Проверьте уровень рабочей жидкости с обеих сторон маслоизмерительного щупа и определите минимальный уровень. Повторите проверку, чтобы убедиться в точности показаний.



5. Нормальный уровень рабочей жидкости должен находиться в зоне щупа HOT с крестообразной насечкой. Если уровень рабочей жидкости не находится в диапазоне HOT, и температура рабочей жидкости находится в диапазоне от 71°C до 93°C, долейте (или слейте избыток) рабочей жидкости, чтобы довести ее уровень до диапазона HOT. Если уровень жидкости ниже нормы, то долейте столько жидкости, чтобы довести ее уровень до диапазона HOT. Обычно для этого требуется не более чем 0,5 л жидкости. Будьте осторожны, чтобы не перелить жидкость.
6. Если уровень рабочей жидкости находится в нормальном диапазоне, то вставьте щуп обратно до упора и нажмите на рукоятку щупа вниз, чтобы зафиксировать щуп.

## **10-16 Техническое обслуживание и уход за автомобилем**

---

### **Согласованность показаний**

Обязательно проверяйте уровень жидкости, по крайней мере, дважды. Согласованность показаний имеет большое значение для поддержания необходимого уровня рабочей жидкости. После доливки жидкости, может потребоваться около 15 минут или даже больше, чтобы получить достоверные показания, так как жидкости необходимо время для того, чтобы стечь по заливной трубке. Если вы получаете слишком разные показания, проверьте шланг вентиляции картера автоматической коробки передач, чтобы убедиться в том, что он чистый и не забит грязью. Если показания продолжают сильно отличаться, обратитесь к вашему дилеру.

### **Воздухоочиститель/ воздушный фильтр двигателя**

Для информации о расположении воздухоочистителя/воздушного фильтра двигателя см. параграф «Общий вид моторного отсека» на стр. 10-6.

Проверяйте состояние воздушного фильтра двигателя при предписанном пробеге, и заменяйте его при первой замене моторного масла после каждых 80 000 км пробега. См. «Регламентное техническое обслуживание» на стр. 11-2 для более подробной информации. При эксплуатации автомобиля на пыльных и грязных дорогах, проверяйте состояние фильтрующего элемента воздухоочистителя при каждой замене моторного масла.

### **Проверка состояния воздухоочистителя/воздушного фильтра двигателя**

Для проверки состояния фильтрующего элемента воздухоочистителя, снимите воздушный фильтр, следуя шагам 1 – 6, описанным ниже. После снятия воздушного фильтра слегка потрясите его, чтобы стряхнуть накопившуюся рыхлую пыль и грязь. Если фильтр покрыт залепшейся пылью и грязью, необходимо заменить его. Запрещается использовать сжатый воздух для очистки воздушного фильтра.

### Замена воздушного фильтра двигателя



1. Найдите воздушный фильтр в сборе. См. параграф «Общий вид моторного отсека» на стр. 10-6.
2. Отверните четыре винта на крышке корпуса фильтра, и снимите крышку.



3. Выньте фильтрующий элемент из корпуса воздухоочистителя. Соблюдайте осторожность, чтобы не просыпать грязь, скопившуюся на фильтрующем элементе.
4. Протрите привалочные плоскости фильтрующего элемента и корпуса воздухоочистителя.

5. Проверьте состояние фильтрующего элемента, при необходимости замените его.
6. Установите на место крышку воздушного фильтра и заверните винты.

#### ПРЕДУПРЕЖДЕНИЕ

Работа двигателя без воздушного фильтра или при неправильной его установке может привести к тяжелым ожогам. Воздухоочиститель не только очищает воздух; он также предотвращает обратные вспышки пламени из двигателя. Будьте осторожны при выполнении каких-либо работ на двигателе со снятым воздухоочистителем. Запрещается эксплуатация автомобиля без установленного на место воздухоочистителя.

## 10-18 Техническое обслуживание и уход за автомобилем

### Система охлаждения

Система охлаждения двигателя поддерживает правильную рабочую температуру двигателя.

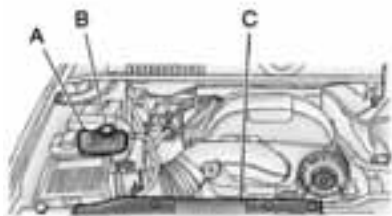

- A. Расширительный бачок системы охлаждения двигателя
- B. Крышка расширительного бачка системы охлаждения двигателя
- C. Вентилятор системы охлаждения двигателя (не виден).

#### ПРЕДУПРЕЖДЕНИЕ

Электрический вентилятор системы охлаждения двигателя может включиться даже при неработающем двигателе, и это может привести к травмам. Следите за тем, чтобы в зону расположения электрического вентилятора системы охлаждения двигателя не попадали руки, предметы одежды и инструменты.

#### ПРЕДУПРЕЖДЕНИЕ

Отопитель, шланги радиатора и другие части двигателя могут быть очень горячими. Не касайтесь их. В противном случае вы можете получить сильные ожоги.

Не допускайте работы двигателя при наличии утечки охлаждающей жидкости. Если двигатель будет работать, то вся охлаждающая жидкость может вытечь. Это может привести к возгоранию двигателя, и вы можете получить ожоги. Прежде чем начинать движение, устраните любые утечки жидкости.

**Примечание:** Использование любой охлаждающей жидкости, иной, чем DEX-COOL®, может привести к преждевременной коррозии деталей двигателя, отопителя или радиатора. Кроме того, потребуются более частая замена охлаждающей жидкости двигателя – через каждые 50 000 км пробега или через каждые 24 месяца, в зависимости от того, что наступит раньше. Гарантия изготовителя не распространяется на устранение возможных повреждений. Используйте в системе охлаждения вашего автомобиля исключительно жидкость DEX-COOL® (не содержащую силикатов).

### Охлаждающая жидкость двигателя

Система охлаждения двигателя вашего автомобиля заправлена жидкостью DEX-COOL®. Эта охлаждающая жидкость рассчитана на то, что ее придется заменять через пять лет, или при пробеге 240 000 км, в зависимости от того, что наступит раньше.

В следующем параграфе разъясняется, как проверять уровень охлаждающей жидкости двигателя, и как ее доливать, если уровень жидкости снизился. Если двигатель вашего автомобиля перегревается, см. параграф «Перегрев двигателя» на стр. 10-22.

### Рекомендованная жидкость



#### ПРЕДУПРЕЖДЕНИЕ

Добавление в систему охлаждения простой воды или охлаждающей жидкости, отличающейся от рекомендованной, опасно. Простая вода и другие жидкости могут закипать при более низкой температуре, чем специальная охлаждающая жидкость. Система охлаждения двигателя вашего автомобиля настроена на работу при должном составе охлаждающей жидкости. При неправильной концентрации охлаждающей жидкости или при доливке в систему простой воды, двигатель может перегреться, но вы не получите предупреждающее сообщение. В результате может начаться возгорание двигателя, что чревато получением ожогов вами или другими людьми. Используйте только смесь 50/50 чистой воды и антифриза DEX-COOL®.

Используйте только смесь 50/50 чистой воды и антифриза DEX-COOL®. При использовании данной смеси, вам не придется добавлять в систему охлаждения двигателя какие-либо присадки. Такая смесь:

- Обеспечивает защиту от замерзания при температуре наружного воздуха до - 37°C.
- Обеспечивает защиту от закипания при температуре до 129°C.
- Обеспечивает необходимую защиту системы охлаждения двигателя от ржавчины и коррозии.
- Не наносит вреда алюминиевым деталям двигателя.
- Помогает поддерживать необходимый тепловой режим двигателя.

**Примечание:** При использовании охлаждающей жидкости двигателя, отличной от рекомендованной, двигатель может перегреться и получить серьезные повреждения. Гарантия изготовителя не распространяется на устранение возможных повреждений. При добавлении в охлаждающую жидкость избыточного количества воды, при низкой температуре окружающего воздуха охлаждающая жидкость может замерзнуть и привести к появлению трещин в блоке двигателя, радиаторе, отопителе и других деталях двигателя.

**Примечание:** При добавлении в систему охлаждения ингибиторов коррозии и/или иных присадок, ваш автомобиль может получить серьезные повреждения. Используйте только охлаждающую жидкость должного состава, рекомендованную в данном руководстве. Для более подробной информации см. параграф «Рекомендованные жидкости и смазочные материалы» на стр. 10-7.

### Проверка уровня охлаждающей жидкости

При проверке уровня охлаждающей жидкости двигателя автомобиль должен находиться на ровной горизонтальной площадке.

Проверьте, виден ли уровень охлаждающей жидкости двигателя в расширительном бачке. Если жидкость в расширительном бачке закипела, то не предпринимайте никаких дальнейших действий до тех пор, пока она не остынет. Если уровень охлаждающей жидкости виден, но не достигает соответствующей метки, то долейте смесь 50/50 чистой питьевой воды и антифриза DEX-COOL®, чтобы довести уровень охлаждающей жидкости в расширительном бачке до метки. Однако перед этим необходимо убедиться в том, что двигатель остыл.

## 10-20 Техническое обслуживание и уход за автомобилем



Расширительный бачок системы охлаждения двигателя расположен в моторном отсеке, со стороны пассажира. См. параграф «Общий вид моторного отсека» на стр. 10-6 для более подробной информации.

Уровень охлаждающей жидкости должен находиться около или выше метки FULL COLD. Если это не так, то в системе охлаждения двигателя может иметься утечка.

### Доливка охлаждающей жидкости в расширительный бачок

#### ⚠ ПРЕДУПРЕЖДЕНИЕ

Вы можете получить ожоги при попадании охлаждающей жидкости на горячие детали двигателя. Охлаждающая жидкость содержит этиленгликоль, и может загореться, если двигатель достаточно горячий. Не допускайте попадания охлаждающей жидкости на горячие части двигателя.

**Примечание:** При доливке охлаждающей жидкости в систему охлаждения вашего автомобиля необходимо соблюдать особую процедуру. Несоблюдение этой процедуры может привести к перегреву и серьезному повреждению двигателя.

#### ⚠ ПРЕДУПРЕЖДЕНИЕ

Электрический вентилятор системы охлаждения двигателя может включиться даже при неработающем двигателе, и это может привести к травмам. Следите за тем, чтобы в зону расположения электрического вентилятора системы охлаждения двигателя не попадали руки, предметы одежды и инструменты.

#### ⚠ ПРЕДУПРЕЖДЕНИЕ

Пар и горячая жидкость, выходящие под давлением из горячей системы охлаждения, могут привести к получению серьезных ожогов. Охлаждающая жидкость двигателя и ее пары находятся в расширительном бачке под давлением, поэтому, если вы отвернете крышку расширительного бачка, хотя бы ненадолго, они могут быть выброшены наружу с большой силой. Запрещается отворачивать и снимать крышку расширительного бачка системы охлаждения двигателя, пока он горячий. Если вам необходимо снять крышку расширительного бачка, то подождите, пока жидкость в системе охлаждения и в расширительном бачке не остынет.



## Техническое обслуживание и уход за автомобилем 10-21

Если через стенку расширительного бачка не видно жидкости:



1. Снимайте крышку расширительного бачка системы охлаждения двигателя только после того, как система охлаждения, включая саму крышку расширительного бачка и верхний шланг радиатора, остынут.

Медленно поверните крышку расширительного бачка системы охлаждения против часовой стрелки примерно на один полный оборот. Если вы услышите шипение, то подождите до тех пор, пока оно не прекратится. Шипение свидетельствует о том, что в расширительном бачке имеется избыточное давление.

2. Затем медленно отверните крышку и осторожно снимите ее.

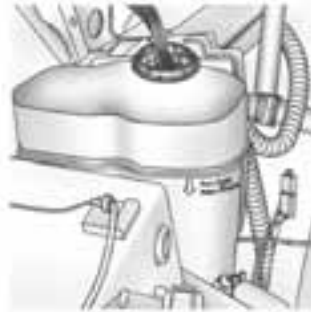

3. Залейте в расширительный бачок жидкость необходимого состава до метки FULL COLD.

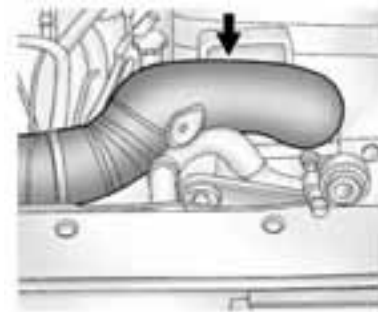

4. Не устанавливая обратно крышку расширительного бачка, запустите двигатель и дайте ему поработать на холостом ходу до тех пор, пока вы не почувствуете, что верхний патрубок радиатора нагрелся. Будьте осторожны, находясь рядом с электрическим вентилятором системы охлаждения двигателя.

К этому моменту уровень охлаждающей жидкости в расширительном бачке может понизиться. Если уровень охлаждающей жидкости понизился, долейте охлаждающую жидкость необходимого состава в расширительный бачок до тех пор, пока ее уровень не достигнет метки FULL COLD.

## 10-22 Техническое обслуживание и уход за автомобилем

---

- Установите на место крышку с предохранительным клапаном. Убедитесь в том, что крышка правильно установлена и плотно завинчена.
- Заглушите двигатель и дайте ему остыть, затем проверьте уровень охлаждающей жидкости. При необходимости, повторите шаги 1 – 6.

**Примечание:** Если крышка расширительного бачка будет неплотно закрыта, это может привести к потере охлаждающей жидкости и к повреждению двигателя. Убедитесь в том, что крышка установлена на место и плотно завинчена.

### Перегрев двигателя

Ваш автомобиль имеет несколько сигнализаторов перегрева двигателя.

На панели приборов имеется указатель температуры охлаждающей жидкости двигателя. См. параграф «Указатель температуры охлаждающей жидкости двигателя» на стр. 5-14.

Кроме того, на дисплее информационного центра водителя могут появляться предупреждающие сообщения «ENGINE OVERHEATED STOP ENGINE» (Двигатель перегрелся, заглушите двигатель), «ENGINE OVERHEATED IDLE ENGINE» (Двигатель перегрелся, оставьте двигатель работать на холостом ходу) или «ENGINE POWER IS REDUCED» (Мощность двигателя снижена). См. «Сообщения о состоянии системы охлаждения двигателя» на стр. 5-33 и «Сообщения о мощности двигателя» на стр. 5-34.

При появлении данных сообщений, вместо того, чтобы поднимать капот самостоятельно, вы можете незамедлительно вызвать службу технической помощи. Для подробной информации см. «Помощь на дороге (США и Канада)» на стр. 13-7 или «Помощь на дороге (Мексика)» на стр. 13-10.

Если вы же решили поднять капот двигателя самостоятельно, убедитесь в том, что автомобиль стоит на ровной горизонтальной поверхности.

Затем проверьте, работают ли электрические вентиляторы системы охлаждения двигателя. Если двигатель перегрелся, то оба вентилятора системы охлаждения двигателя должны работать. Если вентиляторы не работают, то прекратите дальнейшую эксплуатацию автомобиля и вызовите эвакуатор для доставки автомобиля на сервисную станцию официального дилера.

**Примечание:** Устранение повреждений двигателя, возникших в результате эксплуатации двигателя при отсутствии охлаждающей жидкости, не покрывается гарантийными обязательствами изготовителя. Также смотрите *параграф «Режим защиты от перегрева» на стр. 10-25* для информации о том, как добраться до безопасного места в экстренной ситуации.

**Примечание:** Если двигатель вашего автомобиля загорится из-за продолжения эксплуатации при отсутствии охлаждающей жидкости, то ваш автомобиль может получить серьезные повреждения. Гарантия изготовителя не распространяется на устранение возможных повреждений. Также смотрите *параграф «Режим защиты от перегрева» на стр. 10-25* для информации о том, как добраться до безопасного места в экстренной ситуации.

### Если из моторного отсека выходит пар



#### ПРЕДУПРЕЖДЕНИЕ

Пар, выходящий из перегретого двигателя, может нанести вам серьезные ожоги, даже если вы просто откроете капот. Поэтому стойте на безопасном расстоянии от двигателя, если вы видите пар или слышите его звук. Заглушите двигатель и попросите всех пассажиров выйти из автомобиля до тех пор, пока двигатель не остынет. Подождите до тех пор, пока выход пара не прекратится, прежде чем открывать капот.

(См. продолжение)

#### ПРЕДУПРЕЖДЕНИЕ (продолжение)

Если вы продолжите эксплуатацию автомобиля при перегреве двигателя, то он может загореться. Это может привести к получению ожогов вами или другими людьми. При перегреве двигателя заглушите его, и высадите из автомобиля всех пассажиров до тех пор, пока двигатель не остынет.

Также смотрите *параграф «Режим защиты от перегрева» на стр. 10-25* для информации о том, как добраться до безопасного места в экстренной ситуации.

## 10-24 Техническое обслуживание и уход за автомобилем

### Если из моторного отсека не выходит пар

Предупреждающее сообщение «ENGINE OVERHEATED STOP ENGINE» (Двигатель перегрелся, заглушите двигатель) или «ENGINE OVERHEATED IDLE ENGINE» (Двигатель перегрелся, оставьте двигатель работать на холостом ходу), совместно с низким уровнем охлаждающей жидкости двигателя, может означать наличие серьезной неисправности.

Если на дисплее появилось предупреждение о перегреве двигателя, но вы не видите признаков пара из-под капота, проблема может быть не такой серьезной. Иногда двигатель может незначительно перегреться, если ваш автомобиль:

- Преодолевает затяжной подъем в жаркий день.
- Остановился после продолжительного движения с высокой скоростью.
- Если двигатель долго работает на холостом ходу в транспортной пробке.
- Если ваш автомобиль буксирует прицеп. См. «Буксировка прицепа» на стр. 9-74.

Если на дисплее появилось предупреждение ENGINE OVERHEATED STOP ENGINE или ENGINE OVERHEATED IDLE ENGINE, но из-под капота не выходит пар, то попробуйте выполнить следующее в течение минуты или около того:

Если вы получили предупреждение о перегреве двигателя, но при этом нет никаких признаков выходящего из двигателя пара:

1. Выключите кондиционер воздуха.
2. Включите отопитель на самую высокую мощность, и установите самую высокую скорость вращения вентилятора. При необходимости, откройте окна.
3. Если вы находитесь в транспортной пробке, то остановите автомобиль и оставьте двигатель работать на холостом ходу при положении селектора автоматической коробки передач N (Нейтраль). Когда это будет безопасно, съезьте с проезжей части, остановите автомобиль, переведите рычаг селектора коробки передач в положение P (Стоянка) или N (Нейтраль), и оставьте двигатель работать на холостом ходу.

Если стрелка указателя температуры охлаждающей жидкости выйдет из зоны перегрева, или если предупреждающее сообщение о перегреве двигателя исчезнет с дисплея, вы можете продолжать движение. Двигайтесь на автомобиле с умеренной скоростью в течение примерно 10 минут. Поддерживайте безопасную дистанцию до автомобиля, движущегося впереди вас. Если предупреждение не появляется вновь, вы можете продолжить движение в обычном режиме.

Если предупреждение о перегреве двигателя вновь появляется на дисплее, незамедлительно остановите автомобиль в безопасном месте.

Если вы не видите признаков пара из-под капота, дайте двигателю поработать на холостом ходу в течение пяти минут. Если предупреждение о перегреве двигателя остается на дисплее, заглушите двигатель до тех пор, пока он не остынет. См. также «Режим защиты при перегреве двигателя» ниже в этой главе.

### Режим защиты при перегреве двигателя

Если сохраняются условия перегрева двигателя, и на дисплее появляется сообщение «ENGINE POWER IS REDUCED» (Мощность двигателя снижена), это означает, что включен режим защиты двигателя, при котором система чередует группы цилиндров, в которых происходит воспламенение рабочей смеси, с целью защитить двигатель от повреждения. В этом режиме вы заметите снижение мощности и приемистости двигателя. Этот режим позволяет доехать на автомобиле до безопасного места. Следует избегать движения в режиме защиты двигателя от перегрева на большое расстояние и при буксировке прицепа.

**Примечание:** После движения в режиме защиты перегретого двигателя, во избежание повреждения двигателя, дайте двигателю остыть, прежде чем начинать какие-либо ремонтные работы. Моторное масло утратит свои рабочие характеристики. Необходимо определить и устранить причину утечки охлаждающей жидкости, заменить моторное масло и сбросить монитор срока службы моторного масла. См. параграф «Моторное масло» на стр. 10-7.

### Вентилятор системы охлаждения двигателя

Ваш автомобиль оборудован электрическими вентиляторами системы охлаждения двигателя. Практически при каждой поездке вы можете слышать, как вентиляторы работают с малой скоростью вращения. Вентиляторы могут выключиться, если в их работе нет необходимости. При высокой загрузке автомобиля, при буксировке прицепа, и/или при высокой температуре наружного воздуха, или при работе системы кондиционирования воздуха вентиляторы могут переключиться на высокую скорость вращения, и вы можете услышать более громкий шум. Это нормальное явление, указывающее на нормальное функционирование системы охлаждения двигателя. Когда в интенсивном охлаждении больше нет потребности, вентиляторы переключаются на низкую скорость вращения.

### Жидкость гидроусилителя рулевого управления



См. параграф «Общий вид моторного отсека» на стр. 10-6 для информации о расположении бачка с жидкостью гидроусилителя рулевого управления.

### Когда необходимо проверять уровень рабочей жидкости гидроусилителя рулевого управления

Регулярная проверка уровня рабочей жидкости гидроусилителя рулевого управления не требуется, если у вас нет оснований подозревать наличия утечки в этой системе, или если вы не слышите необычных шумов. Утечка рабочей жидкости в системе свидетельствует о неисправности. Обратитесь на сервисную станцию официального дилера для проверки системы.

## 10-26 Техническое обслуживание и уход за автомобилем

### Проверка уровня рабочей жидкости гидроусилителя рулевого управления

Для проверки уровня рабочей жидкости гидроусилителя рулевого управления:

1. Заглушите двигатель и дождитесь охлаждения моторного отсека.
2. Протрите крышку и верхнюю часть бачка.
3. Отверните крышку бачка и протрите щуп до сухого состояния чистой ветошью.
4. Установите крышку на место и полностью заверните ее.
5. Снова снимите крышку и проверьте уровень рабочей жидкости по меткам на щупе.

Уровень жидкости должен достигать метки FULL COLD. При необходимости, долейте жидкость, чтобы довести ее уровень до данной метки.

### Рекомендованная жидкость

Для информации о рекомендованной рабочей жидкости, см. параграф «Рекомендованные жидкости и смазочные материалы» на стр. 11-7. Всегда используйте только рабочую жидкость указанного типа.

**Примечание:** Использование неправильной рабочей жидкости может привести к серьезным повреждениям автомобиля, устранение которых не покрывается гарантийными обязательствами изготовителя. Используйте только рабочую жидкость, указанную в разделе «Рекомендованные жидкости и смазочные материалы» на стр. 11-7.

### Жидкость стеклоомывателя

#### Рекомендованная жидкость

При приобретении жидкости стеклоомывателя, обязательно изучите инструкции изготовителя жидкости перед ее применением. В регионах с низкой температурой воздуха, используйте жидкость стеклоомывателя с соответствующей защитой от замерзания.

### Доливка жидкости стеклоомывателя

При низком уровне жидкости стеклоомывателя на дисплее информационного центра водителя появляется предупреждающее сообщение. Это сообщение появляется на дисплее на 15 секунд при каждом включении зажигания. При появлении сообщения «WASHER FLUID LOW ADD FLUID» (Низкий уровень жидкости стеклоомывателя, долейте жидкость) необходимо долить жидкость в бачок стеклоомывателя.



Откройте крышку бачка с условным обозначением омывателя. Долейте жидкость стеклоомывателя, чтобы заполнить весь бачок. См. параграф «Общий вид моторного отсека» на стр. 10-6 для информации о расположении бачка стеклоомывателя.

### Примечание:

- При использовании концентрированной жидкости омывателя, следуйте инструкциям изготовителя жидкости.
- Не добавляйте воду в готовую к использованию жидкость стеклоомывателя. Добавление в жидкость простой воды может привести к тому, что жидкость замерзнет и повредит бачок стеклоомывателя или другие детали системы. Кроме того, простая вода не так эффективно омывает стекла, как специальная жидкость стеклоомывателя.
- Если на улице очень холодно, то заполняйте бачок стеклоомывателя только на три четверти. Это позволит жидкости стеклоомывателя расширяться в случае замерзания; в противном случае, если бачок будет заполнен полностью, при замерзании жидкость может разрушить его.
- Запрещается заливать в бачок стеклоомывателя охлаждающую жидкость, предназначенную для двигателя (антифриз). Эта жидкость может привести к поломке элементов системы стеклоомывателя и порче лакокрасочного покрытия кузова.

### Тормозная система

Ваш автомобиль оборудован дисковыми тормозными механизмами. Тормозные колодки имеют звуковые сигнализаторы предельного износа, которые издают звук высокой частоты, когда тормозные колодки изношены и требуют замены. Этот звук может раздаваться и исчезать, или же он может звучать постоянно во время движения автомобиля, за исключением случаев, когда вы полностью нажимаете на педаль тормоза.



#### ПРЕДУПРЕЖДЕНИЕ

Предупредительный звуковой сигнал, раздающийся при торможении, означает, что скоро эффективность работы вашей тормозной системы уменьшится. Это может привести к аварии. Если вы слышите предупреждающий звуковой сигнал, извещающий вас о предельном износе тормозных колодок, замените тормозные колодки.

**Примечание:** Продолжение эксплуатации автомобиля с изношенными тормозными колодками может привести к необходимости дорогостоящего ремонта тормозной системы.

При некоторых условиях движения, тормозные механизмы могут издавать звук при первом нажатии на педаль тормоза, или при легком нажатии на нее. Это не означает наличие неисправности в тормозной системе.

Для предотвращения пульсации в тормозных механизмах необходимо, чтобы колесные гайки или болты были затянуты требуемым моментом. При периодической перестановке колес, проверяйте износ тормозных накладок, а также следите за тем, чтобы колесные гайки были равномерно затянуты в должной последовательности и с необходимым моментом, в соответствии со спецификациями, указанными в параграфе «Заправочные емкости и технические характеристики» на стр. 12-2.

Тормозные колодки необходимо заменять целыми комплектами для каждой оси.

### Величина хода педали тормоза

Обратитесь к вашему дилеру, если педаль тормоза не возвращается в нормальное положение, или если ход педали внезапно увеличился. Это может указывать на необходимость технического обслуживания тормозной системы.

### Регулировка зазоров в тормозных механизмах

При каждом нажатии на педаль тормоза, независимо от того, двигается автомобиль или нет, зазор в тормозных механизмах регулируется автоматически.

### Замена деталей тормозной системы

Тормозная система вашего автомобиля представляет собой сложную систему. Для высокой эффективности торможения необходимо, чтобы все детали системы имели высокое качество и подходили друг к другу. Ваш автомобиль был разработан и испытан с использованием высококачественных деталей тормозной системы. При замене деталей тормозной системы убедитесь в том, что вы устанавливаете оригинальные и одобренные изготовителем детали. В противном случае, тормозная система не будет функционировать должным образом. Например, установка неправильных тормозных накладок может привести к изменению в худшую сторону баланса между тормозными силами передних и задних тормозных механизмов. Эффективность торможения может значительно изменяться при использовании неправильных запасных частей.

### Тормозная жидкость



Бачок главного тормозного цилиндра заполнен тормозной жидкостью DOT3. Для информации о расположении бачка главного тормозного цилиндра см. параграф «Общий вид моторного отсека» на стр. 10-6.

Есть только две причины, по которым уровень тормозной жидкости в бачке главного тормозного цилиндра может снижаться.

- Уровень тормозной жидкости может снижаться из-за естественного износа тормозных колодок. При замене тормозных колодок на новые уровень тормозной жидкости в бачке повышается.
- Снижение уровня тормозной жидкости может быть вызвано также наличием утечки в тормозной системе. В этом случае необходимо незамедлительно отремонтировать систему, так как утечка рабочей жидкости рано или поздно приведет к тому, что тормозная система перестанет функционировать должным образом.

Не пытайтесь решить проблему путем доливки тормозной жидкости в бачок главного тормозного цилиндра. Доливка жидкости не устранит причины утечки. Если же вы доливаете тормозную жидкость в связи с износом тормозных колодок, то после замены тормозных колодок в бачке окажется избыток тормозной жидкости. Доливать тормозную жидкость (или сливать ее избыток) для приведения уровня жидкости в норму можно только после окончания работ по ремонту или обслуживанию тормозной системы.



#### ПРЕДУПРЕЖДЕНИЕ

При доливке избыточного количества тормозной жидкости она может вылиться и попасть на двигатель. Если двигатель достаточно горячий, тормозная жидкость может воспламениться. Вы сами или другие люди можете получить травму, а ваш автомобиль может быть серьезно поврежден. Доливайте тормозную жидкость только после окончания работ по обслуживанию тормозной системы. См. «Проверка уровня тормозной жидкости» ниже в этом разделе.



Для информации о периодичности проверки уровня тормозной жидкости см. график регламентного технического обслуживания. См. параграф «Регламентное техническое обслуживание» на стр. 11-2.

### Проверка уровня тормозной жидкости

Для проверки уровня тормозной жидкости посмотрите на стенку бачка главного тормозного цилиндра. См. параграф «Общий вид моторного отсека» на стр. 10-6.



Уровень тормозной жидкости должен быть выше метки MIN. Если это не так, то необходимо проверить гидравлическую тормозную систему на предмет наличия утечки.

После завершения работ по обслуживанию тормозной системы убедитесь в том, что уровень тормозной жидкости находится выше метки MIN, но не выше метки MAX.

### Рекомендованная тормозная жидкость

Доливайте только новую тормозную жидкость DOT 3 из закрытой емкости. См. параграф «Рекомендованные жидкости и смазочные материалы» на стр. 10-7.

Прежде чем снимать крышку бачка главного тормозного цилиндра, обязательно протрите саму крышку и место вокруг нее. Это помогает предотвратить попадание пыли и грязи в бачок.

### ПРЕДУПРЕЖДЕНИЕ

При использовании не рекомендованной тормозной жидкости, тормозная система вашего автомобиля может функционировать неправильно. Это может стать причиной дорожно-транспортного происшествия. Всегда используйте только рекомендованную жидкость.

### Примечание:

- Использование не рекомендованной тормозной жидкости может привести к серьезному повреждению деталей гидравлической тормозной системы. Например, всего лишь несколько капель минерального масла, такого как моторное масло, попав в гидравлическую тормозную систему, могут привести к настолько серьезным повреждениям деталей тормозной системы, что их придется заменить. Не разрешайте никому заливать систему неправильную жидкость.
- При попадании тормозной жидкости на лакокрасочное покрытие кузова, оно может быть повреждено. Будьте осторожны, чтобы не пролить тормозную жидкость на лакокрасочное покрытие кузова. Если это все же случилось, немедленно смойте тормозную жидкость.

## 10-30 Техническое обслуживание и уход за автомобилем

### Аккумуляторная батарея

Если ваш автомобиль оборудован гибридной силовой установкой, обратитесь к отдельному дополнению для гибридных автомобилей для более подробной информации.

Если вам потребуется заменить аккумуляторную батарею, то приобретайте батарею с номером детали, указанным на этикетке, имеющейся на оригинальной батарее. См. параграф «Общий вид моторного отсека» на стр. 10-6 для информации о расположении аккумуляторной батареи.

#### ОПАСНОСТЬ

Аккумуляторные батареи, их выводы и относящиеся к ним электрооборудование содержат свинец и соединения свинца, которые могут привести к онкологическим заболеваниям и расстройствам репродуктивных функций. Тщательно мойте руки после работы.

### Хранение автомобиля

#### ПРЕДУПРЕЖДЕНИЕ

Аккумуляторные батареи содержат кислоту, которая может нанести ожоги, и газ, способный взрываться. Если проявить небрежность, вы можете получить серьезные травмы. См. параграф «Запуск двигателя от аккумуляторной батареи другого автомобиля» на стр. 10-89 для подробных рекомендаций о том, как избежать травм при работе с аккумуляторной батареей.

Если вы не собираетесь пользоваться автомобилем в течение продолжительного времени, то отсоедините черный отрицательный (-) кабель аккумуляторной батареи, чтобы предотвратить ее разряд.

При необходимости длительного хранения автомобиля, отсоедините черный отрицательный (-) провод от аккумуляторной батареи автомобиля, или используйте автоматическое подзаряжающее устройство.

### Раздаточная коробка

Если ваш автомобиль оборудован системой полного привода, обязательно своевременно проводите проверки, указанные в этом разделе.

#### Когда необходимо проверять уровень рабочей жидкости

См. «Регламентное техническое обслуживание» на стр. 11-2 для информации о периодичности проверки уровня рабочей жидкости.

### Как проверять уровень рабочей жидкости

Для получения точных показаний необходимо, чтобы автомобиль стоял на ровной поверхности.

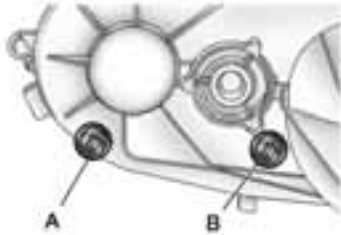

A. Сливная пробка

B. Пробка заливного отверстия.

Если уровень рабочей жидкости ниже кромки заливного отверстия раздаточной коробки, то необходимо долить рабочую жидкость. При необходимости долейте рабочую жидкость, чтобы довести ее уровень до нижнего края заливного отверстия. Будьте осторожны, чтобы не перетянуть пробку заливного отверстия.

### Рекомендованная жидкость

См. «Рекомендованные жидкости и смазочные материалы» на стр. 11-7, чтобы определить, какую рабочую жидкость использовать.

### Передний ведущий мост

#### Когда необходимо проверять и заменять рабочую жидкость

Регулярная проверка уровня рабочей жидкости переднего моста не требуется, если у вас нет оснований подозревать наличие утечки в этой системе, или если вы не слышите необычных шумов. Утечка жидкости может указывать на неисправность. Обратитесь к официальному дилеру для проверки и ремонта системы.

#### Как проверять уровень рабочей жидкости

Для получения точных показаний необходимо, чтобы автомобиль стоял на ровной поверхности.

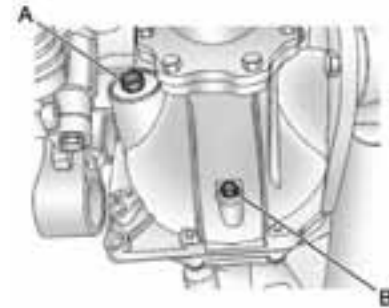

A. Пробка заливного отверстия

B. Сливная пробка

- Если дифференциал холодный, долейте рабочую жидкость до уровня от 0 до 3 мм ниже кромки заливного отверстия.
- Если дифференциал теплый, долейте рабочую жидкость, чтобы довести ее уровень до кромки заливного отверстия.

## 10-32 Техническое обслуживание и уход за автомобилем

### Рекомендованная жидкость

См. «Рекомендованные жидкости и смазочные материалы» на стр. 11-7, чтобы определить, какую рабочую жидкость использовать.

### Задний ведущий мост

#### Когда необходимо проверять уровень рабочей жидкости

Регулярная проверка уровня рабочей жидкости заднего моста не требуется, если у вас нет оснований подозревать наличие утечки в этой системе, или если вы не слышите необычных шумов. Утечка жидкости может указывать на неисправность. Обратитесь к официальному дилеру для проверки и ремонта системы.

Дифференциал ведущего моста заполняется необходимым объемом рабочей жидкости во время изготовления автомобиля. При этом он не заполняется до какого-либо определенного уровня. При проверке уровня рабочей жидкости любого ведущего моста, возможны различные показания из-за производственного допуска между минимальным и максимальным уровнем заправки. Кроме того, если автомобиль находился в движении непосредственно перед проверкой уровня рабочей жидкости, то он может оказаться ниже фактического, потому что рабочая жидкость распределена по полостям полуосей и еще не полностью стекла в картер дифференциала. Поэтому уровень рабочей жидкости при проверке через пять минут после остановки автомобиля будет ниже, чем при проверке на автомобиле, который стоял на стоянке в течение часа или двух. Помните, что для получения правильных результатов проверки уровня масла задний мост автомобиля должен быть вывешен.

### Как проверять уровень рабочей жидкости

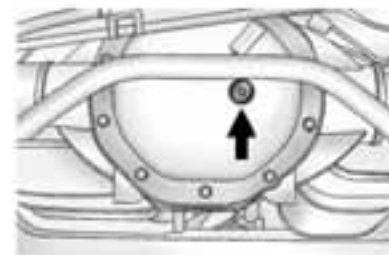

Для получения точных показаний необходимо, чтобы автомобиль стоял на ровной поверхности.

Для заднеприводных автомобилей нормальный уровень рабочей жидкости находится в диапазоне от 15 до 40 мм ниже кромки заливного отверстия на картере заднего моста. При необходимости долейте рабочую жидкость, чтобы довести ее уровень до нормы.

- Для полноприводных автомобилей нормальный уровень рабочей жидкости находится в диапазоне от 1 до 19 мм ниже кромки заливного отверстия на картере заднего моста. При необходимости долейте рабочую жидкость, чтобы довести ее уровень до нормы.

### Рекомендованная жидкость

См. «Рекомендованные жидкости и смазочные материалы» на стр. 11-7, чтобы определить, какую рабочую жидкость использовать.

### Проверка выключателя стартера



#### ПРЕДУПРЕЖДЕНИЕ

При выполнении этой проверки автомобиль может внезапно тронуться с места. Если автомобиль тронется с места, вы или другие люди могут получить травмы.

1. Перед началом этой проверки убедитесь в наличии достаточного свободного пространства вокруг автомобиля.

2. Включите стояночный тормоз и до упора нажмите на педаль рабочего тормоза. См. параграф «Стояночный тормоз» на стр. 9-46.

Не нажимайте на педаль акселератора, и будьте готовы немедленно заглушить двигатель после того, как он запустится.

3. Попробуйте запустить двигатель в каждом положении селектора автоматической коробки передач. Двигатель должен запускаться только при положении селектора P (Стоянка) или N (Нейтраль). Если двигатель запускается при любом ином положении селектора, обратитесь на сервисную станцию официального дилера для выполнения необходимого ремонта.

### Проверка системы блокировки переключения автоматической коробки передач



#### ПРЕДУПРЕЖДЕНИЕ

При выполнении этой проверки автомобиль может внезапно тронуться с места. Если автомобиль тронется с места, вы или другие люди могут получить травмы.

1. Перед началом этой проверки убедитесь в наличии достаточного свободного пространства вокруг автомобиля. Необходимо установить автомобиль на ровной горизонтальной площадке.

2. Полностью включите стояночный тормоз. См. параграф «Стояночный тормоз» на стр. 9-46.

Будьте готовы нажать на педаль рабочего тормоза незамедлительно, если автомобиль начнет двигаться.

3. При заглушенном двигателе, включите зажигание, но не запускайте двигатель. Не нажимая на педаль рабочего тормоза, попробуйте перевести рычаг селектора из положения Р (Стоянка) с обычным усилием. Если вы можете перевести рычаг селектора из положения Р (Стоянка), то вам необходимо обратиться на сервисную станцию официального дилера.

### Проверка системы блокировки выключателя зажигания

Во время стоянки, и при включенном стояночном тормозе, попробуйте повернуть ключ зажигания в положение LOCK/OFF при каждом положении селектора автоматической коробки передач.

- Ключ зажигания должен поворачиваться в положение LOCK/OFF только при положении селектора передач Р (Стоянка).
- Ключ зажигания должен выниматься из замка только в положении LOCK/OFF.

При необходимости, обратитесь на сервисную станцию официального дилера для ремонта системы.

### Проверка стояночного тормоза и парковочного механизма автоматической коробки передач

#### ПРЕДУПРЕЖДЕНИЕ

При выполнении этой проверки автомобиль может внезапно тронуться с места. Вы сами или другие люди можете получить травмы, и может быть нанесен материальный ущерб. Убедитесь в том, что перед автомобилем имеется достаточное пространство на тот случай, если он покатится. Будьте готовы нажать на педаль рабочего тормоза незамедлительно, если автомобиль начнет двигаться.

Припаркуйте автомобиль на крутом уклоне по направлению спуска. Нажимая на педаль рабочего тормоза, включите стояночный тормоз.

- Для проверки удерживающей способности стояночного тормоза: При работающем двигателе и при положении селектора коробки передач N (Нейтраль), медленно ослабьте усилие на педали рабочего тормоза. Делайте это до тех пор, пока автомобиль не будет удерживаться только стояночным тормозом.
- Для проверки удерживающей способности стояночного тормоза: При работающем двигателе, переведите рычаг селектора в положение P (Стоянка). Затем отпустите стояночный тормоз, а вслед за этим отпустите педаль рабочего тормоза.

При необходимости, обратитесь на сервисную станцию официального дилера для ремонта системы.

### Замена щеток стеклоочистителя

Необходимо регулярно проверять лезвия щеток стеклоочистителя, чтобы убедиться в отсутствии износа или повреждений. См. параграф «*Регламентное техническое обслуживание*» на стр. 11-2.

Сменные щетки стеклоочистителя бывают различных типов, и их замена производится различными способами.

### Замена щеток стеклоочистителя ветрового стекла

1. Оттяните рычаг стеклоочистителя от ветрового стекла.



2. Сожмите щетку с обеих сторон в зоне с канавками, и поверните щетку в сборе в сторону от соединителя рычага.



3. Установите новую щетку на соединитель рычага и убедитесь в том, что зоны с канавками полностью зафиксировались.

Для информации о типе и размере щеток стеклоочистителя см. «Запасные части» на стр. 11-9.

### Замена щетки очистителя заднего стекла

1. Поднимите щетку стеклоочистителя в сборе вверх и в сторону от «парковочного» положения.



2. Оттяните рычаг стеклоочистителя от заднего стекла. Щетка стеклоочистителя заднего стекла не фиксируется в вертикальном положении, поэтому будьте осторожны, оттягивая ее от стекла.
3. Поверните щетку стеклоочистителя в сборе и снимите ее с рычага стеклоочистителя. Удерживайте рычаг стеклоочистителя и нажмите на щетку, чтобы снять ее с рычага.



4. Замените лезвие щетки.
5. Верните стеклоочиститель в «парковочное» положение.

### Замена стекол

При необходимости замены ветрового или переднего бокового стекла, обратитесь к вашему официальному дилеру.



### Регулировка угла наклона фар ближнего света

Ваш автомобиль оборудован оптической системой регулирования угла наклона луча фар ближнего света. Наклон луча фар ближнего света установлен на заводе и не требует дополнительной регулировки.

Однако если ваш автомобиль участвовал в дорожно-транспортном происшествии, то угол наклона луча фар ближнего света мог измениться, и может потребоваться повторная регулировка.

Если встречные автомобили мигают вам фарами дальнего света, это может означать, что луч фар ближнего света вашего автомобиля направлен слишком высоко.

При необходимости регулировки угла наклона луча фар ближнего света обратитесь на сервисную станцию официального дилера. Однако вы можете также попробовать самостоятельно отрегулировать наклон луча фар ближнего света, как это описано ниже.

Необходимо установить автомобиль следующим образом:

- Фары должны находиться на расстоянии 7,6 м от светлой стены или иной вертикальной поверхности.
- Все четыре колеса автомобиля должны находиться на ровной горизонтальной поверхности, продолжающейся до этой стены или вертикальной поверхности.
- Продольная ось автомобиля должна быть перпендикулярна стене.
- Автомобиль должен быть очищен от снега, льда, грязи и т.п.
- Автомобиль должен быть полностью собран, и все работы должны быть завершены до начала регулировки угла наклона луча фар.
- Топливный бак автомобиля должен быть полностью заправлен, и на сиденье водителя должен находиться человек, вес которого составляет 75 кг.
- Давление воздуха в шинах должно соответствовать рекомендованному.
- Запасное колесо должно находиться на своем месте в автомобиле.

Регулировка проводится для луча фар ближнего света. Если фары ближнего света правильно отрегулированы, то регулировка угла наклона фар дальнего света обеспечивается автоматически.

Для регулировки луча фар ближнего света в вертикальной плоскости:

1. Откройте капот. См. параграф «Капот» на стр. 10-5 для более подробной информации.



2. Найдите центр рассеивателя фары ближнего света.

## 10-38 Техническое обслуживание и уход за автомобилем

- Измерьте и запишите расстояние от поверхности земли до центра рассеивателя фары ближнего света.

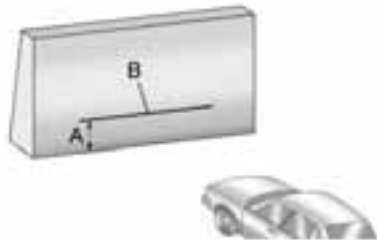

- Отмерьте расстояние, измеренное и записанное на шаге 3, на стене вверх от земли (A), и пометьте эту точку.

- Начертите на стене (или отметьте липкой лентой) горизонтальную линию (B), проходящую через метку, сделанную на шаге 4.

**Примечание:** Не закрывайте ничем фары, чтобы улучшить четкость светотеневой границы при выполнении регулировки. Если вы накроете фару, это может привести к ее перегреву и повреждению.

- Включите фары ближнего света и установите кусок картона или подобный непрозрачный предмет перед той фарой, которую вы не регулируете. Это позволяет видеть на стене луч только от той фары, которую вы регулируете в данный момент.

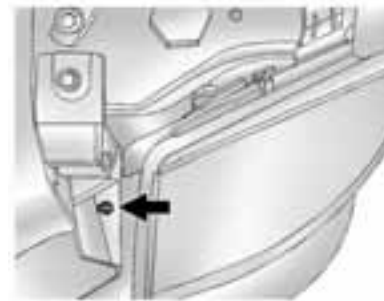

- Найдите регулировочные винты вертикального положения фары, которые расположены под капотом рядом с каждой фарой.
- Вращайте винт вертикальной регулировки до тех пор, пока светотеневая граница светового пучка не совпадет с горизонтальной линией на стене. Чтобы поднять светотеневую границу луча фар, вращайте регулировочный винт по часовой стрелке; чтобы опустить луч фар, вращайте этот винт против часовой стрелки.

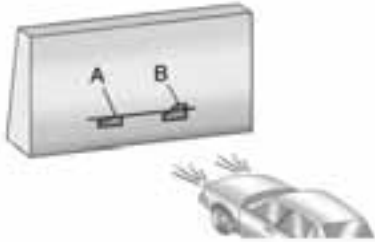

- Убедитесь в том, что светотеневая граница совпадает с нижним краем горизонтальной линии на стене. На иллюстрации показана правильная регулировка для левой фары (А). Для правой фары (В) показана неправильная регулировка.
- Повторите шаги 7 – 9 для другой фары.

### Замена ламп накаливания

Для информации о необходимом типе ламп накаливания см. параграф «Лампы накаливания для замены» на стр. 10-41.

При необходимости замены каких-либо ламп, не указанных в этом разделе, обратитесь к вашему дилеру.

### Фары с высокой интенсивностью разряда (HID)

#### ПРЕДУПРЕЖДЕНИЕ

Фары ближнего света с высокой интенсивностью разряда работают при очень высоком напряжении. При попытке самостоятельно отремонтировать любой из компонентов этой системы, вы можете получить серьезную травму. При необходимости технического обслуживания или ремонта этой системы, обратитесь на сервисную станцию официального дилера.

Ваш автомобиль может быть оборудован газоразрядными фарами (HID). После замены лампы вы можете заметить, что излучаемый свет имеет несколько иной оттенок. Это нормальное явление.

### Светодиодные приборы освещения (LED)

Ваш автомобиль может быть оборудован фарами со светодиодными источниками света (LED). Для замены светодиодных фар в сборе обратитесь на сервисную станцию официального дилера.

## 10-40 Техническое обслуживание и уход за автомобилем

### Лампы фонарей заднего хода

Замена лампы:



1. Откройте дверь багажного отделения. См. «Дверь багажного отделения (с ручным приводом)» на стр. 2-9 или «Дверь багажного отделения (с электроприводом)» на стр. 2-10.



2. Отверните два винта, которыми крепится задний комбинированный фонарь.
3. Потяните задний фонарь в сборе назад до тех пор, пока внутренние штифты на корпусе фонаря не освободятся от кузова автомобиля.
4. Нажмите на выступ фиксатора (если патрон лампы имеет выступ), и поверните патрон против часовой стрелки, чтобы вынуть его из заднего фонаря.

5. Выньте перегоревшую лампу из патрона.
6. Вставьте новую лампу в патрон, вставьте патрон в корпус заднего фонаря и поверните патрон по часовой стрелке до щелчка.
7. Установите задний фонарь на место. При обратной установке убедитесь в том, что штифты на корпусе фонаря совпадают с отверстиями в кузове автомобиля. Если вы не совместите штифты с отверстиями, то вы не сможете правильно установить задний фонарь на место.

При необходимости замены лампы заднего габаритного фонаря, стоп-сигнала или заднего указателя поворота обратитесь на сервисную станцию официального дилера.

### Лампа фонаря освещения заднего регистрационного знака

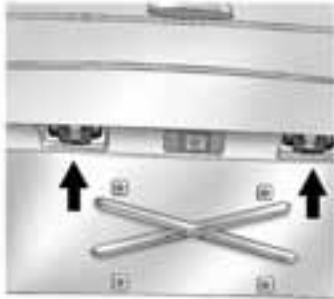

1. Отверните два винта, крепящие каждую лампу освещения заднего регистрационного знака к молдингу, являющемуся частью двери багажного отделения.
2. Поверните лампу освещения заднего регистрационного знака в сборе и выньте ее через отверстие в молдинге.

3. Выньте патрон лампы из корпуса, повернув его против часовой стрелки. Выньте лампу из патрона.
4. Вставьте в патрон новую лампу.
5. Для установки лампы освещения заднего регистрационного знака выполните шаги 1 – 2 в обратном порядке.

### Лампы накаливания для замены

Прибор наружного освещения	Номер лампы
Фонари заднего хода	7441
Лампа фонаря освещения заднего регистрационного знака	168LL (W5WLL)

Для замены каких-либо ламп, не указанных выше, обратитесь на сервисную станцию вашего официального дилера.

### Система электрооборудования

#### Перегрузка системы электрооборудования

Электрические цепи вашего автомобиля защищены от перегрузки плавкими предохранителями и автоматами защиты цепей.

Если ток в цепи превышает допустимое значение, то автомат защиты цепи открывается, защищая цепь до тех пор, пока сила тока в цепи не вернется к нормальному значению. Это позволяет значительно снизить вероятность пожара, вызванного неисправностями электрических систем.

## 10-42 Техническое обслуживание и уход за автомобилем

---

Предохранители и автоматы защиты цепей защищают следующие цепи системы электрооборудования автомобиля:

- Фары
- Электродвигатель очистителя ветрового стекла
- Электрические стеклоподъемники и другое электрооборудование.

Убедитесь в том, что новый предохранитель имеет идентичный размер и рассчитан на ту же силу тока, что и старый.

При перегорании предохранителя в пути, вы можете временно взять предохранитель такого же номинала из другой цепи.

Выберите систему автомобиля, которая не используется в данный момент.

### Фары

Электрическая перегрузка может привести к включению или выключению фар, а в некоторых случаях фары могут оставаться выключенными. Незамедлительно обратитесь на сервисную станцию официального дилера, если фары включаются и гаснут, или если они не включаются.

### Очистители ветрового стекла

Если электродвигатель стеклоочистителя перегреется из-за снега или льда, то стеклоочиститель выключится до тех пор, пока электродвигатель не остынет.

Несмотря на то, что эта цепь защищена от перегрузки, обильный снегопад или обледенение могут привести к перегрузке и повреждению тяг стеклоочистителя.

Перед включением стеклоочистителей обязательно очистите ветровое стекло от льда или снега.

Если перегрузка вызвана не снегом или льдом, а неполадками в системе электрооборудования, немедленно обратитесь на сервисную станцию для ее устранения.

### Электрические предохранители и автоматы защиты цепей

Если ваш автомобиль оборудован гибридной силовой установкой, обратитесь к отдельному дополнению для гибридных автомобилей для более подробной информации.

Электрические цепи вашего автомобиля защищены от короткого замыкания с помощью комбинации электрических предохранителей, автоматов защиты цепи и плавких термических вставок. Это позволяет значительно снизить вероятность пожара, вызванного неисправностями электрических систем.

Посмотрите на серебристую полоску металла внутри предохранителя. Если эта полоска повреждена или расплавилась, замените предохранитель. Убедитесь, что новый предохранитель имеет правильные размеры и рассчитан на ту же силу тока, что и старый.

Если в пути у вас возникли проблемы из-за перегоревшего электрического предохранителя, и у вас нет запасного, можно временно использовать другой предохранитель, рассчитанный на ту же силу тока. Выберите электрический прибор вашего автомобиля, без которого можно временно обойтись, например, аудиосистему или прикуриватель, и возьмите предохранитель оттуда, если он рассчитан на такую же силу тока. Установите этот предохранитель обратно при первой же возможности.

### Блок предохранителей в моторном отсеке



Блок предохранителей расположен в моторном отсеке со стороны водителя. Для доступа к блоку предохранителей снимите крышку.

Если ваш автомобиль оборудован гибридной силовой установкой, обратитесь к отдельному дополнению для гибридных автомобилей для более подробной информации.

**Примечание:** Попадание жидкости на любые электрические компоненты автомобиля может привести к их повреждению. Всегда закрывайте любые электрические компоненты предусмотренными для этого крышками.

Чтобы вынуть предохранитель, зажмите его между большим и указательным пальцами и потяните его вверх.

## 10-44 Техническое обслуживание и уход за автомобилем

---

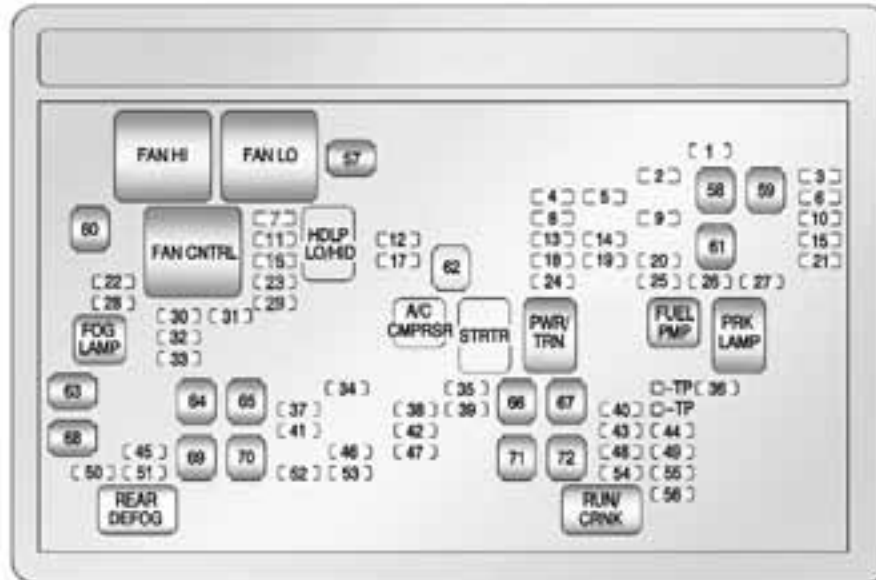



## Техническое обслуживание и уход за автомобилем 10-45

### Техническое обслуживание и уход за автомобилем

Возможно, ваш автомобиль оборудован не всеми системами и функциями (и соответствующими предохранителями и реле), которые перечислены ниже.

Предохранители	Защищаемая цепь
1	Правый стоп-сигнал/ указатель поворота прицепа
2	Электронная система управления подвеской; система автоматического регулирования положения кузова
3	Левый стоп-сигнал/ указатель поворота прицепа
4	Управление двигателем
5	Модуль управления двигателем, модуль управления дроссельной заслонкой
6	Управляющий модуль тормозной системы прицепа
7	Омыватель ветрового стекла
8	Кислородные датчики
9	Антиблокировочная тормозная система 2

Предохранители	Защищаемая цепь
10	Фонари заднего хода прицепа
11	Левая фара ближнего света
12	Электронный модуль управления двигателем (питание от аккумуляторной батареи)
13	Инжекторы; катушки зажигания (правая сторона)
14	Электронный модуль управления трансмиссией (питание от аккумуляторной батареи)
15	Фонари заднего хода
16	Правая фара ближнего света
17	Компрессор системы кондиционирования воздуха
18	Кислородные датчики
19	Управление трансмиссией (зажигание)
20	Топливный насос

Предохранители	Защищаемая цепь
21	Управляющий модуль топливной системы
22	Омыватель фар
23	Омыватель стекла двери багажного отделения
24	Инжекторы; катушки зажигания (левая сторона)
25	Стояночные фонари прицепа
26	Левые стояночные огни
27	Правые стояночные огни
28	Противотуманные фары
29	Звуковой сигнал
30	Правая фара дальнего света
31	Дневные ходовые огни (DRL) (при наличии)
32	Левая фара дальнего света

## 10-46 Техническое обслуживание и уход за автомобилем

Предохранители	Защищаемая цепь
33	Дневные ходовые огни 2 (дополнительное оборудование)
34	Вентиляционный люк
35	Система зажигания; противоугонная система
36	Очиститель ветрового стекла
37	SEO B2 (Используется доработчиками автомобиля)
38	Цепь электрической регулировки педалей акселератора и тормоза
39	Система климат-контроля (питание от аккумуляторной батареи)
40	Подушки безопасности (Цепь зажигания)
41	Усилитель аудиосистемы
42	Аудиосистема
43	Различные цепи (Зажигание), круиз-контроль

Предохранители	Защищаемая цепь
44	Отпирание двери багажного отделения
45	Подушки безопасности (Цепь аккумуляторной батареи)
46	Приборная панель
47	Не используется
48	Система климат-контроля в задней части автомобиля (цепь зажигания)
49	Центральный высоко расположенный стоп-сигнал (CHMSL)
50	Обогреватель заднего стекла
51	Наружные зеркала заднего вида с электрообогревом
52	SEO B1 (Используется доработчиками автомобиля) (Цепь аккумуляторной батареи)
53	Прикуриватель; розетка для подключения дополнительного электрооборудования
54	Реле компрессора системы автоматического регулирования положения кузова

Предохранители	Защищаемая цепь
55	Система климат-контроля (цепь зажигания)
56	Модуль управления двигателем; вспомогательный топливный насос (цепь зажигания)

J-образные предохранители	Защищаемая цепь
57	Вентилятор системы охлаждения 1
58	Компрессор системы автоматического регулирования положения кузова
59	Антиблокировочная тормозная система
60	Вентилятор системы охлаждения 2
61	Антиблокировочная тормозная система 1
62	Стартер
63	Контакт 2 (тормозная система прицепа)
64	Левый электрический центр 1 шинной архитектуры

## Техническое обслуживание и уход за автомобилем 10-47

Ж-образные предохранители	Защищаемая цепь
65	Электропривод выдвигающих подножек
66	Электрообогрев форсунок омывателя ветрового стекла
67	Раздаточная коробка
68	Контакт 1 (питание электрооборудования прицепа)
69	Средний электрический центр 1 шинной архитектуры
70	Вентилятор системы климат-контроля
71	Модуль двери багажного отделения
72	Левый электрический центр 2 шинной архитектуры

Реле	Цепь
FAN HI	Вентилятор системы охлаждения - высокая скорость вращения
FAN LO	Вентилятор системы охлаждения - низкая скорость вращения
FAN CNTRL	Управление вентилятором системы охлаждения двигателя
HDLP LO/HID	Фара ближнего света
FOG LAMP	Передние противотуманные фары
A/C CMPSR	Компрессор системы кондиционирования воздуха
STRTR	Стартер
PWR/TRN	Силовой агрегат
FUEL PMP	Топливный насос
PRK LAMP	Стояночные фонари

Реле	Цепь
REAR DEFOG	Обогреватель заднего стекла
RUN/ CRNK	Переключение питания

### Блок предохранителей в панели управления



Крышка доступа к блоку предохранителей в панели управления расположена со стороны водителя.

## 10-48 Техническое обслуживание и уход за автомобилем

Для доступа к блоку предохранителей снимите крышку.

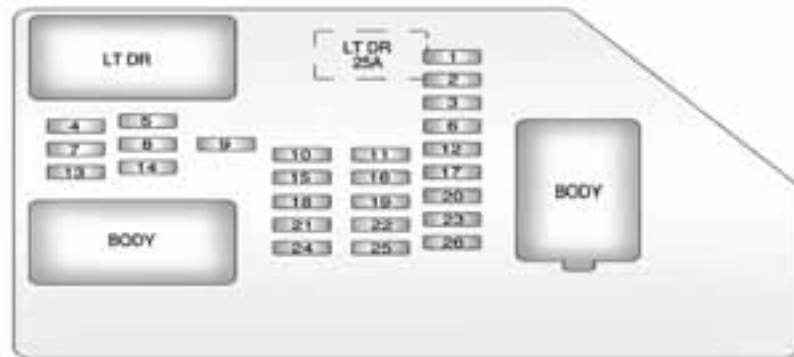

Возможно, ваш автомобиль оборудован не всеми системами и функциями (и соответствующими предохранителями и реле), которые перечислены ниже.

Предохранители	Защищаемая цепь
1	Задние сиденья
2	Задняя розетка для подключения дополнительного электрооборудования
3	Подсветка кнопок управления на рулевом колесе

Предохранители	Защищаемая цепь
4	Модуль двери водителя
5	Плафон освещения салона, левые указатели поворота
6	Левые указатели поворота, стоп-сигнал
7	Подсветка панели управления
8	Правые указатели поворота, стоп-сигнал
9	Модуль двери пассажира, отпирание двери водителя
10	Реле центрального замка дверей 2 (функция отпирания)
11	Реле центрального замка дверей 2 (функция запираения)
12	Стоп-сигналы, центральный высоко расположенный стоп-сигнал
13	Система климат-контроля в задней части салона
14	Наружные зеркала заднего вида с электрической регулировкой

## Техническое обслуживание и уход за автомобилем 10-49

Предохранители	Защищаемая цепь
15	Управляющий модуль систем кузова (BCM)
16	Розетки для подключения дополнительного электрооборудования
17	Лампы внутреннего освещения
18	Реле центрального замка дверей 1 (функция отпирания)
19	Информационно-развлекательная система для задних пассажиров
20	Ультразвуковая система помощи при парковке; электропривод двери багажного отделения

Предохранители	Защищаемая цепь
21	Реле центрального замка дверей 1 (функция запирания)
22	Информационный центр водителя (DIC)
23	Стеклоочиститель двери багажного отделения
24	Система вентиляции сидений
25	Модуль сиденья водителя; система дистанционного управления замками дверей
26	Электрический замок двери водителя (функция отпирания)

Автоматы защиты цепей	Защищаемая цепь
LT DR	Электрический стеклоподъемник двери водителя

Разъем жгута электропроводки	Назначение
LT DR	Разъем электропроводки двери водителя
BODY	Разъем жгута электропроводки
BODY	Разъем жгута электропроводки

### Центральный блок предохранителей в панели управления

Центральный блок предохранителей расположен под панелью управления, слева от рулевой колонки.

## 10-50 Техническое обслуживание и уход за автомобилем

### Вид сверху

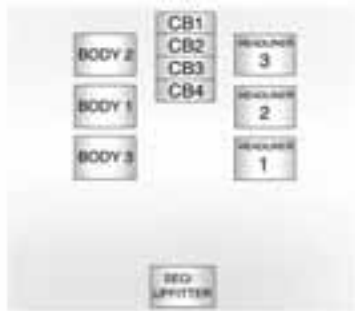

Разъем жгута электропроводки	Назначение
BODY 2	Разъем электропроводки кузова 2
BODY 1	Разъем электропроводки кузова 1
BODY 3	Разъем электропроводки кузова 3
HEADLINER 3	Разъем электропроводки под обивкой потолка 3

Разъем жгута электропроводки	Назначение
HEADLINER 2	Разъем электропроводки под обивкой потолка 2
HEADLINER 1	Разъем электропроводки под обивкой потолка 1
SEO/UPFITTER	Разъем электропроводки для послепродажного переоборудования

Автоматы защиты цепей	Назначение
CB1	Автомат защиты цепи правого электрического стеклоподъемника
CB2	Автомат защиты цепей электрической регулировки сиденья пассажира
CB3	Автомат защиты цепей электрической регулировки сиденья водителя
CB4	Электропривод заднего стекла

## Колеса и шины

### Шины

Ваш новый автомобиль поставляется с высококачественными шинами, изготовленными одним из ведущих производителей шин. Если у вас возникнут вопросы относительно гарантии на шины, или о том, где лучше их обслуживать и ремонтировать, обратитесь к Гарантийному буклету за более подробной информацией. Для получения дополнительной информации обращайтесь к официальному представителю изготовителя шин.



### ПРЕДУПРЕЖДЕНИЕ

- Недостаточный уход за шинами или их неправильная эксплуатация могут привести к опасным последствиям.
- Перегрузка автомобиля может привести к перегреву шин в результате их чрезмерной деформации. Это может стать причиной разрыва шины и, как следствие к серьезной аварии. См. параграф «Загрузка автомобиля» на стр. 9-24.

(См. продолжение)

### ПРЕДУПРЕЖДЕНИЕ (продолжение)

- Недостаточное давление воздуха в шинах представляет собой не меньшую опасность, чем избыточное. Оно также может привести к дорожно-транспортному происшествию, в результате которого вы можете получить серьезные травмы. Регулярно проверяйте давление воздуха в шинах, чтобы убедиться в том, что оно соответствует рекомендованному. Давление воздуха необходимо проверять при холодных шинах.
- При избыточном давлении воздуха в шинах, возрастает вероятность их повреждения при наезде на неожиданное препятствие – например, на выбоину или на бордюр. Поддерживайте в шинах рекомендованное давление воздуха.
- Изношенные и старые шины могут привести к дорожно-транспортному происшествию. Если протектор шин вашего автомобиля сильно изношен, замените шины.
- Замените шины в случае их повреждения при наезде на ямы, бордюр и т.д.

(См. продолжение)

### ПРЕДУПРЕЖДЕНИЕ (продолжение)

- Неправильно отремонтированные шины могут привести к дорожно-транспортному происшествию. Снимать, ремонтировать и устанавливать шины следует только в сервисном центре вашего официального дилера или в профессиональном шиномонтажном центре.
- Не допускайте пробуксовки колес со скоростью выше 55 км/ч на скользких поверхностях, таких как снег, лед, грязь и т.д. Слишком интенсивная пробуксовка колес может привести к разрыву шины.

Для информации о необходимом давлении воздуха в шинах при движении с высокой скоростью см. параграф «Движение с высокой скоростью» на стр. 10-58.

### 22-дюймовые шины

Если ваш автомобиль оснащен шинами размера P285/45R22 (для некоторых вариантов исполнения автомобиля), то они предназначены для использования только на дорогах с твердым покрытием. Запрещается использовать автомобиль с этими низкопрофильными шинами для движения по бездорожью. См. «Вождение автомобиля по бездорожью» на стр. 9-7.

**Примечание:** Низкопрофильные шины в большей степени подвержены повреждениям при контакте с неровностями дороги или наезде на бордюр, чем шины со стандартным профилем. При контакте с дорожными неровностями, выбоинами, бордюрами и другими объектами с острыми краями вы можете повредить шину и/или колесо. Гарантия изготовителя не распространяется на подобные повреждения. Поддерживайте необходимое давление воздуха в шинах и избегайте контакта с бордюрами, выбоинами и прочими подобными объектами на дорогах.

## 10-52 Техническое обслуживание и уход за автомобилем

### Маркировка шин

На боковину каждой шины нанесена полезная информация о ее характеристиках. На следующей иллюстрации показана маркировка типичной шины для легкового автомобиля (шины типа P).

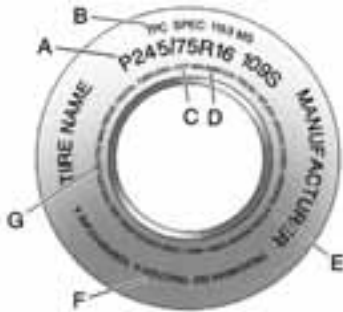

Шина для легкового автомобиля  
(шина типа P)

**(A) Размер шины:** Размер шины представляет собой комбинацию букв и цифр, которая обозначает ширину профиля шины, отношение высоты к ширине, тип конструкции и назначение. См. параграф «Размер шины» ниже в данной главе для более подробной информации.

**(B) Спецификация TPC (Критерии качества шины):** Оригинальные шины, разработанные в соответствии с конкретными требованиями корпорации GM, имеют код спецификации TPC, нанесенный на боковину шины. Спецификации TPC корпорации GM соответствуют всем требованиям федеральных стандартов по безопасности или превосходят их.

**(C) DOT (Знак утверждения Департамента транспорта):** Знак утверждения Департамента транспорта (DOT) означает, что шина соответствует требованиям стандартов по безопасности механических транспортных средств, установленных Департаментом транспорта США.

**(D) Идентификационный номер шины (TIN):** Буквы и цифры, следующие за знаком DOT, являются идентификационным кодом шины (TIN). Номер TIN включает в себя код изготовителя и завода, размер шины, а также дату изготовления шины. Номер TIN указан на обеих боковинах шины, однако дата изготовления может быть указана только с одной стороны.

**(E) Материал корда шины:** Тип корда и количество слоев в боковине шины и под ее протектором.



**(F) Код по единообразной системе классификации качества шин (UTQG):**

Изготовители шин обязаны маркировать шины в зависимости от трех основных критериев их качества и долговечности: износостойкость протектора, коэффициент сцепления и температурная стойкость. Для более подробной информации см. параграф «Единообразная система классификации качества шин» на стр. 10-69.

**(G) Максимальная нагрузка при давлении, рекомендованном для холодных шин:**

Максимальная допустимая нагрузка, которая может приходиться на одно колесо, и соответствующее давление воздуха в холодной шине. См. «Давление воздуха в шинах» на стр. 10-57 и «Загрузка автомобиля» на стр. 9-24.

### Обозначение шин

#### Размер шин

На следующих иллюстрациях показаны различные параметры шины.

#### Шина для легкового автомобиля (шина типа P)

**(A) Пример маркировки шин для легкового автомобиля:** Версия метрической классификации типоразмера шин, принятая в Соединенных Штатах Америки. Буква P в начале обозначения размера шины означает, что данная шина предназначена для легковых автомобилей и разработана в соответствии со стандартами Американской Ассоциации изготовителей шин и колес (U.S. Tire and Rim Association).

**(B) Ширина шины:** Трехзначное число, обозначающее номинальную ширину сечения шины от боковины до боковины.

**(C) Относительная высота шины:**

Двузначное число, указывающее отношение высоты шине к ее ширине. Например, если это число равно 75, как показано на иллюстрации в пункте C для шины легкого грузового автомобиля (LT), это значит, что высота боковины шины составляет 75 процентов от ширины шины.

**(D) Код конструкции:** Буквенный код, обозначающий тип конструкции шины. Буква R означает конструкцию с радиальным расположением слоев корда, буква D – конструкцию с диагональным расположением слоев корда, а буква B – конструкцию с диагонально-опоясанным расположением слоев корда.

**(E) Диаметр обода:** Диаметр обода колеса в дюймах.

## 10-54 Техническое обслуживание и уход за автомобилем

---

### **(F) Эксплуатационные характеристики:**

Эти символы обозначают индекс нагрузки и скоростную категорию шины. Индекс нагрузки обозначает максимальную сертифицированную нагрузку, которую шина способна нести. Скоростная категория – это максимальная скорость, для которой сертифицирована шина.

### **Термины и определения, относящиеся к шинам**

**Давление воздуха:** Давление, с которым воздух, находящийся внутри шины, воздействует на каждый квадратный дюйм или сантиметр внутренней поверхности шины. Давление воздуха измеряется в единицах psi (pounds per square inch – фунты на квадратный дюйм), или kPa (килопаскали).

### **Масса дополнительного оборудования:**

Это общая масса всего дополнительного оборудования, установленного на автомобиле. Некоторые примеры дополнительного оборудования включают в себя: автоматическую коробку передач, усилитель рулевого управления, усилитель тормозной системы, электрические стеклоподъемники, электрическая регулировка сидений, и система кондиционирования воздуха.

**Относительная высота:** Отношение высоты шины к ширине профиля.

**Пояс:** Покрытый резиной слой корда, расположенный между слоями шины и протектором. Корд может быть изготовлен из стали или других усиливающих материалов.

**Брекер:** В брекере шины находится стальной сердечник, который обернут стальным кордом и удерживает шину на ободе колеса.

**Диагональная шина:** Пневматическая шина, в которой слои корда расположены поперек друг друга под углом менее чем 90 градусов к центральной плоскости шины.

### **Давление воздуха в холодных шинах:**

Давление воздуха в шине, измеренное в psi (дюймы на квадратный дюйм) или kPa (килопаскали), прежде чем шина нагреется от трения во время движения. См. параграф «Давление воздуха в шинах» на стр. 10-57.

**Масса порожнего автомобиля:** Масса автомобиля со всем стандартным и дополнительным оборудованием, включая полностью заправленный топливный бак, масло и охлаждающую жидкость, однако без пассажиров и груза.

## Техническое обслуживание и уход за автомобилем 10-55

**Маркировка DOT:** Код, отформованный на боковине шины и означающий, что данная шина соответствует требованиям по безопасности механических транспортных средств, установленных Департаментом транспорта США (DOT). Код DOT включает в себя идентификационный номер шины (Tire Identification Number - TIN), буквенно-цифровой код, который позволяет определить изготовителя шины, завод-изготовитель, марку шины и дату ее производства.

**GVWR:** Максимальная разрешенная масса автомобиля (Gross Vehicle Weight Rating). См. параграф «Загрузка автомобиля» на стр. 9-24.

**GAWR FRT:** Максимальная допустимая нагрузка на переднюю ось. См. параграф «Загрузка автомобиля» на стр. 9-24.

**GAWR RR:** Максимальная допустимая нагрузка на заднюю ось. См. параграф «Загрузка автомобиля» на стр. 9-24.

**Наружная боковина:** Сторона асимметричной шины, которая всегда должна быть обращена наружу при установке шины на автомобиль.

**Килопаскаль (кПа):** Метрическая единица давления воздуха.

**Шина для легких грузовых автомобилей (LT-Metric):** Шина, предназначенная для использования на легких грузовых автомобилях и некоторых автомобилях многоцелевого назначения.

**Индекс нагрузки:** Цифровое обозначение от 1 до 279, которое обозначает нагрузочную способность шины.

**Максимальное давление воздуха:** Максимальное допустимое давление воздуха в холодной шине. Значение максимального допустимого давления воздуха указано на боковине шины.

**Группа по максимальной нагрузке:** Обозначение максимально допустимой нагрузки при максимально допустимом значении давления воздуха для данной шины.

**Максимально допустимая масса груженого автомобиля:** Сумма массы снаряженного автомобиля, массы аксессуаров, полезной грузоподъемности автомобиля и массы дополнительного оборудования, установленного на заводе.

**Стандартная масса пассажира:** Масса всех пассажиров вычисляется путем умножения числа посадочных мест на стандартную массу пассажира, которая принята равной 68 кг. См. параграф «Загрузка автомобиля» на стр. 9-24.

**Распределение пассажиров:** Расположение сидений, предназначенных для пассажиров.

**Наружная боковина:** Сторона шины с направленным рисунком протектора, которая должна быть обращена наружу при установке шины на автомобиль. Эта сторона шины может быть частично окрашена в белый цвет, иметь надписи белыми буквами, или нести на себе название изготовителя, марку и модель шины, выполненные более выпуклым или более углубленным шрифтом, чем аналогичные надписи на другой боковине шины.

## 10-56 Техническое обслуживание и уход за автомобилем

---

### **Шина для легкового автомобиля**

**(Р-метрическая шина):** Шина, предназначенная для использования на легковых автомобилях, а также некоторых легких грузовых автомобилях и автомобилях многоцелевого назначения.

### **Рекомендованное давление воздуха:**

Рекомендованное изготовителем автомобиля давление воздуха в шинах, указанное на табличке с информацией о шинах. См. параграф «Давление воздуха в шинах» на стр. 10-57 и «Загрузка автомобиля» на стр. 9-24.

**Радиальная шина:** Пневматическая шина, в которой слои корда, идущие к брекеру, проходят под углом 90 градусов у центральной плоскости шины.

**Обод:** Металлическая опора для шины, к которой прилегает брекер.

**Боковина:** Часть шины, расположенная между протектором и брекером.

**Категория скорости:** Буквенно-цифровой код, присвоенный данной модели шины и указывающий максимальную скорость, при которой она может эксплуатироваться.

**Сцепление:** Характеристика трения между шиной и поверхностью дороги. Характеризует надежность сцепления колеса с дорогой.

**Протектор:** Часть шины, которая контактирует с поверхностью дороги.

**Индикаторы износа протектора:** Узкие полоски, расположенные поперек протектора, которые становятся видимыми, если остаточная высота протектора становится меньше 1,6 мм. См. «Когда необходимо менять шины» на стр. 10-65.

**UTQGS (Единообразная система классификации качества шин):** Система информации о шинах, которая сообщает потребителю о сцепных качествах шины, температурной стойкости и износостойкости протектора. Оценки определяются изготовителем шин на основании методики испытаний, установленной государством. Характеристики указаны на боковине шины. См. «Единая система классификации качества шин» на стр. 10-69.

**Полезная грузоподъемность:** Количество мест, предназначенных для сидящих пассажиров, умноженное на 68 кг, плюс максимальная разрешенная масса груза в багажном отделении. См. параграф «Загрузка автомобиля» на стр. 9-24.

**Максимальная нагрузка на шину:** Нагрузка на каждую отдельную шину, включая вес автомобиля, вес дополнительного оборудования, пассажиров и перевозимого груза.

### Табличка с информацией о шинах:

Табличка, постоянно приклеенная к автомобилю, на которой указана максимальная грузоподъемность автомобиля, размер установленных на заводе шин и рекомендованное давление воздуха в шинах. См. «Табличка с информацией о шинах и загрузке автомобиля» в разделе «Загрузка автомобиля» на стр. 9-24.

### Давление воздуха в шинах

Если ваш автомобиль оборудован гибридной силовой установкой, обратитесь к отдельному дополнению для гибридных автомобилей для более подробной информации.

Для правильной и эффективной эксплуатации необходимо поддерживать рекомендованное давление воздуха в шинах.

**Примечание: Не верьте никому, кто говорит, что недостаточное или избыточное давление воздуха в шинах не представляет собой проблему. Это неправда. Если давление в шинах вашего автомобиля недостаточное, это может привести к следующему:**

- Перегрузка и перегрев шин, которые могут привести к разрыву шины.
- Преждевременный и неравномерный износ.
- Ухудшение управляемости.
- Ухудшение топливной экономичности.

**Если давление в шинах вашего автомобиля избыточное, это может привести к следующему:**

- Неравномерный износ.
- Ухудшение управляемости.
- Слишком жесткий ход.
- Повышение вероятности повреждения шины при наезде на дорожные неровности.

На вашем автомобиле имеется табличка с информацией о шинах и загрузке автомобиля. На этой табличке указан размер шин, которыми изначально укомплектован автомобиль, и правильное давление воздуха в холодных шинах. Рекомендованное давления воздуха в холодных шинах представляет собой минимальное давление, необходимое для обеспечения максимальной грузоподъемности вашего автомобиля.

Для дополнительной информации о том, какой груз может перевозить ваш автомобиль, и о том, как выглядит табличка с информацией о шинах и загрузке автомобиля, см. «Загрузка автомобиля» на стр. 9-24. Как загрузка вашего автомобиля влияет на его управляемость и плавность хода. Никогда не превышайте максимальную разрешенную массу вашего автомобиля.

## 10-58 Техническое обслуживание и уход за автомобилем

### Проверка давления воздуха в шинах

Проверяйте давление воздуха в шинах не реже одного раза в месяц.

Не забывайте проверить давление воздуха в запасном колесе. См. «Полноразмерное запасное колесо» на стр. 10-88 для дополнительной информации.

### Как проверять давление воздуха в шинах

Для проверки давления воздуха в шинах необходимо использовать высококачественный карманный манометр. Определить правильность давления воздуха в шинах визуально не представляется возможным. Особенно это относится к шинам радиальной конструкции, которые даже при недостаточном давлении выглядят как нормально накачанные. Проверяйте давление воздуха в шинах, когда они холодные. «Холодными» считаются шины, если ваш автомобиль стоял на месте, по крайней мере, три часа, или если он проехал не более 1,6 км.

Снимите колпачок воздушного вентиля шины. Для определения давления воздуха в шине плотно прижмите штуцер манометра к вентилю шины. Если давление воздуха в холодной шине совпадает с рекомендованной величиной, указанной на табличке с информацией о шинах и загрузке автомобиля, то дальнейшая корректировка не требуется. Если давление воздуха в шине ниже нормы, накачайте шину до рекомендованного давления.

При избыточном давлении воздуха в шине снизьте его, нажимая на металлический шток клапана, расположенный в центре вентиля. Повторно проверьте давление воздуха в шине при помощи манометра.

Не забудьте установить на место колпачки воздушных вентилях шин. Колпачки предохраняют вентили от попадания влаги и грязи, и тем самым способствуют сохранению герметичности вентилях и шин.

### Давление воздуха в шинах для движения с высокой скоростью



#### ПРЕДУПРЕЖДЕНИЕ

Движение с высокой скоростью – 160 км/ч и выше – создает дополнительную нагрузку на шины. Движение с высокой скоростью в течение продолжительного времени вызывает интенсивный нагрев шин и может привести к внезапному разрыву шины. Это может привести к аварии, в которой вы или другие люди можете получить тяжелые травмы и даже погибнуть. Некоторые шины, имеющие высокий индекс скорости, требуют корректировки давления воздуха для движения с высокой скоростью. Если установленное законом ограничение скорости движения и дорожные условия позволяют двигаться с высокой скоростью, убедитесь в том, что шины вашего автомобиля допускают эксплуатацию на высокой скорости, находятся в исправном состоянии и накачаны до рекомендованного давления при данных условиях загрузки автомобиля.

Если ваш автомобиль оснащен шинами размера P265/65R18 или P285/45R22, и вы собираетесь двигаться с высокой скоростью (выше 160 км/ч), то доведите давление воздуха в холодных шинах до величины, на 20 кПа превышающей рекомендованное давление, указанное на табличке с информацией о шинах. Когда вы закончите движение с высокой скоростью, приведите давление воздуха в холодных шинах в соответствие с величиной, указанной на табличке с информацией о шинах. См. параграф «Давление воздуха в шинах» на стр. 9-57 и «Загрузка автомобиля» на стр. 9-24.

### Монитор давления воздуха в шинах

Монитор давления воздуха в шинах (Tire Pressure Monitor System – TPMS) использует датчики и радиосигналы для проверки давления воздуха в шинах. Датчики системы TPMS следят за давлением воздуха в шинах и передают радиосигналы приемнику, установленному в вашем автомобиле.

Необходимо ежемесячно проверять давление воздуха во всех шинах (включая запасное колесо), когда они холодные, и корректировать давление воздуха в соответствии с величиной, указанной изготовителем автомобиля на табличке с информацией о шинах и загрузке автомобиля. (Если на ваш автомобиль установлены шины иного размера, чем указанные на табличке с информацией о шинах и загрузке автомобиля, то вам необходимо определить необходимое давление воздуха для таких шин).

Для повышения безопасности вождения, ваш автомобиль оборудован системой слежения за давлением воздуха в шинах (TPMS), которая включает световой сигнализатор низкого давления воздуха в шинах, если давление воздуха в одной или нескольких шинах падает значительно ниже нормы.

Поэтому, когда загорается сигнализатор низкого давления воздуха в шинах, необходимо как можно скорее остановиться и проверить давление воздуха в шинах, и, при необходимости, довести его до рекомендованной величины. Продолжение движения автомобиля при пониженном давлении воздуха в шинах приводит к перегреву шин, который, в свою очередь, снижает прочность шин и может привести к их повреждению. Пониженное давление воздуха в шинах также приводит к ухудшению топливной экономичности, неравномерному и ускоренному износу шин, ухудшению управляемости и снижению эффективности торможения.

Пожалуйста, учтите, что система TPMS не заменяет необходимости должного технического обслуживания шин. Проверка давления воздуха в шинах является обязанностью водителя, даже если снижение давления воздуха в шинах не приводит к загоранию сигнализатора системы TPMS.

Ваш автомобиль также оборудован сигнализатором неисправности системы TPMS, который загорается, если система не функционирует должным образом. Сигнализатор неисправности системы TPMS совмещен с сигнализатором низкого давления воздуха в шинах. Когда система обнаруживает неисправность, этот сигнализатор будет мигать в течение примерно одной минуты, а затем останется гореть постоянно. Это будет продолжаться при каждом последующем запуске двигателя до тех пор, пока неисправность существует.

Если горит сигнализатор неисправности системы слежения за давлением воздуха в шинах, то система не способна обнаружить снижение давления воздуха в шинах и предупредить водителя. Неисправности системы TPMS могут возникнуть по многим причинам, включая замену шин или колес. Обязательно проверяйте работу сигнализатора неисправности системы TPMS после замены одной или нескольких шин, чтобы убедиться в том, что система TPMS продолжает нормально функционировать.

## 10-60 Техническое обслуживание и уход за автомобилем

---

См. параграф «Работа монитора давления воздуха в шинах» на стр. 10-60 для более подробной информации.

### **Правила Федеральной Комиссии по связи (FCC) и Министерства промышленности Канады**

См. «Заявление о соответствии радио-частотных устройств» на стр. 13-19 для информации относительно соответствия требованиям Части 15 Правил Федеральной Комиссии по связи (FCC) и Промышленного Стандарта Канады RSS-210/220/310.

### **Работа монитора давления воздуха в шинах**

Если ваш автомобиль оборудован гибридной силовой установкой, обратитесь к отдельному дополнению для гибридных автомобилей для более подробной информации.

Ваш автомобиль может быть оборудован монитором давления воздуха в шинах (TPMS). Система TPMS призвана предупреждать водителя о снижении давления воздуха в шинах. Датчики TPMS установлены в каждом колесе, за исключением запасного колеса. Датчики системы TPMS следят за давлением воздуха в шинах и передают радиосигналы приемнику, установленному в вашем автомобиле.

При обнаружении снижения давления воздуха в шинах, система TPMS включает сигнализатор низкого давления воздуха в шинах, установленный на панели приборов. Если световой сигнализатор загорелся, остановитесь при первой возможности, проверьте давление воздуха во всех шинах и доведите его до рекомендованной величины, указанной на табличке с информацией о шинах и загрузке автомобиля. См. параграф «Загрузка автомобиля» на стр. 9-24.



Одновременно на дисплее информационного центра водителя (DIC) появляется сообщение, предупреждающее водителя о необходимости проверить давление воздуха в шинах. Сигнализатор низкого давления воздуха в шинах будет загораться, и предупреждающее сообщение будет появляться на дисплее DIC при каждом включении зажигания до тех пор, пока давление воздуха в шинах не будет доведено до нормы. При помощи дисплея DIC, водитель может следить за давлением воздуха в каждой шине. Для дополнительной информации о функционировании дисплея DIC см. параграф «Информационный центр водителя (DIC)» на стр. 5-26.

Сигнализатор низкого давления воздуха в шинах может загореться, если вы начинаете движение автомобиля при очень низкой температуре воздуха, а затем он может погаснуть. Однако это может служить ранним предупреждением о том, что давление воздуха в шинах снижается, и вам необходимо проверить его и довести до нормы.

На табличке с информацией о шинах и загрузке автомобиля, имеющейся на вашем автомобиле, указан размер оригинальных шин и рекомендованное давление воздуха в холодных шинах. Для информации о виде таблички с информацией о шинах и загрузке автомобиля, а также о ее расположении, см. «Загрузка автомобиля» на стр. 9-24. См. также параграф «Давление воздуха в шинах» на стр. 10-57.

Система TPMS может предупредить вас об опасном снижении давления воздуха в шинах, но она не может заменить регулярного контроля технического состояния шин. См. «Проверка технического состояния шин» на стр. 10-64, «Перестановка шин» на стр. 10-64 и «Шины» на стр. 10-50.

**Примечание: Не все герметики для временного ремонта шин одинаковы. Использование не одобренных герметиков для ремонта шин может привести к повреждению датчиков монитора давления воздуха в шинах (TPMS). Повреждение датчиков системы TPMS, вызванное применением не разрешенных герметиков для ремонта шин, не покрывается гарантией на автомобиль. Используйте только одобренный компанией GM герметик для ремонта шин, который вы можете приобрести у официального дилера.**

### Сигнализатор неисправности TPMS и предупреждающее сообщение

Система TPMS не будет функционировать должным образом, если один или более датчиков TPMS отсутствует или поврежден. Если система обнаружит неисправность, то сигнализатор низкого давления воздуха в шинах будет мигать в течение примерно одной минуты, а затем останется гореть постоянно до выключения зажигания. На дисплее DIC также появляется предупреждающее сообщение. Сигнализатор низкого давления воздуха в шинах будет гореть, и сообщение на дисплее будет появляться при каждом включении зажигания до тех пор, пока неисправность не будет устранена. Некоторые условия могут привести к включению сигнализатора неисправности TPMS и появлению предупреждающего сообщения на DIC:

- Одно из стандартных колес заменено запасным колесом. Запасное колесо не имеет датчика давления воздуха в шине. Сигнализатор неисправности системы TPMS погаснет, и предупреждающее сообщение исчезнет с дисплея DIC, когда вы установите на место стандартное колесо с датчиком TPMS.

## 10-62 Техническое обслуживание и уход за автомобилем

---

- Процесс синхронизации датчиков системы TPMS был начат, но не был завершен, или был завершен неправильно после перестановки шин. Сообщение должно исчезнуть с дисплея DIC, и датчик неисправности TPMS должен погаснуть после правильного выполнения синхронизации датчиков системы TPMS. См. «Синхронизация датчиков системы TPMS» ниже в этом разделе.
- Один или более датчиков системы TPMS отсутствует или поврежден. Сообщение должно исчезнуть с дисплея DIC, и датчик неисправности TPMS должен погаснуть после установки датчиков и правильного выполнения синхронизации датчиков системы TPMS. Обратитесь к вашему официальному дилеру.

- Установленные колеса и/или шины не соответствуют колесам, первоначально установленным на вашем автомобиле. Установка шин или колес не рекомендованного размера может привести к неправильному функционированию системы TPMS. См. параграф «Приобретение новых шин» на стр. 10-66.
- Работа электронных устройств, или нахождение автомобиля около оборудования, использующие радиочастоты, аналогичные рабочей частоте системы TPMS, могут привести к неправильному функционированию датчиков системы TPMS.

Если система TPMS не функционирует, то она не может определить снижение давления воздуха в шинах. Обратитесь к вашему дилеру, если загорелся сигнализатор неисправности системы TPMS и на дисплее DIC появилось предупреждающее сообщение.

### Настройка датчиков системы TPMS

Каждый датчик давления воздуха в шине имеет свой уникальный идентификационный код. При каждой перестановке шин, или при замене одного или нескольких датчиков системы TPMS, необходимо сопоставить идентификационные коды датчиков с расположением новых колес и шин. Датчики настраиваются в соответствии с положением шины/колеса в следующем порядке: левое переднее колесо, правое переднее колесо, правое заднее колесо и левое заднее колесо, при этом необходим прибор для диагностики TPMS. Обратитесь к вашему официальному дилеру.

Датчики системы TPMS также можно настроить в соответствии с расположением каждой шины/колеса путем повышения или снижения давления воздуха в шинах. При повышении давления воздуха в шине, не превышайте максимально допустимое давление воздуха, которое указано на боковине шины.



## Техническое обслуживание и уход за автомобилем 10-63

Чтобы уменьшить давление воздуха в шине, вы можете использовать заостренный конец колпачка воздушного вентиля, карманный манометр или ключ.

Для запоминания положения первой шины/колеса в вашем распоряжении будут две минуты, а вся процедура для запоминания положения всех четырех шин/колес должна занять не более пяти минут. Если вы потратите более двух минут на запоминание положения первой шины/колеса, или более пяти минут для запоминания положения всех четырех шин/колес, то процесс настройки будет прерван, и вам придется начать всю процедуру с самого начала.

Процедура настройки датчиков системы TPMS описана ниже.

1. Включите стояночный тормоз.
2. Включите зажигание в положение ON/RUN, но не запускайте двигатель.

3. Одновременно нажмите на кнопки  и  на пульте дистанционного управления (RKE) в течение пяти секунд. Прозвучит двукратный звуковой сигнал, подтверждающий, что приемник перешел в режим настройки, и на дисплее информационного центра водителя появится сообщение TIRE LEARNING ACTIVE (Активна функция запоминания положения шин).
4. Начните процедуру с левой передней шины.
5. Снимите колпачок воздушного вентиля шины. Активируйте датчик системы TPMS путем повышения или снижения давления воздуха в шине в течение пяти секунд, или до тех пор, пока не прозвучит звуковой сигнал. Прозвучит короткий звуковой сигнал (для этого может потребоваться до 30 секунд), подтверждающий, что идентификационный код датчика был связан с положением данной шины.
6. Перейдите к правой передней шине и повторите шаг 5.
7. Перейдите к правой задней шине и повторите шаг 5.
8. Перейдите к левой задней шине и повторите шаг 5.  
  
Прозвучит двукратный звуковой сигнал, подтверждающий, что положение датчика давления левой задней шины запомнено, и что процесс настройки системы TPMS деактивирован.  
  
Сообщение TIRE LEARNING ACTIVE исчезнет с дисплея информационного центра водителя.
9. Поверните ключ зажигания в положение LOCK/OFF.
10. Доведите давление воздуха во всех четырех шинах до величины, указанной на табличке с информацией о шинах и загрузке автомобиля.
11. Установите на место колпачки воздушных вентилях всех четырех шин.

## 10-64 Техническое обслуживание и уход за автомобилем

### Проверка состояния шин

Мы настоятельно рекомендуем вам регулярно, по крайней мере, один раз в месяц, проверять состояние шин вашего автомобиля, включая запасное колесо, чтобы убедиться в отсутствии повреждений и чрезмерного износа.

Вам необходимо приобрести новые шины при возникновении любого из следующих обстоятельств:

- Вы можете видеть индикаторы износа в трех и более местах на шине.
- Вы видите корд или ткань, выступающие из-под отслоившейся резины.
- Протектор или боковины шины имеют трещины, порезы или другие достаточно глубокие повреждения, через которые виден кордовый слой.

- Шина имеет вмятины, вздутия или разрывы.
- Шина имеет прокол, порез или другое повреждение, которое невозможно отремонтировать из-за его размера или места расположения.

### Перестановка шин

Шины следует переставлять через каждые 12 000 км пробега. См. параграф «Регламентное техническое обслуживание» на стр. 11-2.

Целью регулярной перестановки колес является обеспечение равномерного износа всех шин автомобиля. Это приводит к тому, что автомобиль ведет себя в наибольшей степени близко к тому, как тогда, когда все шины были новыми.

В любой момент, если вы заметили необычный износ шин, как можно скорее переставьте колеса и проверьте углы установки управляемых колес. Кроме того, убедитесь в отсутствии повреждений шин или колес.

См. параграф «Когда следует менять шины» на стр. 10-65 и «Замена колес» на стр. 10-71.

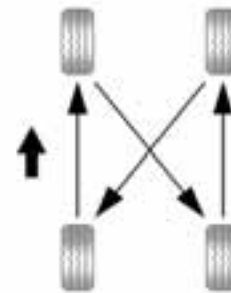

При перестановке колес обязательно следуйте правильной схеме перестановки, показанной выше.

Запасное колесо не должно учитываться при периодической перестановке колес.

После перестановки колес, доведите давление воздуха в передних и задних шинах до величины, указанной на табличке с информацией о шинах и загрузке автомобиля. См. параграф «Давление воздуха в шинах» на стр. 10-57 и «Загрузка автомобиля» на стр. 9-24.

Настройте систему слежения за давлением воздуха в шинах. См. параграф «Работа монитора давления воздуха в шинах» на стр. 10-60.

Убедитесь в правильности затяжки колесных гаек. См. пункт «Момент затяжки колесных гаек» в параграфе «Заправочные емкости и технические характеристики» на стр. 12-2

### ПРЕДУПРЕЖДЕНИЕ

Грязь или ржавчина на колесе или на деталях, к которым оно крепится, способны привести к ослаблению затяжки колесных гаек.

(См. продолжение)

### ПРЕДУПРЕЖДЕНИЕ (продолжение)

Колесо может отлететь, что послужит причиной аварии. При замене колеса необходимо удалить грязь и ржавчину со всех поверхностей, к которым оно крепится. В экстренной ситуации для этого можно использовать кусок ткани или бумажное полотенце. Затем при первой же возможности нужно удалить всю грязь и ржавчину с помощью скребка или металлической щетки. См. параграф «При повреждении шины» на стр. 10-73.

При замене колеса или при перестановке колес слегка смажьте центральную часть ступицы колеса смазкой для подшипников, чтобы предотвратить коррозию и образование ржавчины. Запрещается наносить смазку на привалочную плоскость ступицы, а также на колесные гайки или болты.

## Когда следует менять шины

Срок службы шин зависит от различных факторов, таких как регулярное техническое обслуживание, температура воздуха, скорость движения, загрузка автомобиля и дорожные условия.

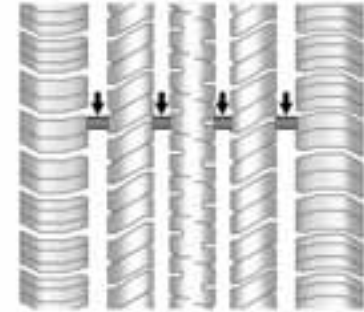

Одним из признаков того, что вам необходимо приобрести новые шины, является появление индикатора износа шин, которое означает, что остаточная высота протектора составляет всего лишь 1,6 мм.

## 10-66 Техническое обслуживание и уход за автомобилем

---

Некоторые шины, предназначенные для легких грузовых автомобилей, могут не иметь индикатора износа протектора. См. «Проверка технического состояния шин» и «Перестановка колес» на стр. 10-64 для дополнительной информации.

Резина, из которой изготовлены шины, со временем теряет свои свойства. Это относится также к запасному колесу (при наличии), даже если оно не используется. На скорость старения шин влияют различные факторы, включая температуру воздуха, условия загрузки, а также правильность давления воздуха в шинах. Обычно шины приходится заменять в связи с их износом, а не из-за их старения. За более подробной информацией о замене шин обратитесь к представителю изготовителя шин.

### Хранение автомобиля

Шины стареют и тогда, когда они установлены на припаркованном неиспользуемом автомобиле. Если вы не собираетесь использовать автомобиль в течение месяца или более продолжительного времени, для замедления процесса старения шин припаркуйте автомобиль на чистой, сухой и прохладной площадке вне досягаемости прямых солнечных лучей. На этой площадке не должно быть подтеков масла, бензина и иных веществ, которые способны разрушать резину.

Когда автомобиль неподвижно стоит на одном месте в течение продолжительного времени, это может привести к смятию шин и вибрации колес во время последующего движения. Оставляя автомобиль на стоянке более чем на месяц, снимите колеса или вывесите автомобиль, чтобы снять нагрузку с шин.

### Приобретение новых шин

Компания GM специально подобрала определенные шины для вашего автомобиля. Шины, установленные на ваш автомобиль на заводе, были разработаны в соответствии с требованиями компании General Motors к критериям эксплуатационных характеристик шин (TPC). Если вам потребуется заменить шины, компания GM настоятельно рекомендует приобретать шины с точно такими же характеристиками TPC. В этом случае на вашем автомобиле будут шины, обеспечивающие такой же высокий уровень эксплуатационных характеристик и надежности при нормальном использовании, как и при установке оригинальных шин.

## Техническое обслуживание и уход за автомобилем 10-67

Требования компании GM к характеристикам ТРС включают в себя десятки критических параметров, которые оказывают влияние на динамические и эксплуатационные характеристики вашего автомобиля, включая эффективность торможения, управляемость и плавность хода, сцепление колес с дорогой и эффективность функционирования системы слежения за давлением воздуха в шинах. Характеристика ТРС согласно требованиям компании GM указана на боковине шины, рядом с обозначением размера шины. Если шины имеют всесезонный рисунок протектора, то после обозначения характеристик ТРС на шине имеются буквы MS („mud and snow” – «снег и грязь»). См. параграф «Маркировка шин» на стр. 10-52 для более подробной информации.

Компания GM рекомендует заменять шины полными комплектами - сразу все четыре. В этом случае идентичный рисунок и одинаковая высота протектора на всех шинах обеспечит такие же динамические и эксплуатационные характеристики, как и у нового автомобиля. Если вы замените не все четыре шины, это может негативно повлиять на эффективность торможения и на управляемость вашего автомобиля. См. «Проверка технического состояния шин» на стр. 10-64 и «Перестановка шин» на стр. 10-64 для информации о правильной перестановке шин.

### ПРЕДУПРЕЖДЕНИЕ

При неправильном техническом обслуживании и уходе за шинами они могут лопнуть. Вы или другие люди можете получить тяжелые и даже смертельные травмы при попытке самостоятельно отремонтировать, заменить, демонтировать или смонтировать шину. Снимать, ремонтировать и устанавливать шины следует только в сервисном центре вашего официального дилера или в профессиональном шиномонтажном центре.

### ПРЕДУПРЕЖДЕНИЕ

Установка на автомобиль шин различного размера или рисунка может привести к потере контроля над автомобилем во время движения. Если вы установите на автомобиль одновременно шины различного размера, различных марок или типов (радиальные или диагонально-опоясанные шины), то управляемость автомобиля ухудшится, и вы можете попасть в дорожно-транспортное происшествие.

(См. продолжение)

### ПРЕДУПРЕЖДЕНИЕ (продолжение)

Использование шин различного размера, марок или типов может также привести к повреждению вашего автомобиля. Обязательно используйте шины рекомендованной марки, размера и типа на всех колесах вашего автомобиля.

Ваш автомобиль может быть оснащен запасным колесом, отличающимся по размеру от стандартных колес. При поставке нового автомобиля, он оснащен запасным колесом, которое имеет практически такой же диаметр, что и остальные четыре колеса, поэтому вы можете безопасно использовать его в случае необходимости. Так как это запасное колесо было специально разработано для вашего автомобиля, его установка не окажет негативного влияния на управляемость автомобиля.



### ПРЕДУПРЕЖДЕНИЕ

Если вы будете применять на вашем автомобиле диагональные шины, боковые поверхности колесных дисков могут треснуть после продолжительного пробега. Это может привести к внезапному разрушению колесных дисков или шин, что чревато серьезной аварией. Устанавливайте на колесах вашего автомобиля только радиальные шины.

Если вы вынуждены заменить шины вашего автомобиля шинами, на которых не указаны характеристики ТРС, то убедитесь в том, что они имеют тот же размер, индекс нагрузки, категорию скорости и тип конструкции (радиальные шины), что и те шины, которыми автомобиль был оснащен первоначально.

Если автомобиль оборудован монитором давления воздуха в шинах, то он может неправильно функционировать, если на автомобиль будут установлены шины, не имеющие классификации по критериям ТРС. Такие шины могут приводить к загоранию сигнализатора низкого давления воздуха в шинах при действительном давлении, большем или меньшем той величины, на которую рассчитаны шины с характеристиками ТРС. См. «Монитор давления воздуха в шинах» на стр. 10-59.

Размер оригинальных шин для вашего автомобиля указан на табличке с информацией о шинах и загрузке автомобиля. Для информации о внешнем виде таблички с информацией о шинах и загрузке автомобиля, а также о ее расположении, см. «Загрузка автомобиля» на стр. 9-24.

## Установка шин и колес другого размера

Если вы установите на автомобиль колеса и/или шины иного размера, чем первоначально установленные, это может повлиять на характеристики вашего автомобиля, включая эффективность торможения, управляемость, устойчивость и плавность хода, и устойчивость против опрокидывания автомобиля. Кроме того, если ваш автомобиль оборудован такими электронными системами, как антиблокировочная тормозная система, шторки безопасности для защиты при переворачивании автомобиля, противобуксовочная система и система динамической стабилизации, то функционирование этих систем может быть нарушено.





### ПРЕДУПРЕЖДЕНИЕ

Если вы установите на вашем автомобиле колеса различного размера, ваш автомобиль не сможет обеспечить требуемый уровень динамических и эксплуатационных характеристик, а также должный уровень безопасности. Это повысит вероятность дорожно-транспортного происшествия, в котором вы и другие люди можете получить серьезные травмы. Используйте только оригинальные колеса GM и рекомендованные шины для вашего автомобиля, и устанавливайте их на официальной станции технического обслуживания GM.

Для дополнительной информации см. «Приобретение новых шин» на стр. 10-66 и «Аксессуары и изменение конструкции автомобиля» на стр. 10-3.

## Единообразная классификация качества шин

Обозначение качества шин указано на боковине шины, между плечом протектора и максимальной допустимой шириной профиля. Например:

### Treadwear 200 Traction AA Temperature A

Изложенная ниже информация относится к системе, разработанной Национальной Администрацией США по безопасности дорожного движения (NHTSA), согласно которой шины классифицируются по износостойкости протектора, коэффициенту сцепления с дорогой и температурной стойкости. Это относится только к шинам, продаваемым в США. Характеристики указаны на боковине большинства шин, предназначенных для легковых автомобилей. Система классификации шин UTQG не относится к шинам с глубоким рисунком протектора («зимнего» типа), к неполноразмерным запасным колесам, к колесам с номинальным посадочным диаметром обода от 10 до 12 дюймов, а также к некоторым шинам, являющимся продукцией ограниченного производства.

В то время как шины, устанавливаемые компанией General Motors на легковых автомобилях и легких грузовых автомобилях, могут отличаться по этим критериям, они должны соответствовать федеральным требованиям по безопасности, а также дополнительным требованиям компании General Motors к характеристикам шин (TPC).

Помимо этой классификации, все шины для легковых автомобилей должны соответствовать требованиям федеральных стандартов по безопасности.

## **10-70 Техническое обслуживание и уход за автомобилем**

---

### **Износостойкость протектора**

Износостойкость протектора – это сравнительная характеристика, основанная на степени износа шины после испытаний при заданных контролируемых условиях на определенной испытательной трассе. Например, шины с показателем износостойкости 150 изнашиваются в полтора раз быстрее на данной испытательной трассе, чем шина с показателем 100. Относительные характеристики шин зависят от конкретных действительных условий их эксплуатации, и могут значительно изменяться в зависимости от стиля и манеры вождения, дорожных и климатических условий.

### **Сцепные свойства шины – классы АА, А, В, С**

По уровню сцепления шины с дорогой, шины делятся на четыре класса (от высшего к низшему): АА, А, В и С. Эти классы обозначают способность шины тормозить на мокром дорожном покрытии при заданных начальных условиях, и при испытании на определенных государством асфальтовом и бетонном испытательных участках. Шины с маркировкой С имеют слабые сцепные свойства. Предупреждение: Класс сцепных свойств, присвоенный шине, основан на результатах тормозных испытаний, проводимых на прямых испытательных участках, и не учитывает динамику разгона, прохождение поворотов, явление аквапланирования и пиковые характеристики сцепления шин с дорогой.

### **Температурные классы – А, В, С**

По температурным характеристикам шины делятся на классы А (высший), В и С. Эти классы обозначают способность шины противостоять выделению тепла и ее способности рассеивать тепло при испытаниях в заданных условиях, на испытательном стенде установленного типа. Постоянное воздействие высоких температур может привести к потере свойств материалов, из которых изготовлены шины, и привести к сокращению срока их службы. Исключительно высокая температура может привести к внезапному разрушению шины. Категория С соответствует минимальному уровню требований, которому должны соответствовать все шины для легковых автомобилей согласно Федеральному стандарту по безопасности механических транспортных средств FM-VSS No. 109. Категории В и А представляют собой более высокие уровни характеристик при испытаниях на беговых барабанах, чем минимальный уровень, требуемый законом. Предупреждение: Следует отметить, что температурная категория для каждого типа шин устанавливается для должным образом накачанной и не перегруженной шины. Чрезмерно высокая скорость, низкое давление воздуха в шинах, а также перегрузка – эти факторы, как по отдельности, так и в любом сочетании – могут привести к перегреву и, как следствие, к разрушению шины.

### Балансировка колес и регулировка углов установки управляемых колес

При выпуске с завода, колеса и шины вашего автомобиля были должным образом отбалансированы, с тем чтобы обеспечить максимальный срок службы и наилучшие эксплуатационные характеристики. Периодическая корректировка углов установки управляемых колес и балансировки колес не требуется. Однако если вы обнаружили неравномерный износ шин, или если автомобиль уводит в ту или иную сторону, то необходимо проверить углы установки колес. Если вы ощущаете вибрацию при движении по ровной дороге, необходимо проверить правильность балансировки колес. Обратитесь к вашему дилеру для диагностики и необходимого обслуживания.

### Замена колес

Если какое-либо колесо деформировано, если на нем имеются трещины, сильная ржавчина или коррозия, то колесо необходимо заменить. Если гайки крепления колеса постоянно ослабевают, необходимо заменить колесо вместе с колесными шпильками и гайками. Если имеются признаки утечки воздуха из колеса, то замените его (за исключением некоторых легкосплавных колес, которые иногда можно отремонтировать). В подобном случае, обратитесь в сервисный центр вашего дилера.

Ваш дилер точно знает, колеса какого типа необходимы для вашего автомобиля.

Каждое новое колесо должно иметь тот же самый индекс нагрузки, диаметр, ширину, вылет, и должно быть установлено точно таким же образом, что и оригинальное колесо.

Если вам необходимо заменить какое-либо колесо, или колесные болты или гайки, или датчики монитора давления воздуха в шинах (TPMS), заменяйте их только новыми оригинальными запасными частями GM. Это позволит вам быть уверенными в том, что вы устанавливаете правильные колеса, колесные болты или гайки, или датчики TPMS, полностью подходящие для вашего автомобиля.

#### ПРЕДУПРЕЖДЕНИЕ

Использование неправильных колес, колесных болтов или гаек может представлять опасность. Это может повлиять на эффективность торможения и на управляемость вашего автомобиля, а также привести к утечке воздуха из шин и, как следствие, к потере контроля над автомобилем. Это может привести к аварии, в которой вы или другие люди можете получить тяжелые травмы и даже погибнуть. Обязательно используйте только правильные колеса, колесные болты или гайки.

**Примечание:** Использование колес неправильного размера может привести к сокращению срока службы ступичных подшипников, снижению эффективности охлаждения тормозных механизмов, нарушению калибровки спидометра или счетчика пробега, нарушению регулировки наклона луча фар ближнего света, изменению высоты бампера, дорожного просвета, а также зазора между шинами и кузовом автомобиля и деталями ходовой части.

Для более подробной информации см. параграф «При повреждении шины» на стр. 10-73.

## 10-72 Техническое обслуживание и уход за автомобилем

### Использование колес, бывших в эксплуатации



#### ПРЕДУПРЕЖДЕНИЕ

Опасно устанавливать на автомобиль колеса и шины, ранее бывшие в эксплуатации. Вы можете не знать, каким образом они использовались, и каков их действительный пробег. Колесо или шина может внезапно разрушиться, что приведет к аварии. Если вам необходимо заменить колесо, используйте только оригинальные колеса GM.

### Цепи противоскольжения



#### ПРЕДУПРЕЖДЕНИЕ

Запрещается устанавливать цепи противоскольжения на колеса вашего автомобиля. Эти шины не имеют достаточного зазора с кузовом для установки цепей противоскольжения. Установка цепей противоскольжения в том случае, когда между шинами и кузовом не имеется достаточного зазора, может привести к поломке тормозных механизмов, подвески и других компонентов автомобиля. Поломки, вызванные цепями противоскольжения, могут привести к тому, что вы потеряете контроль над автомобилем, и вы или другие люди могут получить травмы.

(См. продолжение)

#### ПРЕДУПРЕЖДЕНИЕ (продолжение)

Разрешается использовать другие устройства для улучшения сцепления колес с дорогой, только если они рекомендованы изготовителем для применения на вашем автомобиле, и только для тех типоразмеров шин, которые на нем установлены. Строго следуйте инструкциям изготовителя. Во избежание повреждения автомобиля, двигайтесь медленно. Отрегулируйте или снимите устройство, если его детали соприкасаются с деталями автомобиля, и не допускайте пробуксовки колес. Если вы приобрели подобные устройства, устанавливайте их только на задние колеса вашего автомобиля.

### В случае повреждения шины

Разрыв шины по время движения представляет собой редкое явление, в особенности если вы регулярно следите за состоянием шин и поддерживаете рекомендованное давление воздуха в них. Если воздух выходит из шины, то скорее всего это будет происходить медленно. Однако если по каким-то причинам шина все-таки лопнет, ниже изложена полезная информация о том, к чему следует быть готовым и что необходимо делать в подобной ситуации.

При повреждении передней шины, автомобиль резко уведит в сторону поврежденной шины. Снимите ногу с педали акселератора и крепко держите рулевое колесо. Верните автомобиль на исходную полосу движения, а затем плавно тормозите, чтобы остановить автомобиль вне проезжей части дороги.

Разрыв задней шины, в особенности на повороте, приводит к явлению, аналогичному заносу автомобиля, и может потребовать от водителя точно таких же корректирующих воздействий, как и при заносе автомобиля. При разрыве любой задней шины снимите ногу с педали акселератора. Восстановите контроль над автомобилем, направляя его в ту сторону, куда вы хотите двигаться. Возможно, при этом вы будете ощущать сильные толчки и слышать громкий шум, однако вы можете продолжать управлять автомобилем. Затем плавно нажмите на педаль тормоза и постарайтесь остановить автомобиль, по возможности вне проезжей части дороги.



#### ПРЕДУПРЕЖДЕНИЕ

Продолжение движения при повреждении шины приведет к разрушению шины и повреждению колесного диска, который невозможно будет отремонтировать. Попытка отремонтировать и накачать шину, эксплуатация которой продолжалась после повреждения, может привести к взрыву шины и серьезному дорожно-транспортному происшествию. Никогда не пытайтесь отремонтировать шину, если вы продолжили движения после ее повреждения. Как можно скорее обратитесь к вашему дилеру или в профессиональный шиномонтажный центр для замены поврежденной шины.



#### ПРЕДУПРЕЖДЕНИЕ

Опасно находиться под поднятым автомобилем для выполнения технического обслуживания или ремонта без применения необходимых мер безопасности и без достаточной квалификации. Если ваш автомобиль оборудован домкратом, то он предназначен только для замены поврежденного колеса. Если вы будете использовать домкрат для каких-либо иных целей, то поднятый автомобиль может соскользнуть с домкрата, что может привести к тяжелым и даже смертельным травмам. Если ваш автомобиль оборудован домкратом, используйте его исключительно для замены поврежденного колеса.

Если ваш автомобиль оборудован гибридной силовой установкой, обратитесь к отдельному дополнению для гибридных автомобилей для более подробной информации.

## 10-74 Техническое обслуживание и уход за автомобилем

Если у вашего автомобиля будет повреждена шина, то во избежание дальнейшего повреждения шины и обода колеса снизьте скорость и осторожно остановите автомобиль вне проезжей части дороги, на ровном месте. Включите аварийную световую сигнализацию. См. параграф «Аварийная световая сигнализация» на стр. 6-8.

### ПРЕДУПРЕЖДЕНИЕ

Замена колеса связана с потенциальной опасностью. Автомобиль может сорваться с домкрата и поранить вас или других людей. Вы или другие люди можете получить серьезные травмы и даже погибнуть. Для замены колеса, найдите ровную площадку. Чтобы предотвратить возможность перемещения автомобиля:

1. Полностью затяните стояночный тормоз.
2. Переведите рычаг селектора автоматической коробки передач в положение Р (Стоянка), или рычаг механической коробки передач в положение 1 (Первая передача) или R (Задний ход).

(См. продолжение)

### ПРЕДУПРЕЖДЕНИЕ (продолжение)

3. Заглушите двигатель и не запускайте его в течение всего времени, пока автомобиль поднят домкратом.
4. Не разрешайте никому из пассажиров оставаться в автомобиле.

Чтобы исключить возможность перемещения автомобиля, положите противооткатные упоры спереди и сзади колеса, диагонально противоположного поврежденному колесу.

Если у вашего автомобиля повреждено колесо (В), следуйте иллюстрации ниже для правильной установки противооткатных упоров (А).

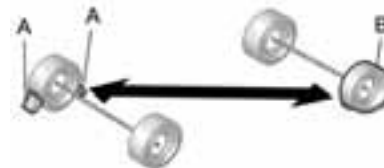

А. Противооткатный упор

В. Поврежденное колесо

Ниже описывается, как правильно провести замену колеса.

### Замена поврежденного колеса

#### Подготовка запасного колеса и инструментов

Необходимое оборудование хранится под лотком, расположенным в багажном отделении за панелью отделки с левой стороны (над аркой заднего колеса).



Показан автомобиль со стандартной колесной базой, для автомобилей с удлиненной колесной базой расположение аналогично.

1. Достаньте лоток, чтобы получить доступ к инструментам, нажав на углубление под условным обозначением домкрата.

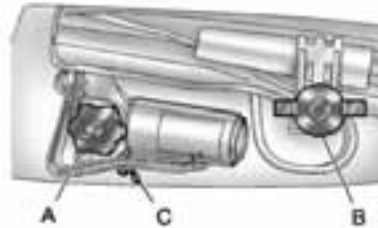

2. Отверните барашковую гайку (B), удерживающую сумку с инструментами, вращая ее против часовой стрелки.
3. Вращайте ручку (A) домкрата против часовой стрелки, чтобы освободить домкрат и противооткатные упоры из держателя.
4. Достаньте противооткатные упоры и фиксатор упоров, вращая барашковую гайку (C) против часовой стрелки.

Вам понадобятся следующие инструменты:

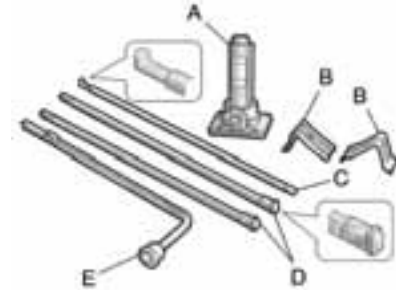

- A. Домкрат
- B. Противооткатные упоры
- C. Рукоятка домкрата
- D. Удлинитель рукоятки домкрата
- E. Колесный ключ

## 10-76 Техническое обслуживание и уход за автомобилем

Чтобы вынуть запасное колесо:

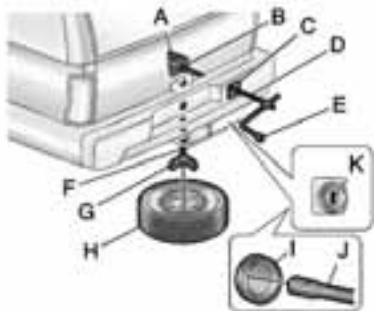

- A. Подъемник
- B. Вал подъемника
- C. Крышка отверстия для доступа к валу подъемника
- D. Удлинители рукоятки домкрата
- E. Колесный ключ
- F. Трос подъемника
- G. Прижимная планка колеса
- H. Запасное колесо (воздушный вентиль обращен вниз)
- I. Отверстие для доступа к валу подъемника

J. Конец вала для присоединения инструмента

K. Замок запасного колеса

1. Для доступа к крышке отверстия вала подъемника (C), необходимо сначала снять крышку сцепного устройства. Для этого отверните два фиксатора, расположенные в нижней части крышки, против часовой стрелки, а затем потяните крышку вниз и поверните ее на себя.

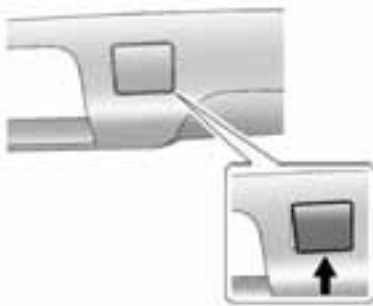

2. Снимите крышку отверстия доступа к валу подъемнику (C) на бампере, чтобы получить доступ к замку запасного колеса.

3. Чтобы открыть замок запасного колеса, вставьте в него ключ зажигания, поверните по часовой стрелке и затем выньте замок.

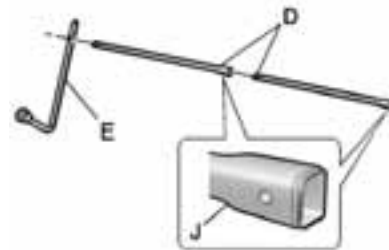

4. Соберите два удлинителя рукоятки домкрата (D) и колесный ключ (E), как показано на иллюстрации.



## Техническое обслуживание и уход за автомобилем 10-77



5. Вставьте открытый конец удлинителя (J) через отверстие в заднем бампере (I) (отверстие доступа к валу подъемника).

Убедитесь в том, что конец (J) удлинителя (D) вошел в зацепление с валом подъемника (B). Ребристый квадратный конец удлинителя используется для опускания запасного колеса.

6. Вращайте колесный ключ (E) против часовой стрелки, чтобы опустить запасное колесо (H) на землю. Вращайте колесный ключ до тех пор, пока вы не сможете вынуть запасное колесо из-под днища автомобиля.

Если запасное колесо не опускается до уровня земли, необходимо освободить вторичное крепление. См. «Вторичное крепление запасного колеса» на стр. 10-86.

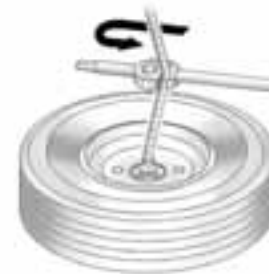

7. Используйте крючок колесного ключа, чтобы подтянуть к себе трос подъемника и достать запасное колесо.



8. Наклоните запасное колесо по направлению к автомобилю, поддерживая некоторую слабинку троса, чтобы получить доступ к прижимной планке запасного колеса (G). Отделите прижимную планку от направляющей, сдвигая планку вверх по направляющей и нажимая на фиксатор.

Затем наклоните планку и выньте ее через центральное отверстие колеса вместе с тросом и фиксатором.



9. Положите запасное колесо рядом с поврежденным колесом.

### Снятие поврежденного колеса и установка запасного колеса

1. Перед заменой колеса убедитесь в безопасности. Для более подробной информации см. параграф «При повреждении шины» на стр. 10-73.
2. Если на колесо установлен центральный декоративный колпак, осторожно снимите его, используя в качестве рычага плоский конец баллонного ключа.



3. При помощи колесного ключа ослабьте все колесные гайки. Вращайте колесный ключ против часовой стрелки, чтобы ослабить колесные гайки. Пока что не отворачивайте колесные гайки полностью.

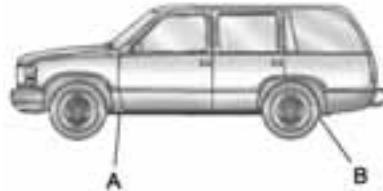

### Места расположения опор домкрата (общий вид)

- A. Передняя опора домкрата
- B. Задняя опора домкрата

### ПРЕДУПРЕЖДЕНИЕ

Опасно находиться под автомобилем, когда он поднят домкратом. Если автомобиль соскользнет с домкрата, это может привести к получению серьезных травм или даже к смерти. Запрещено находиться под автомобилем, когда он удерживается только домкратом.

### ПРЕДУПРЕЖДЕНИЕ

Поднятие автомобиля неправильно установленным домкратом может привести к повреждению автомобиля, и даже к тому, что автомобиль может упасть. Во избежание травмирования людей и повреждения автомобиля, перед началом подъема автомобиля убедитесь в том, что головка домкрата надежно установлена в специально предназначенное для этого гнездо.

4. Установите домкрат под автомобилем, как показано на иллюстрации.

## 10-80 Техническое обслуживание и уход за автомобилем

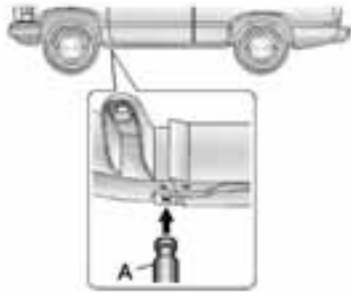

### Замена переднего колеса

**Если повреждено переднее колесо:** Если повреждено одно из передних колес, то вам необходимо будет использовать рукоятку домкрата и только один удлинитель рукоятки. Присоедините колесный ключ к удлинителю рукоятки домкрата. Присоедините рукоятку домкрата к домкрату (A). Установите домкрат позади заднего колеса, там, где перекрываются две части рамы автомобиля. Вращайте колесный ключ по часовой стрелке, чтобы поднять домкрат.

Поднимите автомобиль на достаточную высоту, чтобы вы могли установить запасное колесо.

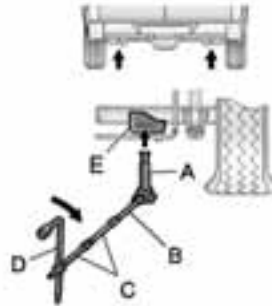

### Замена заднего колеса

**Если повреждено заднее колесо:** Если повреждено одно из задних колес, то вам необходимо будет использовать рукоятку домкрата (B) и оба удлинителя рукоятки домкрата (C). Присоедините колесный ключ (D) к удлинителям рукоятки домкрата (C). Присоедините рукоятку домкрата (B) к домкрату (A).

Используйте подкладку для домкрата (E), имеющуюся на задней оси. Вращайте колесный ключ (D) по часовой стрелке, чтобы поднять домкрат. Поднимите автомобиль на достаточную высоту, чтобы вы могли установить запасное колесо.



5. Отверните все гайки крепления поврежденного колеса.
6. Снимите поврежденное колесо.

## Техническое обслуживание и уход за автомобилем 10-81

### ПРЕДУПРЕЖДЕНИЕ

Грязь или ржавчина на колесе или на деталях, к которым оно крепится, способны привести к ослаблению затяжки колесных гаек. Колесо может отлететь, что послужит причиной аварии. При замене колеса необходимо удалить грязь и ржавчину со всех поверхностей, к которым оно крепится. В экстренной ситуации для этого можно использовать кусок ткани или бумажное полотенце. Затем при первой же возможности нужно удалить всю грязь и ржавчину с помощью скребка или металлической щетки. См. параграф «При повреждении шины» на стр. 10-73.



7. Удалите грязь и ржавчину с колесных болтов и поверхностей ступицы, а также с поверхности запасного колеса, прилегающей к ступице.

### ПРЕДУПРЕЖДЕНИЕ

Запрещается смазывать колесные болты, шпильки или гайки маслом или консистентной смазкой. В противном случае, они могут отвернуться. Колесо может отлететь во время движения автомобиля, что может привести к дорожно-транспортному происшествию.

8. После установки запасного колеса нажмите колесные гайки закругленными сторонами к диску колеса.
9. Заверните колесные гайки рукой. Затем подтяните колесные гайки при помощи колесного ключа до тех пор, пока колесо не будет плотно прижато к ступице.
10. Вращайте колесный ключ против часовой стрелки, чтобы опустить автомобиль. Полностью опустите домкрат.

## 10-82 Техническое обслуживание и уход за автомобилем

### ПРЕДУПРЕЖДЕНИЕ

Неправильная затяжка колесных гаек может привести к тому, что крепление колеса ослабнет, и оно даже может отлететь. После замены колеса необходимо при первой же возможности затянуть колесные гайки требуемым моментом при помощи динамометрического гаечного ключа. При использовании «секретных» колесных гаек, приобретенных в качестве дополнительного оборудования, следуйте рекомендациям изготовителя гаек относительно требуемого момента затяжки. Для информации о необходимом моменте затяжки оригинальных колесных гаек см. *параграф «Заправочные емкости и технические характеристики» на стр. 12-2.*

**Примечание:** Неправильно затянутые колесные гайки могут стать причиной пульсации при торможении и привести к разрушению тормозного диска. Чтобы избежать дорогостоящего ремонта тормозных механизмов, затягивайте колесные гайки равномерно, в правильной последовательности и с требуемым моментом, указанным в технических характеристиках. Для информации о необходимом моменте затяжки колесных гаек см. *параграф «Заправочные емкости и технические характеристики» на стр. 12-2.*



11. Вращая колесный ключ по часовой стрелке, полностью затяните гайки в перекрестной последовательности, как показано на иллюстрации.

При обратной установке отремонтированного стандартного колеса необходимо также установить на место центральный колпак. Совместите выступ в задней части колпака с пазом на колесе. Установите колпак на колесо и нажмите на него до фиксации.

### Укладка поврежденного или запасного колеса и инструментов

### ПРЕДУПРЕЖДЕНИЕ

Хранение и перевозка в салоне автомобиля не закрепленного должным образом домкрата, запасного колеса или прочего оборудования может привести к травмам. При экстренном торможении, резком маневре или дорожно-транспортном происшествии незакрепленное оборудование может поранить пассажиров. Поэтому храните все оборудование в специально предназначенном для него месте.

**Примечание:** Хранение легкосплавного колеса с поврежденной шиной под днищем автомобиля в течение длительного времени или его укладка воздушным вентилем вверх может привести к повреждению колеса. Всегда устанавливайте колесо таким образом, чтобы его воздушный вентиль был обращен вниз. Как можно быстрее отремонтируйте шину и установите колесо на автомобиль.

Уложите колесо в задней части автомобиля на держатель запасного колеса.

## Техническое обслуживание и уход за автомобилем 10-83

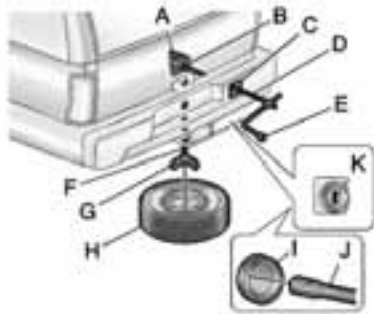

- A. Подъемник
- B. Вал подъемника
- C. Крышка отверстия для доступа к валу подъемника
- D. Удлинитель рукоятки домкрата
- E. Колесный ключ

- F. Трос подъемника
  - G. Прижимная планка колеса
  - H. Запасное колесо или колесо с поврежденной шиной (воздушный вентиль обращен вниз)
  - I. Отверстие для доступа к валу подъемника
  - J. Конец вала для присоединения инструмента
  - K. Замок запасного колеса
1. Положите колесо (H) на землю позади автомобиля, при этом воздушный вентиль должен быть обращен вниз.



2. Наклоните колесо к автомобилю. Снимите прижимную планку (G) с направляющей. Пропустите направляющую через центральное отверстие колеса. Поверните прижимную планку и проденьте ее через центральное отверстие колеса.

## 10-84 Техническое обслуживание и уход за автомобилем

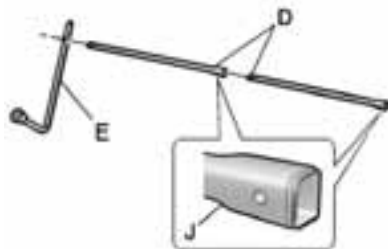

3. Соберите два удлинителя рукоятки домкрата (D) и колесный ключ (E), как показано на иллюстрации.



4. Вставьте открытый конец удлинителя (J) через отверстие в заднем бампере (I) (отверстие доступа к валу подъемника).
5. Частично поднимите колесо. Убедитесь в том, что прижимная планка надежно прижата к нижней стороне колеса и расположена по центру.
6. Полностью поднимите колесо и прижмите его к днищу автомобиля, затем продолжайте вращать колесный ключ до тех пор, пока вы не услышите два щелчка, или пока вы не почувствуете, что ключ два раза провернулся. Трос нельзя перетянуть.



7. Убедитесь в надежной фиксации колеса. Подергайте колесо (A), и попробуйте повернуть его (B). Если колесо движется, подтяните трос при помощи колесного ключа.
8. Установите на место замок запасного колеса.
9. Установите на место крышку отверстия доступа к валу подъемника.
10. Установите на место крышку сцепного устройства.



## Техническое обслуживание и уход за автомобилем 10-85

Укладка инструментов:

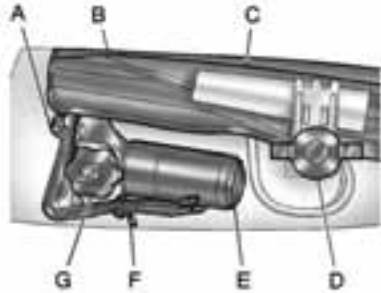

- A. Противооткатные упоры
- B. Сумка с инструментами
- C. Фиксатор
- D. Барашковая гайка для фиксации сумки с инструментами
- E. Домкрат

- F. Барашковая гайка для фиксации противооткатных упоров
  - G. Рукоятка домкрата
1. Уложите инструменты (колесный ключ, рукоятку домкрата, и удлинители рукоятки домкрата) в сумку для инструментов (B).
  2. Соберите противооткатные упоры (A) и домкрат (E) и скрепите их при помощи барашковой гайки (F).
  3. Уложите домкрат (E) и противооткатные упоры (A) за панель отделки над аркой заднего колеса.
  4. Вращайте рукоятку домкрата (G) по часовой стрелке до тех пор, пока домкрат не будет надежно зафиксирован к кронштейну. Убедитесь в том, что отверстия в основании домкрата совпали с пальцем, имеющимся на кронштейне.
  5. При помощи прижимной планки (C) закрепите сумку для инструментов (B) на пальце и заверните барашковую гайку (D).



**Показан автомобиль со стандартной колесной базой, для автомобилей с удлиненной колесной базой расположение аналогично.**

6. Установите лоток для мелочей в исходное положение.

## 10-86 Техническое обслуживание и уход за автомобилем

### Вторичное крепление запасного колеса

Ваш автомобиль оборудован установленным под днищем подъемником запасного колеса с вторичным креплением. Вторичное крепление запасного колеса предназначено для предотвращения его внезапного падения с автомобиля. Чтобы вторичное крепление работало должным образом, запасное колесо должно быть уложено воздушным вентиляем вниз. См. «Укладка поврежденного или запасного колеса и инструментов» на стр. 10-82.



#### ПРЕДУПРЕЖДЕНИЕ

Перед началом работ внимательно изучите все приведенные ниже инструкции. Пренебрежение данными инструкциями может привести к поломке подрамного подъемника и получению травм вами или другими людьми. Изучите изложенные ниже инструкции и строго соблюдайте их.

Чтобы освободить вторичное крепление запасного колеса:



1. Посмотрите под днище автомобиля, чтобы проверить, виден ли конец троса. Если трос не виден, перейдите к пункту 6.
2. Если трос виден, сначала попробуйте подтянуть трос, вращая колесный ключ по часовой стрелке до тех пор, пока вы не услышите два щелчка, или пока ключ дважды не провернется. Трос нельзя перетянуть.

3. Ослабьте трос, повернув колесный ключ против часовой стрелки на три-четыре оборота.
4. Повторите эту процедуру, по крайней мере, два раза. Если запасное колесо опускается до земли, продолжайте с шага 5 в параграфе «Подготовка запасного колеса и инструментов» на стр. 10-75.
5. Если запасное колесо не опускается до земли, вращайте колесный ключ против часовой стрелки до тех пор, пока не освободятся примерно 15 см троса.
6. Установите противооткатные упоры на их короткую сторону, таким образом, чтобы они были обращены друг к другу своими основными опорными плоскостями.

## Техническое обслуживание и уход за автомобилем 10-87



7. Установите домкрат (А) на противооткатные упоры (В), раздвинув их таким образом, чтобы опорная платформа домкрата была надежно установлена на упорах.



8. Присоедините рукоятку домкрата, удлинитель и колесный ключ к домкрату и установите его (вместе с противооткатными упорами) под автомобиль, спереди от заднего бампера.



9. Установите головку домкрата под центром запасного колеса.
10. Вращайте колесный ключ по часовой стрелке, чтобы поднять головку домкрата до касания стопорной втулки на конце троса крепления запасного колеса.
11. Продолжайте поднимать домкрат до тех пор, пока запасное колесо не перестанет подниматься и не упрется в днище автомобиля. При этом вторичное крепление разблокируется, и запасное колесо будет лежать на домкрате.

## 10-88 Техническое обслуживание и уход за автомобилем

12. Опустите домкрат, вращая колесный ключ против часовой стрелки. Продолжайте опускать домкрат до тех пор, пока запасное колесо не соскользнет с домкрата или не останется висеть на тросе.



### ПРЕДУПРЕЖДЕНИЕ

Если кто-либо будет стоять слишком близко во время этой процедуры, он может быть поранен домкратом в случае его падения. Если запасное колесо не полностью соскользнуло с домкрата, убедитесь, что никто не стоит за вами, справа или слева от вас перед тем, как вынимать домкрат из-под запасного колеса.

13. Отсоедините рукоятку от домкрата и осторожно выньте домкрат. Одной рукой упритесь в запасное колесо, а другой рукой с силой выдерните домкрат из-под запасного колеса.

Если запасное колесо висит на тросе, то вставьте удлинитель рукоятки домкрата и колесный ключ в отверстие доступа к валу подъемника в бампере, и вращайте колесный ключ против часовой стрелки, чтобы полностью опустить запасное колесо.

14. Если трос свешивается из-под днища автомобиля, вращайте вал подъемника по часовой стрелке при помощи колесного ключа, чтобы смотать трос.

Как можно быстрее обратитесь к вашему дилеру для проверки подрамного подъемника запасного колеса. Вы не сможете уложить запасное или поврежденное колесо при помощи подъемника до тех пор, пока он не будет проверен и отремонтирован.

Для информации о замене поврежденного колеса см. «Снятие поврежденного колеса и установка запасного колеса» на стр. 10-75.

## Полноразмерное запасное колесо

При поставке ваш автомобиль оборудован полностью накачанным запасным колесом. Со временем давление воздуха в запасном колесе может снижаться, поэтому регулярно проверяйте его. См. «Давление воздуха в шинах» на стр. 10-57 и «Загрузка автомобиля» на стр. 9-24 для информации о правильном давлении воздуха в шинах. Для информации о снятии, установке или укладке запасного колеса см. «Снятие поврежденного колеса и установка запасного колеса» на стр. 10-78 и «Укладка поврежденного или запасного колеса и инструментов» на стр. 10-82.

После установки запасного колеса, при первой возможности убедитесь в том, что давление воздуха в нем соответствует норме. Запасное колесо рассчитано на эксплуатацию на скорости до 112 км/ч при рекомендованном давлении воздуха, поэтому вы можете закончить свою поездку.

Как можно скорее отремонтируйте поврежденное колесо и установите его на автомобиль. Таким образом запасное колесо всегда будет у вас под рукой на случай необходимости. Не пытайтесь установить на ваш автомобиль колеса другого размера. Храните запасную шину и ее колесный диск вместе.

### Запуск двигателя от аккумуляторной батареи другого автомобиля

Для подробной информации об аккумуляторной батарее см. «Аккумуляторная батарея» на стр. 10-30.

Если ваш автомобиль оборудован гибридной силовой установкой, обратитесь к отдельному дополнению для гибридных автомобилей для более подробной информации.

Если аккумуляторная батарея вашего автомобиля разряжена, то вы можете запустить двигатель от аккумуляторной батареи другого автомобиля с помощью дополнительных электрических кабелей. Для обеспечения безопасности, строго следуйте изложенной ниже процедуре.



#### ПРЕДУПРЕЖДЕНИЕ

Аккумуляторная батарея может стать источником травмы. Аккумуляторные батареи могут представлять опасность по следующим причинам:

- Они содержат кислоту, которая может причинить ожоги.
- Они содержат газ, который может воспламениться или взорваться.
- Они содержат достаточно мощный электрический заряд, который может поразить вас.

(См. продолжение)

#### ПРЕДУПРЕЖДЕНИЕ (продолжение)

Если вы не будете строго следовать описанным ниже шагам, то можете получить различные травмы.

**Примечание: Если вы проигнорируете эти предупреждения, это может привести к дорогостоящим повреждениям автомобиля, устранение которых не покрывается гарантией.**

**Попытка запустить двигатель толканием или буксировкой автомобиля не даст результата, и может только привести к повреждению автомобиля.**

1. Проверьте другой автомобиль. Другой автомобиль должен иметь аккумуляторную батарею напряжением 12 В с отрицательным выводом, подсоединенным к «массе».

## 10-90 Техническое обслуживание и уход за автомобилем

---

**Примечание:** Для запуска двигателя вашего автомобиля используйте только автомобиль, который имеет электрическую систему напряжением 12 В с «отрицательным» выводом, подсоединенным к «массе». Если другой автомобиль не имеет аккумуляторной батареи напряжением 12 В с отрицательным выводом, подсоединенным к «массе», оба автомобиля могут получить повреждения.

2. Поставьте автомобили достаточно близко друг к другу, чтобы хватило длины вспомогательных кабелей; однако убедитесь в том, что автомобили не касаются друг друга. В противном случае, это может привести к возникновению нежелательного заземления. Вы не сможете запустить двигатель вашего автомобиля, и при плохом заземлении может быть повреждено электрооборудование автомобилей.

Чтобы автомобили самопроизвольно не покатались, затяните до упора стояночные тормоза обоих автомобилей. Переведите селектор автоматической коробки передач в положение P (Стоянка) или рычаг механической коробки передач в положение N (Нейтраль), прежде чем включать стояночный тормоз. Если ваш автомобиль имеет полноприводную трансмиссию, убедитесь, что в раздаточной коробке включена одна из ступеней для движения, а не N (Нейтраль).

**Примечание:** Если вы оставите аудиосистему или иное дополнительное электрооборудование включенным во время запуска двигателя от вспомогательной аккумуляторной батареи, то оно может быть повреждено. Гарантия изготовителя не распространяется на устранение возможных повреждений. Обязательно выключите аудиосистему и прочее дополнительное электрооборудование, прежде чем начинать запуск двигателя вашего автомобиля от аккумуляторной батареи другого автомобиля.

3. Выключите зажигание обоих автомобилей. Отключите все ненужное электрооборудование, которое получает питание от гнезда прикуривателя или электрических розеток. Выключите аудиосистему и все приборы освещения, в использовании которых нет необходимости. Это поможет избежать образования искр и излишнего разряда аккумуляторных батарей. Кроме того, это поможет избежать повреждения аудиосистемы.

4. Откройте капот второго автомобиля, и найдите положительный (+) и отрицательный (-) выводы аккумуляторной батареи на этом автомобиле.

Ваш автомобиль имеет вынесенный положительный (+) вывод и вынесенный отрицательный (-) вывод аккумуляторной батареи. Необходимо использовать эти вынесенные выводы вместо непосредственно клемм аккумуляторной батареи.

Вынесенный положительный (+) вывод расположен под красной пластиковой крышкой на положительной клемме батареи. Чтобы получить доступ к вынесенному положительному (+) выводу, снимите красную пластиковую крышку.



Вынесенный отрицательный (-) вывод представляет собой штырь, расположенный справа в передней части моторного отсека, рядом с местом крепления отрицательного провода аккумуляторной батареи.

Для информации о расположении вынесенного положительного (+) и отрицательного (-) выводов аккумуляторной батареи см. «Общий вид моторного отсека» на стр. 10-6.

### ПРЕДУПРЕЖДЕНИЕ

Электрический вентилятор системы охлаждения может начать вращаться, даже если двигатель не работает, и вы можете получить травму. Следите за тем, чтобы в зону расположения электрического вентилятора системы охлаждения двигателя не попадали руки, предметы одежды и инструменты.

### ПРЕДУПРЕЖДЕНИЕ

Использование открытого пламени вблизи аккумуляторной батареи может привести к взрыву газа, выделяющегося из батареи. Некоторые люди, которые пренебрегли этим предостережением, получили травмы, а некоторые даже ослепли. Если вам необходимо дополнительное освещение, пользуйтесь электрическим фонариком.

Убедитесь в том, что уровень электролита в аккумуляторной батарее нормальный. Вам не требуется доливать электролит в аккумуляторную батарею, установленную на вашем новом автомобиле. Однако если на автомобиле установлена аккумуляторная батарея иного типа, которая имеет отверстия для залива электролита, проверьте уровень электролита.

(См. продолжение)

### ПРЕДУПРЕЖДЕНИЕ (продолжение)

Если уровень электролита ниже нормы, то долейте дистиллированную воду, чтобы довести его до нормы. Если вы этого не сделаете, то может образовываться взрывоопасный газ.

Электролит аккумуляторной батареи содержит кислоту, которая может причинить ожоги. Не допускайте, чтобы электролит попал на вас. Если электролит попал на кожу или в глаза, промойте это место обильной струей воды и немедленно обратитесь за медицинской помощью.

### ПРЕДУПРЕЖДЕНИЕ

Лопасты вентилятора и другие движущиеся детали двигателя могут нанести вам серьезную травму. Избегайте попадания рук в зону вращающихся деталей при работающем двигателе.

5. Проверьте соединительные кабели и убедитесь, что они не имеют участков с отсутствующей или поврежденной изоляцией. В противном случае, вы можете получить удар электрическим током. Автомобили также могут получить повреждения.

## 10-92 Техническое обслуживание и уход за автомобилем

При подключении соединительных кабелей необходимо помнить некоторые основные вещи. Положительный (+) вывод необходимо соединять с положительным (+) выводом, или с вынесенным положительным (+) выводом, если он имеется на автомобиле. Отрицательный (-) вывод необходимо соединять с массивной неокрашенной металлической частью двигателя, или с вынесенным отрицательным (-) выводом, если он имеется на автомобиле.

Не соединяйте положительный вывод (+) с отрицательным (-), так как этим вы вызовете короткое замыкание, которое может разрушить аккумуляторную батарею и, возможно, другие узлы автомобиля. Не присоединяйте отрицательный кабель (-) к отрицательному (-) выводу разряженной аккумуляторной батареи, так как это может вызвать искрение.

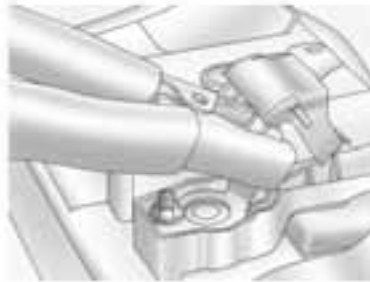

6. Присоедините зажим положительного (+) кабеля к положительному выводу (+) автомобиля с разряженной аккумуляторной батареей. Используйте вынесенный положительный вывод (+), если он имеется на автомобиле.
7. Следите за тем, чтобы другой конец кабеля не коснулся какой-либо металлической детали. Соедините его с положительным (+) выводом исправной аккумуляторной батареи. Используйте вынесенный положительный вывод (+), если он имеется на автомобиле.
8. Теперь подключите черный отрицательный (-) кабель к отрицательному (-) выводу заряженной аккумуляторной батареи. Используйте вынесенный отрицательный (-) вывод, если он имеется на автомобиле.  
  
Не допускайте контакта второго конца этого кабеля с какими-либо предметами до выполнения следующего шага. Другой конец отрицательного (-) кабеля нельзя подключать к разряженной аккумуляторной батарее. Отрицательный (-) вывод необходимо соединять с массивной неокрашенной металлической частью двигателя, или с вынесенным отрицательным (-) выводом, если он имеется на автомобиле.
9. Присоедините зажим отрицательного (-) кабеля к вынесенному отрицательному (-) выводу автомобиля с разряженной аккумуляторной батареей, или с массивной металлической деталью двигателя этого автомобиля.
10. Теперь запустите двигатель автомобиля с исправной аккумуляторной батареей и дайте ему поработать некоторое время.
11. Попробуйте запустить двигатель автомобиля с разряженной аккумуляторной батареей. Если после нескольких попыток двигатель не запускается, возможно, необходим ремонт.



## Техническое обслуживание и уход за автомобилем 10-93

**Примечание:** При подключении или отключении соединительных кабелей в неправильном порядке может произойти короткое замыкание, которое приведет к повреждению автомобиля. Гарантия изготовителя не распространяется на устранение возможных повреждений. Всегда подключайте и отключайте соединительные кабели в правильном порядке, и следите за тем, чтобы кабели не касались друг друга и металлических частей кузова.

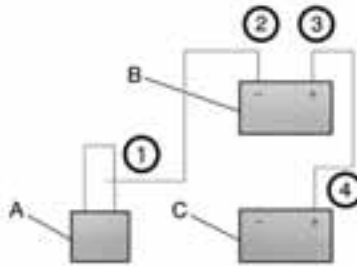

### Отключение соединительных кабелей

- A. Массивная, неокрашенная металлическая деталь двигателя или вынесенный отрицательный (-) вывод аккумуляторной батареи
- B. Положительный (+) и отрицательный (-) выводы исправной аккумуляторной батареи
- C. Положительный (или вынесенный положительный) (+) вывод разряженной аккумуляторной батареи

При отключении электрических кабелей следуйте описанной ниже процедуре:

1. Отсоедините черный отрицательный (-) кабель от автомобиля с разряженной аккумуляторной батареи.
2. Отсоедините черный отрицательный (-) кабель от автомобиля с исправной аккумуляторной батареей.
3. Отсоедините красный положительный (+) кабель от автомобиля с исправной аккумуляторной батареей.
4. Отсоедините красный положительный (+) кабель от второго автомобиля.
5. Установите на место крышку вынесенного положительного (+) вывода аккумуляторной батареи (при наличии).

### Буксировка

#### Буксировка автомобиля

**Примечание:** Во избежание повреждений, неисправный автомобиль необходимо буксировать без опоры каких-либо колес на дорогу. Особую осторожность необходимо соблюдать при буксировке автомобилей с малым дорожным просветом и с установленным специальным оборудованием.

При необходимости буксировки вашего автомобиля, обратитесь к вашему официальному дилеру, или в компанию, профессионально занимающуюся эвакуацией автомобилей. Для подробной информации см. «Помощь на дороге (США и Канада)» на стр. 13-7 или «Помощь на дороге (Мексика)» на стр. 13-10.

Если вы хотите буксировать ваш автомобиль за другим автомобилем к месту отдыха – например, позади кэмпера («мобильного фургона») – см. параграф «Буксировка автомобиля к месту отдыха» ниже.

#### Буксировка автомобиля к месту отдыха

Если ваш автомобиль оборудован гибридной силовой установкой, обратитесь к отдельному дополнению для гибридных автомобилей для более подробной информации.

Буксировка автомобиля к месту отдыха означает буксировку одного автомобиля другим, например, кэмпером («мобильным фургоном»). Два наиболее распространенных способа буксировки автомобиля – это буксировка с опорой всех четырех колес на дорогу, и буксировка с опорой одной оси на дорогу и с установкой под вторую ось специальной тележки.

Прежде чем начинать буксировку автомобиля с целью отдыха, необходимо учесть несколько важных моментов:

- Какова буксировочная способность автомобиля-тягача? Обязательно изучите соответствующие инструкции изготовителя автомобиля-тягача.
- Какое расстояние необходимо преодолеть? Для некоторых автомобилей существуют ограничения по расстоянию и по продолжительности буксировки.
- Имеется ли у вас необходимое буксировочное оборудование? Обратитесь к вашему официальному дилеру для информации и рекомендаций по выбору необходимого буксировочного оборудования.
- Полностью ли автомобиль подготовлен к буксировке? Автомобиль необходимо подготавливать к буксировке точно так же тщательно, как и к любой дальней поездке.

### Буксировка полноприводных автомобилей



**Примечание:** Буксировка полноприводного автомобиля с опорой всех четырех колес или двух колес на дорогу приведет к повреждению трансмиссии. Запрещается буксировать полноприводный автомобиль с опорой на дорогу колес какой-либо оси.

Автомобили с постоянным полным приводом не рассчитаны на буксировку с опорой на дорогу каких-либо колес. При необходимости отбуксировать ваш автомобиль, см. «Буксировка вашего автомобиля» выше в этом разделе.

### Буксировка автомобиля с приводом на одну ось



**Примечание:** Буксировка автомобиля с приводом на одну ось с опорой всех четырех колес на дорогу может привести к повреждению трансмиссии. Гарантия изготовителя не распространяется на устранение возможных повреждений. **Запрещается буксировать автомобиль, имеющий привод на одну ось, с опорой всех четырех колес на дорогу.**

При буксировке автомобилей с приводом на одну ось недопустимо, чтобы все четыре колеса опирались на дорогу. Трансмиссия автомобилей с приводом на одну ось не имеет системы внутренней смазки во время буксировки.

## 10-96 Техническое обслуживание и уход за автомобилем

При буксировке автомобиля с приводом на одну ось, необходимо устанавливать специальную тележку под заднюю ось автомобиля. См. «Буксировка автомобиля с установкой тележки под заднюю ось» ниже.

### Буксировка автомобиля с установкой тележки под переднюю ось



**Примечание:** Буксировка заднеприводного автомобиля с опорой задних колес на дорогу может привести к повреждению трансмиссии. Гарантия изготовителя не распространяется на устранение возможных повреждений. Запрещается буксировать автомобиль с опорой задних колес на дорогу.

При буксировке заднеприводных автомобилей недопустимо, чтобы задние колеса опирались на дорогу. Трансмиссия автомобилей с приводом на одну ось не имеет системы внутренней смазки во время буксировки.

### Буксировка автомобиля с установкой тележки под заднюю ось



Для буксировки заднеприводного автомобиля за заднюю часть используйте следующую процедуру:

1. Присоедините опорную тележку к автомобилю-тягачу, следуя инструкциям изготовителя тележки.
2. Установите задние колеса автомобиля на тележку.

3. Полностью включите стояночный тормоз. См. параграф «Стояночный тормоз» на стр. 9-46.
4. Переведите селектор автоматической коробки передач в положение Р (Стоянка).
5. Зафиксируйте автомобиль на тележке, следуя инструкциям изготовителя тележки.
6. Зафиксируйте передние колеса автомобиля в положении прямолинейного движения при помощи соответствующего фиксирующего устройства.
7. Поверните ключ зажигания в положение LOCK/OFF.

### Уход за внешним видом автомобиля

#### Уход за внешним видом

##### Уплотнители

Обработка уплотнителей дверей силиконовой смазкой увеличивает их срок службы, повышает герметичность кузова и предотвращает появление скрипов. Наносите силиконовую смазку при помощи чистой ткани. В морозную или сырую погоду может потребоваться более частая обработка уплотнителей. См. параграф «Рекомендованные жидкости и смазочные материалы» на стр. 10-7.

##### Мойка автомобиля

Для сохранения лакокрасочного покрытия автомобиля, необходимо поддерживать его чистоту и чаще мыть.

**Примечание:** Некоторые моющие и чистящие средства содержат химические вещества, которые могут повредить эмблемы или таблички, имеющиеся на автомобиле. Ознакомьтесь с инструкцией на упаковке моющего средства. Если в ней указано, что средство не следует применять для очистки пластмассовых деталей, то не используйте это средство. В противном случае, вы можете повредить автомобиль, и устранение повреждений не будет покрываться гарантией.

Не мойте автомобиль под прямыми солнечными лучами. Используйте специальный автошампунь. Запрещается использовать чистящие средства на основе нефтепродуктов, а также средства, содержащие кислоты или абразивные вещества, так как они могут повредить лакокрасочное покрытие кузова, металлические и пластиковые детали. Одобрённые чистящие средства вы можете приобрести у официального дилера. Строго следуйте всем инструкциям изготовителя относительно правильного использования моющих и чистящих средств, соблюдайте все меры предосторожности, а также должным образом утилизируйте средства по уходу за автомобилем.

Перед мойкой и после нее тщательно ополосните автомобиль чистой водой, чтобы полностью удалить все остатки моющих средств. В противном случае, если они останутся на автомобиле и высохнут, то на лакокрасочном покрытии образуются пятна.

Насухо вытрите кузов мягкой чистой замшей или хлопчатобумажной тканью, во избежание царапин на лакокрасочном покрытии.

## 10-98 Техническое обслуживание и уход за автомобилем

---

Мойка автомобиля струей воды под высоким давлением может привести к проникновению воды внутрь салона. Не пользуйтесь моющим оборудованием с высоким давлением ближе, чем 30 см от автомобиля. Использование моющего оборудования с рабочим давлением более 8274 кПа может привести к повреждению и отслоению лакокрасочного покрытия и декоративных табличек.

### Очистка рассеивателей приборов наружного освещения

Для очистки рассеивателей приборов наружного освещения используйте только теплую или холодную воду, мягкую ткань и специальный автомобильный шампунь. Строго соблюдайте все инструкции, изложенные ниже в параграфе «Мойка автомобиля».

### Уход за лакокрасочным покрытием кузова

Для удаления отложений грязи и пыли с лакокрасочного покрытия кузова может потребоваться ручная полировка и покрытие кузова специальным составом на восковой основе. Одобренные чистящие средства вы можете приобрести у официального дилера.

Если автомобиль имеет двухслойную окраску с покрытием прозрачным лаком, то последнее придает большую глубину основному цветному покрытию. Для автомобилей с подобной окраской разрешается использовать только специально предназначенные для них неабразивные полироли и восковые составы.

**Примечание:** Чрезмерное усилие при ручной полировке или применение полировальных машин может привести к повреждению лакокрасочного покрытия кузова. Используйте только неабразивные восковые составы и полироли, специально разработанные для автомобилей с двухслойным лакокрасочным покрытием.

Химические вещества, такие как хлорид кальция и иные соли; реагенты, применяемые для борьбы с гололедом; асфальтовая смола и битум; почки деревьев, птичий помет и т.д. могут повредить лакокрасочное покрытие кузова автомобиля, если они будут оставаться на кузове в течение продолжительного времени. Как можно скорее вымойте автомобиль. При необходимости, разрешается использовать неабразивные очистители, на упаковке которых имеется четкое указание о том, что они не наносят повреждения лакокрасочному покрытию кузова.

Лакокрасочное покрытие наружных панелей кузова подвержено старению, воздействию климатических условий и химических осадков, что с годами может привести к потускнению окраски. Для того чтобы лакокрасочное покрытие кузова вашего автомобиля выглядело как новое, по возможности храните автомобиль в гараже, или накрывайте его защитным чехлом.

### Защита блестящих металлических наружных деталей

Следует регулярно чистить блестящие металлические детали для сохранения их блеска. Обычно достаточно промыть их водой. Однако при необходимости можно использовать специальную полироль для хромированных деталей или деталей из нержавеющей стали.

Будьте особенно внимательны при чистке деталей с алюминиевой отделкой. Во избежание повреждения защитного покрытия, запрещается использовать автомобильные полироли, горячий пар или щелочное мыло для чистки алюминиевых деталей. Рекомендуется покрывать все блестящие металлические детали слоем воска и растирать его до блеска.

### Уход за ветровым и задним стеклом и щетками стеклоочистителя

Мойте наружную сторону ветрового стекла и стекла двери багажного отделения с использованием средства для мытья стекол.

Очищайте резиновые щетки стеклоочистителей мягкой неворсистой тканью, или бумажной салфеткой, смоченной жидкостью стеклоочистителя или раствором нейтрального моющего средства. После очистки щеток стеклоочистителя тщательно вымойте ветровое стекло. Жуки, дорожный битум, а также отложения воска и полиролей могут привести к «дребезжанию» щеток стеклоочистителя. Замените щетки стеклоочистителя, если они изношены или повреждены.

Щетки стеклоочистителя могут быть повреждены:

- При сильной запыленности воздуха
- При попадании на них песка или соли
- От воздействия жары и солнечных лучей
- От снега и льда, если их не удалить должным образом.

### Уход за колесами из алюминиевого сплава или с хромированной отделкой

Ваш автомобиль может быть оборудован колесами из алюминиевого сплава, или хромированными колесами.

Мойте колеса при помощи мягкой чистой ткани, с использованием нейтрального моющего средства и воды. Тщательно ополосните колеса чистой водой. После ополаскивания, вытрите колеса насухо мягкой чистой тканью. После мойки можно покрыть колеса воском.

**Примечание:** Хромовое покрытие колес и других деталей автомобиля может быть повреждено, если тщательно не вымыть автомобиль после движения по дорогам, на которые разбрызгивался раствор хлорида магния, кальция или натрия. Эти соли используются для очистки дорог от льда и пыли. Обязательно мойте хромированное покрытие деталей автомобиля с мылом и водой, после того как они подверглись воздействию этих солей.

**Примечание:** Использование концентрированного мыльного раствора, абразивных полиролей, чистящих средств, содержащих кислоту, может привести к повреждению легкосплавных колес или хромированного покрытия. Гарантия изготовителя не распространяется на устранение возможных повреждений. Для очистки алюминиевых или хромированных колес используйте только одобренные моющие и чистящие средства.

Поверхность таких колес подобна лакокрасочному покрытию кузова. Не используйте для мойки таких колес концентрированный мыльный раствор, абразивные полироли и чистящие средства, а также средства, содержащие кислоту, или жесткие щетки. В противном случае, вы можете повредить покрытие колес. Не используйте средства, предназначенные для полировки хромированных поверхностей, для ухода за легкосплавными колесами.

## 10-100 Техническое обслуживание и уход за автомобилем

---

**Примечание:** Использование полироли, предназначенной для хромированных деталей, может привести к повреждению легкосплавных колес. Гарантия изготовителя не распространяется на устранение возможных повреждений. Используйте такие полироли исключительно для обработки хромированных деталей.

Вы можете использовать полироль для обработки хромированных колес, однако избегайте ее попадания на окрашенные части колеса, и немедленно смойте ее в случае попадания.

**Примечание:** Пользование автоматической мойкой, оснащенной щетками с карбидом кремния для чистки колес, может привести к повреждению легкосплавных или хромированных колес. Гарантия изготовителя не распространяется на устранение возможных повреждений. Запрещается пользоваться автоматической мойкой, оснащенной щетками с карбидом кремния для чистки колес, если на вашем автомобиле установлены легкосплавные или хромированные колеса.

### Шины

Для ухода за шинами используйте жесткую щетку и средство для очистки шин.

**Примечание:** Использование чистящих средств на основе нефтепродуктов может привести к повреждению лакокрасочного покрытия кузова и/или шин. При нанесении средства для очистки шин, незамедлительно удалите возможные брызги с лакокрасочного покрытия кузова.

### Повреждения кузовных деталей

Если ваш автомобиль поврежден, и требуется ремонт или замена кузовных деталей, то убедитесь в том, что ремонтная мастерская применяет антикоррозионное покрытие на отремонтированные или замененные детали, чтобы восстановить антикоррозионную защиту.

Использование оригинальных деталей обеспечит необходимую антикоррозионную защиту, а также сохранение гарантии на ваш автомобиль.

### Повреждения лакокрасочного покрытия

Любые сколы краски, трещины или глубокие царапины необходимо устранять незамедлительно. Обнаженный металл быстро корродирует, и это может привести к необходимости серьезного и дорогостоящего ремонта.

Небольшие сколы и царапины можно устранить при помощи подкрашивающих карандашей, которые вы можете приобрести у вашего дилера. Если повреждение лакокрасочного покрытия имеет значительную площадь, то для его устранения необходимо обратиться в сервисный центр вашего дилера.

На днище кузова могут скапливаться отложения химикатов, которые используются для удаления льда и мойки улиц. Если эти отложения не убирать, то на деталях, расположенных под днищем кузова, таких как топливопроводы, рама, корыто пола, система выпуска отработавших газов, могут развиваться коррозия и ржавчина, даже несмотря на то, что они имеют антикоррозионное покрытие.



Необходимо смывать эти отложения чистой водой, по крайней мере, один раз в год, весной. Промойте все участки, где могут скапливаться грязь и мусор. Грязь, набившуюся в закрытых участках рамы, необходимо размягчить, прежде чем пытаться вымыть ее. У вашего дилера и на специализированных автомобильных мойках имеется оборудование, необходимое для промывки днища кузова.

### Уход за днищем кузова

На днище кузова могут скапливаться отложения химикатов, которые используются для удаления льда и мойки улиц. Если эти отложения не убирать, то на деталях, расположенных под днищем кузова, таких как топливопроводы, рама, корыто пола, система выпуска отработавших газов, могут развиваться коррозия и ржавчина, даже несмотря на то, что они имеют антикоррозионное покрытие.

Необходимо смывать эти отложения чистой водой, по крайней мере, один раз в год, весной. Промойте все участки, где могут скапливаться грязь и мусор.

Грязь, скопившуюся в закрытых участках рамы, необходимо размягчить, прежде чем пытаться вымыть ее. У вашего дилера и на специализированных автомобильных мойках имеется оборудование, необходимое для промывки днища кузова.

### Возникновение пятен на лакокрасочном покрытии кузова от химикатов

Некоторые погодные и атмосферные условия могут приводить к выпадению химически активных осадков. Содержащиеся в воздухе вещества могут активно воздействовать на лакокрасочное покрытие кузова. Эти повреждения могут иметь две основные формы: тусклые, круглые выцветшие пятна, или небольшие, имеющие неправильную форму темные пятнышки, въедающиеся в поверхность краски.

Несмотря на то, что эти пятна не связаны с какими-либо дефектами окраски, мы безвозмездно устраним повреждения лакокрасочного покрытия автомобиля, вызванное подобными осадками, при обращении владельца в срок до 12 месяцев или до 20000 км пробега после момента приобретения нового автомобиля, в зависимости от того, что наступит раньше.

### Уход за салоном автомобиля

Интерьер салона автомобиля сохранит лучший вид, если его чаще чистить. На обивке салона могут скапливаться пыль и грязь, хотя они и не всегда заметны. Грязь может привести к повреждению коврового покрытия, текстильный материалов, кожаной обивки и пластмассовых панелей. Рекомендуется регулярно убирать салон автомобиля с помощью пылесоса, чтобы удалить пыль и грязь с обивки. Очень важно правильно ухаживать за обивкой салона, чтобы предотвратить ее сильное загрязнение и засаливание. Необходимо как можно скорее удалять пятна и загрязнения. При воздействии высокой температуры пятна могут глубоко въестся в обивку салона.

Отделка светлых тонов может потребовать более частой чистки. Свежая типографская краска с газет и линяющая одежда также могут испачкать интерьер автомобиля.

## 10-102 Техническое обслуживание и уход за автомобилем

---

При уходе за интерьером используйте только те очистители, которые специально предназначены для очищаемых поверхностей. При использовании очистителей для тех поверхностей, для которых они не предназначены, могут возникнуть повреждения, которые невозможно будет устранить. Используйте средство для мойки стекол только для мойки стеклянных поверхностей. Незамедлительно убирайте случайные брызги очистителя с других поверхностей. Наносите очиститель непосредственно на ткань, чтобы избежать избыточного разбрызгивания очистителя на поверхность.

**Примечание:** При использовании абразивных очистителей для мойки стекол автомобиля, вы можете поцарапать стекла и/или повредить обогревательный элемент заднего стекла. Для мойки стекол автомобиля используйте только мягкую ткань и специальные средства для мытья стекол.

Очистители могут содержать в себе растворители, которые могут скапливаться в салоне автомобиля. Прежде чем использовать очиститель, внимательно изучите все инструкции на этикетке и тщательно следуйте им. Во время чистки интерьера, поддерживайте адекватную вентиляцию салона за счет открывания дверей или окон автомобиля.

Удаляйте пыль с маленьких кнопок и ручек при помощи небольшой щетки или кисточки с мягкой щетиной.

У официального дилера вы можете приобрести средства, которые помогают избавиться от неприятных запахов обивки салона.

Запрещается использовать следующие предметы при чистке автомобиля:

- Никогда не пользуйтесь ножом или другими острыми предметами для удаления грязи с любых поверхностей отделки салона.
- Жесткие щетки. В противном случае вы можете повредить отделку салона.

- Не прикладывайте большие усилия и не трите поверхность слишком сильно при помощи очищающей салфетки. Чрезмерное усилие может привести к повреждению отделки салона, и не улучшает эффективность очистки.
- Использование моющих средств, предназначенных для стирки или для мойки посуды, может привести к образованию осадка, который способствует накоплению грязи. При использовании жидких моющих средств, обычно достаточно добавить около 20 капель средства на один галлон (3,87 л) воды. Используйте только моющие средства с нейтральным рН.
- Не используйте избыточное количество моющего средства, которое может впитаться в обивку.
- Не используйте органически растворители, такие как бензин, спирт и т.п., которые могут повредить отделку салона.

### Уход за тканевой обивкой и ковровым покрытием

Регулярно используйте пылесос с мягкой насадкой-щеткой, чтобы убрать пыль и грязь. Пылесос с виброщеткой можно использовать только для чистки напольного коврового покрытия и напольных ковриков. При наличии жировых пятен, сначала постарайтесь удалить их с помощью воды и питьевой соды. Перед чисткой постарайтесь удалить как можно больше жира с помощью одного из следующих методов:

- Для пятен от жидкостей: Слегка промокните оставшееся пятно бумажной салфеткой или полотенцем. Дайте жиру впитаться в салфетку.
- Для засохших жировых пятен: Постарайтесь удалить как можно больше жира, а затем используйте пылесос.

Для чистки:

1. Намочите неворсистую чистую белую ткань водой или раствором питьевой соды.
2. Отожмите ткань, чтобы удалить излишнюю влагу.

3. Начинайте с внешнего края жирового пятна, и слегка трите по направлению к центру. Продолжайте чистку, используя чистую часть тряпки каждый раз, когда она загрязняется.
4. Продолжайте слегка тереть загрязненный участок, до тех пор, пока ткань не останется чистой.
5. Если вам не удастся полностью удалить пятно, попробуйте использовать слабый мыльный раствор, а затем повторите процесс с использованием чистой воды.

Если пятно остается, то, возможно, необходимо использовать специальный очиститель для ткани или пятновыводитель. Перед использованием средств для чистки обивки, имеющихся в широкой продаже, предварительно попробуйте его на незаметном участке обивки, чтобы убедиться, что это средство не приводит к обесцвечиванию обивки. Если при локальной чистке у вас возникает впечатление, что после высыхания останется круговое пятно, то очистите всю поверхность.

По окончании чистки используйте бумажное полотенце, чтобы удалить излишнюю влагу с тканевой обивки или с коврового покрытия.

### Уход за кожаной обивкой

Кожаная обивка, в особенности светлого тона, нуждается в более частой чистке для предотвращения образования отложений грязи и пыли.

Для удаления пыли можно использовать мягкую ткань, смоченную водой. При необходимости более тщательной чистки, можно использовать мягкую ткань, смоченную слабым мыльным раствором. У официального дилера вы можете приобрести одобренные компанией GM средства для ухода за кожаной обивкой, которые обеспечивают превосходные результаты. Дайте кожаной обивке высохнуть естественным путем.

## 10-104 Техническое обслуживание и уход за автомобилем

---

Не применяйте тепло или пар для ускорения высыхания. Не пользуйтесь пятновыводителями или кремом для обуви для чистки кожной обивки. Многие предлагаемые в торговле средства для чистки кожных изделий могут привести к изменению внешнего вида и фактуры кожной обивки, и их применение не рекомендуется. Не используйте средства на основе силикона или воска, а также содержащие органические растворители для чистки обивки салона, потому что они могут привести к образованию неоднородного блеска.

### Уход за кожаной обивкой ТЕНАМА™

Кожаную обивку сидений вашего автомобиля нельзя чистить с помощью обычных средств для ухода за кожаными изделиями, предлагаемых в продаже. Для удаления пыли используйте смоченную водой и хорошо отжатую ткань. Не допускайте попадания излишней влаги на кожаную обивку. Дайте

кожаной обивке высохнуть естественным путем. Если вы не можете полностью удалить какое-либо пятно, то дайте ему стать частью естественного внешнего вида обивки. Кожаная обивка вашего автомобиля имеет естественный внешний вид и со временем приобретает «винтажный» вид.

Запрещается применять тепло для ускорения высыхания обивки. Запрещается использовать пар для чистки кожаной обивки. Запрещается использовать пятновыводители для чистки кожаной обивки. Не используйте предлагаемые в продаже средства для чистки кожных поверхностей. Эти средства не только не дадут желаемого эффекта, но и приведут к неустраняемому ухудшению внешнего вида и повреждению кожаной обивки. Запрещается использовать для чистки обивки салона средства с содержанием силикона или воска, а также органических растворителей. Запрещается использовать средства для чистки обуви для ухода за кожаной обивкой.

### Уход за панелью приборов, виниловой и пластиковой отделкой

Для удаления пыли можно использовать мягкую ткань, смоченную водой. При необходимости более тщательной чистки, можно использовать мягкую ткань, смоченную слабым мыльным раствором. Запрещается использовать пятновыводители для чистки пластиковых поверхностей. Многие предлагаемые в торговле средства для чистки могут привести к изменению внешнего вида и фактуры пластиковых деталей отделки, поэтому их применение не рекомендуется. Не используйте средства на основе силикона или воска, а также содержащие органические растворители для чистки обивки салона, потому что они могут привести к образованию неоднородного блеска.

Некоторые очистители, предлагаемые в свободной продаже, могут привести к чрезмерному гляncу на панели управления. Повышенный глянец может вызвать раздражающее отражение на ветровом стекле, а при некоторых условиях даже затруднить обзор через ветровое стекло.

### Уход за решетками громкоговорителей

Осторожно очистите участки вокруг решеток громкоговорителей при помощи пылесоса, чтобы не повредить решетки. Удаляйте пятна при помощи воды и слабого мыльного раствора.

### Уход за деревянными панелями

Используйте чистую ткань, смоченную теплым мыльным раствором (можно использовать слабый раствор средства для мытья посуды). Незамедлительно протрите деревянные панели чистой сухой тканью.

Следите за тем, чтобы ремни безопасности всегда были сухими и чистыми.



#### **ПРЕДУПРЕЖДЕНИЕ**

Запрещается использовать пятновыводители и растворители для чистки ремней безопасности. В противном случае это может серьезно повлиять на прочность лямок ремней.

(См. продолжение)

#### **ПРЕДУПРЕЖДЕНИЕ (продолжение)**

В случае дорожно-транспортного происшествия, ремни не смогут обеспечить необходимую защиту пассажиров. Для чистки ремней безопасности разрешается использовать только слабый раствор нейтрального мыла в теплой воде.

### Напольные коврики



#### **ПРЕДУПРЕЖДЕНИЕ**

Если напольный коврик будет неправильного размера или если он неправильно уложен, он может мешать управлению педалью акселератора и/или тормоза. Это может привести к непреднамеренному ускорению и/или к увеличению тормозного пути, что может повлечь за собой дорожно-транспортное происшествие. Убедитесь в том, что коврик не контактирует с педалью акселератора или тормоза.

Для правильного использования напольных ковриков следуйте рекомендациям, изложенным ниже.

- Оригинальные напольные коврики были специально разработаны для вашего автомобиля. Если вам необходимо заменить напольные коврики, то необходимо приобретать коврики, сертифицированные компанией GM. Не сертифицированные компанией GM напольные коврики могут не подходить к вашему автомобилю, и контактировать с педалью акселератора и/или тормоза. Обязательно убедитесь в том, что напольные коврики не контактируют с педалями.
- Укладывайте напольные коврики правильной стороной вверх. Не переворачивайте коврики.
- Не кладите никаких посторонних предметов на коврик водителя.
- Укладывайте только один коврик со стороны водителя.
- Не кладите один коврик поверх другого.



## Ремонт и техническое обслуживание

### Общая информация

Общая информация ..... 11-1

### Регламентное техническое обслуживание

Регламентное техническое обслуживание ..... 11-2

### Рекомендованные эксплуатационные жидкости, смазочные материалы и запасные части

Рекомендованные жидкости и смазочные материалы ..... 11-7

Расходные материалы для технического обслуживания ..... 11-9

### Регистрация проведения технического обслуживания

Регистрация проведения технического обслуживания ..... 11-10

## Общая информация

**Примечание:** Для поддержания хорошего технического состояния вашего автомобиля, необходимо строго соблюдать интервалы проверок и регламентного технического обслуживания, а также использовать только рекомендованные жидкости и смазочные материалы. Гарантия изготовителя не распространяется на устранение неисправностей, вызванных несоблюдением графика регламентного технического обслуживания, или использованием не рекомендованных рабочих жидкостей.

Как владелец автомобиля, вы несете ответственность за своевременное и полное выполнение технического обслуживания, описанного в данном разделе. Мы настоятельно рекомендуем вам проводить техническое обслуживание у официального дилера. Должное выполнение регламентного технического обслуживания помогает поддерживать хорошее техническое состояние автомобиля, улучшает топливную экономичность, снижает выброс загрязняющих веществ в атмосферу и улучшает качество окружающего воздуха.

Так как разные люди эксплуатируют свои автомобили различным образом, требования к периодичности и объему технического обслуживания могут изменяться. Может потребоваться более частое и тщательное техническое обслуживание автомобиля. Пожалуйста, внимательно изучите раздел, посвященный регламентному техническому обслуживанию автомобиля. Для поддержания вашего автомобиля в исправном техническом состоянии, обращайтесь на сервисную станцию официального дилера.

График регламентного технического обслуживания разработан для автомобилей, которые:

- Перевозят пассажиров и груз с соблюдением предельной нагрузки, указанной на табличке с информацией о шинах и загрузке автомобиля. См. параграф «Загрузка автомобиля» на стр. 9-24.
- Эксплуатируются на дорогах с нормальным дорожным покрытием и с соблюдением установленных ограничений скорости движения.
- Эксплуатируются вне дорог с твердым покрытием с соблюдением рекомендаций, изложенных в данном руководстве. См. «Вождение автомобиля по бездорожью» на стр. 9-7.
- Используют рекомендованное топливо. См. параграф «Рекомендованное топливо» на стр. 9-64.

## 11-2 Ремонт и техническое обслуживание

### ПРЕДУПРЕЖДЕНИЕ

Самостоятельное выполнение работ по техническому обслуживанию автомобиля может представлять опасность. При выполнении некоторых работ вы можете получить травмы. Выполнять техническое обслуживание автомобиля самостоятельно разрешается только в том случае, если вы обладаете достаточными навыками и квалификацией, а также необходимыми инструментами и оборудованием. При возникновении каких-либо сомнений, обратитесь на сервисную станцию официального дилера для выполнения необходимого технического обслуживания автомобиля. См. параграф «Самостоятельное выполнение технического обслуживания» на стр. 10-4.

При обращении на сервисную станцию официального дилера компании General Motors вы можете быть уверены в том, что получите наивысший возможный уровень качества выполнения всех необходимых работ. Сервисные станции официальных дилеров обладают квалифицированным и специально обученным техническим персоналом, используют исключительно оригинальные запасные части и расходные материалы GM, а также имеют новейшее оборудование для быстрого и качественного выполнения диагностики и ремонта.

Необходимые запасные части, рабочие жидкости и смазочные материалы указаны в разделе «Рекомендованные рабочие жидкости и смазочные материалы» на стр. 11-7 и «Расходные материалы и запасные части» на стр. 11-9. Мы настоятельно рекомендуем вам обращаться к официальному дилеру для приобретения оригинальных запасных частей и материалов.

### Перестановка новых шин

Для поддержания высоких ходовых качеств и хорошей управляемости автомобиля важно вовремя проводить перестановку новых шин. Шины следует переставлять через каждые 12000 км пробега. См. параграф «Перестановка шин» на стр. 10-64.

## Регламентное техническое обслуживание

### При появлении на дисплее сообщения «Change Engine Oil Soon»

Замените моторное масло и масляный фильтр. См. «Моторное масло» на стр. 10-7. Операция, влияющая на токсичность отработавших газов.

При появлении на дисплее сообщения «Change Engine Oil Soon» (Замените моторное масло), необходимо провести техническое обслуживание автомобиля как можно скорее, в течение следующих 500 километров пробега. При эксплуатации автомобиля в благоприятных условиях, монитор срока службы моторного масла может не вывести на дисплей сообщение о необходимости замены моторного масла в течение более чем одного года. Однако при этом все равно необходимо заменить моторное масло и фильтр, по крайней мере, один раз в год; после этого необходимо установить в исходное состояние монитор срока службы моторного масла. Сервисная станция официального дилера GM обладает квалифицированным и специально обученным персоналом, который выполнит все необходимые работы и установит в исходное состояние монитор срока службы моторного масла.



Если монитор срока службы моторного масла будет установлен в исходное состояние случайно, то необходимо провести техническое обслуживание автомобиля через 5000 км после последнего обслуживания. После этого необходимо вновь установить в исходное состояние монитор срока службы моторного масла. См. «Монитор срока службы моторного масла» на стр. 10-11.

При появлении сообщения «Change Engine Oil Soon» необходимо также выполнить определенные проверки и работы.

При каждой замене моторного масла

- Замените моторное масло и масляный фильтр. См. «Моторное масло» на стр. 10-7. Операция, влияющая на токсичность отработавших газов.
- Проверка уровня охлаждающей жидкости двигателя. См. параграф «Охлаждающая жидкость двигателя» на стр. 10-18.

- Проверка системы охлаждения двигателя. Визуальная проверка состояния шлангов, трубопроводов, фитингов и хомутов; при необходимости, замена деталей.
- Проверка уровня жидкости в бачке стеклоомывателя. См. «Жидкость стеклоомывателя» на стр. 10-26.
- Проверка состояния щеток стеклоочистителя на предмет износа, повреждения или загрязнения. При необходимости, очистка ветрового стекла и щеток стеклоочистителя. См. «Уход за внешним видом автомобиля» на стр. 10-97.
- Замена изношенных или поврежденных щеток стеклоочистителя. См. параграф «Замена щеток стеклоочистителя» на стр. 10-35.
- Проверка давления воздуха в шинах. См. параграф «Давление воздуха в шинах» на стр. 10-57.
- Проверка состояния протектора шин. См. параграф «Проверка состояния шин» на стр. 10-64.
- При необходимости, перестановка шин. См. параграф «Перестановка шин» на стр. 10-64.
- Визуальная проверка отсутствия утечки всех рабочих жидкостей (или через каждые 12 месяцев, в зависимости от того, что наступит раньше). При обнаружении утечки жидкости в любой системе необходимо немедленно устранить ее причину, и проверить уровень рабочей жидкости.
- Проверка состояния фильтрующего элемента воздухоочистителя. См. параграф «Воздухоочиститель/ Воздушный фильтр двигателя» на стр. 10-16.
- Проверка тормозной системы (или через каждые 12 месяцев, в зависимости от того, что наступит раньше).
- Смазка узлов передней подвески, рулевых тяг и направляющих троса стояночного тормоза. Шаровые опоры рычагов подвески не нуждаются в техническом обслуживании.

## 11-4 Ремонт и техническое обслуживание

---

- Проверка системы рулевого управления и подвески. Визуальная проверка отсутствия повреждений и признаков износа деталей, люфта и недостающих деталей.
- Смазка петель и замков дверей, цилиндров замков, петель двери багажного отделения, шарниров наружной ручки двери багажного отделения и шарниров складывающихся сидений. См. параграф «Рекомендованные жидкости и смазочные материалы» на стр. 10-7.
- При эксплуатации автомобиля в коррозионно-агрессивной среде может потребоваться более частая смазка перечисленных компонентов. Обработка уплотнителей дверей силиконовой смазкой увеличивает их срок службы, повышает герметичность кузова и предотвращает появление скрипов.
- Проверка компонентов удерживающих систем. См. параграф «Проверка систем безопасности» на стр. 3-38.
- Проверка отсутствия повреждений или утечек в системе питания.
- Проверка состояния компонентов системы выпуска отработавших газов и теплоизолирующих щитков.

### **Дополнительные необходимые работы**

#### **Через каждые 12 000 км**

- Перестановка шин. Шины следует переставлять через каждые 12 000 км пробега. См. параграф «Перестановка шин» на стр. 10-64.

### **При каждой заправке топливом**

- Проверка уровня моторного масла. См. параграф «Моторное масло» на стр. 10-7.
- Проверка уровня охлаждающей жидкости двигателя. См. параграф «Охлаждающая жидкость двигателя» на стр. 10-18.
- Проверка уровня жидкости в бачке стеклоомывателя. См. «Жидкость стеклоомывателя» на стр. 10-26.

### **Один раз в месяц**

- Проверка давления воздуха в шинах. См. параграф «Давление воздуха в шинах» на стр. 10-57.
- Проверка состояния протектора шин. См. параграф «Проверка состояния шин» на стр. 10-64.
- Проверка направляющих и уплотнителей вентиляционного люка (при наличии). См. «Вентиляционный люк» на стр. 2-22.

### Один раз в год

- См. параграф «Проверка выключателя стартера» на стр. 10-33.
- См. «Проверка блокировки переключения автоматической коробки передач» на стр. 10-34.
- См. «Проверка блокировки замка зажигания» на стр. 10-34.
- См. параграф «Проверка стояночного тормоза и стояночного механизма автоматической коробки передач» на стр. 10-35.
- Проверка педали акселератора на предмет отсутствия повреждений, повышенного усилия или заедания. При необходимости, замена поврежденных деталей.
- Проверка капота и поддерживающих газонаполненных стоек двери багажного отделения на предмет признаков износа, коррозии, трещин, отсутствия смазки и иных повреждений. Проверка способности газонаполненных стоек удерживать капот и дверь багажного отделения в открытом положении. При необходимости, замените детали оригинальными запасными частями, которые вы можете приобрести у официального дилера.
- Промывка днища автомобиля.

### При первой замене моторного масла после каждых 80000 км пробега

- Замена фильтрующего элемента воздухоочистителя. См. параграф «Воздухоочиститель/Воздушный фильтр двигателя» на стр. 10-16.
- Замена рабочей жидкости и фильтра автоматической коробки передач (для тяжелых условий эксплуатации) – для автомобилей, в основном эксплуатирующихся в плотном городском движении, в жаркую погоду, в холмистой или гористой местности, при частой буксировке прицепа, или используемых в качестве такси, службами доставки и полицией. См. «Рабочая жидкость автоматической коробки передач» на стр. 10-12.
- Только для полноприводных автомобилей: Замена рабочей жидкости раздаточной коробки (для тяжелых условий эксплуатации) – для автомобилей, часто буксируемых прицепом, или используемых в качестве такси, службами доставки и полицией. Проверьте правильность установки вентиляционного шланга раздаточной коробки. Убедитесь в том, что вентиляционный шланг исправен и не забит. Если при техническом обслуживании используется мойка под большим давлением для очистки грязи и пыли с днища, будьте осторожны, чтобы струя воды не попадала непосредственно на выходные сальники раздаточной коробки. Вода под высоким давлением может проникнуть через сальники и загрязнить рабочую жидкость раздаточной коробки. В этом случае сократится срок службы раздаточной коробки, поэтому необходимо будет заменить ее рабочую жидкость.

## 11-6 Ремонт и техническое обслуживание

---

- Проверка системы улавливания испарений топлива. Проверьте все топливопроводы и шланги, убедитесь в том, что они правильно проложены, зафиксированы и находятся в хорошем техническом состоянии. Проверьте правильность работы клапана продувки, если он имеется на автомобиле. При необходимости, замените поврежденные детали оригинальными запасными частями GM. *Операция, связанная с контролем выброса загрязняющих веществ. Агентство по охране окружающей среды США (EPA) и Совет по чистоте воздуха штата Калифорния установили, что невыполнение этой операции технического обслуживания не отменяют гарантию в отношении системы ограничения выброса загрязняющих веществ и не ограничивают права владельца в случае отзыва автомобилей до окончания их срока службы. Тем не менее мы настоятельно требуем, чтобы все рекомендованные операции выполнялись с указанной периодичностью, и чтобы проведение технического обслуживания четко регистрировалось.*

### При первой замене моторного масла после каждых 160000 км пробега

- Замена рабочей жидкости и фильтра автоматической коробки передач (для автомобилей, эксплуатируемых в обычных условиях). *См. «Рабочая жидкость автоматической коробки передач» на стр. 10-12.*
- Только для полноприводных автомобилей: Замена рабочей жидкости раздаточной коробки (для автомобилей, эксплуатируемых в обычных условиях). Проверьте правильность установки вентиляционного шланга раздаточной коробки. Убедитесь в том, что вентиляционный шланг исправен и не забит. Если при техническом обслуживании используется мойка под большим давлением для очистки грязи и пыли с днища, будьте осторожны, чтобы струя воды не попадала непосредственно на выходные сальники раздаточной коробки. Вода под высоким давлением может проникнуть через сальники и загрязнить рабочую жидкость раздаточной коробки. В этом случае сократится срок службы раздаточной коробки, поэтому необходимо будет заменить ее рабочую жидкость.

- Замена свечей зажигания и проверка состояния высоковольтных проводов зажигания. *Операция, связанная с контролем выброса загрязняющих веществ.*

### При первой замене моторного масла после каждых 240000 км пробега

- Слив охлаждающей жидкости двигателя, промывка системы охлаждения и повторная заправка (или через каждые пять лет, в зависимости от того, что наступит раньше). *См. «Моторное масло» на стр. 10-18. Операция, влияющая на токсичность отработавших газов.*
- Проверка состояния приводных ремней навесных агрегатов двигателя на предмет износа, коробления, трещин и иных повреждений (или через каждые 10 лет, в зависимости от того, что наступит раньше). При необходимости, замена поврежденных деталей.

## Рекомендованные эксплуатационные жидкости, смазочные материалы и запасные части

### Рекомендованные жидкости и смазочные материалы

Указанные ниже эксплуатационные жидкости и смазочные материалы, идентифицированные ниже по названию, номеру детали или спецификации, вы можете приобрести у официального дилера GM.

Применение	Жидкость/Смазка
Моторное масло	Двигателю вашего автомобиля необходимо моторное масло, соответствующее спецификациям dexos™. Масло, соответствующее этим спецификациям, имеет сертификационный знак dexos™. Используйте только моторное масло, имеющее сертификационный знак dexos™ и правильную вязкость. См. параграф «Моторное масло» на стр. 10-7.
Охлаждающая жидкость двигателя	Смесь 50/50 чистой питьевой воды и антифриза DEX-COOL®. См. параграф «Охлаждающая жидкость двигателя» на стр. 10-18.
Гидравлическая тормозная система	Тормозная жидкость DOT 3, номер детали GM 12377967 (для США), 89021320 (для Канады).
Омыватель ветрового стекла	Жидкость омывателя ветрового стекла GM Optikleen® или эквивалентная жидкость.
Гидроусилитель рулевого управления	Жидкость для гидроусилителя рулевого управления, номер детали GM 89021184 (для США), 89021186 (для Канады).
Автоматическая коробка передач	Рабочая жидкость для автоматической коробки передач DEXRON®-VI.

## 11-8 Ремонт и техническое обслуживание

Применение	Жидкость/Смазка
Цилиндры замков дверей	Универсальная смазка Superlube, номер детали GM 12346241 (для США), 10953474 (для Канады).
Смазка узлов ходовой части	Смазка для узлов ходовой части, номер детали GM 12377985 (для США), 8890142 (для Канады) или эквивалентная смазка, соответствующая требованиям NLGI класса 2, категория LB или GC-LB.
Передний и задний ведущий мост	Синтетическое масло для ведущих мостов SAE 75W-90, номер запасной части GM 89021677 (для США), 89021678 (для Канады)
Раздаточная коробка	Рабочая жидкость для автоматической коробки передач DEXRON®-VI.
Петли капота	Универсальная смазка Superlube, номер детали GM 12346241 (для США), 10953474 (для Канады).
Штифты дверных петель, петли и тяги двери багажного отделения, петли складывающихся сидений и лючка топливного бака.	Универсальная смазка Superlube, номер детали GM 12346241 (для США), 10953474 (для Канады).
Шарниры наружной ручки двери багажного отделения	Универсальная смазка Superlube, номер детали GM 12346241 (для США), 10953474 (для Канады).
Обработка уплотнителей дверей и окон	Смазка для обработки уплотнителей, номер детали GM 3634770 (для США), 10953518 (для Канады), или диэлектрическая силиконовая смазка, номер детали GM 12345579 (для США), 992887 (для Канады).
Обработка уплотнителей дверей против скрипов	Синтетическая смазка с тефлоном Superlube®, номер запасной части GM 12371287 (для США), 10953437 (для Канады).

### Расходные материалы для технического обслуживания

Указанные ниже запасные части, идентифицированные по названию, номеру детали или по спецификации, вы можете приобрести у официального дилера GM.

Деталь	Номер детали GM	Номер ACDelco
Воздухоочиститель/воздушный фильтр двигателя	15908916	A3086C
Масляный фильтр	89017524	PF48
Свечи зажигания	12621258	41-110
Щетки стеклоочистителя		
Передние – 55,0 см (21,6 дюйма)	25877402	—
Задняя – 30,0 см (11,8 дюйма)	25820122	—









## Технические характеристики

### Идентификационные данные автомобиля

Идентификационный номер автомобиля (VIN) .....	12-1
Идентификационная табличка для заказа запасных частей. ....	12-1

### Технические характеристики автомобиля

Технические характеристики и заправочные емкости .....	12-2
Схема расположения приводных ремней навесных агрегатов двигателя .....	12-3

## Идентификационные данные автомобиля

### Идентификационные номера автомобиля (VIN);



Этот номер, который требуется законодательством для идентификации вашего автомобиля, расположен на табличке, установленной в левой верхней части панели управления. Этот номер виден снаружи через ветровое стекло. Идентификационный номер автомобиля (VIN) указан также на сертификационной табличке, на табличке для заказа запасных частей, в паспорте транспортного средства и в свидетельстве о регистрации автомобиля.

## Идентификация двигателя

Восьмой знак номера VIN представляет собой код двигателя. По этому коду можно однозначно определить модель двигателя, его характеристики, и подобрать необходимые запасные части. См. параграф «Технические характеристики двигателя» в разделе «Заправочные емкости и рекомендованные материалы» на стр. 12-2 для информации о коде модели двигателя вашего автомобиля.

## Идентификационная табличка для заказа запасных частей.

Эта табличка расположена внутри перчаточного ящика, и на ней указана следующая информация:

- Идентификационные номера автомобиля (VIN);
- Обозначение модели автомобиля
- Код цвета лакокрасочного покрытия
- Перечень всего стандартного и дополнительного оборудования, установленного на автомобиль на заводе-изготовителе.

Не снимайте эту табличку с автомобиля.

## 12-2 Технические характеристики

### Технические характеристики автомобиля

#### Технические характеристики и заправочные емкости

Ниже приведены примерные заправочные емкости агрегатов в метрической и британской системе мер. Для более подробной информации см. параграф «Рекомендованные жидкости и смазочные материалы» на стр. 10-7.

Применение	Заправочные емкости	
	Метрическая система мер	Британская система мер
Хладагент системы кондиционирования воздуха	Для информации о заправке системы кондиционирования воздуха см. предупреждающую табличку в моторном отсеке. Для получения более подробной информации обратитесь к вашему дилеру.	
Система охлаждения	16,7 л	17,6 кварты
Емкость системы смазки двигателя (включая фильтр)	5,7 л†	6,0 кварты†
Топливный бак		
Обычный	98,4 л	26,0 галлона
Увеличенный	119,2 л	31,5 галлона
Коробка передач (со снятием поддона и заменой)	5,7 л	6,0 кварты
Раздаточная коробка	1,4 л	1,5 кварты
Момент затяжки колесных гаек	190 Нм	140 фунт-фут
Указаны приблизительные емкости. При доливке любой жидкости строго следуйте всем указаниям, приведенным в данном Руководстве. После заправки проверьте уровень рабочей жидкости.		
† Необходимо заменять масляный фильтр при каждой замене моторного масла.		

### Технические характеристики двигателя

Двигатель	Код (8-й знак VIN)	Коробка передач	Зазор между электродами свечей зажигания
6.2LV8	F	Автоматическая	1,02 мм (0,040 дюйма)

### Схема расположения приводных ремней навесных агрегатов двигателя

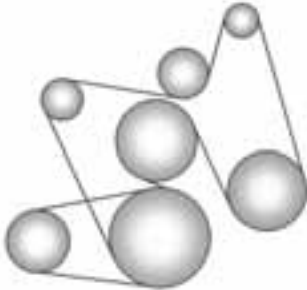

Если ваш автомобиль оборудован гибридной силовой установкой, обратитесь к отдельному дополнению для гибридных автомобилей для более подробной информации.



## Информация для владельца

### Информация для владельца

Процедура обеспечения удовлетворенности владельца (США и Канада) .....	13-1
Процедура обеспечения удовлетворенности клиента (Мексика) .....	13-3
Центры поддержки клиентов (США и Канада) .....	13-5
Центры поддержки клиентов (Мексика) .....	13-5
Служба поддержки для пользователей текстовых телефонов (TTY) .....	13-6
Центр онлайн-поддержки клиентов .....	13-6
Программа возмещения расходов для лиц с ограниченной подвижностью	
GM Mobility Reimbursement .....	13-7
Помощь на дорогах (США и Канада) ....	13-7
Помощь на дорогах (Мексика) .....	13-10
Организация технического обслуживания и ремонта автомобиля .....	13-10
Программа обеспечения бесплатной транспортировки .....	13-11

Ремонт автомобиля после дорожно-транспортного происшествия .....	13-12
Информация о заказе изданий по техническому обслуживанию .....	13-15

### Уведомление о дефектах, влияющих на безопасность

Уведомление государственных органов Соединенных Штатов о дефектах, влияющих на безопасность .....	13-16
Уведомление государственных органов Канады о дефектах, влияющих на безопасность, .....	13-17
Уведомление компании General Motors о дефектах, влияющих на безопасность .....	13-17

### Регистрация информации об автомобиле и конфиденциальность

Регистрация информации об автомобиле и конфиденциальность .....	13-17
Система регистрации событий .....	13-18
Система OnStar® .....	13-19
Навигационная система .....	13-19
Идентификация радиочастот (Radio Frequency Identification – RFID) .....	13-19
Заявление о соответствии радиочастотных устройств .....	13-19

## Информация для владельца

### Процедура обеспечения удовлетворенности владельца (США и Канада)

Ваша удовлетворенность и хорошее отношение к нашей торговой марке имеют важное значение для вашего дилера и для компании Cadillac. Обычно любые вопросы, связанные с продажей автомобиля и его последующей эксплуатацией могут быть решены сотрудниками отдела продаж или послепродажного обслуживания вашего официального дилера. Однако в некоторых случаях, несмотря на наилучшие намерения всех сторон, могут возникать недоразумения. Если ваш вопрос не может быть разрешен к вашему полному удовлетворению, то вам следует предпринять шаги, описанные ниже.

**ШАГ 1:** Обсудите свою проблему с представительством руководства дилерского центра. Обычно проблемы могут быть быстро решены на этом уровне. Если вы уже обсуждали свою проблему с представителем отдела продаж, или с менеджером отдела послепродажного обслуживания, или отдела запасных частей, то обратитесь к владельцу дилерского центра или к генеральному менеджеру.

## 13-2 Информация для владельца

---

**ШАГ 2:** Если после обращения к представителю руководства дилерского центра вам кажется, что ваша проблема не может быть решена на этом уровне, то, если вы находитесь в Соединенных Штатах, обратитесь в Центр поддержки клиентов Cadillac по телефону 1-800-458-8006. Если вы находитесь в Канаде, то обратитесь в Центр поддержки клиентов Cadillac 1-888-446-2000.

Рекомендуем вам использовать эти бесплатные телефонные номера для получения быстрой помощи по вашему вопросу. Будьте готовы предоставить сотруднику Центра поддержки клиентов следующую информацию:

- Идентификационный номер автомобиля (VIN). Этот номер можно найти в паспорте транспортного средства, или в свидетельстве о регистрации; он также указан на табличке, закрепленной на верхней части панели управления и видимой через ветровое стекло.
- Название и местонахождение дилерского центра.
- Дата поставки автомобиля и его пробег на данный момент.

При обращении в Центр поддержки клиентов Cadillac, имейте в виду, что, скорее всего, ваша проблема будет решаться в вашем дилерском центре. Поэтому мы рекомендуем вам сначала выполнить шаг 1.

**ШАГ 3 (Для владельцев, проживающих в США):** Компания General Motors и ваш дилер стремятся к тому, чтобы вы были полностью удовлетворены вашим новым автомобилем. Однако если вы по-прежнему не удовлетворены после выполнения шагов 1 и 2, вы можете подать заявку в Бюро Улучшения Бизнеса (Better Business Bureau –BBB) программы «Линия для автовладельцев» (Auto Line Program), чтобы защитить свои права.

Программа «BBB Auto Line» - это внесудебная программа, которой управляет Совет BBB для урегулирования споров, связанных с ремонтом автомобиля или с интерпретацией ограниченной гарантии на новый автомобиль. Возможно, вам придется прибегнуть к этой программе неформального разрешения споров, прежде чем подавать иск в суд. Использование этой программы является бесплатным, и в общем случае ваше дело будет рассмотрено в течение 40 дней. Если

вы не согласитесь с предложенным решением по вашему делу, то вы можете отказаться от него и продолжать любые иные действия по защите своих прав.

Вы можете связаться с «BBB Auto Line Program» по бесплатному телефону, или написать по следующему адресу:

BBB Auto Line Program  
Council of Better Business  
Bureaus, Inc.  
4200 Wilson Boulevard  
Suite 800  
Arlington, VA 22203-1838  
Телефон: 1-800-955-5100  
[www.dr.bbb.org/goauto](http://www.dr.bbb.org/goauto)

Эта программа доступна во всех 50 штатах и в округе Колумбия. Действие программы ограничено возрастом автомобиля, пробегом и некоторыми другими факторами. Компания General Motors оставляет за собой право изменять эти ограничения и/или прекратить свое участие в данной программе.



**ШАГ 3 - Для владельцев, проживающих в Канаде:** Если после выполнения шагов 1 и 2 вы не удовлетворены решением своей проблемы, компания General Motors of Canada Limited желает, чтобы вы знали о ее участии в программе бесплатного арбитража. Компания General Motors of Canada Limited стремится к арбитражному разрешению спорных вопросов с владельцами автомобилей. Программа компании обеспечивает рассмотрение всех относящихся к делу фактов независимым арбитром, и может включать неофициальное слушание претензии в присутствии арбитра. Программ рассчитана таким образом, чтобы весь процесс урегулирования спора, начиная с даты подачи претензии и до окончательного решения, мог быть закончен примерно за 70 дней. Мы полагаем, что наша независимая программа предлагает преимущества по сравнению с судебным рассмотрением претензий во многих случаях, так как она является неформальной, быстрой и бесплатной.

Для более подробной информации о возможности участия в Канадском плане арбитража относительно транспортных средств (Canadian Motor Vehicle Arbitration Plan - CAMVAP), вы можете позвонить по бесплатному телефону 1-800-207-0685, или позвонить в Центр связи клиентов General Motors по телефону 1-800-263-3777 (для клиентов, говорящих по-английски), 1-800-263-7854 (для клиентов, говорящих по-французски), или написать в Программу посредничества/арбитража по следующему адресу:

Mediation/Arbitration Program  
c/o Customer Communication  
Centre  
General Motors of Canada Limited  
Почтовый индекс: CA1-163-005  
1908 Colonel Sam Drive  
Oshawa, Ontario L1H 8P7

В вашем запросе должен быть указан идентификационный номер транспортного средства (VIN).

### Процедура обеспечения удовлетворенности клиента (Мексика)

Получили ли вы план расширения гарантии? Этот план рекомендован компанией General Motors как дополнение к стандартной гарантийной программе, которая распространяется на ваш новый автомобиль.

Для более подробной информации обратитесь к вашему официальному дилеру.

## 13-4 Информация для владельца

---

### Процедура поддержки клиентов

Ваша удовлетворенность и хорошее отношение к нашей торговой марке имеют важное значение для вашего дилера и для компании General Motors.

Обычно все вопросы относительно транзакций, продажи и эксплуатации вашего автомобиля должны решаться персоналом вашего дилерского центра и его станции технического обслуживания. Однако мы признаем, что несмотря на добрые намерения всех вовлеченных в процесс сторон, могут происходить недоразумения.

Если вы столкнулись с проблемой, которая не была удовлетворительно разрешена обычным путем, мы предлагаем вам выполнить следующие шаги:

#### ШАГ 1

Объясните вашу проблему менеджеру по техническому обслуживанию или менеджеру по продаже.

Предоставьте им всю необходимую информацию. Они заинтересованы в том, чтобы вы были постоянно удовлетворены.

#### ШАГ 2

Если вы не удовлетворены, то обратитесь к генеральному менеджеру или владельцу дилерского центра. Если они не могут решить вашу проблему, попросите их связаться с компетентными людьми из компании General Motors.

#### ШАГ 3

Если ваш официальный дилер не способен решить вашу проблему в течение разумного времени, то позвоните в центр поддержки клиентов General Motors (CAC) и предоставьте следующую информацию:

- Ваше имя
- Адрес
- Номер телефона
- Модельный год автомобиля
- Марка автомобиля
- Идентификационный номер автомобиля (VIN)
- Пробег
- Дата поставки
- Описание проблемы
- Название дилерского центра
- Адрес дилерского центра

См. «Офисы поддержки клиентов (США и Канада)» на стр. 13-5, или «Офисы поддержки клиентов (Мексика)» на стр. 13-5.

### Центры поддержки клиентов (США и Канада)

Компания Cadillac рекомендует своим клиентам в случае необходимости звонить по бесплатным телефонам. Однако если клиент желает обратиться в компанию Cadillac по обычной или электронной почте, то письмо должно быть направлено по следующему адресу:

#### Соединенные Штаты Америки

Cadillac Customer Assistance Center  
Cadillac Motor Car Division  
P.O. Box 33169  
Detroit, MI 48232-5169  
www.Cadillac.com

1-458-8006-800  
1-800-833-2622 (Для устройств с текстовым телефоном (TTY))  
Служба помощи на дорогах:  
1-800-882-1112

Из Пуэрто-Рико:

1-800-496-9992 (английский язык),  
1-800-496-9993 (испанский язык)

Из Виргинских островов (США):

1-800-496-9994

#### В Канаде:

General Motors of Canada Limited  
Canadian Cadillac Customer  
Communication Centre, Mail Code:  
CA1-163-005  
1908 Colonel Sam Drive  
Oshawa, Ontario L1H 8P7  
www.gm.ca

1-446-2000-888  
1-800-263-3830 (Для устройств с текстовым телефоном (TTY))  
Служба помощи на дорогах:  
1-800-882-1112

#### Для других стран:

Пожалуйста, свяжитесь с местным представительством General Motors.

### Мексика, Центральная Америка и Карибские острова (за исключением Пуэрто-Рико и Виргинских островов (США))

General Motors de Mexico,  
S. de R.L. de C.V.  
Customer Assistance Center  
Av. Ejercito Nacional #843  
Col. Granada  
C.P. 11520, Mexico, D.F.

01-800-466-0805  
Международные звонки: 011-52-53 29 0805

### Центры поддержки клиентов (Мексика)

Для связи с центром поддержки клиентов (CAC), используйте номера телефонов, указанные в этом разделе. Центры поддержки клиентов работают с понедельника по пятницу с 08:00 до 20:00, в субботу с 08:00 до 15:00.

Электронные обращения в центры поддержки клиентов следует посылать по адресу:  
cac.cadillac@gm.com.

## 13-6 Информация для владельца

---

### Мексика

#### Из Мехико-Сити

5329-0816

#### Из других регионов Мексики

01-800-466-0816

### США и Канада

1-866-466-8195

### Коста-Рика

00-800-052-1005

### Гватемала

1-800-999-5252

### Панама

00-800-052-0001

### Доминиканская Республика

1-888-751-5301

### Эль-Сальвадор

800-6273

### Гондурас

800-0122-6101

## Служба поддержки для пользователей текстовых телефонов (TTY)

Для оказания помощи клиентам, которые страдают глухотой, дефектами слуха или речи, и которые пользуются текстовыми телефонами (TTY), компания Cadillac имеет оборудование TTY в Центрах поддержки клиентов. Любой пользователь TTY может связаться с компанией Cadillac по номеру: 1-800-833-2622. Пользователи TTY, проживающие в Канаде, могут звонить по телефону 1-800-263-3830.

## Центр онлайн-поддержки клиентов

### Центр поддержки владельцев Cadillac (США) — [www.cadillacownercenter.com](http://www.cadillacownercenter.com)

Здесь вы найдете информацию и услуги для вашего конкретного автомобиля – все в одном месте, для вашего удобства.

- Руководства по эксплуатации в электронной форме, информация о гарантии изготовителя, и другая полезная информация
- Онлайн-услуги и регистрация технического обслуживания

- Определение местонахождения дилеров Cadillac по всей стране
- Эксклюзивные привилегии и предложения
- Информация об отзывных кампаниях по вашему конкретному автомобилю
- Информация об услугах системы OnStar® и GM Cardmember

### Дополнительные полезные ссылки:

Cadillac — [www.cadillac.com](http://www.cadillac.com)

Продукция с торговой маркой Cadillac — [www.cadillaccollection.com](http://www.cadillaccollection.com)

Центр поддержки — [www.cadillac.com/pages/mds/helpcenter/faq.do](http://www.cadillac.com/pages/mds/helpcenter/faq.do)

- FAQ (Часто задаваемые вопросы)
- Как с нами связаться

### My GM Canada — [www.gm.ca](http://www.gm.ca)

My GM Canada – это защищенный паролем раздел сайта [www.gm.ca](http://www.gm.ca), в котором вы можете сохранять информацию об автомобилях GM, получать индивидуальные предложения, использовать полезные инструменты и формы с большей легкостью.

Ниже перечислены некоторые из ценных инструментов и услуг, которые могут быть доступны вам:

- **My Showroom (Мой шоу-рум):** Вы можете найти и сохранить информацию об автомобилях и текущих предложениях в вашем регионе.
- **My Dealers (Мои дилеры):** Вы можете сохранить подробную информацию о каждом из ваших предпочтительных дилеров/продавцов GM, например, адрес и номер телефона.
- **My Driveway (Мой маршрут):** Быстрые ссылки на программы оценки стоимости запасных частей и услуг, оценки стоимости подержанного автомобиля для программы «трейд-ин», или для согласования даты и времени технического обслуживания.
- **My Preferences (Мои предпочтения):** Вы можете управлять своим профилем, и упростить использование предлагаемых инструментов и форм.

Чтобы подписаться на эту услугу, посетите раздел My GM Canada на сайте [www.gm.ca](http://www.gm.ca).

### **Программа возмещения расходов для лиц с ограниченной подвижностью GM Mobility Reimbursement**

Эта программа, которая доступна для клиентов, удовлетворяющих определенным критериям, предлагает возмещение в сумме до \$ 1,000 за установку определенного оборудования для водителей с ограниченной подвижностью, например, органов для ручного управления, или подъемника для инвалидного кресла.

Для более подробной информации об этом ограниченном предложении посетите сайт [www.gmmobility.com](http://www.gmmobility.com) или позвоните в Центр GM Mobility Assistance Center по телефону 1-800-323-9935. Для пользователей текстовых телефонов (TTY): 1-800-833-9935.

Компания General Motors of Canada также имеет программу Mobility Program. Для получения подробной информации позвоните по телефону 1-800-GM-DRIVE (463-7483). Пользователи телефонов TTY могут звонить по телефону 1-800-263-3830.

### **Помощь на дорогах (США и Канада)**

Если вы находитесь в Соединенных Штатах или в Канаде, позвоните по телефону **1-800-882-1112**.

Пользователи текстовых телефонов (TTY), только в США, могут звонить по телефону **1-888-889-2438**.

Услуги предоставляются 24 часа в сутки, 365 дней в году.

## 13-8 Информация для владельца

---

### Звонки о необходимости помощи

Когда вы звоните в центр технической помощи на дорогах, имейте наготове следующую информацию:

- Ваше имя, домашний адрес и номер домашнего телефона
- Номер мобильного телефона или иного телефона, по которому с вами можно связаться в текущий момент
- Местонахождение автомобиля
- Модель, модельный год, цвет кузова и регистрационный номер вашего автомобиля
- Общий пробег автомобиля, идентификационный номер автомобиля (VIN) и дата приобретения автомобиля
- Описание проблемы

### Покрытие, обеспечиваемое программой

Услуги предоставляются в течение 5 лет/ 100 000 миль пробега (160 000 км), в зависимости от того, что наступит раньше.

В США программа распространяется на любое лицо, которое управляет автомобилем. В Канаде программа не распространяется на лиц, которые управляют автомобилем, не имея письменного разрешения владельца.

Программа технической помощи Roadside Service не является частью ограниченной гарантии на новый автомобиль. Компания Cadillac и General Motors of Canada Limited оставляют за собой право вносить любые изменения в условия программы Roadside Service, а также прекратить ее в любой момент без предварительного уведомления.

Компания Cadillac и General Motors of Canada Limited оставляют за собой право ограничить предоставление услуг или выплату возмещения любому владельцу или водителю автомобиля, если они сочтут, что рекламации поступают слишком часто, или что одна и та же рекламация повторяется многократно.

### Привилегии для владельцев автомобилей Cadillac

- **Экстренная доставка топлива:**  
Экстренная доставка топлива в объеме, достаточном для того, чтобы добраться до ближайшей заправочной станции.
- **Отпирание автомобиля:**  
Предоставляется услуга по отпиранию дверей, если вы оставили ключи внутри запертого автомобиля или потеряли ключи. Возможно дистанционное отпирание автомобиля, если он оборудован системой OnStar® и у вас есть действующая подписка. По соображениям безопасности, перед предоставлением данной услуги водитель должен предъявить удостоверение личности.
- **Экстренная эвакуация с дороги или магистрали общего пользования:**  
Ваш автомобиль может быть отбуксирован к ближайшему сервисному центру официального дилера Cadillac для выполнения гарантийного ремонта при поломке, или если автомобиль участвовал в дорожно-транспортном происшествии и не может передвигаться собственным ходом. Помощь оказывается также в том случае, если автомобиль застрял в песке, грязи или снегу.

- **Замена поврежденного колеса:** Оказывается услуга по замене поврежденного колеса запасным колесом. Запасное колесо (при наличии) должно быть в хорошем состоянии и накачано до необходимого давления. Ремонт или замена поврежденного колеса выполняется за ваш счет, если это повреждение не покрывается гарантией.
- **Запуск двигателя при разряженной аккумуляторной батарее:** Предоставляется услуга по запуску двигателя в случае полностью разряженной аккумуляторной батареи.
- **Предоставление информации о маршруте:** По запросу, предоставляются подробные карты Северной Америки с указанием кратчайшего маршрута, либо наиболее живописного маршрута. Может быть предоставлена также дополнительная информация для путешественников. Доставка производится в течение трех недель.
- **Льготы и помощь при вынужденной остановке в пути:** Если вы вынуждены прервать вашу поездку ввиду неисправности, которая покрывается гарантией, то вы можете получить возмещение в течение гарантийного периода 5 лет/160 000 км пробега. Возмещаемые расходы включают в себя оплату гостиницы, питания и расходы на аренду подменного автомобиля.

### Программа помощи на дорогах Cadillac Roadside Service (только для США)

Эксклюзивная программа Cadillac Roadside Service представляет собой нечто большее, чем клуб автовладельцев или услуги по эвакуации неисправного автомобиля. Она дает каждому владельцу автомобиля Cadillac в Соединенных Штатах Америки возможность связаться с консультантом по автомобилям Cadillac и, при наличии, с квалифицированным техником официального дилера Cadillac, который может предоставить помощь по месту нахождения автомобиля.

Механики дилерского центра Cadillac, участвующего в этой программе, обеспечивают помощь в радиусе 30 миль (48 км) от дилерского центра. Если ваш автомобиль находится за пределами такой зоны, то мы организуем доставку вашего автомобиля в ближайший дилерский центр Cadillac.

Каждый механик передвигается на специально оборудованном автомобиле, и имеет необходимые запасные части Cadillac и инструменты, необходимые для устранения наиболее часто встречающихся неисправностей на дороге.

### Услуги, не входящие в программу Roadside Assistance

- Случаи принудительной эвакуации автомобиля органами охраны правопорядка за нарушение любых законов.
- Штрафы за нарушение законов.
- Установка, снятие или замена зимних шин, цепей противоскольжения или иных устройств, улучшающих сцепление колес с дорогой.
- Эвакуация или ремонт автомобилей, которые находятся не на дорогах или магистралях общего пользования.

### Специфические услуги для автомобилей, приобретенных в Канаде

- **Доставка топлива:** Доставка топлива ограничена суммой примерно 5 канадских долларов. Могут быть ограничения по наличию дизельного топлива. Данная услуга не включает в себя доставку пропана и иных видов топлива.
- **Отпирание автомобиля:** Необходимо иметь при себе свидетельство о регистрации автомобиля.
- **Предоставление информации о маршруте:** Не более шести запросов в год.

## 13- 10 Информация для владельца

---

- **Льготы и помощь при вынужденной остановке в пути:** Необходимо получить предварительное одобрение, а также предъявить оригиналы подробных счетов и копии заказ-нарядов на выполненные ремонтные работы. После получения предварительного одобрения, консультант программы Roadside Service поможет вам организовать ремонт и объяснит, как получить возмещение расходов.
- **Альтернативный ремонт:** Если незамедлительная техническая помощь невозможна, то консультант Roadside Service может дать вам разрешение на то, чтобы обратиться в местную службу экстренной помощи на дорогах. Вы получите возмещение расходов в размере до \$100, после того, как пошлете оригинал квитанции в центр Roadside Service. Программа покрывает устранение механических неисправностей, однако в случае неисправностей, не являющихся гарантийными, все расходы на приобретение запасных частей и оплате работ по устранению неисправностей несет владелец автомобиля.

### Помощь на дорогах (Мексика)

Услуги предоставляются 24 часа в сутки, 365 дней в году.

Для подробной информации об услугах Roadside Service, обратитесь к брошюре, которую вы должны были получить при покупке нового автомобиля, или посетите наш веб-сайт: [www.cadillac.com.mx](http://www.cadillac.com.mx). Найдите раздел "Asistencia en el Camino" и щелкните мышкой на нем. Адрес для обращения по электронной почте: [asistencia.cadillac@gm.com](mailto:asistencia.cadillac@gm.com).

Для обращения в службу Roadside Service по телефону, используйте следующие номера телефонов:

#### Мексика

01-800-466-0805

#### Соединенные Штаты Америки

1-866-466-8906

#### Канада

1-800-268-6800

### Организация технического обслуживания и ремонта автомобиля

Если вашему автомобилю необходимо техническое обслуживание или ремонт в рамках гарантии, свяжитесь с вашим дилером, чтобы записаться на техническое обслуживание. Посредством предварительной записи на техническое обслуживание и связи с вашим консультантом относительно ваших потребностей в транспортировке, ваш дилер может свести к минимуму ваши неудобства.

Если невозможно назначить время для незамедлительного технического обслуживания или ремонта, и если проблема не влияет на безопасность, вы можете эксплуатировать автомобиль до назначенного времени для явки на станцию технического обслуживания. Если же неисправность влияет на безопасность движения, то незамедлительно свяжитесь с вашим дилером, сообщите ему об этом и попросите дать вам подробные инструкции о дальнейших действиях.

Если ваш дилер попросит вас доставить автомобиль для ремонта, то вы должны сделать это как можно раньше в рабочий день, с тем чтобы по возможности автомобиль был отремонтирован в тот же самый день.



### Программа обеспечения бесплатной транспортировки

Для повышения вашей удовлетворенности, мы и наши дилеры, участвующие в этой программе, рады предложить вам программу бесплатной транспортировки для владельцев автомобилей, находящихся в гарантийном периоде, автомобилей с расширенной гарантией на силовой агрегат и гибридных автомобилей в США и Канаде.

Для минимизации вашего неудобства в случае необходимости гарантийного ремонта, предлагаются несколько вариантов бесплатной транспортировки.

Программа бесплатной транспортировки Courtesy Transportation не является частью ограниченной гарантии на новый автомобиль. Подробная информация относительно гарантийного покрытия изложена в отдельном буклете, который называется «Информация об условиях гарантии и помощи владельцам», и который прилагается к каждому новому автомобилю.

### Варианты транспортировки

Во многих случаях гарантийный ремонт может быть выполнен в присутствии владельца. Однако если вы не можете ждать, компания GM поможет вам минимизировать неудобство, предлагая несколько вариантов транспортировки. В зависимости от обстоятельств, ваш дилер может предложить вам один из следующих вариантов:

#### «Челночная» транспортировка

«Челночная» транспортировка является предпочтительной услугой программы Courtesy Transportation. Дилер, участвующий в программе, может обеспечить «челночную» транспортировку до вашего пункта назначения с минимальным нарушением вашего плана на день. Это включает поездку в одну сторону или в оба конца в течение разумного времени и в пределах разумного удаления от места расположения дилерского центра.

### Общественный транспорт или возмещение расходов на топливо

Если вашему автомобилю необходим гарантийный ремонт и вы пользуетесь общественным транспортом вместо предложенной дилером «челночной» транспортировки, то расходы должны быть подтверждены оригиналами квитанций (билетов), и покрываются только в пределах максимальной суммы, установленной компанией GM для «челночной» транспортировки. Кроме того (только для владельцев, проживающих на территории США), если вы организуете свою поездку с помощью знакомого или родственника, то возможно ограниченное возмещение расходов на топливо в разумных пределах. Запрос на возмещение расходов должен отражать действительные расходы, и должен быть подтвержден оригиналами квитанций. Для информации о максимальной утвержденной сумме возмещения расходов на топливо или иных расходов по транспортировке, обратитесь к вашему дилеру.

## 13-12 Информация для владельца

---

### Бесплатная аренда автомобиля

Ваш дилер может предложить вам бесплатную аренду автомобиля, или возместить вам расходы на аренду автомобиля в другой компании, если ваш автомобиль оставлен для выполнения сложного гарантийного ремонта. Расходы на аренду автомобиля покрываются в ограниченном объеме, и должны быть подтверждены оригиналами квитанций. Необходимо также, чтобы вы заполнили и подписали договор аренды, а также выполняли все требования, установленные правительством штата, местными властями и компанией, сдающей автомобилю в аренду. Требования могут различаться и включать минимальные требования к возрасту водителя, размеру страхового покрытия, наличию кредитной карты и т.п. Вы несете расходы на топливо, а также, возможно, налоги, плату за излишний пробег или за пользование арендованным автомобилем после окончания ремонта вашего автомобиля.

Возможно, вы не сможете найти арендный автомобиль, аналогичный вашему.

### Дополнительная информация о программе

Не все варианты программы, например, «челночная» транспортировка, могут быть доступны в каждом дилерском центре. Пожалуйста, свяжитесь с вашим дилером для получения конкретной информации о доступных вариантах транспортировки. Бесплатная транспортировка организуется при помощи соответствующего персонала дилера.

*Компания General Motors оставляет за собой право в одностороннем порядке изменять условия или прекратить программу обеспечения бесплатной транспортировки в любой момент, и решать все вопросы о возмещении расходов на основании условий, описанных в настоящем разделе, по собственному усмотрению.*

### Ремонт автомобиля после дорожно-транспортного происшествия

Если ваш автомобиль участвовал в дорожно-транспортном происшествии и был поврежден, необходимо устранять повреждения при помощи квалифицированных механиков, использующих необходимое оборудование и инструменты, а также качественные запасные части. Некачественное устранение повреждений после дорожно-транспортного происшествия снижает стоимость вашего автомобиля при перепродаже, а также может повлиять на его безопасность в дальнейшей эксплуатации и, в особенности, при последующих возможных дорожно-транспортных происшествиях.

### Запасные части для восстановительного ремонта

Компания GM предлагает оригинальные новые запасные части, которые изготовлены из тех же самых материалов и с использованием тех же самых технологий, что и компоненты, использованные при изготовлении вашего автомобиля. Оригинальные запасные части GM – это наилучший выбор, который обеспечивает полное восстановление внешнего вида, надежности и безопасности вашего автомобиля. Использование оригинальных запасных частей GM помогает сохранить гарантию GM на ваш автомобиль.

Для восстановительного ремонта могут использоваться также оригинальные детали, ранее бывшие в эксплуатации. Эти детали обычно снимаются с автомобиля, которые не подлежат восстановлению после дорожно-транспортного происшествия. В большинстве случаев эти детали снимаются с неповрежденных частей автомобиля. Использование бывших в эксплуатации оригинальных деталей GM может быть приемлемой альтернативой, которая также помогает восстановить внешний вид вашего автомобиля, однако вы можете не знать всю историю эксплуатации этих деталей. Такие детали не покрываются гарантией корпорации GM на новый автомобиль, и любые неисправности автомобиля, связанные с использованием подобных компонентов, не покрываются этой гарантией.

Необходимые детали могут также предлагаться на автомобильном рынке. Эти детали изготовлены другими компаниями, и они могли не проходить испытания на совместимость с вашим автомобилем. В результате, подобные детали могут плохо подходить к вашему автомобилю, они могут быть подвержены преждевременному

возникновению коррозии или проблем с их надежностью и долговечностью, а также могут неправильно функционировать в случае последующих дорожно-транспортных происшествий. Запасные части и аксессуары, приобретенные на рынке, не покрываются гарантией корпорации GM на новый автомобиль, и любые неисправности автомобиля, связанные с использованием подобных компонентов, не покрываются этой гарантией.

### **Выбор ремонтной мастерской**

Мы рекомендуем вам выбрать мастерскую для выполнения необходимого ремонта после дорожно-транспортного происшествия, которая удовлетворяет вашим требованиям, и сделать это до того, как вам может потребоваться такой ремонт. Ваш официальный дилер может иметь ремонтную мастерскую, технический персонал которой прошел обучение, проводимое компанией GM, и которая обладает самым современным оборудованием; или же он может рекомендовать вам центр по устранению повреждений после столкновения, который обладает упомянутыми необходимыми ресурсами.

### **Страхование вашего автомобиля**

Защитите финансы, которые вы вложили в ваш новый автомобиль GM, посредством всеобъемлющей страховки, покрывающей устранение возможных повреждений после дорожно-транспортных происшествий. Существуют значительные различия в объеме и качестве страхового покрытия, предлагаемого различными страховыми компаниями и полисами. Многие страховые полисы обеспечивают сокращенное страховое покрытие вашего автомобиля GM, ограничивая возможную компенсацию расходов на ремонт повреждений за счет использования неоригинальных запасных частей, приобретаемых на рынке. Некоторые страховые компании не оговаривают использование не оригинальных деталей для ремонта после столкновения. При оформлении страхового полиса, мы рекомендуем вам убедиться в том, что в случае необходимости ваш автомобиль будет отремонтирован с использованием оригинальных запасных частей GM. Если ваша текущая страховая компания не обеспечивает такое страховое покрытие, рекомендуем вам рассмотреть вопрос о переходе к другой страховой компании.

## 13-14 Информация для владельца

Если вы арендуете автомобиль, то компания-арендодатель может потребовать, чтобы вы оформляли страховку в компании, которая обеспечивает ремонт с использованием оригинальных запасных частей GM. Внимательно изучите договор аренды, так как по окончании срока аренды компания может предъявить вам иск в связи с некачественным выполнением ремонта.

### В случае дорожно-транспортного происшествия

Если имеются пострадавшие в результате дорожно-транспортного происшествия, вызовите службы экстренной помощи. Не покидайте место происшествия до тех пор, пока все вопросы не будут улажены. Вы можете передвинуть свой автомобиль с места только в том случае, если он представляет опасность, или если такое указание даст представитель полиции.

Предоставляйте сотрудникам полиции и другим лицам, вовлеченным в происшествие, только ту информацию, которая действительно необходима.

Для подробной информации см. «Помощь на дороге (США и Канада)» на стр. 13-7 или «Помощь на дороге (Мексика)» на стр. 13-10.

Соберите следующую информацию:

- Имена, адреса и номера телефонов других водителей
- Номера водительских удостоверений;
- Имена, адреса и номера телефонов других водителей
- Регистрационные номера автомобилей
- Марка, модель и модельный год автомобилей
- Идентификационный номер автомобиля (VIN)
- Названия страховых компаний и номера страховых полисов
- Общее описание повреждений, полученных другими автомобилями.

Для выполнения необходимого ремонта выбирайте ремонтную мастерскую с надежной репутацией, которая использует качественные запасные части. См. параграф «Замена деталей, поврежденных при столкновении» ранее в этой главе.

Если при дорожно-транспортном происшествии сработала подушка безопасности, см. параграф «Что вы увидите с случае срабатывания подушки безопасности?» на стр. 3-46.

### Контроль над процессом ремонта автомобиля после дорожно-транспортного происшествия

В случае, если ваш автомобиль требует устранения повреждений после дорожно-транспортного происшествия, компания GM рекомендует вам принимать активное участие в процессе ремонта. Если у вас имеется заранее определенная ремонтная мастерская, то отвезите автомобиль в нее своим ходом или на эвакуаторе. Подчеркните руководству мастерской, что любые детали, которые требуют замены после дорожно-транспортного происшествия, должны быть либо оригинальными запасными частями – либо новыми оригинальными деталями GM, либо восстановленными оригинальными деталями GM. Помните о том, то на восстановленные детали не распространяется гарантия, которую компания GM предоставляет на автомобиль.

Страховая компания оплачивает счета за ремонт, однако необходимо помнить о следующем. В зависимости от размеров страхового возмещения, определенных страховым полисом, ваша страховая компания может первоначально оценить стоимость ремонта с использованием неоригинальных деталей, приобретаемых на автомобильных рынках. Обсудите это с профессиональным специалистом, занимающимся ремонтом вашего автомобиля, и настаивайте на использовании оригинальных деталей GM.

Помните: если вы арендуете автомобиль, то вы обязаны использовать при ремонте только оригинальные детали GM, даже если ваша страховка не покрывает полную стоимость ремонта.

Если расходы по ремонту оплачивает страховая компания другого участника дорожно-транспортного происшествия, то вы не обязаны соглашаться с оценкой стоимости ремонта, основанной на пределах страхового покрытия, обеспечиваемого этой страховой компанией, так как вы не имеет договорных отношений с этой компанией. В подобных случаях, вы можете контролировать процесс ремонта и выбора запасных частей, пока стоимость восстановительного ремонта остается в разумных пределах.

### **Информация о заказе изданий по техническому обслуживанию**

#### **Руководства по техническому обслуживанию**

В руководствах по техническому обслуживанию содержится информация о диагностике и ремонте двигателя, трансмиссии, подвески, тормозной системы, электрооборудования, рулевого управления, о кузовном ремонте и т.д.

#### **Сервисные бюллетени**

Сервисные бюллетени содержат дополнительную техническую информацию, необходимую для квалифицированного технического обслуживания легковых и грузовых автомобилей производства General Motors. В каждом бюллетене содержатся инструкции, призванные помочь проведению диагностики и ремонта вашего автомобиля.

### **Информация для владельцев автомобилей**

Руководства по эксплуатации публикуются специально для владельцев автомобилей, и дают основную необходимую информацию по эксплуатации автомобилей. Руководство по эксплуатации включает в себя график регламентного технического обслуживания для всех моделей.

В обложке: Включает в себя обложку, Руководство по эксплуатации и Гарантийную книжку.

РОЗНИЧНАЯ ЦЕНА:  
\$35.00 (США) плюс расходы на доставку

Без обложки: Только Руководство по эксплуатации.

РОЗНИЧНАЯ ЦЕНА:  
\$25.00 (США) плюс расходы на доставку

## 13-16 Информация для владельца

---

### Нынешние и прошлые модели

Сервисные бюллетени и Руководства по ремонту доступны для текущих и прежних моделей автомобилей GM.

### БЕСПЛАТНАЯ ТЕЛЕФОННАЯ ЛИНИЯ ДЛЯ ЗАКАЗА:

**1-800-551-4123, с понедельника  
по пятницу,  
с 8:00 до 18:00 по восточному времени**

Только для заказов с оплатой по кредитным картам (VISA-MasterCard-Discovery), посетите сайт компании Helm, Inc. в Интернете по адресу: [www.helminc.com](http://www.helminc.com)

Или пошлите запрос по почте:

Helm, Incorporated  
P.O. Box 07130  
Detroit, MI 48207

Цены могут быть изменены без предварительного уведомления и без каких-либо вытекающих из этого обязательств. Доставка издания требует достаточно продолжительного времени.

Примечание для владельцев, проживающих в Канаде: Все цены указаны в валюте США. Лица, проживающие в Канаде, должны выписывать чеки в валюте США.

### Уведомление о дефектах, влияющих на безопасность

### Уведомления государственных органов Соединенных Штатов о дефектах, влияющих на безопасность

Если вы полагаете, что в вашем автомобиле имеется дефект, который может привести к аварии, или к травмам или смертельному исходу в случае дорожно-транспортного происшествия, то, кроме информирования General Motors, вам следует незамедлительно информировать Национальную Администрацию по безопасности дорожного движения (National Highway Traffic Safety Administration - NHTSA).

Если NHTSA получит несколько подобных рекламаций, то она может начать расследование, и если будет обнаружено, что дефект, угрожающий безопасности, присутствует на группе автомобилей, она может потребовать проведения кампании по отзыву и доработке автомобилей.

Однако NHTSA не будет принимать участие в решении индивидуальных проблем между вами и вашим дилером или компанией General Motors.

Для связи с NHTSA вы можете использовать бесплатную «горячую линию» по безопасности автомобилей 1-888-327-4236 (TTY: 1-800-424-9153); или <http://www.safercar.gov>; или напишите по адресу:

Administrator, NHTSA  
1200 New Jersey Avenue, S.E.  
Washington D.C. 20590

Более подробную информацию о безопасности транспортных средств вы можете получить в Интернете по адресу <http://www.safercar.gov>.

### **Уведомление государственных органов Канады о дефектах, влияющих на безопасность,**

Если вы живете в Канаде и полагаете, что ваш автомобиль имеет дефект, влияющий на его безопасность, то необходимо немедленно уведомить об этом Департамент транспорта Канады и компанию General Motors of Canada Limited. Позвоните по телефону 1-800-333-0510, или напишите по адресу:

Transport Canada  
Road Safety Branch  
2780 Sheffield Road  
Ottawa, Ontario K1B 3V9

### **Уведомление компании General Motors о дефектах, влияющих на безопасность**

В дополнение к уведомлению NHTSA (или Transport Canada) в подобной ситуации, пожалуйста, уведомьте об этом компанию General Motors.

Позвоните по телефону 1-800-458-8006, или напишите по адресу:

Cadillac Customer Assistance  
Center  
Cadillac Motor Car Division  
P.O. Box 33169  
Detroit, MI 48232-5169

В Канаде, позвоните по телефону 1-888-446-2000, или напишите по адресу:

Canadian Cadillac Customer  
Communication Centre,  
Mail Code: CA1-163-005  
General Motors of Canada Limited  
1908 Colonel Sam Drive  
Oshawa, Ontario L1H 8P7

### **Регистрация информации об автомобиле и конфиденциальность**

Ваш автомобиль GM оборудован рядом совершенных компьютеров, которые записывают информацию об эксплуатационных характеристиках автомобиля и о том, каким образом он эксплуатируется. Например, ваш автомобиль использует компьютерные модули, чтобы следить и контролировать характеристики двигателя и коробки передач; чтобы следить за условиями, при которых необходимо активировать подушки безопасности в случае столкновения; а также, чтобы активировать антиблокировочную тормозную систему и помочь водителю сохранить контроль над автомобилем. Эти модули способны запоминать данные, которые могут облегчить техникам сервисного центра вашего дилера выполнение технического обслуживания и ремонта вашего автомобиля. Некоторые модули могут также записывать информацию о том, как вы эксплуатировали ваш автомобиль, например, данные о расходе топлива или о средней скорости движения. Эти модули могут также сохранять информацию об индивидуальных предпочтениях владельца, например, о предварительно настроенных радиостанциях, регулировках сиденья и заданной температуре воздуха в салоне.

## 13- 18 Информация для владельца

---

### Система регистрации событий

Ваш автомобиль оборудован системой регистрации событий (Event Data Recorder - EDR). Главная задача системы EDR – это регистрации данных, которые могут помочь оценить функционирование систем автомобиля при дорожно-транспортном происшествии или в близких к столкновению ситуациях, например, о срабатывании подушки безопасности или наезде на дорожное препятствие. Система EDR предназначена для записи данных, относящихся к динамическим характеристикам автомобиля и функционированию систем безопасности в течение короткого периода времени, обычно 30 секунд или менее. Система EDR, которой оборудован ваш автомобиль, записывает такие данные, как:

- Информация о функционировании различных систем вашего автомобиля
- Были ли водитель и пассажиры вашего автомобиля пристегнуты ремнями безопасности, или нет
- С каким усилием водитель нажимал на педаль акселератора и/или педаль тормоза
- С какой скоростью двигался автомобиль

Эти данные могут помочь понять обстоятельства, при которых произошло дорожно-транспортное происшествие.

**Внимание:** Система EDR регистрирует данные о вашем автомобиле только в случае нетривиального дорожно-транспортного происшествия. Система EDR не регистрирует данные при обычных условиях эксплуатации автомобиля, и не записывает никакие персональные данные (например, имя, пол, возраст или место дорожно-транспортного происшествия). Однако другие стороны, например, органы правопорядка, могут использовать информацию от системы EDR совместно с персональными идентификационными данными, полученными в обычном порядке при расследовании дорожно-транспортных происшествий.

Для чтения информации, записанной в системе EDR, необходимо специальное оборудование, и требуется доступ к автомобилю или к системе EDR. Кроме изготовителя автомобиля, другие стороны (например, органы обеспечения правопорядка), обладающие таким специальным оборудованием, могут прочитать информацию из системы EDR, если они получат доступ к автомобилю.

Корпорация GM не будет получать эту информацию или делиться ею с другими сторонами, за исключением следующих случаев: с согласия владельца автомобиля или, если автомобиль арендуется, с согласия арендодателя; в ответ на запрос полиции или подобной государственной службы; в качестве части программы защиты корпорации GM от судебных исков в процессе расследования; или в иных случаях, предусмотренных законодательством. Данные, которые компания GM собирает или получает, могут быть также использованы для исследовательских целей компании GM, или могут быть предоставлены другим компаниям для таких целей, если потребность в этом доказана и данные не идентифицируются с конкретным автомобилем и его владельцем.



### Система OnStar®

Если ваш автомобиль оборудован системой OnStar и у вас имеется активная подписка, эта система также может записывать информацию при дорожно-транспортном происшествии или в критических ситуациях, близких к происшествию. Условия регистрации информации системой OnStar описаны в руководстве для пользователей системы OnStar, а также доступны на сайте [www.onstar.com](http://www.onstar.com) (США) или [www.onstar.ca](http://www.onstar.ca) (Канада). Вы также можете нажать на кнопку  и проконсультироваться с сотрудником службы OnStar.

### Навигационная система

Если ваш автомобиль оборудован навигационной системой, то пользование этой системой может привести к запоминанию информации о пунктах назначения, адресах, номерах телефона и иных данных. См. «Пользование навигационной системой» на стр. 7-60 для инструкций по сохранению и удалению информации.

### Идентификация радиочастот (Radio Frequency Identification – RFID)

Технология RFID используется в некоторых автомобилях для реализации таких функций, как слежение за давлением воздуха в шинах, безопасность системы зажигания, а также для таких функций повышения комфорта, как пульта дистанционного управления запираением/отпираением дверей, запуском двигателя, а также для управления встроенными передатчиками для открывания дверей гаража. Технология RFID, используемая в автомобилях GM, не записывает никакую персональную информацию, и не связана ни с одной другой системой GM, которая может содержать персональную информацию.

### Заявление о соответствии радиочастотных устройств

Данный автомобиль оборудован системами, которые работают на радиочастоте, соответствующей требованиям Правил Части 15 Федеральной Комиссии по Связи (Federal Communications Commission – FCC), а также требованиям стандарта RSS-210/220 Промышленности Канады (Industry and Science Canada).

Функционирование данных систем должно удовлетворять следующим двум требованиям:

1. Устройство не должно создавать помех для радиоприема.
2. Устройство должно воспринимать любые принимаемые радиопомехи, включая помехи, которые могут привести к нежелательному функционированию устройства.

Изменения, внесенные в конструкцию любой из этих систем кем-либо, кроме уполномоченной станции технического обслуживания, могут привести к отмене разрешения на использование данной системы.



**А**

Аварийный световой сигнал ..... 6-8

Автоматическая двухзонная система климат-контроля ..... 8-1

Автоматическая коробка передач ..... 9-40

- Проверка системы блокировки переключения автоматической коробки передач ..... 10-34
- Рабочая жидкость ..... 10-12
- Ручной режим переключения коробки передач ..... 9-43

Автоматы защиты цепей ..... 10-42

Адаптивная подвеска ..... 9-50

Аккумуляторная батарея ..... 10-30

- Запуск двигателя от аккумуляторной батареи другого автомобиля ..... 10-89
- Защита от перегрузки ..... 6-12
- Система управления нагрузкой ..... 6-11
- Сообщения о напряжении аккумуляторной батареи и состоянии системы зарядки ..... 5-31

Аксессуары и изменение конструкции автомобиля ..... 10-3

Антенна

- Антенна, встроенная в заднее боковое окно ..... 7-18

Антиблокировочная тормозная система (ABS) ..... 9-45

Аудиосистема

- Аудиосистема для задних пассажиров (RSA) ..... 7-58
- Информационно-развлекательная система для задних пассажиров ..... 7-33, 7-43
- Качество радиоприема ..... 7-17
- Проигрыватель CD/DVD ..... 7-19
- Радиоприемник AM/FM ..... 7-10
- Спутниковое радиовещание ..... 7-16

Аудиоустройства

- Аудиосистема для задних пассажиров (RSA) ..... 7-58

- Качество приема радиосигнала ..... 7-17
- Проигрыватель CD/DVD ..... 7-19
- Проигрыватель MP3 ..... 7-28
- Функция защиты от кражи ..... 7-3

**Б**

Багажник на крыше ..... 4-3

Балансировка колес и регулировка углов установки управляемых колес ..... 10-71

Безопасность ..... 2-8

Безопасность пассажиров

- Замена компонентов системы LATCH после столкновения ..... 3-71
- Нижние фиксаторы и верхняя стропа для детских удерживающих систем ..... 3-63
- Поясные ремни безопасности ..... 3-37
- Трехточечные ремни безопасности ..... 3-31

Блокировка зажигания ..... 10-34

Блокировка замков от случайного открывания ..... 2-8

Блокируемый дифференциал задней оси ..... 9-49

Буксировка автомобиля ..... 2-13, 5-31, 9-70, 10-94

Буксировка автомобиля с целью отдыха ..... 10-94

Буксировка прицепа ..... 9-74

**В**

Введение ..... iii, 7-2

Вентилятор системы охлаждения двигателя ..... 8-8

Вентиляционные решетки ..... 2-22

Вентиляционный люк ..... 8-8

Вентиляция салона ..... 8-8

Ветровое стекло

- Замена щеток стеклоочистителя ..... 10-35
- Очиститель/омыватель ..... 5-5

Внешние аудиоустройства ..... 7-31

Внутреннее зеркало заднего вида с автоматическим уменьшением коэффициента отражения ..... 2-18

Вождение ..... 9-7

Вождение автомобиля в зимнее время .. 9-21

Вождение автомобиля в нетрезвом состоянии ..... 9-3

Вождение по бездорожью ..... 9-7

Вождение по холмистой местности и горным дорогам ..... 9-20

Воздухоочиститель/воздушный фильтр двигателя ..... 10-16

Время ..... 5-8

Вторичное крепление запасного колеса ..... 10-86

Вытаскивание застрявшего автомобиля ..... 9-6

**Г**

Гидроусилитель рулевого управления . 10-25

«Гипноз» скоростной магистрали ..... 9-20

Глобальная система позиционирования (GPS) ..... 7-96

**Д**

Давление воздуха в шинах ..... 10-57

Дверь багажного отделения ..... 2-9, 2-10

Движение с высокой скоростью ..... 10-58

Дети старшего возраста ..... 3-55

Детские удерживающие системы – младенцы и дети младшего возраста .... 3-57

Динамические характеристики и рекомендации по буксировке прицепа .. 9-71

Дистанционный запуск двигателя ..... 2-5

Дневные ходовые огни (DRL) ..... 6-6

Дополнительное оборудование для буксировки прицепа ..... 9-78

Дополнительное электрическое оборудование ..... 9-82

## i-2 Алфавитный указатель

### Е

Единообразная классификация качества шин .....	10-69
Если ваш автомобиль застрял .....	9-23
Если необходимо техническое обслуживание .....	7-98

### Ж

Жидкость гидроусилителя рулевого управления .....	10-25
Жидкость для автоматической коробки передач .....	10-12
Жидкость стеклоомывателя .....	10-26

### З

Загрузка автомобиля .....	9-24
Заднее отделение .....	4-2
Задние сиденья	
- Электрообогрев задних сидений .....	3-9
Задний ведущий мост .....	10-32
Замена компонентов системы LATCH после столкновения .....	3-71
Замена ламп накаливания .....	10-41
- Лампы фонарей заднего хода .....	10-40
- Противотуманные фары .....	6-9
- Регулировка угла наклона фар ближнего света .....	10-37
- Фары .....	10-39
- Фары с высокой интенсивностью разряда (HID) .....	10-39
- Фонари освещения заднего номерного знака .....	10-41
Замена поврежденного колеса .....	10-75
Замена подушек безопасности .....	3-54
Замена ремней безопасности после столкновения .....	3-39
Замена стекол .....	10-36
Замена шин .....	10-71
Замена щеток стеклоочистителя .....	10-35

Замки дверей	
- Автоматические замки дверей .....	2-8
- Двери .....	2-7
- Запирание дверей с задержкой .....	2-8
- Предотвращение запирания ключа в автомобиле .....	2-8
- Электрические замки дверей .....	2-7
Запирание дверей с задержкой .....	2-8
Запуск двигателя .....	9-33
Запуск двигателя от аккумуляторной батареи другого автомобиля .....	10-89
Защита аккумуляторной батареи от разряда .....	6-12
Звуковой сигнал .....	5-5
Зеркало заднего вида с автоматическим уменьшением коэффициента отражения .....	2-18
Зона покрытия базы данных	
- Пояснения .....	7-98

### И

Идентификационная табличка для заказа запасных частей. ....	12-1
Идентификационный номер автомобиля (VIN) .....	12-1
Идентификация радиочастот (RFID) .....	13-19
Имобилайзер .....	2-14
Индикатор включения дальнего света фар .....	5-25
Индикатор включения круиз-контроля .....	9-51
Индикатор включения передних противотуманных фар .....	5-25
Индикатор неисправности системы StabiliTrak® .....	5-23
Индикатор противоугонной системы .....	5-25
Индикатор состояния фронтальной подушки безопасности переднего пассажира .....	5-16
Информация для владельца	
- Информация о заказе изданий по техническому обслуживанию .....	13-15

- Процедура повышения удовлетворенности клиента .....	13-1, 13-3
Информационно-развлекательная система для задних пассажиров с проигрывателем DVD .....	7-33, 7-43
Информационно-развлекательная система, общий обзор .....	7-3
Информационный центр водителя (DIC) .....	5-26

### К

Как пользоваться данным Руководством ...	iv
Как правильно пользоваться ремнями безопасности .....	3-25
Камера заднего обзора (RVC) .....	9-59
Карты .....	7-62
Ключи .....	2-2
Ключи и замки .....	5-35
Когда необходимо менять шины .....	10-66
Компас .....	5-6
Контроль над автомобилем .....	9-3
Коробка передач, автоматическая .....	9-40

### Л

Лампы накаливания для замены .....	10-41
------------------------------------	-------

### М

Маркировка шин .....	10-52
Масло	
- Монитор срока службы моторного масла .....	10-11
- Моторное масло .....	10-7
Меню конфигурации .....	7-83
Места установки детских удерживающих систем .....	3-62
Мигание фарами дальнего света .....	6-6
Младенцы и дети младшего возраста .....	3-57
Мобильный телефон с функцией Bluetooth .....	7-102
Монитор давления воздуха в шинах .....	10-59
Моторное масло .....	10-18, 10-25

**Н**

Наклон зеркал заднего вида при парковке ..... 2-18  
 Наклон наружных зеркал заднего вида при парковке задним ходом ..... 2-18  
 Напольные коврики ..... 10-105  
 Напоминание о невыключенном наружном освещении ..... 6-5  
 Напоминающие сообщения ..... 5-40  
 Наружные зеркала заднего вида с электрообогревом ..... 2-17  
 Нижние фиксаторы и верхняя стропа для детских удерживающих систем (система LATCH) ..... 3-63

**О**

Обновление картографических данных .. 7-98  
 Общий вид моторного отсека ..... 10-6  
 Одометр ..... 5-13  
 Оксид углерода (угарный газ)  
 - Отработавшие газы двигателя ..... 9-38  
 Омыватель ..... 10-26  
 Определение местонахождения автомобиля ..... 7-97  
 Органы управления приборами наружного освещения ..... 6-1  
 Освещение  
 - При высадке из автомобиля ..... 6-11  
 - При посадке в автомобиль ..... 6-11  
 Отделения для мелкого багажа  
 - Заднее отделение для мелкого багажа ..... 4-2  
 - Перчаточный ящик ..... 4-1  
 - Подлокотник ..... 4-2  
 - Центральная консоль ..... 4-3  
 Открывание капота ..... 10-5  
 Отработавшие газы ..... 9-38  
 Охлаждающая жидкость двигателя ..... 10-18  
 Очиститель заднего стекла ..... 5-6  
 Очиститель/омыватель заднего стекла ... 5-6

**П**

Панель приборов ..... 5-12  
 Панорамные зеркала заднего вида ..... 2-16  
 Парковка автомобиля над легковоспламеняющимися предметами ..... 9-38  
 Пепельница ..... 5-11  
 Перегрев двигателя ..... 10-22  
 Передние сиденья ..... 3-6  
 Передние сиденья с электрообогревом и вентиляцией ..... 3-8  
 Передний ведущий мост ..... 10-31  
 Переключение селектора автоматической коробки передач в положение Р (Стоянка) ..... 9-36  
 Переключение селектора автоматической коробки передач из положения Р (Стоянка) ..... 9-37  
 Перестановка шин ..... 10-64  
 Период обкатки нового автомобиля ..... 9-30  
 Персональная настройка функций автомобиля ..... 5-40  
 Перчаточный ящик ..... 4-1  
 Планирование технического обслуживания ..... 13-10  
 Плафоны для чтения ..... 6-10  
 Плафоны освещения салона ..... 6-10  
 Поврежденное колесо ..... 10-73  
 Подголовники ..... 3-2  
 Поддержка клиентов ..... 13-6  
 Поддержка пользователей текстовых телефонов (ТТУ) ..... 13-6  
 Подножки с электроприводом ..... 2-13  
 Подсветка кнопок на рулевом колесе ..... 5-5  
 Подстаканники ..... 4-1  
 Подушки безопасности  
 - Где расположены подушки безопасности? ..... 3-42  
 - Индикатор готовности подушки безопасности переднего пассажира .. 5-16  
 - Индикатор состояния подушки безопасности переднего пассажира.. 5-16

- Каким образом подушка безопасности защищает пассажира? ..... 3-46  
 - Когда подушки безопасности должны наполняться? ..... 3-44  
 - Проверка системы ..... 3-39  
 - Проверка состояния системы подушек безопасности ..... 3-54  
 - Система определения присутствия переднего пассажира ..... 3-48  
 - Техническое обслуживание автомобилей, оборудованных подушками безопасности ..... 3-52  
 - Установка дополнительного оборудования на автомобиль, оборудованный подушками безопасности ..... 3-53  
 - Что вы увидите после наполнения подушки безопасности? ..... 3-46  
 - Что заставляет подушку безопасности наполняться? ..... 3-45  
 Полноразмерное запасное колесо ..... 10-88  
 Положение селектора Р (Стоянка)  
 - Переключение в положение Р (Стоянка) ..... 9-36  
 - Переключение из положения Р (Стоянка) ..... 9-37  
 Положения выключателя зажигания ... 9-32  
 - Проверка системы блокировки выключателя зажигания ..... 10-34  
 Пользование ремнями безопасности во время беременности ..... 3-36  
 Пользование системой ..... 7-60  
 Потеря контроля над автомобилем ..... 9-6  
 Предохранители  
 - Блок предохранителей в моторном отсеке ..... 10-43  
 - Блок предохранителей в панели управления ..... 10-47  
 - Электрические предохранители и автоматы защиты цепей ..... 10-42

## i-4 Алфавитный указатель

Предупреждающие сигналы .....	iv	Регулировка наклона спинки сиденья .....	3-6	Ручной режим переключения автоматической коробки передач .....	9-43
Предупреждения об опасности .....	iv	Регулировка поясничной опоры .....	3-6		
Предусмотрительное вождение автомобиля .....	9-2	Регулируемые педали акселератора и рабочего тормоза .....	9-31	<b>С</b>	
Приборная панель .....	5-12	Режим буксировки/движения с нагрузкой .....	9-43	Световые сигнализаторы, стрелочные приборы и индикаторы .....	5-11
Прикуриватель .....	5-10	Режим защиты при перегреве двигателя .....	10-25	Световые сигнализаторы и индикаторы	
Приобретение новых шин .....	10-66	Режим сохранения питания дополнительного электрооборудования (RAP) .....	9-35	- Индикатор включения круиз-контроля .....	5-25
Проблемы при ведении по маршруту .....	7-97	Рекомендованные жидкости и смазочные материалы .....	11-7	- Индикатор включения передних противотуманных фар .....	5-25
Проверка выключателя стартера .....	10-33	Рекомендуемое топливо .....	9-64	- Индикатор включения фар дальнего света .....	5-25
Проверка системы блокировки переключения автоматической коробки передач .....	10-34	Реми безопасности .....	3-22	- Индикатор готовности подушек безопасности .....	5-16
Проверка стояночного тормоза и парковочного механизма автоматической коробки передач .....	10-35	- Замена ремней безопасности после столкновения .....	3-39	- Индикатор низкого давления воздуха в шинах .....	5-23
Программа возмещения расходов для лиц с ограниченной подвижностью GM Mobility Reimbursement .....	13-7	- Как правильно пользоваться ремнями безопасности .....	3-25	- Индикатор противоугонной системы .....	5-25
Программа обеспечения бесплатной транспортировки .....	13-11	- Пользование ремнями безопасности во время беременности .....	3-36	- Индикатор режима буксировки/движения с нагрузкой .....	5-23
Проигрыватель CD/DVD .....	7-19	- Поясные ремни безопасности .....	3-37	- Переключатель дальнего/ближнего света фар .....	6-6
Проигрыватель DVD/CD .....	7-19	- Проверка состояния удерживающих систем .....	3-38	- Сигнализатор незакрытых дверей .....	5-32
Проигрыватель MP3 .....	7-28	- Сигнализаторы непристегнутых ремней безопасности .....	5-15	- Сигнализатор неисправности антиблокировочной тормозной системы (ABS) .....	5-22
Противоугонная система .....	2-13	- Трехточечные ремни безопасности .....	3-31	- Сигнализатор неисправности двигателя .....	5-18
Пункт назначения .....	7-69	- Удлинение ремня безопасности .....	3-38	- Сигнализатор неисправности системы StabiliTrak® .....	5-23
Пуск двигателя .....	9-33	- Уход за ремнями безопасности .....	3-38	- Сигнализатор неисправности зарядки аккумуляторной батареи .....	5-18
		Ремонт автомобиля после дорожно-транспортного происшествия .....	13-12	- Сигнализатор низкого давления воздуха в шинах .....	5-24
<b>Р</b>		Розетки для дополнительного электрооборудования .....	9-35	- Сигнализатор низкого давления моторного масла .....	5-24
Работа двигателя во время стоянки .....	9-39	Рулевое управление .....	9-5	- Сигнализаторы непристегнутых ремней безопасности .....	5-15
Рабочая жидкость автоматической коробки передач .....	10-12	- Жидкость гидроусилителя рулевого управления .....	10-25	Сиденья	
Радиоприемник AM/FM .....	7-10	- Органы управления, расположенные на рулевом колесе .....	5-3	- Задние сиденья с электрообогревом .....	3-9
Размер шин .....	10-68	- Регулировка положения рулевого колеса .....	5-2		
Распознавание голосовых команд .....	7-99	- Электрообогрев рулевого колеса .....	5-5		
Регистрация информации об автомобиле и конфиденциальность .....	13-19				
Регистрация проведения технического обслуживания .....	11-10				
Регламентное техническое обслуживание .....	11-2				

- Передние сиденья с электро-  
обогревом и вентиляцией ..... 3-8

- Подголовники ..... 3-2

- Регулировка наклона спинки сиденья 3-6

- Регулировка поясничной опоры  
передних сидений ..... 3-6

- Сиденья второго ряда ..... 3-10, 3-13

- Сиденья третьего ряда ..... 3-18

- Электрическая регулировка  
передних сидений ..... 3-3

Система Bluetooth ..... 7-102

Система OnStar® ..... 1-24

Система StabiliTrak® ..... 9-47

Система автоматического регулиро-  
вания положения кузова ..... 9-50

Система активного управления подачей  
топлива Active Fuel Management™ ..... 9-38

Система дистанционного запуска  
двигателя ..... 2-5

Система доступа в автомобиль  
без ключа (RKE) ..... 2-2, 2-3

Система климат-контроля

- Двухзонная автоматическая система  
климат-контроля..... 8-1
- Система климат-контроля в задней  
части салона ..... 8-6

Система непрерывного управления  
демпфированием (CDC) ..... 9-50

Система определения присутствия  
переднего пассажира ..... 3-48

Система охлаждения двигателя..... 10-18

- Вентилятор системы охлаждения  
двигателя ..... 10-25
- Перегрев двигателя ..... 10-22
- Режим защиты при перегреве  
двигателя ..... 10-25
- Сообщения о состоянии системы  
охлаждения двигателя ..... 5-33

Система подушек безопасности ..... 5-38

Система постоянного полного  
привода ..... 9-45, 10-30

Система предупреждения о  
непросматриваемых зонах (SBZA) ..... 9-56

Система противотуманной  
сигнализации ..... 2-13, 2-15

Система регистрации событий ..... 13-18

Система управления дверями гаража .... 5-50

- Программирование ..... 5-50

Служба помощи на дорогах ..... 13-7, 13-10

Случайный съезд на обочину ..... 9-6

Солнцезащитные козырьки ..... 2-22

Сообщения о ключах и замках ..... 5-35

Сообщения о мощности двигателя ..... 5-34

Сообщения о напряжении аккумуля-  
торной батареи и состоянии системы  
зарядки ..... 5-31

Сообщения о незакрытых дверях ..... 5-32

Сообщения о низком уровне жидкости  
стеклоомывателя ..... 5-40

Сообщения о состоянии коробки  
передач ..... 5-40

Сообщения о состоянии моторного  
масла ..... 5-34

Сообщения о состоянии приборов  
освещения ..... 5-35

Сообщения о состоянии противо-  
угонной системы ..... 5-38

Сообщения о состоянии систем  
автомобиля ..... 5-34, 5-40

Сообщения о состоянии систем  
двигателя ..... 5-33

Сообщения о состоянии системы  
адаптивной подвески ..... 5-37

Сообщения о состоянии топливной  
системы ..... 5-35

Сообщения о состоянии тормозной  
системы ..... 5-31

Сообщения о состоянии шин ..... 5-39

Сообщения системы обнаружения  
препятствий ..... 5-36

Спецификации бензина ..... 9-64

Спидометр ..... 5-13

Спутниковый радиоприемник ..... 7-16

Стояночный тормоз ..... 9-46

Схема расположения приводных  
ремней навесных агрегатов двигателя .. 12-3

Счетчик частичного пробега ..... 5-13

**T**

Тахометр ..... 5-13

Технические характеристики и заправочные  
емкости ..... 12-2

Техническое обслуживание

- Идентификационная табличка для заказа  
запасных частей ..... 12-1
- Индикатор необходимости технического  
обслуживания ..... 5-18
- Информация о заказе печатных  
изданий ..... 13-15
- Общая информация ..... 11-1
- Планирование технического  
обслуживания ..... 13-10
- Регистрация проведения технического  
обслуживания ..... 11-10
- Рекомендованные жидкости и смазочные  
материалы ..... 11-7
- Самостоятельное выполнение  
технического обслуживания ..... 10-4
- Техническое обслуживание автомобилей,  
оборудованных подушками  
безопасности ..... 3-52
- Техническое обслуживание и уход  
за автомобилем ..... 10-2

Топливо

- Заправка топлива в канистру ..... 9-70
- Заправка топливного бака ..... 9-68
- Использование топлива E85  
(с содержанием 85% этанола) ..... 9-66
- Присадки к топливу ..... 9-65
- Рекомендованное топливо ..... 9-64
- Система активного управления  
подачей топлива ..... 9-38
- Спецификации бензина ..... 9-64

## i-6 Алфавитный указатель

- Топливо в других странах .....	9-65
- Указатель уровня топлива .....	5-13
- Указатель уровня топлива .....	9-63
Тормозная система .....	10-27
- Антиблокировочная тормозная система .....	9-45
- Система помощи при торможении ..	9-47
- Сообщения о состоянии системы ..	5-31
- Стояночный тормоз .....	9-46
- Тормозная жидкость .....	10-28
- Тормозная система .....	9-4

### У

Удерживающие системы	
- Дети старшего возраста .....	3-55
Удлинение ремней безопасности .....	3-38
Указатели	
- Одометр .....	5-13
- Световые сигнализаторы и индикаторы .....	5-11
- Спидометр .....	5-13
- Счетчик частичного пробега .....	5-13
- Тахометр .....	5-13
- Указатель температуры охлаждающей жидкости двигателя ..	5-14
- Указатель уровня топлива .....	5-13
Указатели поворота и смены полосы движения .....	6-8
Ультразвуковая система помощи при парковке .....	9-54
Универсальная система дистанционного управления .....	5-50
- Управление системой .....	5-55
- Программирование системы .....	5-50
Условные обозначения .....	iv
Условные обозначения навигационной системы .....	7-64
Установка детских удерживающих систем .....	3-72, 3-75

Установка дополнительного оборудования на автомобили, оборудованные подушками безопасности .....	3-53
Уход за автомобилем	
- Уход за внешним видом .....	10-97
- Уход за салоном автомобиля .....	10-101

### Ф

Фары .....	6-7
- Автоматическая регулировка угла наклона луча фар ближнего света ..	10-37
- Дневные ходовые огни (DRL) .....	6-6
- Замена ламп накаливания .....	10-39
- Индикатор включения дальнего света фар .....	5-25
- Мигание фарами дальнего света ..	6-6
- Напоминание о невыключенных приборах освещения .....	5-25
- Переключатель дальнего/ближнего света фар .....	6-6
- Система регулирования угла наклона луча фар .....	9-50
- Фары с высокой интенсивностью разряда (HID) .....	10-39
Фиксация детских удерживающих систем .....	3-72, 3-75
Фильтр	
- Воздушный фильтр двигателя .....	10-16
Фонари	
- Дневные ходовые огни (DRL) .....	6-6
- Лампы для чтения .....	6-10
- Напоминание о включенном освещении .....	5-25
- Напоминание о невыключенном наружном освещении .....	6-5
- Плафоны освещения салона .....	6-10
- Светодиодные приборы освещения (LED) .....	10-39
- Сигнализатор неисправности .....	5-18
- Управление приборами наружного освещения .....	6-1

- Фонарь освещения заднего регистрационного знака .....	10-41
Функция запоминания регулировок .....	1-8

### Ц

Центр онлайн-поддержки клиентов .....	13-6
Центр поддержки клиентов .....	13-5
Цели противоскольжения .....	10-72

### Ч

Часы .....	5-8
------------	-----

### Ш

Шины	
- Балансировка колес и регулировка углов установки управляемых колес .	10-71
- Буксировка автомобиля .....	10-94
- Буксировка автомобиля с целью отдыха .....	10-94
- Буксировка прицепа .....	9-74
- В случае повреждения шины .....	10-73
- Вторичное крепление запасного колеса .....	10-86
- Давление воздуха в шинах .....	10-58
- Динамические характеристики при буксировке прицепа .....	9-71
- Единообразная классификация качества шин .....	10-69
- Замена колес .....	10-71
- Индикатор режима буксировки/ движения с нагрузкой .....	5-23
- Когда пора менять шины .....	10-65
- Маркировка шин .....	10-52
- Монитор давления воздуха в шинах .....	10-59
- Монитор давления воздуха в шинах .....	10-60



- Оборудование для буксировки прицепа ..... 9-78
- Общая информация ..... 9-70
- Перестановка шин ..... 10-64
- Полноразмерное запасное колесо . 10-88
- Проверка шин ..... 10-64
- Размер шин ..... 10-68
- Сигнализатор низкого давления воздуха в шинах ..... 5-23
- Термины и определения ..... 10-54

**Э**

- Экономичное вождение автомобиля ..... 1-23
- Электрическая регулировка сидений ..... 3-3
- Электрические замки дверей ..... 2-7
- Электрические розетки ..... 5-9
- Электрические стеклоподъемники 2-19, 2-20
- Электрообогрев задних сидений .... 2-17, 3-9
- Электрооборудование ..... 2-16, 2-20
- Электрооборудование
  - Блок предохранителей в моторном отсеке ..... 10-43
  - Блок предохранителей в панели управления ..... 10-47
  - Перегрузка ..... 10-41
  - Электрические предохранители и автоматы защиты цепей ..... 10-42
- Электропривод наружных зеркал заднего вида
  - Зеркала заднего вида с электроприводом..... 2-18
  - Зеркала с автоматическим уменьшением коэффициента отражения ..... 2-18





Cadillac  
Escalade Hybrid

Руководство по эксплуатации  
**Содержание**

<b>Важные сведения о данном Дополнении.....</b>	<b>2</b>	
Глава 1		
<b>Приборы и органы управления .....</b>	<b>3</b>	
Глава 2		
<b>Сиденья и удерживающие системы .....</b>	<b>17</b>	
Глава 3		
<b>Начало движения и рекомендации по вождению автомобиля .....</b>	<b>19</b>	
Глава 4		
<b>Ремонт и техническое обслуживание .....</b>	<b>45</b>	
Глава 5		
<b>Устранение неисправностей в пути .....</b>	<b>71</b>	

## Важные сведения о данном Дополнении

---

GENERAL MOTORS, GM и эмблема GM, CADILLAC и эмблема CADILLAC «Щит и венки» являются зарегистрированными торговыми марками General Motors LLC.

Название Escalade является зарегистрированной торговой маркой General Motors Corporation.

Информация, изложенная в настоящем документе, дополняет основное Руководство по эксплуатации.

В данном Руководстве могут быть описаны устройства и функции, которые могут отсутствовать на вашем автомобиле, либо потому, что это дополнительное оборудование, которое не было заказано вами, либо в связи с изменениями, которые были внесены в конструкцию автомобиля после подписания в печать данного Руководства.

Обратитесь к документам поставки на ваш конкретный автомобиль, чтобы проверить перечень оборудования, которое должно быть установлено на нем.

Храните данное дополнение вместе с основным Руководством по эксплуатации в автомобиле, с тем чтобы оно было под рукой в случае необходимости. В случае продажи автомобиля, передайте основное Руководство по эксплуатации и данное Дополнение новому владельцу автомобиля.

### ***Введение***

Ваш гибридный автомобиль обладает более высокой топливной экономичностью по сравнению с обычными автомобилями, что приводит к пониженному выбросу двуокиси углерода.

### ***Пользование данным Дополнением***

В данном Дополнении содержится специфическая информация, касающаяся компонентов гибридной силовой установки вашего автомобиля. Оно не содержит всю информацию, которую вы должны знать о вашем автомобиле.

Для информации о тех вопросах, которые не покрываются данным Дополнением, обратитесь к основному Руководству по эксплуатации.

# Глава 1 - Приборы и органы управления

<b>Приборная панель - Приборы и органы управления на передней панели и консоли .....</b>	<b>5</b>
Приборная панель .....	5
Сигнализаторы аварийного состояния .....	7
Сообщения информационного центра водителя..	9
Меню информации о поездке/расходе топлива.....	9
Сообщения информационного центра водителя.....	10
<b>Розетки для подключения дополнительного электрооборудования .....</b>	<b>13</b>
Розетка переменного тока .....	13
<b>Система отопления и кондиционирования воздуха.....</b>	<b>14</b>
Компрессор системы кондиционирования воздуха с электроприводом.....	14
<b>Аудиосистема и часы .....</b>	<b>15</b>
Экран Hybrid (для некоторых вариантов исполнения автомобиля) .....	15

## Приборы и органы управления

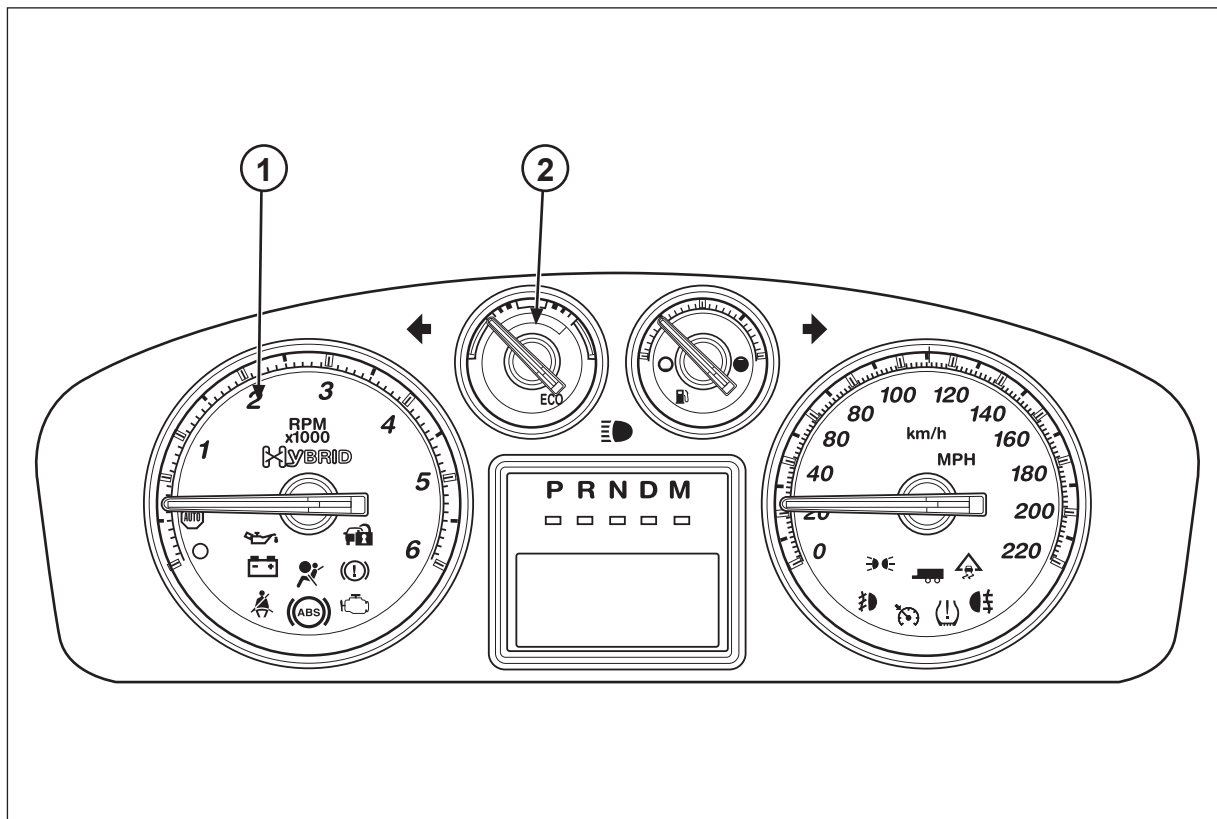

## ■ ПРИБОРЫ И ОРГАНЫ УПРАВЛЕНИЯ НА ПЕРЕДНЕЙ ПАНЕЛИ И КОНСОЛИ

### ПРИБОРНАЯ ПАНЕЛЬ

Приборная панель спроектирована так, чтобы вы могли с одного взгляда определить, как работают основные системы вашего автомобиля.

Приборы показывают, как быстро движется ваш автомобиль, сколько топлива осталось в баке, а также другую важную информацию, необходимую для безопасного и экономичного управления автомобилем.

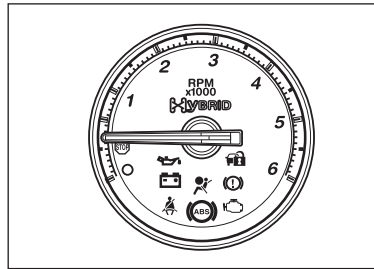

#### 1. Тахометр

Когда бензиновый двигатель не работает и ключ зажигания находится в положении ON, тахометр указывает состояние автомобиля:

-  (контролируемая остановка двигателя)

Когда стрелка тахометра указывает на это положение, это означает, что автомобиль способен двигаться, и двигатель может быть запущен повторно в любой момент при помощи функции Auto Start.

-  (Выключено)

Когда стрелка указателя находится в этом положении, это означает, что двигатель был заглушен, или что он заглох.

Когда двигатель работает, тахометр показывает частоту вращения коленчатого вала в тысячах оборотов в минуту (RPM).

## Приборы и органы управления

---

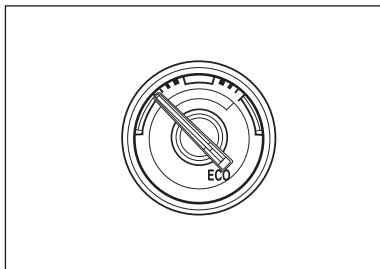

### 2. Указатель топливной экономичности

Это указатель показывает, насколько экономично вы управляете автомобилем.

На шкале указателя топливной экономичности имеются три зоны.

- Зеленая зона

Если вы управляете автомобилем таким образом, что топливная экономичность повышается, то стрелка указателя топливной экономичности перемещается в зеленую зону шкалы.

- Белые зоны

Если вы управляете автомобилем так, что топливная экономичность снижается, то стрелка индикатора смещается в одну из зон низкой топливной экономичности.

Если стрелка индикатора находится в белой зоне с левой стороны шкалы, это означает, что топливная экономичность снижается из-за большого количества замедлений.

Если стрелка индикатора находится в белой зоне с правой стороны шкалы, это означает, что топливная экономичность снижается из-за большого количества ускорений.



## Сигнализаторы аварийного состояния

### Сигнализатор низкого давления моторного масла

#### **⚠ ПРЕДОСТЕРЕЖЕНИЕ**

Не допускайте движения автомобиля при пониженном давлении моторного масла. Двигатель вашего автомобиля может перегреться и загореться. Это может привести к получению ожогов вами или другими людьми. Как можно скорее проверьте уровень моторного масла. При необходимости, обратитесь на сервисную станцию.

#### **ВНИМАНИЕ**

Выход из строя двигателя из-за невнимательного отношения к контролю уровня и давления моторного масла может потребовать дорогостоящего ремонта, на который гарантия изготовителя не распространяется.

Для информации о периодичности замены моторного масла и о том, какое масло необходимо использовать, обратитесь к Гарантийному буклету.

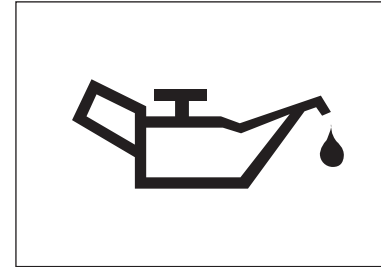

Этот сигнализатор должен загораться при включении зажигания, и продолжает гореть в течение нескольких секунд. Если сигнализатор не загорается, необходимо восстановить его работоспособность.

В случае каких-либо неполадок в системе смазки двигателя этот сигнализатор остается гореть после запуска двигателя или загорается во время движения. Это указывает на то, что давление масла в системе смазки недостаточно для хорошего смазывания деталей двигателя. Возможно, уровень масла понижен или имеются какие-то другие неполадки, связанные с моторным маслом. Следует немедленно выявить и устранить причину неисправности.

## Приборы и органы управления

---

Если двигатель находится в режиме Auto Stop, то давление масла в системе смазки равняется нулю, однако этот сигнализатор не загорается.

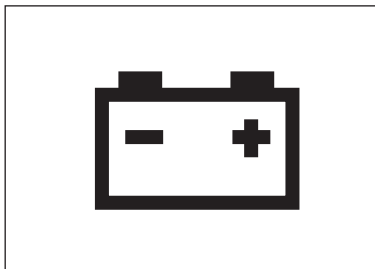

### **Сигнализатор неисправности системы зарядки аккумуляторной батареи**

Этот сигнализатор должен загораться при включенном зажигании, когда двигатель еще не запущен, чтобы показать свою работоспособность. Если этот сигнализатор продолжает гореть, или если он загорается во время движения, это может означать неисправность системы зарядки аккумуляторной батареи с напряжением 12 Вольт. Следует немедленно выявить и устранить причину неисправности.

На дисплее информационного центра водителя также может появиться предупреждающее сообщение.

Для получения более подробной информации см. раздел «Сообщения информационного центра водителя» ниже в этой главе.

Если вам требуется проехать короткое расстояние с горящим сигнализатором, выключите все дополнительное электрооборудование, без которого можно обойтись, например, аудиосистему и кондиционер воздуха.

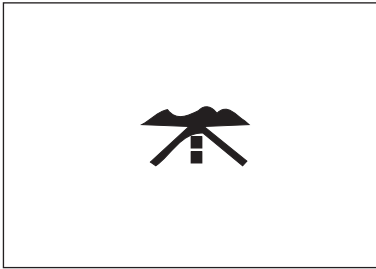

### **ИНФОРМАЦИОННЫЙ ЦЕНТР ВОДИТЕЛЯ**

#### **Меню информации о поездке/расходе топлива**

Нажмите эту кнопку для доступа к меню информации о поездке/расходе топлива.

Последовательно нажимая на эту кнопку, вы можете пролистать несколько меню, включая меню текущего расхода топлива.

- **INST ECONOMY** или **INST ECON** (текущая топливная экономичность)

На дисплее будет показана топливная экономичность в момент отображения этого показателя на дисплее.

Если автомобиль находится в режиме Auto Stop, то на дисплее появится надпись **AUTO STOP** (контролируемая остановка двигателя) или **IFE** (Instant Fuel Economy) = **99 L/100KM** (текущая топливная экономичность составляет 99 литров на 100 км пробега).

Для получения более подробной информации см. следующие параграфы в Главе 3:

- Инструкции по запуску двигателя

Для более подробной информации см. «Меню о поездке/расходе топлива» в разделе «Информационный центр водителя» главы 1 Руководства по эксплуатации вашего автомобиля.

## Приборы и органы управления

---

### **Сообщения информационного центра водителя**

Эти сообщения появляются при возникновении неисправностей в одной из систем вашего автомобиля или передают вам важную информацию о состоянии системы.

При наличии нескольких сообщений, они будут появляться на дисплее последовательно одно за другим.

Вы можете удалить появляющиеся предупреждающие сообщения с дисплея информационного центра водителя, нажав на кнопку сброса ✓.

Имейте в виду, что при стирании сообщения вы просто удаляете его с экрана. Это не устраняет саму проблему. Поэтому необходимо серьезно относиться к предупреждающим сообщениям.

Некоторые сообщения невозможно удалить до устранения неисправности.

Сообщения, которые не могут быть удалены с дисплея до устранения причины проблемы, являются более важными. В этом случае необходимо предпринять корректирующие действия.

Ниже приведены некоторые возможные сообщения, и краткая информация о них.

Для информации о других сообщениях информационного центра водителя см. параграф «Сообщения информационного центра водителя» в Руководстве по эксплуатации вашего автомобиля.

- **HOOD OPEN** (Открыт капот)

Это сообщение появляется в том случае, если капот не полностью закрыт, или если возникла неисправность в замке капота.

Закройте капот.

Если это сообщение появляется вновь, как можно скорее обратитесь на сервисную станцию официального дилера для проверки и ремонта системы, чтобы предотвратить возможное повреждение двигателя.

Возможно, имеется неисправность в системе замка капота.

Невыполнение ремонта концевого выключателя капота может привести к тому, что автомобиль переключится в состояние Auto Start.

Когда данное сообщение появляется на дисплее, функция Auto Stop неработоспособна. Если автомобиль находится в режиме Auto Stop, когда появляется данное сообщение, двигатель может неожиданно запуститься.

- **OIL PRESSURE LOW STOP ENGINE**

(Низкое давление моторного масла, заглушите двигатель)

Это сообщение появляется на дисплее при низком давлении моторного масла.

Если появилось данное сообщение, то вам следует незамедлительно снизить скорость и остановить автомобиль, соблюдая при этом правила безопасности дорожного движения.

Запрещается дальнейшая эксплуатация автомобиля до тех пор, пока неисправность не будет устранена.

Проверьте уровень моторного масла.

Как можно быстрее обратитесь к официальному дилеру для проведения ремонта.

Для более подробной информации, см. Следующие параграфы в Руководстве по эксплуатации вашего автомобиля:

- Ремонт и техническое обслуживание

Моторное масло

- **SERVICE 4 WHEEL DRIVE** (неисправность системы полного привода)

Данное сообщение появляется при неисправности системы полного привода.

Если появилось данное сообщение, то вам следует незамедлительно снизить скорость и остановить автомобиль, соблюдая при этом правила безопасности дорожного движения.

Поверните ключ зажигания в положение LOCK (Блокировка).

Выждите, по крайней мере, одну минуту, затем повторно запустите двигатель. Если сообщение появляется снова, обратитесь на сервисную станцию официального дилера для устранения неисправности.

- **SERVICE BATTERY CHARGING SYSTEM** (Неисправность системы зарядки аккумуляторной батареи)

Это сообщение появляется при неисправности системы зарядки 12-вольтовой аккумуляторной батареи.

На панели приборов также загорится сигнализатор неисправности системы зарядки аккумуляторной батареи.

Для получения более подробной информации см. параграф «Сигнализатор неисправности системы зарядки аккумуляторной батареи» в разделе «Сигнализаторы аварийного состояния» ранее в данной главе.

Движение с горящим сигнализатором может привести к быстрому разряду аккумуляторной батареи вашего автомобиля.

Как можно быстрее обратитесь на сервисную станцию официального дилера для проверки системы электрооборудования вашего автомобиля.

## Приборы и органы управления

---

- **SERVICE BRAKE SYSTEM** (Неисправна тормозная система)  
Это сообщение может появиться при возникновении неисправности в тормозной системе.  
Вы сможете затормозить автомобиль, однако это может стать значительно труднее.  
Необходимо осторожно съехать на обочину и остановиться. Отбуксируйте автомобиль на сервисную станцию официального дилера для ремонта.  
Для более подробной информации, см. следующие параграфы в разделе «Предупреждающие сигнализаторы» главы 1 Руководства по эксплуатации вашего автомобиля:
  - Сигнализатор неисправности тормозной системы
  - Сигнализатор неисправности антиблокировочной тормозной системыКроме того, см. следующий параграф главы 3 Руководства по эксплуатации вашего автомобиля:
  - Тормозная система
- **SERVICE HYBRID SYSTEM** (Неисправность гибридной силовой установки)  
Если появляется данное сообщение, вы можете продолжать эксплуатацию вашего автомобиля, однако необходимо как можно скорее обратиться на сервисную станцию официального дилера для выполнения требуемого ремонта.
- **SERVICE POWER STEERING** (Неисправность усилителя рулевого управления)  
Данное сообщение появляется при возникновении неисправности электрического усилителя рулевого управления.  
Немедленно обратитесь на сервисную станцию официального дилера.

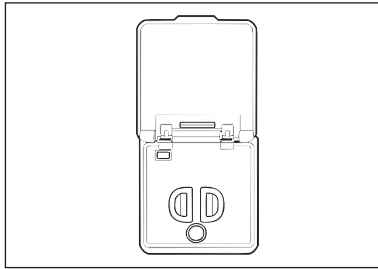

## ■ РОЗЕТКИ ДЛЯ ПОДКЛЮЧЕНИЯ ЭЛЕКТРООБОРУДОВАНИЯ

### *Розетка переменного тока (для некоторых вариантов исполнения автомобиля)*

Ваш автомобиль может быть оборудован этой системой.

Розетка переменного тока расположена в багажном отделении со стороны водителя, и может использоваться для подключения дополнительного электрооборудования.

Максимальная мощность, потребляемая дополнительным электрооборудованием, не должна превышать 150 Вт.

Для того чтобы эта функция работала, ключ зажигания должен находиться в положении **ON** (Включено).

Когда дополнительное устройство подключено к розетке, и когда источник питания включен, загорится световой индикатор на панели розетки.

Подача питания к розетке автоматически прекращается, если мощность, потребляемая подключенным электрооборудованием, превышает возможности электрической розетки, или если в системе обнаружена неисправность.

Световой индикатор выключится.

Для повторного включения электропитания, выполните любое из следующих действий:

- Поверните ключ зажигания в положение **LOCK**, а затем обратно в положение **ON**.
- Отключите дополнительное электрическое оборудование. Затем подключите к розетке электрооборудование, которое потребляет мощность менее 150 Вт.

Подача питания возобновляется при подключении к розетке устройства, потребляющего мощность менее 150 Вт, если в системе нет неисправностей.

Розетка не предназначена для подключения следующих типов устройств:

- Устройства с высоким пиковым начальным потреблением мощности, например, холодильники с электропитанием, или электроинструменты.
- Оборудование, требующее исключительно стабильного электропитания, такое как электроодеяла с микрокомпьютерным управлением, и светильники с сенсорным управлением.

Для получения более подробной информации см. следующие параграфы в Главе 4:

- Высоковольтное электрооборудование

## Приборы и органы управления

---

### ■ СИСТЕМА ОТОПЛЕНИЯ И КОНДИЦИОНИРОВАНИЯ ВОЗДУХА

Для более подробной информации, см. следующие параграфы в Руководстве по эксплуатации вашего автомобиля:

- Система отопления и кондиционирования воздуха

#### **Компрессор системы кондиционирования воздуха с электроприводом**

Ваш гибридный автомобиль оборудован системой кондиционирования воздуха, которая имеет компрессор с электрическим приводом. Это позволяет включать систему на продолжительное время и обеспечить комфорт для пассажиров, даже если гибридная силовая установка включается и выключается.

При управлении системой климат-контроля, нажмите на кнопку **AUTO**, чтобы включить автоматический режим работы системы.

Установите желаемую комфортную температуру.

Система будет автоматически контролировать температуру воздуха, режим распределения воздуха и скорость вращения вентилятора.

Система климат-контроля продолжает регулировать параметры микроклимата, исходя из максимально эффективного использования электрической энергии.

При умеренной температуре окружающего воздуха, установите более высокую температуру для воздуха, подаваемого в салон из системы кондиционирования, или выключите кондиционер воздуха для повышения топливной экономичности.

Продолжительное использование кондиционера воздуха может привести к тому, что силовая установка автомобиля будет автоматически включаться более часто, что приведет к снижению топливной экономичности.

При высокой температуре окружающего воздуха, закройте все окна и включите кондиционер в режим **AUTO**, чтобы обеспечить более высокую эффективность работы гибридной силовой установки.

Время от времени компрессор может издавать некоторый шум, в особенности, когда кондиционер включен на высокую эффективность, и двигатель заглушен.



## ■ АУДИОСИСТЕМА И ЧАСЫ

Ваш автомобиль оборудован навигационной/развлекательной системой. Панель управления радиоприемником встроена в панель управления этой системой. Для получения более подробной информации об управлении навигационной системой и радиоприемником обратитесь к отдельному Руководству по эксплуатации навигационной системы.

### **Экран Hybrid** (для некоторых вариантов исполнения автомобиля)

Для доступа к режиму **HYBRID** навигационной/развлекательной системы, выполните следующее:

- Нажмите на кнопку **CONFIG** (Конфигурация).

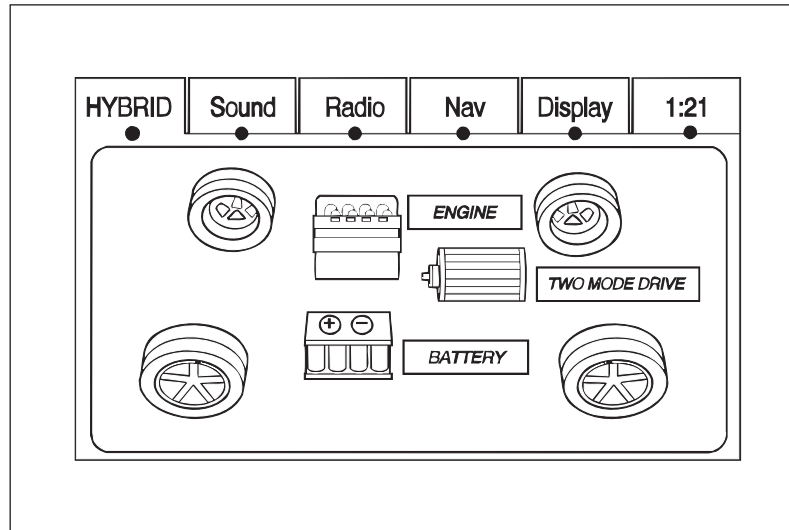

На дисплее информационно-развлекательной системы могут появляться следующие сообщения:

- Auto Stop (Контролируемая остановка)
- Battery Charging (Зарядка аккумуляторной батареи)
- Engine Idle (Холостой ход двигателя)
- Режим 2-Wheel или 4-Wheel Drive для:
  - Распределения мощности двигателя
  - Распределения мощности аккумуляторной батареи
  - Распределения мощности гибридной силовой установки



## Глава 2 - Сиденья и удерживающие системы

Автоматическое отключение батареи гибридной силовой установки .....	18
--	----

## Сиденья и удерживающие системы

---

### ■ АВТОМАТИЧЕСКОЕ ОТКЛЮЧЕНИЕ БАТАРЕИ ГИБРИДНОЙ СИЛОВОЙ УСТАНОВКИ

При срабатывании подушки безопасности, или если автомобиль участвовал в дорожно-транспортном происшествии, система может подать команду на автоматическое отключение питания от батареи гибридной силовой установки. Если аккумуляторная батарея гибридной силовой установки будет отключена, то двигатель автомобиля невозможно будет запустить.

На дисплее информационного центра водителя загорятся следующие сигнализаторы, и появятся следующие предупреждающие сообщения:

- Сигнализатор неисправности подушек безопасности

Для более подробной информации, см. «Сигнализатор неисправности подушек безопасности» в разделе «Предупреждающие сигнализаторы» главы 1 Руководства по эксплуатации вашего автомобиля:

- **SERVICE HYBRID SYSTEM** (Неисправность гибридной силовой установки)

См. раздел «Сообщения информационного центра водителя» в главе 1 данного Дополнения.

Для дальнейшей эксплуатации Вашего автомобиля необходимо, чтобы аккумуляторная батарея была подключена квалифицированным техником, и кроме того, возможно, потребуется замена некоторых деталей.

Немедленно обратитесь на сервисную станцию вашего дилера для выполнения необходимого ремонта.

## Глава 3 - Начало движения и рекомендации по вождению автомобиля

<b>Инструкции по запуску двигателя.....</b>	<b>20</b>	<b>Регенеративное торможение.....</b>	<b>37</b>
Функция Auto Stop (Автоматическая остановка двигателя).....	20	<b>Работа двигателя во время стоянки .....</b>	<b>38</b>
Функция Auto Start (Автоматический запуск двигателя) .....	22	<b>Рулевое управление .....</b>	<b>39</b>
<b>Режим EV (Электромобиль) .....</b>	<b>22</b>	Электрический усилитель рулевого управления .....	39
<b>Предпусковой подогреватель двигателя .....</b>	<b>23</b>	<b>Тормозная система.....</b>	<b>39</b>
<b>Коробка передач .....</b>	<b>24</b>	Индикаторы износа тормозных колодок дисковых тормозных механизмов.....	39
Автоматическая коробка передач .....	24	Регулировка зазоров в тормозных механизмах .....	40
<b>Система полного привода .....</b>	<b>29</b>	Величина хода педали тормоза .....	40
Передний мост .....	30	<b>Буксировка прицепа .....</b>	<b>41</b>
<b>Автоматическая раздаточная коробка.....</b>	<b>30</b>	<b>Буксировка вашего автомобиля .....</b>	<b>41</b>
Парковка автомобиля .....	35		
Перевод селектора автоматической коробки передач в положение <b>P</b> (Стоянка).....	35		
Оставление автомобиля с работающим двигателем .....	36		
Блокировка трансмиссионного тормоза .....	37		

## Начало движения и рекомендации по вождению автомобиля

### ■ ИНСТРУКЦИИ ПО ЗАПУСКУ ДВИГАТЕЛЯ

#### ПРЕДОСТЕРЕЖЕНИЕ

Если вы оставите автомобиль, не переведя селектор коробки передач в положение **P** (Стоянка), то автомобиль может начать движение, и вы или другие люди можете получить серьезные травмы.

Так как двигатель вашего автомобиля имеет функции Auto Start/Stop (Автоматический запуск/остановка), то двигатель может казаться заглушенным, когда автомобиль остановился (скорость упала до нуля). Однако когда вы отпустите педаль тормоза, автомобиль может начать движение. Двигатель автомобиля также может запуститься в любой момент.

#### ПРЕДОСТЕРЕЖЕНИЕ (продолжение)

Чтобы быть уверенным в том, что автомобиль не тронется с места, выполните описанную ниже процедуру, прежде чем выйти из автомобиля.

- Переведите селектор автоматической коробки передач в положение **P** (Стоянка).
- Поверните ключ зажигания в положение **LOCK** (Блокировка).

Запустите двигатель, как на обычном автомобиле.

Для более подробной информации, см. следующие параграфы в Руководстве по эксплуатации вашего автомобиля:

- Инструкции по запуску  
– Запуск двигателя

### Функция Auto Stop (Контролируемая остановка двигателя)

Ваш автомобиль оборудован функцией Auto Stop (Контролируемая остановка двигателя). После успешного запуска двигателя, он может выключиться и продолжить работу в режиме Auto Stop. Двигатель автомобиля может выключиться и продолжить работу в режиме Auto Stop при следующих обстоятельствах:

- Замок зажигания находится в положении **ON**.
- Капот закрыт.
- Рычаг селектора автоматической коробки передач находится в положении **P** (Стоянка), **N** (Нейтраль), **D** (Движение) или **R** (Задний ход).
- Аккумуляторная батарея гибридной силовой установки имеет достаточный заряд.

- Напряжение аккумуляторной батареи гибридной силовой установки, потребляемая мощность и температура батареи находятся в нормальном диапазоне.  
При очень высокой температуре, режим Auto Stop может не функционировать до тех пор, пока силовая батарея гибридной установки не охладится.
- Двигатель прогреет до нормальной рабочей температуры.
- Автомобиль может переключиться в режим Auto Stop после дистанционного запуска двигателя.

Если автомобиль стоит на подъеме, гибридный привод может удерживать автомобиль от скатывания назад, даже если двигатель находится в режиме Auto Stop.

Если вы снимете ногу с педали рабочего тормоза, и автомобиль стоит на ровной дороге, то гибридный привод может привести к медленному движению автомобиля вперед, даже если двигатель находится в режиме Auto Stop.

Нажимайте на педаль рабочего тормоза до тех пор, пока вы не будете готовы начать движение.

Режимы Engine Off (Двигатель выключен) и Auto Stop (Контролируемая остановка) индицируются на дисплее тахометра.

Когда стрелка тахометра указывает на положение O (Выключено), двигатель заглушен, и не начнет работать до тех пор, пока ключ зажигания не будет повернут в положение **START**, или пока двигатель не будет запущен дистанционно.

Когда стрелка тахометра указывает на положение  (Контролируемая остановка двигателя), гибридная силовая установка работает, однако двигатель не работает. Двигатель может автоматически запуститься в любой момент без какого-либо предупреждения.

Для более подробной информации см. параграф «Тахометр» в Главе 1.

Если открыть дверь водителя в то время, когда автомобиль находится в режиме Auto Stop, то прозвучит сигнал гонга, напоминающий о том, что замок зажигания не находится в положении **LOCK**.

Обязательно выключайте зажигание в положение **LOCK** и вынимайте ключ из замка зажигания, прежде чем покинуть автомобиль.

## Начало движения и рекомендации по вождению автомобиля

---

### **Функция Auto Start (Автоматический запуск двигателя)**

Ваш автомобиль также имеет функцию Auto Start (Автоматический запуск двигателя). В режиме Auto Stop двигатель не работает до тех пор, пока состояние автомобиля не потребует, чтобы он был запущен. Функция практически мгновенного запуска двигателя из режима Auto Stop называется Auto Start (Автоматический запуск). Некоторые из нижеперечисленных условий состояния автомобиля могут привести к автоматическому запуску двигателя:

- Открыт капот автомобиля.
- Рычаг селектора коробки передач находится в положении **M** (Ручное переключение передач).
- Заряд силовой батареи гибридной установки слишком низок.

- Напряжение аккумуляторной батареи гибридной силовой установки, потребляемая мощность и температура батареи вышли за пределы нормального рабочего диапазона.
- Подана команда для дистанционного запуска двигателя.
- Двигатель не прогрет до нормальной рабочей температуры.
- Интенсивность разгона требует использования бензинового двигателя.

### **Режим EV (Электромобиль)**

Ваш автомобиль также имеет режим **EV** (Электромобиль), в котором для движения автомобиля используются только тяговые электродвигатели.

Режим **EV** недоступен, если в топливном баке недостаточно топлива.

При небольшой интенсивности разгона, автомобиль будет двигаться в режиме **EV**.

Если требуется более интенсивное ускорение, или если скорость автомобиля достигает примерно 40 км/ч, автоматически запускается бензиновый двигатель.

Бензиновый двигатель останавливается, когда скорость движения автомобиля падает ниже 40 км/ч, за исключением случаев, когда рычаг селектора коробки передач находится в положении **M** (Ручное переключение передач), или если отключен режим Auto Stop.



При интенсивном ускорении, крутящий момент обеспечивается как бензиновым двигателем, так и тяговыми электродвигателями гибридной силовой установки. При изменении режима работы гибридной трансмиссии вы можете чувствовать ощущения, подобные тем, которые происходят при переключении передач. При интенсивном ускорении частота вращения коленчатого вала бензинового двигателя может превышать 4000 об/мин в течение длительного времени.

### ■ ПРЕДУСКОВОЙ ПОДОГРЕВАТЕЛЬ ДВИГАТЕЛЯ (ДЛЯ НЕКОТОРЫХ ВАРИАНТОВ ИСПОЛНЕНИЯ АВТОМОБИЛЯ)

Используйте это дополнительное оборудование, если вам приходится оставлять автомобиль на стоянке в очень холодную погоду, при температуре  $-18^{\circ}\text{C}$  и ниже. Предпусковой подогреватель облегчает запуск двигателя и снижает расход топлива в период его прогрева.

Ваш автомобиль может быть оборудован внутренним термостатом, расположенным на конце кабеля подогревателя. Это предотвращает работу предпускового подогревателя при температуре выше  $-18^{\circ}\text{C}$ .

Кабель подогревателя крепится зажимами к жгуту проводки, расположенному между двигателем и дополнительным блоком предохранителей гибридной силовой установки. Осторожно снимите проволочный зажим, которым крепится кабель подогревателя. Будьте осторожны, чтобы не повредить кабель или жгут проводки.

Для использования предпускового подогревателя:

1. Заглушите двигатель.
2. Размотайте электрический кабель и подключите его. Подогреватель использует стандартное напряжение, имеющееся в жилых домах.

#### ПРЕДОСТЕРЕЖЕНИЕ

Включение кабеля в незаземленную розетку может привести к поражению электрическим током. Кроме того, если неправильно выбран тип электрического удлинителя, то удлинитель может перегреться и загореться. При этом вы можете получить серьезные травмы.

Включите вилку в должным образом заземленную розетку. При необходимости вы можете использовать электрический удлинитель, рассчитанный на силу тока не менее 15 А, подключенный к должным образом заземленной розетке.

## Начало движения и рекомендации по вождению автомобиля

---

Узнайте у дилера, работающего в данном районе, как долго требуется держать предпусковой подогреватель включенным в розетку. Перед запуском двигателя обязательно отключите предпусковой подогреватель, смотайте его электрический кабель и уложите его на место. В противном случае кабель может быть поврежден движущимися частями двигателя.



### ■ КОРОБКА ПЕРЕДАЧ

#### **Автоматическая коробка передач**

Ваш автомобиль имеет электронный индикатор положения селектора коробки передач, расположенный на панели приборов. Селектор автоматической коробки передач имеет несколько различных положений.

Для получения более подробной информации см. следующий параграф ниже в этой главе:

- Ручной режим переключения автоматической коробки передач

#### **P (Стоянка)**

В этом положении задние колеса вашего автомобиля заблокированы. Используйте это положение, когда вы оставляете автомобиль на стоянке, и при запуске двигателя.

При парковке на уклоне, в особенности при большой загрузке автомобиля, вы можете ощутить, что для перевода рычага селектора из положения **P** (Стоянка) требуется повышенное усилие.

Для более подробной информации, см. следующий параграф в этом разделе, а также в главе 3 Руководства по эксплуатации вашего автомобиля:

- Парковка автомобиля

**⚠ ПРЕДОСТЕРЕЖЕНИЕ**

Если вы неправильно припаркуете автомобиль, он может покатиться. Если вы оставите двигатель работающим, автомобиль может быстро поехать. При этом вы или другие люди можете получить серьезные травмы.

Прежде чем покинуть автомобиль, убедитесь, что селектор автоматической коробки передач находится в положении **P** (Стоянка), и что стояночный тормоз полностью включен.

Для более подробной информации, см. следующий параграф в этом разделе, а также в главе 3 Руководства по эксплуатации вашего автомобиля:

- Парковка автомобиля

**⚠ ПРЕДОСТЕРЕЖЕНИЕ**

Если ваш автомобиль имеет полноприводную трансмиссию, убедитесь, что в раздаточной коробке включена одна из ступеней для движения, а не нейтраль. В противном случае автомобиль может покатиться, даже если селектор автоматической коробки передач находится в положении **P** (Стоянка)

**R (Задний ход)**

Это положение селектора используется для движения задним ходом.

**ВНИМАНИЕ**

Включайте передачу **R** (Задний ход) только полной остановкой автомобиля. Включение передачи заднего хода, когда автомобиль еще не остановился, может привести к повреждению коробки передач.

Гарантия изготовителя не распространяется на устранение возможных повреждений.

При застревании автомобиля в песке, грязи, в снегу или на льду вы можете использовать положение селектора передач **R** (Задний ход) для освобождения автомобиля путем раскачивания его назад и вперед на малых скоростях.

Для более подробной информации, см. следующий параграф в главе 5 Руководства по эксплуатации вашего автомобиля:

- Если ваш автомобиль застрял

## Начало движения и рекомендации по вождению автомобиля

### **N (Нейтраль)**

В этом положении селектора, двигатель и трансмиссия не соединены с ведущими колесами.

Если вам необходимо повторно запустить заглохший двигатель во время движения автомобиля, используйте только положение N (Нейтраль).



### **ПРЕДОСТЕРЕЖЕНИЕ**

Запрещается переводить селектор коробки передач из положения **P** (Стоянка) или **N** (Нейтраль) при повышенной частоте вращения коленчатого вала двигателя.

Автомобиль может внезапно тронуться с места. При этом вы или другие люди можете получить травмы.

Удерживайте педаль тормоза нажатой и не увеличивайте частоту вращения коленчатого вала двигателя (не нажимайте на педаль акселератора) при переводе селектора автоматической коробки передач из положения **P** (Стоянка) или **N** (Нейтраль).

### **ВНИМАНИЕ**

Гарантия изготовителя не распространяется на любые повреждения автоматической коробки передач вашего автомобиля, произошедшие из-за перевода селектора из положений **P** (Стоянка) или **N** (Нейтраль) при повышенной частоте вращения коленчатого вала двигателя.

### **D (Движение вперед)**

В этом положении селектор должен находиться при обычных условиях вождения в городе и по автомагистралям.

Этот режим обеспечивает наилучшую топливную экономичность.

Для увеличения тягового усилия и быстрого ускорения:

- если вы движетесь со скоростью менее 55 км/ч, нажмите на педаль акселератора примерно на половину ее хода;
- если вы движетесь со скоростью более 55 км/ч, нажмите на педаль акселератора до упора.

Данное положение селектора можно использовать также в следующих условиях:

- при буксировке прицепа
- при перевозке тяжелого груза
- при движении по горным извилистым дорогам
- при движении по бездорожью

Если автоматическая коробка передач слишком часто переключается на пониженную передачу, вы можете перевести селектор в положение более низкой передачи.

Если дорога скользкая, переключение на пониженную передачу может привести к заносу автомобиля.

При низкой температуре воздуха, переключение коробки передач на более высокую передачу может происходить с задержкой до тех пор, пока двигатель не прогреется до нормальной рабочей температуры. Когда рабочая жидкость автоматической коробки передач еще не прогрелась, вы можете сильнее ощущать моменты переключения коробки передач. Это нормальное явление.

### **М (Ручной режим переключения передач)**

Используйте это положение для ручного выбора передачи, наиболее подходящей для текущих условий движения.

Для получения более подробной информации см. следующий параграф ниже в этой главе:

- Ручной режим переключения автоматической коробки передач

#### **ВНИМАНИЕ**

Слишком быстрое буксование колес или попытка удержать автомобиль на подъеме при помощи только педали акселератора может привести к повреждению коробки передач.

Гарантия изготовителя не распространяется на любые возможные неисправности.

Если ваш автомобиль застрял, не допускайте слишком быстрого буксования колес.

При остановке на подъеме удерживайте автомобиль на месте при помощи тормозной системы.

Коробка передач вашего автомобиля имеет систему стабилизации переключения, которая адаптирует алгоритм переключения передач к текущей ситуации, чтобы уменьшить число переключений на повышенную или пониженную передачу. В некоторых случаях, система стабилизации может препятствовать переключению на высшую передачу для поддержания текущей скорости автомобиля. Вы можете воспринимать это как задержку переключения коробки передач. Это нормальное явление.

## Начало движения и рекомендации по вождению автомобиля

### РУЧНОЙ РЕЖИМ ПЕРЕКЛЮЧЕНИЯ АВТОМАТИЧЕСКОЙ КОРОБКИ ПЕРЕДАЧ

Ручной режим переключения позволяет водителю самостоятельно управлять автоматической коробкой передач.

Для использования этой функции выполните следующее:

1. Переведите рычаг селектора в положение **M** (Ручное переключение передач).
2. Для выбора диапазона передач, наиболее подходящего для текущих условий движения, нажмите кнопку «плюс» или «минус».

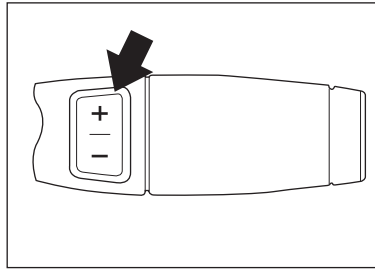

При первом включении ручного режима переключения передач, на дисплее появится буква **M** и диапазон передач, выбранный в текущий момент.

На дисплее будет показан самый высокий доступный диапазон передач. Коробка передач может автоматически переключаться на более низкую передачу в зависимости от условий движения, однако она не может автоматически переключаться на более высокую передачу.

Эта функция является полезной при необходимости контроля скорости автомобиля, когда вы движетесь по спуску или буксируете прицеп.

Когда вы переведете рычаг селектора коробки передач в положение **M**, коробка передач по умолчанию включится в диапазон **M4**.

В диапазоне **M4**, эффективное торможение двигателем происходит при скорости движения выше 72 км/ч.

В диапазоне **M3**, эффективное торможение двигателем происходит при скорости движения выше 56 км/ч.

В диапазоне **M2**, эффективное торможение двигателем происходит при скорости движения выше 40 км/ч.

В диапазоне **M1**, эффективное торможение двигателем происходит при скорости движения выше 16 км/ч.

При включении режима **M** (Ручное переключение передач), режим Auto Stop отключается. Для обеспечения наилучшей топливной экономичности, используйте режим **D** (Движение), а не режим **M** (Ручное переключение передач).

В ручном режиме переключения автоматической коробки передач система круиз-контроля остаётся доступной.

### ■ СИСТЕМА ПОЛНОГО ПРИВОДА

Система полного привода передает крутящий момент двигателя на все четыре колеса для обеспечения улучшенного сцепления колес с дорогой.

Внимательно прочитайте данный раздел, прежде чем пользоваться данной системой.

#### **ВНИМАНИЕ**

Движение в режиме полного привода по ровной и сухой дороге с твердым покрытием в течение продолжительного времени может привести к сокращению срока службы трансмиссии вашего автомобиля.

Не используйте режим 4H или 4LO в течение продолжительного времени при движении по ровной сухой дороге.

При движении по ровной сухой дороге и прохождении крутых поворотов, вы можете ощутить вибрацию рулевого колеса.

Ваш автомобиль оборудован системой Stabilitrak®. Переключение трансмиссии в режим 4LO приводит к отключению противобуксовочной системы и системы Stabilitrak®.

Для более подробной информации, см. следующий параграф в главе 1 Руководства по эксплуатации вашего автомобиля:

- Система Stabilitrak®

## Начало движения и рекомендации по вождению автомобиля

### Передний мост

Привод передних колес включается и выключается автоматически при включении или выключении режима полного привода в раздаточной коробке.

Некоторая задержка при включении или выключении переднего ведущего моста представляет собой нормальное явление.

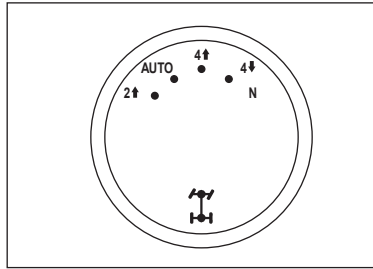

### Автоматическая раздаточная коробка

Переключатель автоматической раздаточной коробкой расположен на панели управления. Вы можете выбрать один из четырех режимов работы раздаточной коробки:

- **2 ↑** (Привод одной оси): В этом положении переключатель должен находиться при обычных условиях вождения в городе и по автомагистралям. В этом режиме передние колеса вашего автомобиля отсоединены от двигателя. Этот режим обеспечивает наилучшую топливную экономичность.

- **AUTO** (Автоматический режим): Этот режим, в котором включение полного привода происходит автоматически, является наилучшим для движения при изменяющихся дорожных условиях. Передний ведущий мост подключен, однако основная часть крутящего момента передается на задние колеса. Когда система определяет, что колеса начинают терять сцепление с дорогой, она увеличивает крутящий момент, передаваемый на передние колеса.

При движении в этом режиме топливная экономичность несколько ухудшается по сравнению с приводом только на задние колеса.

- **4 ↑** (Полный привод с повышенной ступенью раздаточной коробки): В этом режиме передний ведущий мост постоянно включен. Используйте режим 4H в условиях, когда требуется дополнительное тяговое усилие, например, на мокрых или покрытых льдом дорогах, либо при движении в условиях бездорожья.

Режим 4H является оптимальным для работы со снежным плугом.



- **4 ↓** (Полный привод с пониженной ступенью раздаточной коробки):  
В данном режиме передний ведущий мост также подключен для создания дополнительного тягового усилия. Однако этот режим должен использоваться только в условиях тяжелого бездорожья, при движении по глубокому песку, грязи, либо на крутых подъемах и спусках.  
Этот режим передает дополнительный крутящий момент на все четыре колеса.  
Возможно, вам никогда не придется воспользоваться этим режимом.  
Для обеспечения долговечности раздаточной коробки, запрещается двигаться со скоростью выше 72 км/ч в режиме 4LO.  
При включении раздаточной коробки в режим полного привода с понижающей ступенью, система Stabilitrak автоматически отключается.

Для более подробной информации, см. следующий параграф в главе 1 Руководства по эксплуатации вашего автомобиля:

- Система Stabilitrak®

**N** (Нейтраль): Включайте этот режим только при необходимости буксировки вашего автомобиля.

См. “Буксировка автомобиля с целью отдыха” ниже в этой главе для получения более подробной информации.

Кроме того, см. следующий параграф главы 5 Руководства по эксплуатации вашего автомобиля:

- Буксировка



### **ПРЕДОСТЕРЕЖЕНИЕ**

Если в раздаточной коробке включен режим **N** (Нейтраль), то ваш автомобиль может покатиться, даже если селектор автоматической коробки передач находится в положении **P** (Стоянка). При этом вы или другие люди можете получить серьезные травмы. Убедитесь, что включен стояночный тормоз, прежде чем переключать раздаточную коробку в нейтральное положение.

Для более подробной информации, см. следующий параграф в главе 3 Руководства по эксплуатации вашего автомобиля:

- Стояночный тормоз

## Начало движения и рекомендации по вождению автомобиля

---

При включении зажигания на короткое время загорятся все индикаторы, расположенные вокруг переключателя режимов работы раздаточной коробки, а затем останется гореть индикатор, соответствующий режиму, включенному в раздаточной коробке.

Если эти индикаторы не загорятся при включении зажигания, необходимо обратиться на сервисную станцию.

Поверните переключатель в положение, соответствующее желаемому режиму работы раздаточной коробки.

Вы можете включать режим 2WD, 4HI или Auto в любой момент, за исключением случаев, когда вы переключаетесь из режима 4LO.

При включении и выключении режимов 4LO и N (Нейтраль), необходимо строго соблюдать специальные инструкции.

Для получения более подробной информации см. следующий параграф ниже в этой главе:

- Включение и выключение режима 4LO
- Переключение раздаточной коробки в режим **N** (Нейтраль)
- Переключение раздаточной коробки из режима **N** (Нейтраль)

В процессе переключения раздаточной коробки индикатор будет мигать, а после завершения переключения останется гореть постоянно.

Если раздаточная коробка не может выполнить требуемое переключение, она вернется в свой предыдущий режим.

При возникновении неисправности системы полного привода, на дисплее информационного центра водителя появится сообщение **SERVICE 4 WHEEL DRIVE** (Неисправность системы полного привода). См. раздел «Сообщения информационного центра водителя» в главе 1.

Обратитесь к вашему дилеру для выполнения необходимого обслуживания.

### Включение и выключение режима 4LO

Для включения или выключения режима 4LO (Полный привод с пониженной ступенью раздаточной коробки) зажигание должно быть включено, автомобиль должен стоять неподвижно или двигаться со скоростью менее 5 км/ч (предпочтительнее, чтобы он двигался со скоростью от 1 до 3 км/ч), а селектор автоматической коробки передач должен находиться в положении **N** (Нейтраль)

Поверните переключатель в положение, соответствующее желаемому режиму работы раздаточной коробки.

При переключении раздаточной коробки вы можете услышать некоторый шум или почувствовать легкий толчок. Это нормальное явление.

Дождитесь, пока индикатор загорится постоянным светом, прежде чем переключать коробку передач в режим движения.

### ВНИМАНИЕ

Если вы переключите автоматическую коробку передач в режим движения раньше, чем индикатор раздаточной коробки перестанет мигать, это может привести к повреждению раздаточной коробки.

Если вы попытаетесь включить или выключить режим 4LO, когда включена какая-либо передача движения в коробке передач и/или автомобиль движется, то индикатор будет мигать в течение 30 секунд, и переключение не будет закончено, пока скорость автомобиля не станет меньше 5 км/ч и автоматическая коробка передач не будет включена в положение **N** (Нейтраль).

Если система не сможет выполнить требуемое переключение в течение 30 секунд, то раздаточная коробка переключится в режим полного привода с повышенной ступенью.

### Переключение раздаточной коробки в режим N (Нейтраль)

Чтобы включить раздаточную коробку в положение **N** (Нейтраль) для буксировки автомобиля:

1. Припаркуйте автомобиль таким образом, чтобы он не мог самопроизвольно покатиться, и включите стояночный тормоз.

Для более подробной информации, см. следующий параграф в главе 3 Руководства по эксплуатации вашего автомобиля:

- Стояночный тормоз

2. Запустите двигатель или включите зажигание.
3. Переведите рычаг селектора автоматической коробки передач в положение **N** (Нейтраль).
4. Включите раздаточную коробку в режим привода задних колес.

## Начало движения и рекомендации по вождению автомобиля

5. Поверните переключатель раздаточной коробки в режим **N** (Нейтраль) и удерживайте его в этом положении до тех пор, пока не начнет мигать индикатор режима «нейтраль» (примерно около 10 секунд). Медленно отпустите переключатель. Когда раздаточная коробка переключится в режим «нейтраль», постоянно загорится индикатор, соответствующий нейтральному положению раздаточной коробки.
6. Если двигатель работает, то переключите автоматическую коробку передач в положение **R** (Задний ход) на одну секунду, а затем в положение **D** (Движение) также на одну секунду.
7. Поверните ключ зажигания в положение **ACC** (Питание дополнительного электрооборудования).
8. Переведите селектор автоматической коробки передач в положение **P** (Стоянка).

9. Убедитесь в том, что стояночный тормоз полностью отпущен, прежде чем начинать буксировку автомобиля.
10. Поверните ключ зажигания в положение **LOCK** (Блокировка).

### Переключение раздаточной коробки из режима **N** (Нейтраль)

Для переключения раздаточной коробки из режима **N** (Нейтраль):

1. Включите стояночный тормоз и нажмите на педаль рабочего тормоза.
2. Включите зажигание, но не запускайте двигатель.
3. Переведите рычаг селектора автоматической коробки передач в положение **N** (Нейтраль).
4. Поверните переключатель в положение, соответствующее желаемому режиму работы раздаточной коробки. Выберите режим 2WD, 4HI или Auto.

Когда раздаточная коробка переключится из режима «нейтраль», индикатор нейтрального режима раздаточной коробки погаснет.

5. Отпустите стояночный тормоз. Убедитесь в том, что стояночный тормоз полностью отпущен, прежде чем начинать буксировку автомобиля.

### **ВНИМАНИЕ**

Если вы переключите автоматическую коробку передач в режим движения раньше, чем индикатор раздаточной коробки перестанет мигать, это может привести к повреждению раздаточной коробки.

6. Запустите двигатель и переведите рычаг коробки передач в необходимое положение.

### Режим блокировки переключения

Чрезмерное количество переключений в раздаточной коробке может вызвать включение режима блокировки переключений для предотвращения повреждения раздаточной коробки.

При включении этого режима система выполняет переключения не чаще одного раза в десять секунд.

Раздаточная коробка может оставаться в режиме блокировки переключений до трех минут.

### ■ ПАРКОВКА АВТОМОБИЛЯ

#### *Переключение селектора автоматической коробки передач в положение Р (Стоянка)*

#### ПРЕДОСТЕРЕЖЕНИЕ

Если вы неправильно припаркуете автомобиль, он может покатиться. Если вы оставите двигатель работающим, автомобиль может быстро поехать. При этом вы или другие люди можете получить серьезные травмы. Чтобы быть уверенным в том, что автомобиль не тронется с места, следуйте описанной ниже процедуре.

Прежде чем покидать автомобиль, убедитесь, что селектор автоматической коробки передач находится в положении **Р** (Стоянка), и что стояночный тормоз полностью включен.

Убедитесь в том, что в раздаточной коробке включен режим движения, а не «нейтраль». В противном случае автомобиль может покатиться, даже если селектор автоматической коробки передач находится в положении **Р** (Стоянка).

Чтобы перевести селектор автоматической коробки передач в положение **Р** (Стоянка), выполните следующее:

1. Нажмите на педаль рабочего тормоза.
2. Полностью затяните стояночный тормоз.

Для более подробной информации, см. следующий параграф в главе 3 Руководства по эксплуатации вашего автомобиля:

- Стояночный тормоз

3. Переведите селектор автоматической коробки передач в положение **Р** (Стоянка).

Потяните рычаг на себя, затем переведите его вверх до упора.

4. Убедитесь в том, что в раздаточной коробке включен режим движения, а не «нейтраль». В противном случае автомобиль может покатиться, даже если селектор автоматической коробки передач находится в положении **Р** (Стоянка).

## Начало движения и рекомендации по вождению автомобиля

5. Поверните ключ зажигания в положение **LOCK** (Блокировка).
6. Оставляя автомобиль без присмотра, закройте все двери и заберите с собой ключ зажигания.

Если вы можете вынуть ключ из замка зажигания, это значит, что рычаг селектора коробки передач находится в положении **P** (Стоянка).

### **Оставление автомобиля с работающим двигателем**

#### **⚠ ПРЕДОСТЕРЕЖЕНИЕ**

Не оставляйте автомобиль с работающим двигателем без присмотра.

Если вы неправильно припаркуете автомобиль, он может покатиться. Если вы оставите двигатель работающим, автомобиль может быстро поехать. При этом вы или другие люди можете получить серьезные травмы.

Прежде чем покинуть автомобиль, убедитесь, что селектор автоматической коробки передач находится в положении **P** (Стоянка), и что стояночный тормоз полностью включен.

Убедитесь в том, что в раздаточной коробке включен режим движения, а не «нейтраль».

В противном случае автомобиль может покатиться, даже если селектор автоматической коробки передач находится в положении **P** (Стоянка).

#### **⚠ ПРЕДОСТЕРЕЖЕНИЕ (продолжение)**

Если вы оставите автомобиль с работающим двигателем без присмотра, то двигатель может перегреться и даже загореться. При этом вы или другие люди можете получить серьезные травмы. Не оставляйте двигатель работающим, когда вы покидаете автомобиль.

Если вам необходимо оставить автомобиль с работающим двигателем, то убедитесь, что селектор автоматической коробки передач находится в положении **P** (Стоянка). Для этого нажмите на педаль тормоза и попытайтесь передвинуть рычаг селектора коробки передач, не потянув его предварительно на себя. Если вы сможете передвинуть рычаг селектора, это означает, что он не был полностью заблокирован в положении **P** (Стоянка).

Прежде чем покинуть автомобиль, убедитесь, что селектор автоматической коробки передач находится в положении **P** (Стоянка), и что стояночный тормоз полностью затянут.

### **Блокировка трансмиссионного тормоза**

Если вы паркуете свой автомобиль на уклоне, обязательно полностью затяните стояночный тормоз, прежде чем переводить рычаг селектора автоматической коробки передач в положение **P** (Стоянка). В противном случае, избыточная нагрузка на стояночный механизм затруднит последующее переключение селектора автоматической коробки передач из положения **P** (Стоянка). Перед началом движения, обязательно сначала переключите селектор передач из положения **P** (Стоянка), а затем отпустите стояночный тормоз.

Если вы не можете перевести селектор автоматической коробки передач из положения **P** (Стоянка), то, возможно, вам придется прибегнуть к помощи другого автомобиля, который должен слегка подтолкнуть или подтянуть ваш автомобиль вверх. Это снимет нагрузку с трансмиссионного тормоза и даст вам возможность переместить селектор из положения **P** (Стоянка).

### **■ РЕГЕНЕРАТИВНОЕ ТОРМОЖЕНИЕ**

Регенеративное торможение - это гибридная технология, которая позволяет электродвигателю функционировать в качестве генератора во время выбега или торможения. Энергия движения автомобиля при этом подзаряжает силовую батарею гибридной силовой установки.

Дисковые тормоза с гидравлическим приводом обеспечивают высокую эффективность при регенеративном торможении в случае необходимости интенсивного замедления.

Тормозная система имеет компьютерное управление и сочетает регенеративное торможение с обычным торможением для обеспечения любых потребностей в замедлении автомобиля.

Управляющий модуль интерпретирует входное усилие на педали тормоза и использует регенеративное торможение, обычное торможение или сочетание этих двух режимов.

Так как управляющий модуль воздействует на гидравлические тормоза при помощи аккумулятора высокого давления, иногда вы можете слышать, как работает электродвигатель насоса, когда он подзаряжает систему. Это нормальное явление.

В случае неисправности управляющего модуля, усилие на педали тормоза возрастет, и тормозной путь также может увеличиться.

## Начало движения и рекомендации по вождению автомобиля

### ■ РАБОТА ДВИГАТЕЛЯ ВО ВРЕМЯ СТОЯНКИ АВТОМОБИЛЯ

Настоятельно не рекомендуется оставлять автомобиль на стоянке с работающим двигателем. Однако если по каким-то причинам вы вынуждены поступить так, то имейте в виду следующее.

#### **ПРЕДОСТЕРЕЖЕНИЕ**

Прежде чем покидать автомобиль, убедитесь, что селектор автоматической коробки передач находится в положении **P** (Стоянка), и что стояночный тормоз полностью затянут.

Так как двигатель вашего автомобиля имеет функции Auto Start/Stop (Автоматический запуск/остановка), то двигатель может казаться заглушенным, когда автомобиль полностью останавливается. Однако, когда вы отпустите педаль тормоза, автомобиль может начать движение. Двигатель автомобиля также может запуститься в любой момент.

Автомобиль может внезапно тронуться с места. При этом вы или другие люди можете получить травмы.

#### **ПРЕДОСТЕРЕЖЕНИЕ** (продолжение)

Прежде чем покидать автомобиль, убедитесь, что селектор автоматической коробки передач находится в положении **P** (Стоянка), и что стояночный тормоз полностью включен.

Поверните ключ зажигания в положение **LOCK** (Блокировка).

Для более подробной информации, см. следующий параграф ранее в этом разделе, а также в главе 3 Руководства по эксплуатации вашего автомобиля:

- Парковка автомобиля
  - Переключение селектора автоматической коробки передач в положение **P** (Стоянка)



## ■ РУЛЕВОЕ УПРАВЛЕНИЕ

### ***Электрический усилитель рулевого управления***

Ваш автомобиль оборудован электрическим усилителем рулевого управления системы «On-Demand Electric-Assist», которая, в отличие от обычного гидравлического усилителя рулевого управления, обеспечивает усиление только при необходимости. Эта система использует электрическую энергию от той же самой силовой батареи, которая подзаряжается во время регенеративного торможения.

Так как система «On-Demand Electric-Assist» работает только при необходимости, то энергия расходуется только при повороте рулевого колеса, или когда рулевой механизм используется для амортизации дорожных неровностей. В этой системе не используется рабочая жидкость, что устраняет необходимость в ее периодическом техническом обслуживании.

## ■ ТОРМОЗНАЯ СИСТЕМА

### ***ПРЕДОСТЕРЕЖЕНИЕ***

Использование неподходящих или некачественных запасных частей опасно. Это может привести к ухудшению эффективности торможения и управляемости вашего автомобиля. Вы можете потерять контроль над автомобилем, при этом вы и другие люди могут получить травмы.

Всегда используйте только новые оригинальные запасные части.

### ***Индикаторы износа тормозных колодок дисковых тормозных механизмов***

Ваш автомобиль оборудован дисковыми тормозными механизмами.

Тормозные колодки имеют звуковые сигнализаторы предельного износа, которые издают звук высокой частоты, когда тормозные колодки изношены и требуют замены.

Этот звук может раздаваться и исчезать, или же он может звучать постоянно во время движения автомобиля, за исключением случаев, когда вы полностью нажимаете на педаль тормоза.

## Начало движения и рекомендации по вождению автомобиля

---

### **ПРЕДОСТЕРЕЖЕНИЕ**

Предупредительный звуковой сигнал, раздающийся при торможении, означает, что скоро эффективность работы вашей тормозной системы уменьшится. Это может привести к аварии. Если вы слышите предупреждающий звуковой сигнал, извещающий вас о предельном износе тормозных колодок, замените тормозные колодки.

### **ВНИМАНИЕ**

Продолжение эксплуатации автомобиля с изношенными тормозными колодками может привести к необходимости дорогостоящего ремонта тормозной системы.

Некоторые условия, в том числе климатические, могут вызывать «писк» дисковых тормозных механизмов при первом легком нажатии на педаль тормоза. Это не указывает на неисправность тормозной системы.

Неправильно затянутые колесные гайки могут стать причиной пульсации при торможении и привести к разрушению тормозного диска. Чтобы избежать дорогостоящего ремонта тормозных механизмов, затягивайте колесные гайки равномерно, в правильной последовательности и с требуемым моментом, указанным в технических характеристиках.

Для более подробной информации, см. следующие параграфы в Руководстве по эксплуатации вашего автомобиля:

- Технические характеристики и заправочные емкости

Тормозные колодки необходимо заменять целыми комплектами для каждой оси.

Всегда используйте только новые оригинальные запасные части.

### **Регулировка зазоров в тормозных механизмах**

При каждом нажатии на педаль тормоза зазор между тормозными колодками и тормозными дисками регулируется автоматически.

### **Величина хода педали тормоза**

Обратитесь к вашему дилеру, если педаль тормоза не возвращается в нормальное положение, или если ход педали внезапно увеличился. Это может указывать на необходимость технического обслуживания системы.

### ■ БУКСИРОВКА ПРИЦЕПА

Максимальная масса прицепа, который может буксировать ваш автомобиль, зависит от цели, для которой вы используете прицеп, а также от специального оборудования, установленного на автомобиле. Информацию о буксировочных возможностях вашего автомобиля, требуемом для этого специальном оборудовании и имеющемся в продаже дополнительном оборудовании можно получить у вашего дилера.

Максимальная допустимая масса прицепа рассчитывается, исходя из предположения, что на вашем автомобиле установлено все оборудование, необходимое для буксировки прицепа, и что в нем находится только водитель. Массу любого дополнительного оборудования, массу пассажиров и груза в багажном отсеке буксирующего автомобиля необходимо вычесть из максимальной допустимой массы прицепа.

Максимальная разрешенная масса автопоезда представляет собой максимальную разрешенную сумму массы груженого автомобиля и буксируемого прицепа. Не забудьте включить в эту величину массу всех пассажиров, которые едут в автомобиле.

Общая масса автомобиля и прицепа не должна превышать максимальной разрешенной массы автопоезда.

Для более подробной информации, см. следующий параграф в главе 3 Руководства по эксплуатации вашего автомобиля:

- Буксировка прицепа

### ■ БУКСИРОВКА АВТОМОБИЛЯ К МЕСТУ ОТДЫХА

Если вы хотите буксировать ваш автомобиль за другим автомобилем для использования его по прибытии к месту назначения, убедитесь, что вы используете правильное буксировочное оборудование. Выполняйте все требования инструкций, которые прилагаются к буксировочному оборудованию.

Существуют два основных метода буксировки автомобиля:

- буксировка автомобиля с опорой всех четырех колес на дорогу
- буксировка автомобиля с опорой двух колес на дорогу и с двумя колесами, находящимися на специальной тележке.

## Начало движения и рекомендации по вождению автомобиля

Прежде чем начинать буксировку автомобиля к месту отдыха, необходимо учесть несколько важных моментов:

- Какова буксировочная способность автомобиля-тягача? Обязательно изучите соответствующие инструкции изготовителя автомобиля-тягача.
- Какое расстояние необходимо преодолеть? Для некоторых автомобилей существуют ограничения по расстоянию и по продолжительности буксировки.
- Имеется ли у вас необходимое буксировочное оборудование? Обратитесь к вашему официальному дилеру для информации и рекомендаций по выбору необходимого буксировочного оборудования.
- Полностью ли автомобиль подготовлен к буксировке? Автомобиль необходимо подготавливать к буксировке точно так же тщательно, как и к любой дальней поездке.

### БУКСИРОВКА ВАШЕГО АВТОМОБИЛЯ С ОПОРОЙ ВСЕХ ЧЕТЫРЕХ КОЛЕС НА ДОРОГУ

Для правильной буксировки автомобиля следуйте изложенной ниже процедуре:

1. Установите автомобиль, который необходимо отбуксировать, позади автомобиля-тягача, и переключите рычаг селектора коробки передач в положение **P** (Стоянка)

2. Выключите двигатель и затяните стояночный тормоз.

Для более подробной информации, см. следующий параграф в главе 3 Руководства по эксплуатации вашего автомобиля:

- Стояночный тормоз

3. Надежно соедините буксируемый автомобиль с тягачом.

### ПРЕДОСТЕРЕЖЕНИЕ

Если в раздаточной коробке включен режим **N** (Нейтраль), то ваш автомобиль может покатиться, даже если селектор автоматической коробки передач находится в положении **P** (Стоянка). При этом вы или другие люди можете получить серьезные травмы. Убедитесь, что включен стояночный тормоз, прежде чем переключать раздаточную коробку в нейтральное положение.

4. Переключите раздаточную коробку в режим **N** (Нейтраль). Для получения более подробной информации см. следующие параграфы ранее в этой главе:
  - Система полного приводаПереключение раздаточной коробки в режим **N** (Нейтраль)
5. Отпустите стояночный тормоз.
6. Выключите зажигание и выньте ключ из замка зажигания. Рулевая колонка разблокируется, и управляемые колеса смогут свободно двигаться.

### БУКСИРОВКА ВАШЕГО АВТОМОБИЛЯ С ОПОРОЙ ЗАДНЕЙ ОСИ НА ДОРОГУ И ПОГРУЗКОЙ ПЕРЕДНЕЙ ОСИ НА ТЕЛЕЖКУ

Для правильной буксировки автомобиля следуйте изложенной ниже процедуре:

1. Надежно закрепите тележку к буксирующему автомобилю. Строго следуйте инструкциям изготовителя.
2. Установите передние колеса автомобиля на тележку.
3. Переведите рычаг селектора автоматической коробки передач в положение **P** (Стоянка)

4. Полностью затяните стояночный тормоз.

Для более подробной информации, см. следующий параграф в главе 3 Руководства по эксплуатации вашего автомобиля:

- Стояночный тормоз



#### **ПРЕДОСТЕРЕЖЕНИЕ**

Если в раздаточной коробке включен режим **N** (Нейтраль), то ваш автомобиль может покатиться, даже если селектор автоматической коробки передач находится в положении **P** (Стоянка). При этом вы или другие люди можете получить серьезные травмы. Убедитесь, что включен стояночный тормоз, прежде чем переключать раздаточную коробку в нейтральное положение.

5. Включите раздаточную коробку в режим **N** (Нейтраль)

Для получения более подробной информации см. следующие параграфы ранее в этой главе:

- Система полного привода  
Переключение раздаточной коробки в режим **N** (Нейтраль)

6. Надежно зафиксируйте буксируемый автомобиль на тележке.

Строго следуйте инструкциям изготовителя.

7. Отпустите стояночный тормоз.
8. Поверните ключ зажигания в положение **LOCK** (Блокировка).

После окончания буксировки автомобиля, обратитесь к разделу «Полноприводная трансмиссия» ранее в данной главе для информации о правильном переключении раздаточной коробки из режима «нейтраль».

## Начало движения и рекомендации по вождению автомобиля

### БУКСИРОВКА ВАШЕГО АВТОМОБИЛЯ С ОПОРОЙ ПЕРЕДНИХ КОЛЕС НА ДОРОГУ И ПОГРУЗКОЙ ЗАДНИХ КОЛЕС НА ТЕЛЕЖКУ

Для правильной буксировки автомобиля следуйте изложенной ниже процедуре:

1. Надежно закрепите тележку к буксирующему автомобилю. Строго следуйте инструкциям изготовителя.
2. Установите задние колеса автомобиля на тележку.

3. Полностью затяните стояночный тормоз.

Для более подробной информации, см. следующий параграф в главе 3 Руководства по эксплуатации вашего автомобиля:

- Стояночный тормоз
4. Переведите селектор автоматической коробки передач в положение **P** (Стоянка).
  5. Надежно зафиксируйте буксируемый автомобиль на тележке. Строго следуйте инструкциям изготовителя.
  6. Заблокируйте передние колеса в положении прямолинейного движения. Используйте специальное фиксирующее приспособление, применяемое при буксировке.

### ПРЕДОСТЕРЕЖЕНИЕ

Если в раздаточной коробке включен режим **N** (Нейтраль), то ваш автомобиль может покачаться, даже если селектор автоматической коробки передач находится в положении **P** (Стоянка). При этом вы или другие люди можете получить серьезные травмы. Убедитесь, что включен стояночный тормоз, прежде чем переключать раздаточную коробку в нейтральное положение.

7. Переключите раздаточную коробку в режим **N** (Нейтраль). Для получения более подробной информации см. следующие параграфы ранее в этой главе:
  - Система полного приводаПереключение раздаточной коробки в режим **N** (Нейтраль)
8. Поверните ключ зажигания в положение **LOCK** (Блокировка).

После окончания буксировки автомобиля, обратитесь к разделу «Полноприводная трансмиссия» ранее в данной главе для информации о правильном переключении раздаточной коробки из режима «нейтраль».

## Глава 4 - Ремонт и техническое обслуживание

<b>Самостоятельное выполнение технического обслуживания</b> .....	<b>46</b>	<b>Уход за внешним видом автомобиля</b> .....	<b>59</b>
Моторный отсек .....	47	<b>Шины</b> .....	<b>60</b>
Высоковольтное электрооборудование .....	47	Давление воздуха в шинах .....	60
Общий вид моторного отсека .....	47	Монитор давления воздуха в шинах .....	61
Крышка расширительного бачка системы охлаждения модуля управления силового электродвигателя/генератора .....	48	Контроль технического состояния шин и перестановка колес .....	66
Система охлаждения управляющего модуля силового электродвигателя/генератора .....	49	Герметик и компрессор для временного ремонта поврежденной шины .....	67
Рабочая жидкость раздаточной коробки (Автомобили с полноприводной трансмиссией) .....	54	<b>Электрические предохранители и автоматы защиты цепей</b> .....	<b>67</b>
Жидкость гидроусилителя рулевого управления .....	55	Блок предохранителей в моторном отсеке .....	68
Тормозная жидкость в бачке главного тормозного цилиндра .....	55	Вспомогательный блок предохранителей гибридной силовой установки в моторном отсеке .....	68
Аккумуляторная батарея .....	58	<b>Технические характеристики и заправочные емкости</b> .....	<b>70</b>
<b>Рекомендованные жидкости и смазочные материалы</b> .....	<b>59</b>	Технические характеристики агрегатов .....	70
		Заправочные емкости (приблизительные значения) .....	70

## Ремонт и техническое обслуживание

### ■ САМОСТОЯТЕЛЬНОЕ ВЫПОЛНЕНИЕ ТЕХНИЧЕСКОГО ОБСЛУЖИВАНИЯ

#### ПРЕДОСТЕРЕЖЕНИЕ

Категорически запрещается самостоятельно выполнять какие-либо работы по обслуживанию компонентов гибридной силовой установки. В противном случае вы можете получить серьезные травмы, а автомобиль может быть поврежден. Техническое обслуживание или ремонт компонентов гибридной силовой установки должны проводиться только квалифицированным техником сервисного центра официального дилера, с применением специальных инструментов и технологий.

#### ПРЕДОСТЕРЕЖЕНИЕ

Вы можете получить травмы, и ваш автомобиль может быть поврежден, если вы попытаетесь выполнить какие-либо работы на автомобиле без достаточных знаний и опыта.

- Прежде чем проводить какие-либо работы по техническому обслуживанию автомобиля, убедитесь в том, что вы обладаете достаточными знаниями и опытом, и что у вас имеются все необходимые инструменты и запасные части.
- Используйте только оригинальные гайки, болты и другие крепежные детали необходимого размера. Крепежные детали метрической и дюймовой системы можно легко перепутать. Если вы используете неправильные крепежные детали, то компоненты автомобиля могут поломаться или отвалиться. Вы можете получить травмы.

При самостоятельном выполнении работ, пользуйтесь соответствующей инструкцией по ремонту и техническому обслуживанию автомобиля.

Ваш автомобиль оборудован системой подушек безопасности. Прежде чем начинать какие-либо работы по техническому обслуживанию, смотрите следующий параграф в Руководстве по эксплуатации вашего автомобиля.

- Дополнительные удерживающие системы
  - Подушки безопасности

Храните все квитанции и товарные чеки на приобретенные запасные части, и регистрируйте пробег и даты выполнения всех работ по техническому обслуживанию и ремонту автомобиля.

Для более подробной информации смотрите график регламентного технического обслуживания в Сервисном буклете.



## ■ МОТОРНЫЙ ОТСЕК

### Высоковольтное электрооборудование

#### **⚠ ПРЕДОСТЕРЕЖЕНИЕ**

Контакт с высоковольтным оборудованием может привести к поражению электрическим током, серьезным ожогам и даже к смерти.

Высоковольтные устройства обозначены предупреждающими этикетками, и их обслуживание должны проводить только квалифицированные техники на станции технического обслуживания официального дилера.

Запрещается снимать, вскрывать или пытаться внести какие-либо изменения в конструкцию этих устройств.

Избегайте прикасаться к проводам с оранжевой изоляцией. Запрещается обрезать или вносить какие-либо изменения в высоковольтные провода и кабели.

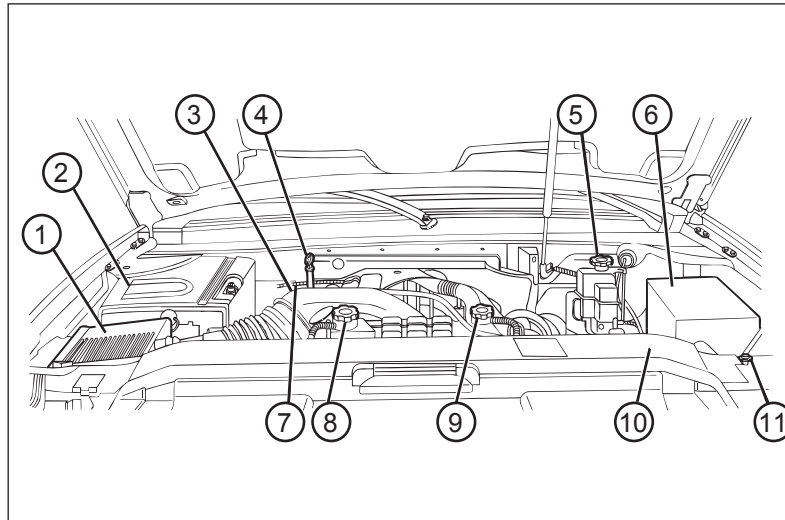

#### **Общий вид моторного отсека**

Открыв капот, вы увидите следующие компоненты:

1. Воздухоочиститель/воздушный фильтр
2. Управляющий модуль силового электродвигателя/генератора
3. Масляный шуп двигателя
4. Масляный шуп автоматической коробки передач
5. Бачок с тормозной жидкостью
6. Блок предохранителей в моторном отсеке
7. Крышка маслозаливной горловины двигателя

## Ремонт и техническое обслуживание

8. Крышка расширительного бачка системы охлаждения двигателя
9. Крышка расширительного бачка системы охлаждения модуля управления силовым электродвигателем/генератора
10. Вспомогательный блок предохранителей гибридной силовой установки в моторном отсеке
11. Бачок для жидкости стеклоомывателя

Для подробной информации о компонентах, не описанных в данном дополнении, обратитесь к Руководству по эксплуатации вашего автомобиля.

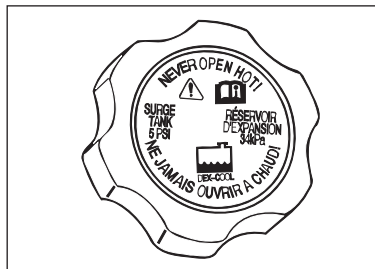

### **Крышка расширительного бачка системы охлаждения модуля управления силовым электродвигателя/генератора**

См. параграф «Моторный отсек» ранее в этой главе для информации о расположении компонентов.

Крышка расширительного бачка системы охлаждения модуля управления силовым агрегатом/генератором должна быть плотно установлена на расширительный бачок системы охлаждения гибридной силовой установки.

### **ВНИМАНИЕ**

Если крышка с предохранительным клапаном не будет плотно установлена на место, возможна утечка охлаждающей жидкости и повреждение модуля управления силовым электродвигателем/генератором. Убедитесь в том, что крышка правильно установлена и плотно завинчена.

### **Система охлаждения управляющего модуля силового электродвигателя/генератора**

Помимо обычной системы охлаждения двигателя, ваш автомобиль оборудован также системой охлаждения модуля управления силовым электродвигателем/генератором.

Эта система требует отдельного и иного технического обслуживания, чем обычная система охлаждения двигателя.

Система охлаждения модуля управления силовым электродвигателем/генератором имеет свой собственный расширительный бачок, предохранительную крышку расширительного бачка, насос для охлаждающей жидкости, радиатор охлаждения гибридной силовой установки и модуль управления силовым электродвигателем/генератором.

В системе охлаждения модуля управления силовым электродвигателем/генератором используется смесь 50/50 охлаждающей жидкости DEX-COOL и деионизированной воды, которую вы можете приобрести у вашего дилера.

Для более подробной информации, см. следующий параграф в главе 4 Руководства по эксплуатации вашего автомобиля:

- Охлаждающая жидкость двигателя

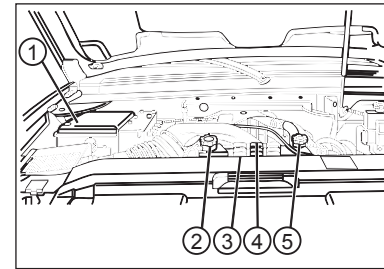

Если вы поднимете капот, то увидите следующие компоненты:

1. Управляющий модуль силового электродвигателя/генератора
2. Крышка расширительного бачка системы охлаждения двигателя
3. Расширительный бачок системы охлаждения модуля управления силовым электродвигателем/генератором и расширительный бачок системы охлаждения двигателя
4. Шланги системы охлаждения модуля управления силовым электродвигателем/генератором (не видны)
5. Крышка расширительного бачка системы охлаждения модуля управления силовым электродвигателем/генератором

## Ремонт и техническое обслуживание

Если охлаждающая жидкость в расширительном бачке системы охлаждения модуля управления силовым электродвигателем/генератором закипела, не предпринимайте никаких действий до того момента, пока она не остынет.

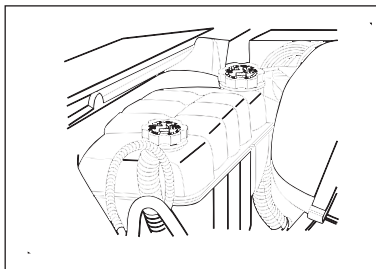

Необходимо установить автомобиль на ровной горизонтальной площадке.

Уровень охлаждающей жидкости должен находиться около или выше метки **FULL COLD**.

Недостаточный уровень охлаждающей жидкости может свидетельствовать о наличии утечки в системе охлаждения.

Проверьте, нет ли утечки в следующих компонентах системы охлаждения модуля управления силовым электродвигателем/генератором:

- радиатор
- крышка с предохранительным клапаном
- шланги системы охлаждения
- насос системы охлаждения
- все остальные компоненты системы охлаждения модуля управления силовым электродвигателем/генератором

### **ВНИМАНИЕ**

Продолжение работы двигателя при наличии утечки в системе охлаждения гибридной силовой установки может привести к тому, что вся охлаждающая жидкость вытечет, и система будет повреждена.

Прежде чем запускать двигатель и начинать движение, устраните любые утечки охлаждающей жидкости.

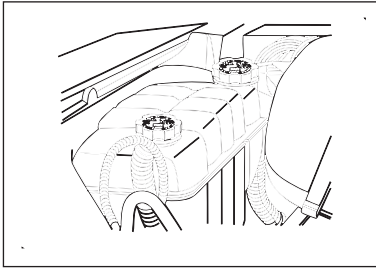

**Доливка охлаждающей жидкости в расширительный бачок системы охлаждения модуля управления силовым электродвигателем/генератором**

Если вы не нашли утечку, проверьте, видна ли охлаждающая жидкость в расширительном бачке системы охлаждения модуля управления силовым электродвигателем/генератором.

Если охлаждающая жидкость видна, долейте готовую охлаждающую жидкость DEX-COOL™, которую вы можете приобрести у вашего дилера, в расширительный бачок системы охлаждения модуля управления силовым электродвигателем/генератором. Однако предварительно убедитесь в том, что система охлаждения, включая крышку с предохранительным клапаном, остыла. Соблюдайте описанную ниже следующую процедуру.

**⚠ ПРЕДОСТЕРЕЖЕНИЕ**

Пар и горячая жидкость, выходящие под давлением из горячей системы охлаждения, могут привести к получению серьезных ожогов. Поэтому запрещается отворачивать крышку расширительного бачка или радиатора, когда двигатель и его система охлаждения имеют высокую температуру.

Охлаждающая жидкость двигателя и ее пары находятся в расширительном бачке под давлением, поэтому, если вы отвернете крышку расширительного бачка хотя бы ненадолго, они могут быть выброшены наружу с большой силой.

Если вам необходимо снять крышку расширительного бачка, то подождите, пока жидкость в системе охлаждения и в расширительном бачке не остынет.

### **ВНИМАНИЕ**

Использование любой охлаждающей жидкости, отличной от жидкости DEX-COOL, может привести к повреждению вашего автомобиля. Эту жидкость вы можете приобрести у вашего дилера.

Гарантия изготовителя не распространяется на неисправности, связанные с использованием любых охлаждающих жидкостей, которые не рекомендованы изготовителем.

Используйте в системе охлаждения вашего автомобиля исключительно жидкость DEX-COOL® (не содержащую силикатов).

### **⚠ ПРЕДОСТЕРЕЖЕНИЕ**

При некоторых условиях этиленгликоль, входящий в состав охлаждающей жидкости, может воспламеняться. Во избежание ожогов, не допускайте попадания охлаждающей жидкости на выпускную систему или горячие части двигателя. Если у вас есть какие-либо сомнения, относящиеся к безопасности, поручите выполнение операции по доливке охлаждающей жидкости официальному дилеру.

Если система охлаждения модуля управления силовым электродвигателем/генератором пуста, то необходимо провести техническое обслуживание автомобиля на сервисной станции официального дилера с соблюдением особой процедуры заливки охлаждающей жидкости.

### **ВНИМАНИЕ**

Если вы попытаетесь самостоятельно залить охлаждающую жидкость в пустой расширительный бачок системы охлаждения модуля управления силовым электродвигателем/генератором, это может привести к повреждению вашего автомобиля. Вам необходимо провести обслуживание автомобиля на сервисной станции официального дилера.

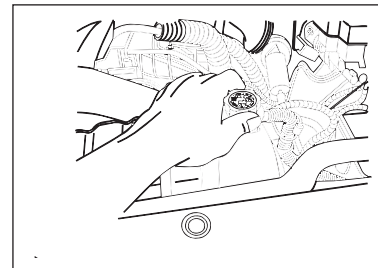

1. Припаркуйте автомобиль на ровной горизонтальной поверхности.
2. Выключите зажигание.
3. Снимите крышку расширительного бачка системы охлаждения модуля управления силовым электродвигателем/генератором, предварительно выждав, пока система охлаждения, включая крышку расширительного бачка и шланги системы охлаждения, остынут.

Медленно поверните крышку расширительного бачка системы охлаждения против часовой стрелки примерно на один полный оборот.

Подождите около 30 секунд.

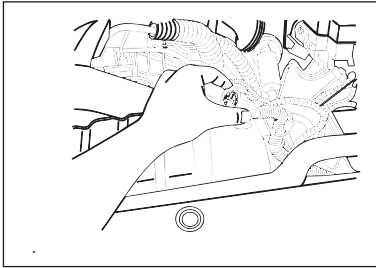

4. Затем продолжайте медленно отворачивать крышку и осторожно снимите ее.
5. Долейте готовую охлаждающую жидкость DEX-COOL™, которую вы можете приобрести у вашего официального дилера, в расширительный бачок системы охлаждения модуля управления силовым электродвигателем/генератором до тех пор, пока уровень жидкости не достигнет метки **FULL COLD**.

6. Включите зажигание, но не запускайте двигатель.  
Насос системы охлаждения гибридной силовой установки начнет работать и вытеснять возможные воздушные пробки в расширительный бачок.

7. Долейте готовую охлаждающую жидкость DEX-COOL™, которую вы можете приобрести у вашего дилера, чтобы вновь довести уровень жидкости до метки **FULL COLD**. Для этого должно потребоваться не более двух минут работы насоса системы охлаждения гибридной силовой установки.  
Если вам не удается довести уровень охлаждающей жидкости до необходимого уровня, это свидетельствует о том, что ваш автомобиль нуждается в ремонте.  
Обратитесь к вашему дилеру.

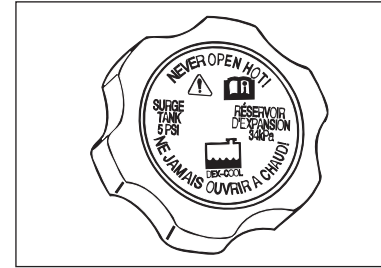

8. Установите на место пробку с предохранительным клапаном. Убедитесь в том, что крышка правильно установлена и плотно завинчена.

### ВНИМАНИЕ

Использование простой воды из-под крана, герметиков для ремонта системы охлаждения и подобных веществ для устранения утечки охлаждающей жидкости может привести к повреждению системы охлаждения двигателя и системы охлаждения модуля управления силовым электродвигателем/генератором.

Категорически запрещается использовать воду из-под крана, а также герметики и другие добавки в системе охлаждения вашего автомобиля.

## Ремонт и техническое обслуживание

---

### **Рабочая жидкость раздаточной коробки (Автомобили с полноприводной трансмиссией)**

Уровень рабочей жидкости не требует регулярной проверки, если только у вас нет оснований подозревать наличие утечки в системе, или если вы не слышите необычный шум.

Утечка рабочей жидкости в системе свидетельствует о неисправности. Обратитесь на сервисную станцию официального дилера для проверки системы.

### **Для проверки уровня рабочей жидкости:**

1. Установите автомобиль на ровной горизонтальной площадке и включите стояночный тормоз.
2. Заглушите двигатель.
3. Выверните пробку и проверьте уровень масла.

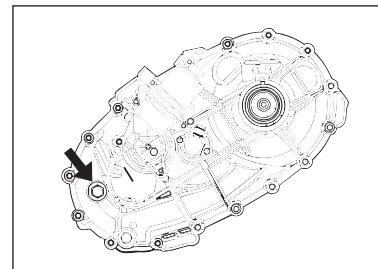

4. При необходимости долейте масло, доведя его уровень до нижнего края заливного отверстия.

При наворачивании пробки будьте осторожны, чтобы не перетянуть ее и не повредить резьбу.

Для информации о периодичности замены рабочей жидкости обратитесь к графику регламентного технического обслуживания в сервисном буклете.

Чтобы определить, какую рабочую жидкость необходимо использовать, см. следующий параграф в Главе 4 Руководства по эксплуатации вашего автомобиля.

- Рекомендованные жидкости и смазочные материалы



### **Жидкость гидроусилителя рулевого управления**

Ваш автомобиль оборудован электрическим усилителем рулевого управления, и в нем не используется жидкость для гидроусилителя.

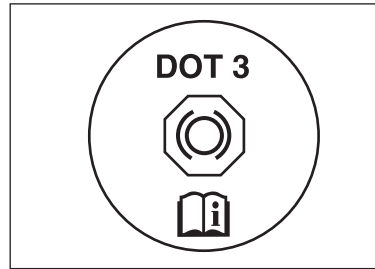

### **Тормозная жидкость в бачке главного тормозного цилиндра**

Бачок главного тормозного цилиндра заполнен тормозной жидкостью DOT-3.

См. параграф «Моторный отсек» ранее в этой главе для информации о расположении компонентов.

Есть две причины, по которым уровень тормозной жидкости в бачке главного тормозного цилиндра может снижаться. Первая заключается в том, что уровень тормозной жидкости уменьшается на допустимую величину по мере естественного износа тормозных колодок. При замене тормозных колодок на новые уровень тор-

можной жидкости в бачке повышается. Вторая причина заключается в возможной утечке тормозной жидкости из системы. В этом случае необходимо отремонтировать тормозную систему.

Наличие утечки свидетельствует о том, что рано или поздно тормозные механизмы вашего автомобиля перестанут функционировать нормально.

Бессмысленно каждый раз доливать тормозную жидкость до полного заполнения бачка. Доливка жидкости не устранит причины утечки. Если же вы доливаете тормозную жидкость в связи с износом тормозных колодок, то после замены тормозных колодок в бачке окажется избыток тормозной жидкости. Доливать тормозную жидкость (или сливать ее избыток) для приведения уровня жидкости в норму можно только после окончания работ по ремонту или обслуживанию тормозной системы.

## Ремонт и техническое обслуживание

### ПРЕДОСТЕРЕЖЕНИЕ

При заливке избыточного количества тормозной жидкости она может вылиться на поверхность двигателя. Если двигатель достаточно горячий, это может привести к возникновению пожара. Вы сами или другие люди можете получить травму, а ваш автомобиль может быть серьезно поврежден. Доливайте тормозную жидкость только после окончания работ по обслуживанию тормозной системы.

При низком уровне тормозной жидкости должен загореться сигнализатор неисправности тормозной системы.

Для более подробной информации, см. следующие параграфы в разделе «Предупреждающие сигнализаторы» главы 1 Руководства по эксплуатации вашего автомобиля:

- Сигнализатор неисправности тормозной системы

Проверяйте уровень рабочей жидкости в бачке главного тормозного цилиндра с периодичностью, указанной в регламенте технического обслуживания.

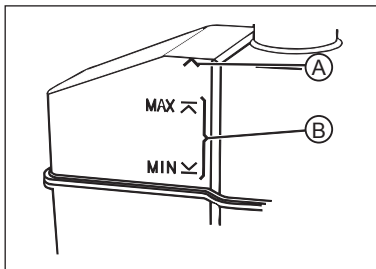

Если двигатель не работает в течение, по крайней мере, одной минуты, то уровень тормозной жидкости (A) должен находиться в верхней части бачка.

При работающем двигателе, уровень жидкости должен находиться в рабочем диапазоне (B), между метками **MIN** и **MAX**.

Низкий уровень жидкости может указывать на наличие утечки в тормозной системе. Как можно быстрее обратитесь к вашему дилеру для проведения ремонта.

После завершения работ по техническому обслуживанию гидравлической тормозной системы, убедитесь в том, уровень тормозной жидкости при работающем двигателе находится в рабочем диапазоне (B), между метками **MIN** и **MAX**.

Если после завершения работ по обслуживанию тормозной системы уровень тормозной жидкости в бачке недостаточен, доведите его до нормы с использованием тормозной жидкости DOT-3 из запечатанной емкости.

Для более подробной информации, см. следующий параграф в главе 4 Руководства по эксплуатации вашего автомобиля:

- Рекомендованные жидкости и смазочные материалы

Для предотвращения попадания грязи в тормозную систему, обязательно протрите начисто бачок главного тормозного цилиндра и крышку бачка, прежде чем снять крышку.

### **ПРЕДОСТЕРЕЖЕНИЕ**

При использовании не рекомендованной тормозной жидкости, тормозная система вашего автомобиля может функционировать неправильно. Это может стать причиной дорожно-транспортного происшествия. Всегда используйте только рекомендованную жидкость.

### **ВНИМАНИЕ**

Использование не рекомендованной жидкости может привести к серьезной неисправности системы. Всегда используйте только рекомендованную жидкость.

Например, всего лишь несколько капель минерального масла, такого как моторное масло, попав в гидравлическую тормозную систему, могут привести к настолько серьезным повреждениям деталей тормозной системы, что их придется заменить.

### **ПРЕДОСТЕРЕЖЕНИЕ**

Не допускайте попадания брызг тормозной жидкости на кузов автомобиля. Это может привести к повреждению лакокрасочного покрытия кузова. Если это все же случилось, немедленно смойте тормозную жидкость.

## Ремонт и техническое обслуживание

### Аккумуляторная батарея

#### ПРЕДОСТЕРЕЖЕНИЕ

Аккумуляторные батареи содержат кислоту, которая может нанести ожоги, и газ, способный взрываться. Если проявить небрежность, вы можете получить серьезные травмы.

См. параграф «Запуск двигателя от аккумуляторной батареи другого автомобиля» в Главе 5 для подробных рекомендаций о том, как избежать травм при работе с аккумуляторной батареей.

Ваш автомобиль имеет обычную аккумуляторную батарею напряжением 12 В, и высоковольтную батарею гибридной силовой установки.

Если вам необходимо заменить стандартную аккумуляторную батарею напряжением 12 В, приобретайте батарею с тем же номером детали, который указан на этикетке оригинальной батареи.

Если вам необходимо заменить высоковольтную аккумуляторную батарею гибридной силовой установки, обратитесь к официальному дилеру.

Проверку, испытание или замену батареи гибридной силовой установки могут выполнять только специально обученные техники, обладающие специальным инструментом.

Если высоковольтная батарея гибридной силовой установки нуждается в замене, обратитесь к официальному дилеру.

Официальный дилер обладает полной информацией о правильной утилизации высоковольтных батарей.

При срабатывании подушки безопасности, или если автомобиль участвовал в дорожно-транспортном происшествии, система может подать команду на автоматическое отключение питания от батареи гибридной силовой установки.

Для получения более подробной информации см. следующий параграф в Главе 2:

- Автоматическое отключение батареи гибридной силовой установки

#### ПРЕДОСТЕРЕЖЕНИЕ

Аккумуляторные батареи, их выводы и относящееся к ним электрооборудование содержат свинец и соединения свинца, которые могут привести к онкологическим заболеваниям и расстройствам репродуктивных функций. Тщательно мойте руки после работы.

### Хранение автомобиля

Если вы редко эксплуатируете свой автомобиль, отключайте кабель от отрицательного («-») вывода аккумуляторной батареи напряжением 12 В.

Если вы не собираетесь пользоваться вашим автомобилем в течение продолжительного времени, отсоедините кабель от отрицательного («-») вывода аккумуляторной батареи напряжением 12 В во избежание ее разряда.

Перед последующим запуском двигателя необходимо повторно подключить аккумуляторную батарею.

## ■ РЕКОМЕНДОВАННЫЕ ЖИДКОСТИ И СМАЗОЧНЫЕ МАТЕРИАЛЫ

Указанные ниже жидкости являются специфичными для гибридных автомобилей. Вы можете приобрести их у вашего дилера.

ПРИМЕНЕНИЕ	ЖИДКОСТЬ / СМАЗКА
Система охлаждения управляющего модуля силового электродвигателя/генератора	Готовая смесь 50/50 де-ионизированной воды и антифриза DEX-COOL® (не содержащего силикатов). См. «Система охлаждения модуля управления силовым электродвигателем/генератором» ранее в этой главе.

Для более подробной информации, см. следующий параграф в главе 4 Руководства по эксплуатации вашего автомобиля:

- Рекомендованные жидкости и смазочные материалы

## ■ УХОД ЗА ВНЕШНИМ ВИДОМ АВТОМОБИЛЯ

При очистке ветрового стекла от льда и снега, будьте осторожны, чтобы не повредить скребком наклейку, напоминающую о том, что ваш автомобиль оснащён гибридной силовой установкой.

Для снятия гибридных декалей с вашего автомобиля обратитесь к вашему дилеру.

## Ремонт и техническое обслуживание

### ■ ШИНЫ

#### **ДАВЛЕНИЕ ВОЗДУХА В ШИНАХ**

Для правильной и эффективной эксплуатации необходимо поддерживать правильное давление воздуха в шинах.

#### **ВНИМАНИЕ**

Не соответствующее норме давление воздуха в шинах приводит к снижению срока их службы и ухудшает поведение автомобиля на дороге.

Слишком низкое давление воздуха приводит к деформации и перегреву шин, что снижает прочность и может привести к повреждению шины. Пониженное давление также приводит к перегрузке шины, повышенному износу, ухудшению поведения автомобиля на дороге и ухудшению топливной

Слишком высокое давление воздуха в шинах приводит к ускоренному износу шин, ухудшению управляемости и плавности хода автомобиля, повреждениям от ударов при наезде на дорожные неровности.

Для определения рекомендованной величины давления воздуха в шинах вашего автомобиля обратитесь к табличке с информацией о шинах.

Для определения места расположения таблички с информацией о шинах см. следующий параграф раздела «Загрузка автомобиля» в главе 3 Руководства по эксплуатации вашего автомобиля.

- Табличка с информацией о шинах и загрузке автомобиля

Указанные на табличке значения давления воздуха относятся к шинам в холодном состоянии. Под «холодным» состоянием шин понимается их состояние после стоянки автомобиля в течение более трех часов или после пробега не более 1,5 км.

Для правильной эксплуатации необходимо поддерживать давление воздуха в холодных шинах, указанное на табличке в графе «COLD TIRE PRESSURE». Однако помните, что нельзя превышать максимальную разрешенную грузоподъемность автомобиля. Кроме того, см. параграф «Загрузка

автомобиля» в главе 3 Руководства по эксплуатации вашего автомобиля.

Поддержание правильного давления воздуха в холодных шинах, которое приводится на табличке с информацией о шинах, способствует улучшению топливной экономичности, увеличению срока службы шин, повышению плавности хода и улучшению поведения автомобиля на дороге.

Проверяйте давление воздуха в шинах, по крайней мере, один раз в месяц.

### Проверка давления воздуха в шинах

Определить правильность давления воздуха в шинах визуально не представляется возможным. Особенно это относится к шинам радиальной конструкции, которые даже при недостаточном давлении выглядят как нормально накачанные.

Для проверки давления воздуха в шинах следует использовать карманный манометр, обладающий достаточной точностью.

Снимите колпачок воздушного вентиля шины.

Для определения давления воздуха в шине плотно прижмите штангенциркуль манометра к вентилю шины.

Если давление воздуха в шине ниже нормы, накачайте шину до рекомендованного давления.

При избыточном давлении воздуха в шине снизьте его, нажимая на металлический шток клапана, расположенный в центре вентиля.

Вновь проверьте давление воздуха в шине.

Не забудьте установить на место колпачки воздушных вентилях шин. Колпачки предохраняют вентили от попадания влаги и грязи, и тем самым способствуют сохранению герметичности вентилях и шин.

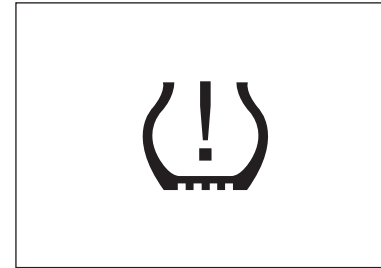

### Монитор давления воздуха в шинах

Ваш автомобиль оборудован системой слежения за давлением воздуха в шинах.

Датчики, расположенные в каждой шине, передают сигналы о давлении воздуха в шине приемнику, установленному в автомобиле.

Если система определит, что давление в одной или нескольких шинах ниже нормы, то на дисплее информационного центра водителя загорится сигнализатор низкого давления воздуха в шинах и появится предупреждение **TIRE LOW ADD AIR TO TIRE** (Низкое давление воздуха в шинах).

## Ремонт и техническое обслуживание

---

На дисплее также появится одно из следующих сообщений, указывающее, какую конкретно шину необходимо проверить:

- **LEFT FRONT** (Левая передняя)
- **RIGHT FRONT** (Правая передняя)
- **LEFT REAR** (Левая задняя)
- **RIGHT REAR** (Правая задняя)

Это сообщение и световой сигнализатор будут загораться при каждом включении зажигания до тех пор, пока давление воздуха в шинах не будет доведено до нормы.

Вы можете следить за давлением воздуха в шинах при помощи информационного центра водителя. См. параграф «Информационный центр водителя» в главе 1 Руководства по эксплуатации вашего автомобиля.

Низкая температура окружающей среды может привести к загоранию сигнализатора низкого давления воздуха в шинах и/или появлению на дисплее сообщения **TIRE LOW ADD AIR TO TIRE** (Низкое давление воздуха в шинах) после запуска двигателя. Это сообщение должно исчезнуть после того, как автомобиль начнет двигаться и шины прогреются. Однако это может служить предупреждением о том, что давление воздуха в шинах снижается, и вам необходимо проверить и довести до нормы давление воздуха в шинах.

Для получения более подробной информации см. следующий параграф ранее в этой главе:

- Давление воздуха в шинах

Монитор давления воздуха в шинах может предупредить вас об опасном снижении давления воздуха в шинах, но он не может заменить регулярного контроля технического состояния шин.

Регулярная проверка правильности давления воздуха в шинах является обязанностью владельца автомобиля.

Для более подробной информации, см. следующие параграфы в Руководстве по эксплуатации вашего автомобиля:

- Шины
- Контроль технического состояния шин и перестановка колес



**ВНИМАНИЕ**

При необходимости временно-го ремонта шин, используйте только герметики, одобренные компанией GM.

Применение иных жидких герметиков может привести к повреждению датчиков давления воздуха в шинах.

Гарантия изготовителя не распространяется на любые возможные неисправности.

Ваш автомобиль оборудован герметиком для временного ремонта шины и компрессором.

См. параграф «Герметик для временного ремонта шин и компрессор» в главе 5 для получения подробной информации.

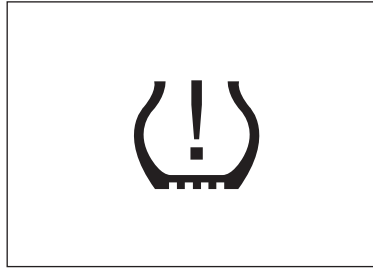
**НЕИСПРАВНОСТЬ МОНИТОРА ДАВЛЕНИЯ ВОЗДУХА В ШИНАХ**

Сигнализатор низкого давления воздуха в шинах будет мигать в течение одной минуты, а затем останется гореть постоянно при каждом включении зажигания, если обнаружена неисправность монитора давления воздуха в шинах.

На дисплее информационного центра водителя также может появиться предупреждающее сообщение.

Это сообщение и световой сигнализатор будут загораться при каждом включении зажигания до тех пор, пока давление воздуха в шинах не будет доведено до нормы.

Это сообщение и/или сигнализатор низкого давления воздуха в шинах могут загораться при следующих условиях:

- Возможно, перестал функционировать один или несколько из датчиков давления воздуха в шинах.
- Монитор давления воздуха в шинах не был должным образом настроен для установления соответствия между идентификационным кодами датчиков давления и соответствующим положением шины/колеса.

См. «Идентификационные коды датчиков давления воздуха в шинах» далее в этой главе.

## Ремонт и техническое обслуживание

---

- Оригинальные шины или колеса были заменены шинами или колесами, несовместимыми с системой монитора давления воздуха в шинах.

Для более подробной информации, см. следующий параграф в главе 4 Руководства по эксплуатации вашего автомобиля:

- Замена шин

- Автомобиль находится рядом с электронным устройством, которое излучает радиоволны на частоте, близкой к используемой монитором давления воздуха в шинах.

Если монитор давления воздуха в шинах неисправен, он не может обнаружить снижение давления воздуха в шинах и уведомить водителя об этом.

Если проблема возникает вновь, обратитесь к вашему дилеру для технического обслуживания автомобиля.

### **ИДЕНТИФИКАЦИОННЫЕ КОДЫ ДАТЧИКОВ ДАВЛЕНИЯ ВОЗДУХА В ШИНАХ**

Каждый датчик давления воздуха в шине имеет свой уникальный идентификационный код.

После перестановки шин или замены какой-либо шины, необходимо заново откалибровать систему монитора давления воздуха в шинах.

Необходимо установить соответствие между датчиками давления воздуха и положением каждого колеса/шины при помощи прибора для диагностики монитора давления воздуха в шинах.

Обратитесь к вашему дилеру для выполнения необходимого обслуживания.

Установить соответствие между датчиками и положением каждой шины/колеса можно также при помощи следующей процедуры.

### Для калибровки монитора давления воздуха в шинах:

#### Примечание:

Внимательно изучите изложенную ниже процедуру, прежде чем начать программирование.

При проведении данной процедуры вы должны потратить не более двух минут на запоминание положения первой шины, а вся процедура должна занять не более пяти минут. В противном случае вам придется начать всю процедуру заново.

1. Затяните стояночный тормоз.
2. Включите зажигание, но не запускайте двигатель.

3. Одновременно нажмите на кнопки запирания и отпирания дверей на пульте дистанционного управления, и удерживайте их нажатыми в течение 5 секунд.

При этом прозвучит двукратный звуковой сигнал, издаваемый о начале процесса калибровки.

На дисплее появится надпись **TIRE LEARNING ACTIVE** (Активна функция запоминания положения шин).

4. Начните процедуру с левой передней шины.

5. Снимите колпачок воздушного вентиля шины и увеличьте или снизьте давление воздуха в шине в течение пяти секунд или до тех пор, пока не услышите звуковой сигнал.

Для снижения давления воздуха в шине нажмите на шток клапана, расположенный в центре вентиля.

При увеличении давления воздуха в шине запрещается превышать максимальное допустимое давление, которое указано на боковине шины.

Для того чтобы прозвучал звуковой сигнал, подтверждающий запоминание положения шины, может потребоваться до 30 секунд.

6. Повторите процедуру шаг для всех остальных шин в следующем порядке: правая передняя шина, правая задняя шина, левая задняя шина.

## Ремонт и техническое обслуживание

- После того, как прозвучит двойной звуковой сигнал, уведомляющий о запоминании положения последней шины, и после исчезновения с дисплея сообщения TIRE LEARNING ACTIVE, выключите зажигание.
- Доведите давление воздуха во всех шинах до нормы.

Для определения рекомендованной величины давления воздуха в шинах вашего автомобиля обратитесь к табличке с информацией о шинах.

- Не забудьте установить на место колпачки воздушных вентилях шин. Колпачки предохраняют вентили от попадания влаги и грязи, и тем самым способствуют сохранению герметичности вентилях и шин.

### **КОНТРОЛЬ ТЕХНИЧЕСКОГО СОСТОЯНИЯ ШИН И ПЕРЕСТАНОВКА КОЛЕС**

Регулярно проверяйте состояние шин и колес вашего автомобиля, чтобы убедиться в отсутствии чрезмерного износа и повреждений.

Вы можете продлить срок службы шин, если будете периодически контролировать их техническое состояние и переставлять колеса с периодичностью, указанной в Регламенте технического обслуживания.

Если вы заметили неравномерный износ шин, или если автомобиль уходит влево или вправо при движении, необходимо проверить углы установки передних колес.

Для более подробной информации, см. следующие параграфы в Руководстве по эксплуатации вашего автомобиля:

- Замена шин
- Замена колес

Целью регулярной перестановки колес является обеспечение равномерного износа всех шин автомобиля. Наиболее важное значение имеет первая перестановка шин.

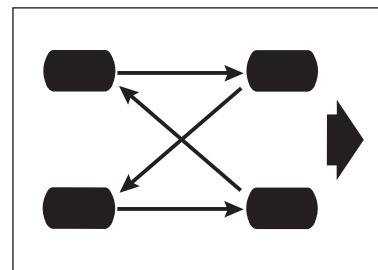

При перестановке колес следуйте приведенной выше схеме.

После перестановки колес приведите давление воздуха в передних и задних шинах в соответствие с величинами, указанными на табличке с информацией о шинах.

Для более подробной информации, см. следующий параграф в главе 3 Руководства по эксплуатации вашего автомобиля:

- Загрузка автомобиля  
Табличка с информацией о шинах и загрузке автомобиля

После перестановки шин или замены какой-либо шины, необходимо заново откалибровать систему монитора давления воздуха в шинах.

Для получения более подробной информации см. следующие параграфы ранее в этой главе:

- Монитор давления воздуха в шинах  
Идентификационные коды датчиков монитора давления воздуха в шинах

Убедитесь в правильности затяжки колесных гаек.

Для информации о необходимом моменте затяжки колесных гаек, см. следующий параграф в главе 4 Руководства по эксплуатации вашего автомобиля:

- Технические характеристики и заправочные емкости

### **ГЕРМЕТИК И КОМПРЕССОР ДЛЯ ВРЕМЕННОГО РЕМОНТА ШИНЫ**

Ваш автомобиль оборудован герметиком для временного ремонта шины и компрессором.

Перед использованием комплекта внимательно изучите и тщательно выполняйте все инструкции по безопасности, приведенные на этикетке емкости с герметиком.

Проверяйте срок годности на этикетке емкости с герметиком, по крайней мере, один раз в год.

Следует заменять емкость с герметиком, не дожидаясь истечения срока годности герметика.

Для приобретения новой емкости с герметиком для временного ремонта шин обратитесь к вашему дилеру.

Для информации об использовании герметика для временного ремонта шины и компрессора, см. «При повреждении шины» в Главе 5.

### **■ ЭЛЕКТРИЧЕСКИЕ ПРЕДОХРАНИТЕЛИ И АВТОМАТЫ ЗАЩИТЫ ЦЕПЕЙ**

#### **⚠ ПРЕДОСТЕРЕЖЕНИЕ**

Контакт с высоковольтным оборудованием может привести к поражению электрическим током, серьезным ожогам и даже к смерти.

Высоковольтные устройства обозначены предупреждающими этикетками, и их обслуживание должны проводить только квалифицированные техники на станции технического обслуживания официального дилера.

Запрещается снимать, вскрывать или пытаться внести какие-либо изменения в конструкцию этих устройств.

Избегайте прикасаться к проводам с оранжевой изоляцией. Запрещается обрезать или вносить какие-либо изменения в высоковольтные провода и кабели.

## Ремонт и техническое обслуживание

---

Электрические цепи вашего автомобиля защищены от короткого замыкания с помощью комбинации электрических предохранителей, автоматов защиты цепи и плавких термических вставок. Это позволяет значительно снизить вероятность пожара, вызванного неисправностями электрических систем.

Убедитесь, что новый предохранитель имеет правильные размеры и рассчитан на ту же силу тока, что и старый.

Если в пути у вас возникли проблемы из-за перегоревшего электрического предохранителя, и у вас нет запасного, можно временно использовать другой предохранитель, рассчитанный на ту же силу тока. Выберите электрический прибор вашего автомобиля, без которого можно временно обойтись, например, аудиосистему или прикуриватель, и возьмите предохранитель оттуда, если он рассчитан на такую же силу тока. Установите этот предохранитель обратно при первой же возможности.

Ваш автомобиль также имеет специальный предохранитель в блоке предохранителей для батареи напряжением 300 В. Если этот предохранитель перегорит и потребует его замена, то ваш автомобиль не сможет передвигаться, и вам необходимо будет обратиться в сервисный центр официального дилера. Не пытайтесь заменить этот предохранитель самостоятельно.

### **Блок предохранителей в моторном отсеке**

Для информации об основном блоке предохранителей в моторном отсеке, см. следующий параграф в главе 4 Руководства по эксплуатации вашего автомобиля:

- Электрические предохранители и автоматы защиты цепей
  - Блок предохранителей в моторном отсеке

### **Вспомогательный блок предохранителей гибридной силовой установки в моторном отсеке**

Блок предохранителей гибридной силовой установки расположен в моторном отсеке, ближе к передней части автомобиля.

См. параграф «Моторный отсек» ранее в этой главе для информации о расположении компонентов.

Для доступа к блоку предохранителей снимите крышку.

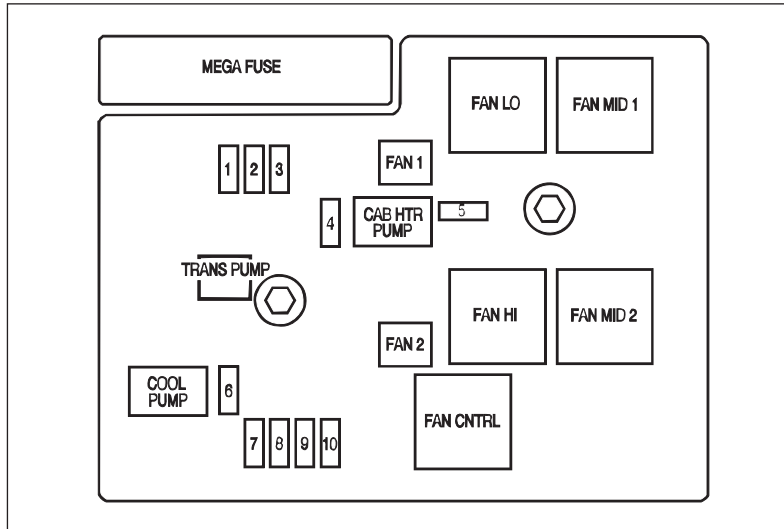

Обозначение	Защищаемые цепи
1	Розетка переменного тока
2	Вентилятор охлаждения модуля управления силовой батареей

Обозначение	Защищаемые цепи
3	Модуль компрессора автоматической системы кондиционирования воздуха
4	Насос системы отопления салона
5	Не используется

Обозначение	Защищаемые цепи
6	Насос системы охлаждения
7	Электрический усилитель рулевого управления
8	Управляющий модуль силового электродвигателя/ генератора 1
9	Управляющий модуль силового электродвигателя/ генератора 2
10	Модуль управления силовой батареей
J-образные предохранители	
FAN 1	Вентилятор системы охлаждения 1
TRANS PUMP	Дополнительный насос рабочей жидкости АКП
FAN 2	Вентилятор системы охлаждения 2
CAB HTR PMP	Насос системы отопления салона

## Ремонт и техническое обслуживание

Обозначение	Защищаемые цепи
<b>Реле</b>	
FAN LOW	Реле вентилятора системы охлаждения - низкая скорость вращения
FAN MID 1	Вентилятор системы охлаждения – средняя скорость 1
FAN HI	Реле вентилятора системы охлаждения - высокая скорость вращения
FAN MID 2	Вентилятор системы охлаждения – средняя скорость 2
FAN CNTRL	Управление вентилятором системы охлаждения двигателя
COOL PUMP	Насос охлаждающей жидкости

### ■ ТЕХНИЧЕСКИЕ ХАРАКТЕРИСТИКИ И ЗАПРАВОЧНЫЕ ЕМКОСТИ

#### *Технические характеристики агрегатов*

Для информации, см. Главу 4 Руководства по эксплуатации вашего автомобиля.

#### **Заправочные емкости (приблизительные значения)**

Топливный бак .....	92,7 л
Система охлаждения	
Система охлаждения двигателя V8 6,0 л.....	17,3 л
Система охлаждения управляющего модуля силового электродвигателя/генератора, .....	2,7 л
Автоматическая коробка передач (со снятием и заменой поддона).....	10,9 л

После заправки проверьте уровень рабочей жидкости.



## Глава 5 - Устранение неисправностей в пути

<b>Запуск двигателя от аккумуляторной батареи другого автомобиля .....</b>	<b>72</b>
<b>Буксировка автомобиля.....</b>	<b>77</b>
<b>Перегрев двигателя .....</b>	<b>77</b>
<b>В случае повреждения шины .....</b>	<b>78</b>
При повреждении шины.....	78
Временный ремонт поврежденной шины.....	78

## Устранение неисправностей в пути

### ■ ЗАПУСК ДВИГАТЕЛЯ ОТ АККУМУЛЯТОРНОЙ БАТАРЕИ ДРУГОГО АВТОМОБИЛЯ

Если 12-вольтовая аккумуляторная батарея вашего автомобиля разряжена, вы можете запустить двигатель от аккумуляторной батареи другого автомобиля напряжением 12 В при помощи соединительных кабелей.

Другой автомобиль должен иметь аккумуляторную батарею напряжением 12 В с отрицательным выводом, подсоединенным к «массе».

#### ПРЕДОСТЕРЕЖЕНИЕ

Попытка запуска двигателя от высоковольтной аккумуляторной батареи может привести к повреждению автомобиля и персональным травмам, и даже к смерти людей.

Для запуска двигателя используйте только аккумуляторную батарею напряжением 12 В.

#### **ВНИМАНИЕ**

Если другой автомобиль не имеет аккумуляторной батареи напряжением 12 В с отрицательным выводом, подсоединенным к «массе», оба автомобиля могут получить повреждения.

#### ПРЕДОСТЕРЕЖЕНИЕ

Аккумуляторная батарея вашего автомобиля может стать источником травмы. Она содержит кислоту и выделяет газ, который может воспламениться или взорваться. Будьте осторожны и выполняйте все соответствующие инструкции при работе вблизи аккумуляторной батареи.

#### ПРЕДОСТЕРЕЖЕНИЕ

Не допускайте попадания электролита на кожу. Если электролит попал на кожу или в глаза, промойте это место обильной струей воды и немедленно обратитесь за медицинской помощью.

#### ПРЕДОСТЕРЕЖЕНИЕ

На каждом новом автомобиле корпорации GM устанавливается аккумуляторная батарея, которая не требует обслуживания. Однако если на автомобиле установлена аккумуляторная батарея иного типа, которая имеет отверстия для залива электролита, проверьте уровень электролита. Если уровень электролита понижен, добавьте дистиллированную воду, чтобы исключить образование взрывоопасного газа.

Запрещается пользоваться спичками или открытым пламенем вблизи аккумуляторной батареи. Если вам необходимо дополнительное освещение, используйте фонариком или переносной лампой.

**⚠ ПРЕДОСТЕРЕЖЕНИЕ**

Аккумуляторные батареи, их выводы и относящееся к ним электрооборудование содержат свинец и соединения свинца, которые могут привести к онкологическим заболеваниям и расстройствам репродуктивных функций. Тщательно мойте руки после работы.

**ВНИМАНИЕ**

Попытка запустить двигатель вашего автомобиля путем буксировки или толкания не даст положительных результатов, а может лишь привести к поломке автомобиля.

**Для запуска двигателя от аккумуляторной батареи другого автомобиля выполните следующие действия:**

**ВНИМАНИЕ**

Несоблюдение изложенной процедуры может привести к повреждениям вашего автомобиля, требующим дорогостоящего ремонта.

Гарантия изготовителя не распространяется на устранение возможных повреждений.

1. Поставьте оба автомобиля достаточно близко друг к другу, чтобы хватило длины соединительных кабелей. Однако автомобили не должны касаться друг друга.

В противном случае, может произойти короткое замыкание. Вы не сможете запустить двигатель, и электрические системы автомобилей могут быть повреждены.

Чтобы автомобили самопроизвольно не покатались, затяните до упора стояночные тормоза обоих автомобилей.

Переведите селектор автоматической коробки передач в положение **P** (Стоянка) или рычаг механической коробки передач в положение **N** (Нейтраль), прежде чем включить стояночный тормоз.

Если ваш автомобиль имеет полноприводную трансмиссию, убедитесь, что в раздаточной коробке включена одна из ступеней для движения, а не нейтраль.

## Устранение неисправностей в пути

2. Выключите зажигание обоих автомобилей. Выключите аудиосистемы и все приборы освещения, в использовании которых нет необходимости.

Отключите все дополнительное электрооборудование, которое получает питание от гнезда прикуривателя или электрических розеток.

Выключение дополнительного электрооборудования предотвращает искрообразование.

### ВНИМАНИЕ

Если вы оставите аудиосистему или дополнительное оборудование включенными, то они могут выйти из строя.

Гарантия изготовителя не распространяется на устранение возможных повреждений.

### ⚠ ПРЕДОСТЕРЕЖЕНИЕ

Электрический вентилятор системы охлаждения может включиться даже при неработающем двигателе. Будьте осторожны, работая рядом с электрическим вентилятором.

3. Откройте капоты автомобилей и найдите положительные (+) и отрицательные (-) выводы обеих аккумуляторных батарей.

### ⚠ ПРЕДОСТЕРЕЖЕНИЕ

Лопasti вентилятора и другие движущиеся детали двигателя могут нанести вам серьезную травму. Держите руки, волосы, инструменты на достаточном расстоянии от движущихся частей автомобиля.

Ваш автомобиль имеет вынесенный положительный (+) и отрицательный (-) выводы аккумуляторной батареи.

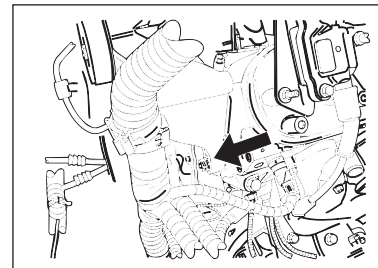

Вынесенный положительный (+) вывод расположен под красной пластмассовой крышкой. Для доступа к выводу снимите крышку.

Вынесенный отрицательный (-) вывод представляет собой массивную металлическую часть двигателя.

Всегда используйте вынесенный положительный (+) и отрицательный (-) выводы аккумуляторной батареи вместо непосредственно клемм аккумуляторной батареи.

**⚠ ПРЕДОСТЕРЕЖЕНИЕ**

Проверьте соединительные кабели и убедитесь, что они не имеют участков с отсутствующей или поврежденной изоляцией. В противном случае вы можете получить удар электрическим током, а автомобили могут получить повреждения.

**ВНИМАНИЕ**

Не соединяйте положительный вывод (+) с отрицательным (-), так как этим вы вызовете короткое замыкание, которое может разрушить аккумуляторную батарею и, возможно, другие узлы автомобиля.

Не присоединяйте отрицательный кабель (-) к отрицательному (-) выводу разряженной аккумуляторной батареи, так как это может вызвать искрение.

4. Присоедините зажим (+) положительного кабеля (красного цвета) к положительному выводу (+) разряженной аккумуляторной батареи. Используйте вынесенный положительный вывод (+), если он имеется на автомобиле.

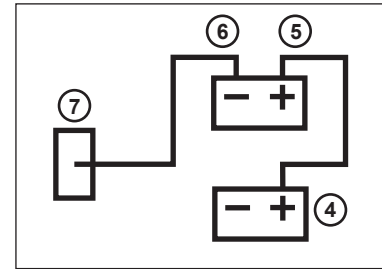

5. Следите за тем, чтобы другой конец кабеля не коснулся какой-либо металлической детали, и присоедините его к положительному (+) выводу заряженной аккумуляторной батареи. Используйте вынесенный положительный вывод (+), если он имеется на автомобиле.
6. Теперь возьмите отрицательный (-) кабель (черного цвета). Сначала подсоедините его к отрицательному (-) выводу заряженной аккумуляторной батареи. Используйте вынесенный отрицательный (-) вывод, если он имеется на автомобиле. Следите за тем, чтобы другой конец кабеля не коснулся какой-либо металлической детали.

## Устранение неисправностей в пути

---

7. Присоедините другой конец отрицательного кабеля к массивной металлической детали двигателя автомобиля с разряженной батареей или к дистанционному отрицательному (-) выводу аккумуляторной батареи, если он имеется на автомобиле.  
Не присоединяйте отрицательный кабель (-) к отрицательному (-) выводу разряженной аккумуляторной батареи, так как это может вызвать искрение.
8. Запустите двигатель автомобиля с исправной аккумуляторной батареей. Дайте ему поработать некоторое время.
9. Попытайтесь запустить двигатель автомобиля с разряженной аккумуляторной батареей. Если после нескольких попыток двигатель не заводится, ваш автомобиль нуждается в ремонте.
10. Снимайте кабели в обратном порядке, чтобы не допустить короткого замыкания.  
Установите на место красную крышку вынесенного положительного (+) вывода аккумуляторной батареи (если крышка предусмотрена).

### **ВНИМАНИЕ**

При неправильном порядке подключения или отсоединения кабелей может возникнуть короткое замыкание, которое приведет к повреждению вашего автомобиля. Для предотвращения короткого замыкания следите за тем, чтобы кабели не касались друг друга или металлических деталей.

Гарантия изготовителя не распространяется на устранение возможных повреждений.

Снимайте кабели в правильном обратном порядке.

### ■ БУКСИРОВКА АВТОМОБИЛЯ

Если вам требуется отбуксировать ваш автомобиль, обратитесь к вашему дилеру или в компанию, профессионально занимающуюся буксировкой.

### ■ ПЕРЕГРЕВ ДВИГАТЕЛЯ

#### ПРЕДОСТЕРЕЖЕНИЕ

Пар и горячая жидкость, выходящие под давлением из горячей системы охлаждения, могут привести к получению серьезных ожогов. Поэтому запрещается отворачивать крышку расширительного бачка или радиатора, когда двигатель и его система охлаждения имеют высокую температуру.

Охлаждающая жидкость двигателя и ее пары находятся в расширительном бачке под давлением, поэтому, если вы отвернете крышку расширительного бачка хотя бы ненадолго, они могут быть выброшены наружу с большой силой.

Если вам необходимо снять крышку расширительного бачка, то подождите, пока жидкость в системе охлаждения и в расширительном бачке не остынет.

Для информации о системе охлаждения модуля управления силовым электродвигателем/генератором гибридного автомобиля см. следующие параграфы в Главе 4:

- Крышка расширительного бачка системы охлаждения модуля управления силовым электродвигателем/генератором
- Система охлаждения модуля силового электродвигателя/генератора

Для информации об обычной системе охлаждения двигателя вашего автомобиля, см. Главу 4 и 5 Руководства по эксплуатации вашего автомобиля.

## Устранение неисправностей в пути

---

### ■ ПРИ ПОВРЕЖДЕНИИ ШИНЫ

Ваш автомобиль оборудован герметиком для временного ремонта шины и компрессором.

Для получения более подробной информации см. следующий параграф ниже в этой главе:

- Герметик и компрессор для временного ремонта шины

Ваш автомобиль не укомплектован ни запасным колесом, ни оборудованием для его замены.

Разрыв шины по время движения представляет собой редкое явление, в особенности, если вы регулярно следите за состоянием шин и поддерживаете рекомендованное давление воздуха в них.

Для более подробной информации, см. следующий параграф в главе 4 Руководства по эксплуатации вашего автомобиля:

- Шины

Если воздух выходит из шины, то скорее всего это будет происходить медленно.

### *При повреждении шины*

Во избежание дальнейшего повреждения шины и обода колеса следует на малой скорости доехать до ровной горизонтальной площадки и остановиться. Включите аварийную световую сигнализацию. Затем выполните следующее:

1. Полностью затяните стояночный тормоз.
2. Переведите селектор автоматической коробки передач в положение **P** (Стоянка).
3. Если ваш автомобиль имеет полноприводную трансмиссию, убедитесь, что в раздаточной коробке включена одна из ступеней для движения, а не нейтраль.
4. Заглушите двигатель.
5. Осмотрите поврежденную шину.

Возможно, вы сможете отремонтировать шину при помощи герметика и компрессора.

См. параграф «Герметик для временного ремонта шин и компрессор» для более подробной информации.

### *Временный ремонт поврежденной шины*

Герметик и компрессор для временного ремонта поврежденной шины

Ваш автомобиль не укомплектован ни запасным колесом, ни оборудованием для его замены.

Ваш автомобиль оборудован герметиком для временного ремонта шины и компрессором.

Необходимое оборудование хранится в багажном отделении за левой панелью отделки.

Для информации о том, как достать или уложить комплект, см. следующий параграф ниже в этой главе.

- Укладка герметика и компрессора для временного ремонта шины

Комплект для временного ремонта шин включает в себя жидкий герметик, предназначенный для заклеивания небольших повреждений в зоне протектора шины, и компрессор.



Герметик не предназначен для устранения повреждений, возникших в результате движения с поврежденным колесом, лопнувших шин или шин с повреждениями боковины.

Если шина отделилась от обода колеса, или если повреждена боковина шины, или если повреждение имеет размер более 6 мм, что приводит к быстрому снижению давления воздуха в шине, вызовите техническую помощь.

Это означает, что шина повреждена слишком серьезно, и герметик не может эффективно устранить повреждение.

Если шина теряет давление воздуха из-за небольшого повреждения, размером менее 6 мм, которое находится в зоне протектора шины, то вы можете использовать герметик и компрессор для временного ремонта шины.

Внимательно ознакомьтесь с инструкциями, приложенными к комплекту, и неукоснительно следуйте им.

Не вынимайте никакие небольшие предметы, застрявшие в протекторе шины.

Для получения более подробной информации см. следующий параграф ниже в этой главе:

- Использование герметика для временного ремонта поврежденной шины и компрессора

После доведения давления воздуха в шине до рекомендованного значения, осторожно двигайтесь на автомобиле на расстояние 8 км, чтобы равномерно распределить герметик и обеспечить надежное заклеивание повреждения.

Если герметик не будет удален из поврежденной шины в пределах 160 км пробега после заклеивания шины, то, возможно, вам придется заменить шину.

Как можно скорее обратитесь к вашему дилеру для выполнения ремонта поврежденной шины.

Компрессор может также использоваться для подкачки шины при снижении давления воздуха в ней.

Для информации об использовании компрессора без герметика, см. параграф «Использование компрессора без герметика» ниже в этой главе.

Компрессор может быть оборудован адаптером для дополнительного оборудования, который хранится в отделении в нижней части компрессора.

При помощи этого адаптера вы можете накачивать такие предметы, как надувные матрасы, мячи и т.д.

## Устранение неисправностей в пути

---

### ПРЕДОСТЕРЕЖЕНИЕ

Работа двигателя в закрытом помещении, например, в гараже, при выключенной системе кондиционирования воздуха может привести к проникновению опасных выхлопных газов в салон вашего автомобиля.

Отработавшие газы представляют смертельную угрозу для человека. В них содержится окись углерода (СО), которая не имеет ни цвета, ни запаха. Вдыхание этого газа может привести к потере сознания и даже к смерти.

Никогда не оставляйте автомобиль с работающим двигателем в закрытых помещениях, не имеющих принудительной вытяжной вентиляции.

Для более подробной информации, см. следующий параграф в Руководстве по эксплуатации вашего автомобиля:

- Выпускная система

### ПРЕДОСТЕРЕЖЕНИЕ

Будьте осторожны, чтобы не перекачать шину. В противном случае шина может взорваться, и вы или другие люди можете получить травмы.

Строго следуйте инструкциям, приложенным к герметику и компрессору для подкачки шин.

Доведите давление воздуха в шине до рекомендованной величины.

Запрещается накачивать шину до давления, превышающего величину, рекомендованную для холодных шин.

### ПРЕДОСТЕРЕЖЕНИЕ

Хранение и перевозка в салоне автомобиля не закрепленных должным образом емкости с герметиком и компрессора для подкачки шин может привести к травмам. При экстренном торможении, резком маневре или дорожно-транспортном происшествии незакрепленное оборудование может поранить пассажиров. Поэтому храните это оборудование в специально предназначенном для него месте.

### ГЕРМЕТИК ДЛЯ ВРЕМЕННОГО РЕМОНТА ШИНЫ

Перед использованием комплекта внимательно изучите и тщательно выполняйте все инструкции по безопасности, приведенные на этикетке емкости с герметиком.

Проверьте срок годности на этикетке, имеющейся на емкости с герметиком.

Следует заменять емкость с герметиком, не дожидаясь истечения срока годности герметика.

Для приобретения новой емкости с герметиком для временного ремонта шин обратитесь к вашему дилеру.

Емкость с герметиком предназначена только для однократного применения и для устранения повреждения только одной шины.

После использования герметика, обязательно замените емкость с герметиком, входящую в комплект для подкачки шин.

Для получения более подробной информации см. следующий параграф ниже в этой главе:

- Отсоединение и замена емкости с герметиком

Герметик предназначен исключительно для временного ремонта шин.

### ВНИМАНИЕ

Ваш автомобиль оборудован системой слежения за давлением воздуха в шинах.

Используйте только герметик для временного ремонта шин, одобренный корпорацией GM. Обратитесь к своему дилеру.

Применение иных жидких герметиков может привести к повреждению датчиков давления воздуха в шинах.

## Устранение неисправностей в пути

### ИДЕНТИФИКАЦИЯ ГЕРМЕТИКА И КОМПРЕССОРА ДЛЯ ВРЕМЕННОГО РЕМОНТА ШИНЫ

Необходимое оборудование хранится в багажном отделении за левой панелью отделки.

Для информации о том, как достать или уложить комплект, см. следующий параграф ниже в этой главе.

- Укладка герметика и компрессора для временного ремонта шины

Ваш автомобиль может быть оснащен одним из двух вариантов комплекта для временного ремонта шины.

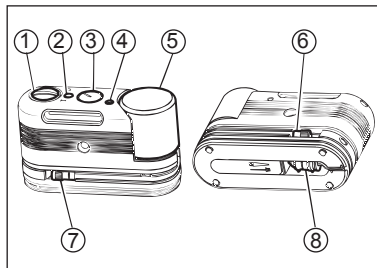

Комплект, состоящий из герметика и компрессором с кнопкой выбора подачи воздуха или герметика, включает в себя следующее оборудование:

1. Кнопка селектора
2. Кнопка включения/выключения
3. Манометр
4. Кнопка сброса давления
5. Емкость с герметиком
6. Черный шланг, предназначенный только для воздуха
7. Прозрачный шланг, предназначенный для подачи в шину герметика и воздуха
8. Кабель для подключения компрессора

Компрессор может быть оборудован адаптером для дополнительного оборудования, который хранится в отделении в нижней части компрессора.

При помощи этого адаптера вы можете накачивать такие предметы, как надувные матрасы, мячи и т.д.

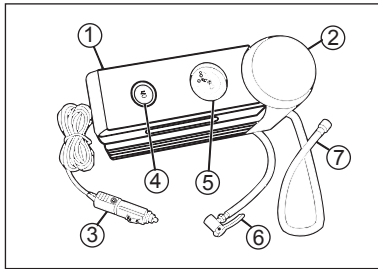

Второй вариант комплекта для временного ремонта шин включает в себя следующее:

1. Воздушный компрессор
2. Емкость с герметиком
3. Кабель для подключения компрессора
4. Выключатель I/O
5. Манометр
6. Шланг манометра
7. Шланг для заполнения шины герметиком

### ИСПОЛЬЗОВАНИЕ ГЕРМЕТИКА И КОМПРЕССОРА ДЛЯ ВРЕМЕННОГО РЕМОНТА ШИНЫ

#### **⚠ ПРЕДОСТЕРЕЖЕНИЕ**

Перед использованием комплекта внимательно изучите и тщательно выполняйте все инструкции по безопасности, приведенные на этикетке емкости с герметиком.

Внимательно ознакомьтесь с инструкциями, приложенными к комплекту, и неукоснительно следуйте им.

При низкой температуре наружного воздуха, прогрейте компрессор и емкость с герметиком в теплом помещении в течение примерно пяти минут. Это позволит накачать шину быстрее.

Перед выполнением ремонта, выполните проверку безопасности. См. предупреждения о безопасности в параграфе «При повреждении шины» ранее в этой главе.

Не вынимайте небольшие предметы, застрявшие в шине.

1. Выньте комплект для подкачки шин и положите его рядом с поврежденным колесом.

Для получения более подробной информации см. следующий параграф ниже в этой главе:

- Герметик и компрессор для временного ремонта поврежденной шины

Убедитесь в том, что компрессор выключен.

2. Размотайте прозрачный шланг для герметика/воздуха и электрический провод подключения компрессора.
3. Убедитесь в том, что воздушный вентиль шины расположен близко к земле, и что шланг достанет до него.

## Устранение неисправностей в пути

---

4. Снимите колпачок воздушного вентиля шины.

5. Надежно присоедините шланг для наполнения шины герметиком к воздушному вентилю шины.

Для подключения, вращайте конец шланга по часовой стрелке.

6. Отключите все дополнительное электрооборудование, подключенное к электрическим розеткам.

Для более подробной информации, см. следующий параграф в главе 1 Руководства по эксплуатации вашего автомобиля:

- Розетки для подключения дополнительного электрооборудования

7. Включите провод питания компрессора в электрическую розетку.

Примечание:

Для подключения компрессора используйте только гнездо прикуривателя, если ваш автомобиль не оборудован дополнительной электрической розеткой.

Не закрывайте дверь или окно, чтобы не повредить провод компрессора.

8. Запустите двигатель.

Во время работы компрессора, двигатель автомобиля должен работать.

9. Поверните селектор режима против часовой стрелки, в положение подачи герметика и воздуха.

10. Нажмите на выключатель, чтобы включить компрессор и начать подачу герметика.

Компрессор начнет закачивать в поврежденную шину герметик и воздух.

В начальный период времени, показания манометра будут достаточно высокими, пока компрессор подает в шину герметик. Когда компрессор начнет накачивать в шину воздух, показания манометра быстро уменьшатся, а затем начнут увеличиваться по мере накачивания шины.



### **ПРЕДОСТЕРЕЖЕНИЕ**

Работа двигателя в закрытом помещении, например, в гараже, при выключенной системе кондиционирования воздуха может привести к проникновению опасных выхлопных газов в салон вашего автомобиля.

11. Доведите давление воздуха в шине до рекомендованной величины, указанной на табличке с информацией о шинах и загрузке автомобиля.

Для определения места расположения таблички с информацией о шинах см. параграф «Загрузка автомобиля» в главе 3 Руководства по эксплуатации вашего автомобиля.

- Табличка с информацией о шинах и загрузке автомобиля

Для получения более подробной информации см. также следующие параграфы в Главе 4:

- Давление воздуха в шинах

При работе компрессора показания манометра несколько превышают действительное значение давления воздуха в шине. Выключите компрессор, чтобы проверить точную величину давления воздуха в шине.

### **ВНИМАНИЕ**

Если после 25 минут работы компрессора вам не удастся довести давление воздуха в шине до нормального, то вам нельзя продолжать дальнейшее движение автомобиля. Это означает, что шина повреждена слишком сильно, и повреждение не может быть устранено при помощи герметика и компрессора.

Отключите провод компрессора от розетки.

Отсоедините шланг от воздушного вентиля шины.

12. Нажмите на выключатель, чтобы выключить компрессор и подачу герметика.

#### **ПРИМЕЧАНИЕ:**

Следующие шаги необходимо выполнять быстро.

Повреждение не будет заклеено, и воздух может выходить из шины до тех пор, пока автомобиль не начнет двигаться, и герметик не распределится внутри шины.

Будьте осторожны при отключении компрессора. Некоторые части компрессора могут быть горячими.

13. Отключите провод компрессора от розетки.

## Устранение неисправностей в пути

---

14. Вращайте конец шланга против часовой стрелки, чтобы отсоединить его от воздушного вентиля.
15. Установите колпачок на воздушный вентиль шины.
16. Уберите шланг в предназначенное для него место.
17. Уложите электрический провод воздушного компрессора в исходное положение.
18. Если вам удалось накачать шину, снимите с емкости с герметиком наклейку с предупреждением об ограничении максимальной скорости движения (при наличии).  
Приклейте наклейку с предупреждением об ограничении максимальной скорости на заметное место внутри автомобиля.

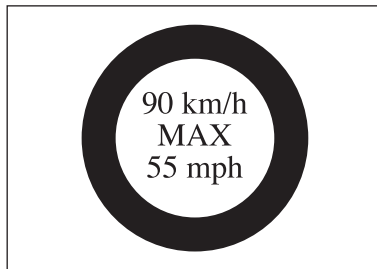

Этикетка с указанием максимальной скорости движения напоминает вам о необходимости соблюдать осторожность и о том, что запрещается превышать скорость 90 км/ч до тех пор, пока вы не отремонтируете поврежденное колесо.

19. Соберите комплект для подкачки шин в обратном порядке и уберите его на место.
20. Для того чтобы герметик распределился внутри шины ровным слоем, необходимо проехать около 8 км.



21. Остановите и припаркуйте автомобиль в безопасном месте.

Проверьте давление воздуха в шине, чтобы убедиться в том, что повреждение было устранено.

См. параграф «Использование компрессора без герметика для ремонта шин» ниже в данной главе.

Если давление воздуха в шине снизилось более чем на 68 кПа по сравнению с рекомендованным, то дальнейшая эксплуатация автомобиля не разрешается. Это означает, что шина повреждена слишком сильно, и повреждение не может быть устранено при помощи герметика и компрессора.

Если давление воздуха в шине снизилось не более чем на 68 кПа по сравнению с рекомендованным, то доведите давление воздуха в шине до нормальной величины, указанной на табличке с информацией о шинах.

22. При помощи ткани вытрите возможные подтеки герметика с кузова автомобиля, колеса и шины.

23. При утилизации емкости из-под герметика и шлангов убедитесь в том, что вы действуете в соответствии с местным законодательством.

Ваш дилер может помочь вам в этом.

24. После использования герметика, обязательно замените емкость с герметиком, входящую в комплект для подкачки шин.

Для приобретения новой емкости с герметиком для временного ремонта шин обратитесь к вашему дилеру.

25. Как можно скорее обратитесь к вашему дилеру для проверки и профессионального ремонта или замены поврежденной шины.

Если герметик не будет удален из поврежденной шины в пределах 160 км пробега после заклеивания шины, то, возможно, вам придется заменить шину.

## Устранение неисправностей в пути

### ИСПОЛЬЗОВАНИЕ КОМПРЕССОРА БЕЗ ГЕРМЕТИКА

Если вы хотите накачать шину только воздухом, без использования герметика, то следуйте описанной ниже процедуре.

Внимательно ознакомьтесь с инструкциями, приложенными к комплекту, и неукоснительно следуйте им.

Перед использованием комплекта, выполните проверку безопасности. См. предупреждения о безопасности в параграфе «При повреждении шины» ранее в этой главе.

1. Достаньте емкость с герметиком и компрессор из багажного отделения.

Для получения более подробной информации см. следующий параграф ниже в этой главе:

- Укладка герметика и компрессора для временного ремонта поврежденной шины
2. Размотайте черный шланг для воздуха и электрический провод подключения компрессора.

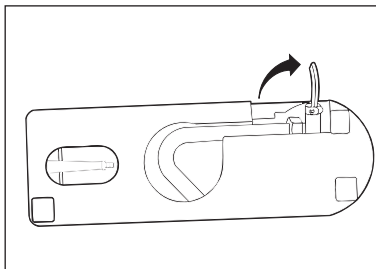

Если компрессор не имеет переключателя селектора, то потяните рычаг вверх, чтобы отсоединить воздушный шланг от емкости с герметиком.

Сначала вытяните верхнюю часть шланга, а затем нижнюю часть. Снимите с компрессора заглушку.

На данном этапе, не включайте компрессор в электрическую розетку.

3. Снимите колпачок воздушного вентиля шины.
4. Надежно присоедините воздушный шланг к воздушному вентилю шины.
  - Для компрессоров с переключателем селектора:  
Для подключения, вращайте конец шланга по часовой стрелке.
  - Для компрессоров без переключателя селектора:  
Нажмите на рычаг вниз, чтобы надежно соединить шланг с воздушным вентиляем.
5. Отключите все дополнительное электрооборудование, подключенное к электрическим розеткам.  
Для более подробной информации, см. следующий параграф в главе 1 Руководства по эксплуатации вашего автомобиля:
  - Розетки для подключения дополнительного электрооборудования

6. Включите провод питания компрессора в электрическую розетку.

Примечание:

Для подключения компрессора используйте только гнездо прикуривателя, если ваш автомобиль не оборудован дополнительной электрической розеткой.

Не закрывайте дверь или окно, чтобы не повредить провод компрессора.

7. Запустите двигатель.

Во время работы компрессора, двигатель автомобиля должен работать.

### **ПРЕДОСТЕРЕЖЕНИЕ**

Работа двигателя в закрытом помещении, например, в гараже, при выключенной системе кондиционирования воздуха может привести к проникновению опасных выхлопных газов в салон вашего автомобиля.

8. Поверните селектор режима (при наличии) по часовой стрелке, в положение подачи только воздуха.
9. Для включения или выключения компрессора нажмите на кнопку.

Компрессор будет накачивать шину только воздухом.

10. Доведите давление воздуха в шине до рекомендованной величины, указанной на табличке с информацией о шинах и загрузке автомобиля.

Для определения места расположения таблички с информацией о шинах см. параграф «Загрузка автомобиля» в главе 3 Руководства по эксплуатации вашего автомобиля.

- Табличка с информацией о шинах и загрузке автомобиля

Для получения более подробной информации см. также следующие параграфы в Главе 4 данного Дополнения:

- Шины

Давление воздуха в шинах При работе компрессора показания манометра несколько превышают действительное значение давления воздуха в шине. Выключите компрессор, чтобы проверить точную величину давления воздуха в шине.

## Устранение неисправностей в пути

---

11. Проверьте давление воздуха в шине при помощи манометра, которым оснащен комплект для подкачки шин.

При работе компрессора показания манометра несколько превышают действительное значение давления воздуха в шине. Выключите компрессор, чтобы проверить точную величину давления воздуха в шине.

Чтобы выпустить избыток воздуха, нажмите на металлический шток в центре воздушного вентиля шины, или на кнопку сброса давления воздуха на компрессоре (при наличии).



### **ПРЕДОСТЕРЕЖЕНИЕ**

Будьте осторожны, чтобы не перекачать накачиваемый предмет. Накачиваемые предметы могут взорваться, при этом вы или другие люди можете получить травмы.

Строго следуйте инструкциям, приложенным к герметику и компрессору для подкачки шин.

Доведите давление воздуха в шине до рекомендованной величины.

Запрещается накачивать шину до давления, превышающего величину, рекомендованную для холодных шин.

12. Нажмите на выключатель, чтобы выключить компрессор. Компрессор может быть горячим. Не прикасайтесь к компрессору до тех пор, пока он не остынет.

13. Отключите провод компрессора от розетки.

14. Отсоедините шланг от воздушного вентиля шины.

- Для компрессоров с переключателем селектора:

Вращайте конец шланга против часовой стрелки, чтобы отсоединить его от воздушного вентиля.

- Для компрессоров без переключателя селектора:

Потяните рычаг вверх, чтобы отсоединить подающий шланг компрессора от воздушного вентиля шины.

15. Установите колпачок на воздушный вентиль шины.
16. Уберите шланг в предназначенное для него место.
17. Уложите электрический провод воздушного компрессора в исходное положение.
18. Соберите комплект для подкачки шин в обратном порядке и уберите его на место.

### **ОТСОЕДИНЕНИЕ И ЗАМЕНА ЕМКОСТИ С ГЕРМЕТИКОМ**

Емкость с герметиком предназначена только для одноразового применения и для устранения повреждения только одной шины.

После использования герметика, обязательно замените емкость с герметиком, входящую в комплект для подкачки шин.

Для замены емкости с герметиком выполните следующее:

1. Размотайте шланг с компрессора и емкости с герметиком.

- Для компрессоров с переключателем селектора:

Размотайте прозрачный шланг, предназначенный для наполнения шины герметиком.

После этого станет видна желтая кнопка разблокировки емкости с герметиком.

## Устранение неисправностей в пути

---

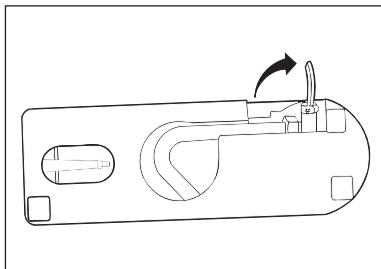

- Для компрессоров без переключателя селектора:

Потяните рычаг вверх, чтобы отсоединить подающий шланг компрессора от емкости с герметиком.

Размотайте воздушный шланг компрессора с емкости с герметиком.

Размотайте шланг для наполнения шины герметиком.

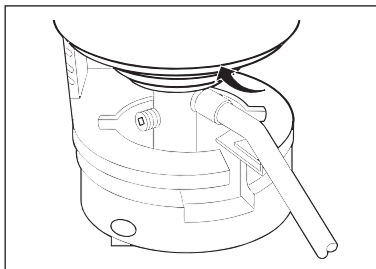

2. Отсоедините емкость с герметиком из компрессора.

- Для компрессоров с переключателем селектора:

Нажмите на желтую кнопку, чтобы отсоединить емкость с герметиком.

- Для компрессоров без переключателя селектора:

Поверните емкость с герметиком таким образом, чтобы шланг оказался совмещен с пазом в компрессоре.

Потяните емкость с герметиком вверх, чтобы снять ее с компрессора.

Для приобретения новой емкости с герметиком для временного ремонта шин обратитесь к вашему дилеру.

### **Установка емкости с герметиком**

- Компрессор с переключателем селектора:
  - Установите на место новую емкость с герметиком.
  - Обмотайте шланг для заполнения герметиком вокруг воздушного компрессора.
- Компрессор без переключателя селектора:
  - Поверните емкость с герметиком таким образом, чтобы шланг оказался совмещен с пазом в компрессоре.
  - Нажмите на емкость с герметиком вниз и поверните ее по часовой стрелке.
  - Обмотайте шланг для заполнения герметиком вокруг воздушного компрессора.
  - Прижмите воздушный шланг компрессора к входному отверстию емкости с герметиком, и нажмите на рычаг вниз.

Уложите емкость с герметиком и компрессор в багажное отделение.

Для получения более подробной информации см. следующий параграф ниже в этой главе:

- Хранение герметика и компрессора для временного ремонта шины

## Устранение неисправностей в пути

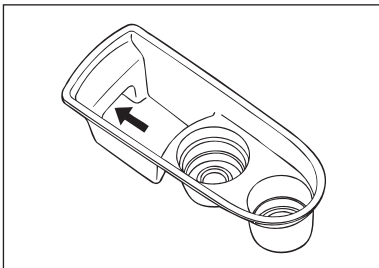

### **ХРАНЕНИЕ ГЕРМЕТИКА И КОМПРЕССОРА ДЛЯ ВРЕМЕННОГО РЕМОНТА ШИНЫ**

Необходимое оборудование хранится в багажном отделении за левой панелью отделки.

Чтобы вынуть емкость с герметиком и компрессор:

1. Выньте поддон, потянув вверх за одно из отверстий, чтобы получить доступ к герметику и компрессору для временного ремонта шины.

2. Найдите емкость с герметиком и компрессор.
3. Для компрессоров без селектора режима, потяните ленту «липучку» вверх и назад.

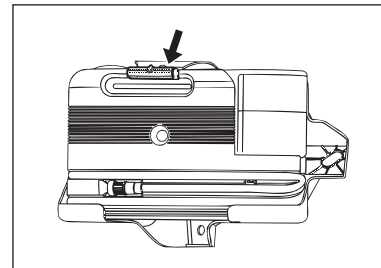

Для компрессоров с селектором режима, потяните вверх желтый выступ, чтобы освободить комплект.

4. Достаньте емкость с герметиком и компрессор из багажного отделения.

После использования, соберите комплект для подкачки шин в обратном порядке и уберите его на место.