



XT5

Руководство по эксплуатации



Содержание

Общие сведения	2
Краткая информация	5
Ключи, двери и окна	29
Сиденья и удерживающие устройства	60
Вещевые отделения и системы крепления багажа	112
Приборы и органы управления	118
Система освещения	171
Информационно-развлекательная система	179
Управление системой климат-контроля	180
Управление автомобилем	190
Уход за автомобилем	269
Ремонт и техническое обслуживание	350
Технические данные	365
Информация для клиентов	369
Система «ЭРА-ГЛОНАСС»	371
Указатель	373

Общие сведения



В данном Руководстве упоминаются (но не ограничиваются перечисленным) следующие наименования, логотипы, эмблемы, девизы, наименования моделей и типы кузова: наименование GM, логотип GM, наименование CADILLAC, эмблема CADILLAC, наименование XT5, которые являются торговыми и/или сервисными марками компании General Motors LLC, ее подразделений, филиалов или лицензиаров.

В данном Руководстве содержится описание оборудования, которое может быть установлено или отсутствовать на вашем автомобиле, поскольку оно может относиться к опциям, которые вы не заказывали, которые не поставляются в вашу страну, или это может быть связано с внесением изменений в конструкцию автомобиля после опубликования данного Руководства.

Для определения точной комплектации приобретенного вами автомобиля вос-

пользуйтесь документацией, полученной вами от дилера.

Храните данное Руководство в автомобиле – это позволит быстро получать необходимую информацию.

Как пользоваться данным Руководством

Для быстрого нахождения информации об автомобиле, его компонентах и системах используйте Указатель, находящийся в конце данного Руководства. В Указателе информация, содержащаяся в данном Руководстве, сгруппирована по алфавиту с указанием страниц, на которых она находится.

Замечания, связанные с опасностью, и другие предупреждения

Предупреждения, содержащиеся на табличках в автомобиле, а также в данном Руководстве, указывают на соответствующие опасности и меры, которые необходимо принимать, чтобы избежать этих опасностей или свести риск их возникновения к минимуму.

Опасно

Данное обозначение используется, если возможно возникновение ситуаций с высокой степенью опасности, результатами которых станут тяжкие увечья или смерть. Пренебрежение данной информацией может быть опасно для жизни.

Внимание

Данное обозначение указывает на возможность возникновения ситуаций с высокой степенью опасности, результатами которых могут быть тяжкие увечья. Пренебрежение данной информацией может привести к получению серьезной травмы.

Осторожно

Данное обозначение указывает на возможность возникновения ситуаций с высокой степенью опасности, результатами которых могут быть повреждения автомобиля.



Знак в виде перечеркнутого по диагонали круга является призывом к соблюдению правил техники безопасности и означает: «Ни в коем случае не...», «Запрещается...» или «Не допускайте, чтобы это произошло».

Условные обозначения

Некоторые компоненты автомобиля и установленные на них таблички содержат вместо текстовых сообщений условные обозначения. Приведенные ниже символы дополняют текстовую информацию, описывающую принцип действия или относящуюся к конкретным компонентам, системам/органам управления, сообщениям, приборам или индикаторам.

: данный символ используется в случаях, когда необходимо ознакомиться с соответствующей информацией или инструкциями, содержащимися в Руководстве по эксплуатации автомобиля.

: данный символ используется в случаях, когда необходимо ознакомиться с соответствующей информацией или ин-

струкциями, содержащимися в Руководстве по техническому обслуживанию.

: данный символ используется в случаях, когда необходимо ознакомиться с более подробной информацией, содержащейся на другой странице.

Условные обозначения, используемые в автомобиле

Ниже приводятся изображения условных обозначений, используемых в автомобиле, и их расшифровка. Для получения более подробной информации о системах автомобиля см. соответствующие разделы данного Руководства.

: Система кондиционирования воздуха

: Хладагент системы кондиционирования

: Контрольная лампа системы подушек безопасности

: Антиблокировочная система (ABS)

: Контрольная лампа тормозной системы

: Надлежащая утилизация отслуживших компонентов

: Температура охлаждающей жидкости двигателя

: Не пользоваться открытым огнем!

: Огнеопасно!

: Система предотвращения возможно-го фронтального столкновения

: Предохранители

: Система креплений детских кресел ISOFIX/LATCH

: Система помощи при перестроении

: Система предупреждения о непреднамеренном выходе из занимаемой полосы

: Система предотвращения выезда из занимаемой полосы

: Контрольная лампа неисправности (контрольная лампа «Проверьте двигатель»)

: Давление моторного масла

: Система помощи при парковке

: Индикатор обнаружения пешехода впереди

: Питание

: Система предупреждения об объездах, движущихся сзади в поперечном направлении

: Уполномоченный технический специалист

: Дистанционный запуск двигателя

: Контрольная лампа «Пристегните ремень»

4 ОБЩИЕ СВЕДЕНИЯ

: Система контроля слепых зон

: Запуск/остановка двигателя

: Монитор давления воздуха в шинах

: Система StabiliTrak / система поддержания курсовой устойчивости (ESC)

: Высокое давление!

: Индикатор обнаружения автомобиля впереди

Краткая информация

Приборная панель

Общее описание 6

Краткое описание систем и оборудования

Система автоматической остановки/запуска двигателя.....	8
Система дистанционного управления замками (RKE).....	8
Дистанционный запуск двигателя.....	9
Замки дверей.....	9
Дверь багажного отделения.....	10
Окна.....	11
Регулировка положения сидений.....	11
Функция сохранения и вызова настроек.....	12
Сиденья второго ряда.....	13
Сиденья с функциями обогрева и вентиляции.....	13
Регулировка подголовников.....	13
Ремни безопасности.....	14
Система определения присутствия пассажира на переднем сиденье.....	14
Регулировка положения зеркал заднего вида.....	14
Регулировка положения рулевого колеса.....	15
Приборы внутреннего освещения.....	15
Наружные световые приборы.....	16
Очиститель/омыватель ветрового стекла.....	17

Управление системой климат-контроля.....	18
Коробка передач.....	19

Системы автомобиля

Информационно-развлекательная система.....	19
Кнопки управления на рулевом колесе.....	19
Система круиз-контроля.....	20
Информационный центр (DIC).....	20
Система предупреждения о возможном фронтальном столкновении (FCA).....	21
Система автоматического торможения при движении вперед (FAB).....	21
Система автоматического торможения при обнаружении пешеходов во время движения вперед (FPB).....	21
Система предотвращения выезда из занимаемой полосы (LKA).....	21
Система помощи при перестроении (LCA).....	22
Система кругового обзора.....	22
Камера заднего обзора (RVC).....	22
Система предупреждения об объектах, движущихся сзади в поперечном направлении (RCTA).....	22
Система помощи при парковке.....	22
Система автоматической парковки (APA).....	23
Система автоматического торможения при движении назад (RAB).....	23
Электрические розетки.....	23

Универсальная система дистанционного управления.....	24
Вентиляционный люк в крыше.....	24

Обеспечение удобства и эффективности эксплуатации автомобиля

Противобуксовочная система/система поддержания курсовой устойчивости.....	25
Монитор давления воздуха в шинах.....	26
Топливо E85 или FlexFuel.....	26
Индикатор срока службы моторного масла.....	27
Экономичное вождение.....	27

Приборная панель

Общее описание

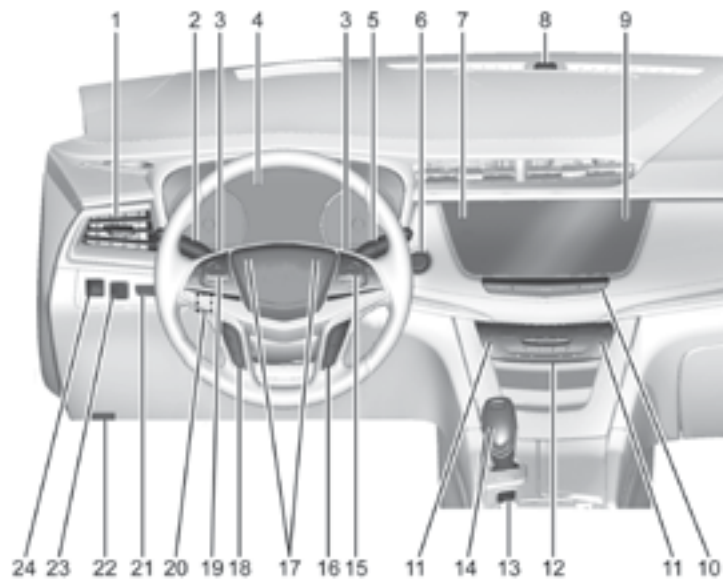

1. *Вентиляционные дефлекторы* → 188.
2. *Переключатель наружного освещения* → 171.
Рычаг переключателя указателей поворота. См. *Сигналы указателей поворота* → 175.
Кнопка включения системы IntelliBeam® (при соответствующей комплектации). См. *Переключатель наружного освещения* → 171.
3. *Подрулевые переключатели передач*. См. *Режим ручного выбора передач* → 215.
4. *Комбинация приборов (топовая комплектация)* → 131 или *Комбинация приборов (базовая комплектация)* → 129.
Дисплей информационного центра (DIC). См. *Информационный центр (DIC)* → 149.
5. *Очиститель/омыватель ветрового стекла* → 120.
Очиститель/омыватель заднего стекла → 122.
6. Кнопка запуска двигателя. См. *Режимы кнопки запуска двигателя* → 202.
7. Кнопка включения/выключения систем помощи при парковке. См. *Системы помощи при парковке или движении задним ходом* → 237.
Кнопка включения/выключения системы автоматической парковки (APA). См. *Системы помощи при парковке или движении задним ходом* → 237.
8. Датчик освещенности. См. *Система автоматического управления наружными световыми приборами* → 174.
9. *Выключатель аварийной световой сигнализации* → 175.
10. *Информационно-развлекательная система* → 179.
11. *Передние сиденья с функциями обогрева и вентиляции* → 68 (при соответствующей комплектации).
12. *Двухзонная система климат-контроля с функцией автоматического управления* → 180.
13. Переключатель режимов движения (MODE). См. *Переключатель режимов движения* → 223.
Противобуксовочная система/система поддержания курсовой устойчивости → 221.
Система полного привода → 216 (при соответствующей комплектации).
14. Рычаг селектора автоматической коробки передач. См. *Автоматическая коробка передач* → 210.
15. *Кнопки управления на рулевом колесе* → 119.
Кнопки управления информационным центром (DIC). См. *Информационный центр (DIC)* → 149.
16. *Кнопки управления на рулевом колесе* → 119.
17. *Звуковой сигнал* → 120.
18. *Система предупреждения о возможном фронтальном столкновении (FCA)* → 245 (при соответствующей комплектации).
Система предотвращения выезда из занимаемой полосы (LKA) → 254 (при соответствующей комплектации).
Рулевое колесо с функцией обогрева → 119 (при соответствующей комплектации).
19. *Система круиз-контроля* → 224.
Система адаптивного круиз-контроля → 226 (при соответствующей комплектации).
Кнопка телефона. См. *Кнопки управления на рулевом колесе* → 119.
20. *Регулировка положения рулевого колеса* → 119 (не виден).
21. *Проекционный дисплей (HUD)* → 152 (при соответствующей комплектации).

22. *Ручка привода защелки капота. См. Капот* → 272.

Диагностический разъем (не виден). См. *Контрольная лампа неисправности (контрольная лампа «Проверьте двигатель»)* → 139.

23. *Регулятор яркости подсветки приборной панели* → 176.
24. *Стояночный тормоз с электроприводом* → 218.

Краткое описание систем и оборудования

В этом разделе приводится общее описание основных наиболее важных систем, которые могут быть установлены или отсутствовать на вашем автомобиле в зависимости от его комплектации.

Более подробная информация о системах автомобиля приведена в других разделах данного Руководства.

Система автоматической остановки/запуска двигателя

При соответствующей комплектации система автоматической остановки/запуска двигателя выключает двигатель для снижения расхода топлива. Компоненты этой системы специально предназначены для обеспечения увеличенного количества запусков двигателя.

При нажатии педали тормоза и при полной остановке автомобиля двигатель может выключиться. После выключения двигателя на тахометре появляется сообщение AUTO STOP. См. *Тахометр* → 133. При отпускании педали тормоза или при нажатии педали акселератора двигатель запустится снова. См. *Система автоматической остановки/запуска двигателя* → 205 в Управление автомобилем.

Система дистанционного управления замками (RKE)

С помощью пульта дистанционного управления можно запирать и отпирать замки дверей, находясь на расстоянии до 60 м от автомобиля.



🔒 (запирание замков): нажмите, чтобы запереть все двери и лючок топливозаправочной горловины (при соответствующей комплектации).

🔓 (отпирание замков): нажмите, чтобы отпереть дверь водителя или все двери (в зависимости от пользовательских настроек).

При соответствующей комплектации лючок топливозаправочной горловины также будет разблокирован.

Сигналы обратной связи системы управления замками могут быть настроены пользователем.

См. *Пользовательские настройки* → 157.

➤ (определение местонахождения автомобиля; сигнал тревоги): однократное нажатие данной кнопки позволяет определить местонахождение вашего автомобиля.

Для активации сигнала тревоги нажмите и удерживайте нажатой в течение трех секунд кнопку ➤. Для отмены сигнала тревоги повторно нажмите эту кнопку.

🔑 (электропривод двери багажного отделения): дважды быстро нажмите эту кнопку, чтобы открыть или закрыть дверь багажного отделения. Нажмите данную кнопку один раз, чтобы остановить дверь багажного отделения.



Нажмите кнопку, расположенную в нижней части корпуса пульта дистанционного управления, чтобы извлечь механический ключ. Ключ может использоваться для отпирания/запирания замка двери водителя и перчаточного ящика.

См. *Ключи* → 29 и *Действие системы дистанционного управления замками (RKE)* → 30.

Дистанционный запуск двигателя

При наличии данной функции запуск двигателя можно осуществлять, находясь вне автомобиля.

Запуск двигателя

1. Нажмите и отпустите кнопку  на пульте дистанционного управления.
2. Затем сразу нажмите и удерживайте нажатой кнопку  в течение не менее четырех секунд или до тех пор, пока не начнут мигать указатели поворота.

Сядьте в автомобиль, нажмите Start, как при запуске двигателя в нормальном режиме.

После запуска двигателя включатся габаритные огни.

Длительность работы двигателя при дистанционном запуске можно увеличить.

Остановка двигателя после дистанционного запуска

Чтобы заглушить двигатель после дистанционного запуска, выполните одно из следующих действий:

- Нажмите и удерживайте кнопку  нажатой до тех пор, пока не погаснут габаритные огни.

- Включите аварийную световую сигнализацию.
- Включите зажигание, а затем выключите его.

См. *Дистанционный запуск двигателя* → 36.

Замки дверей

Система дистанционной идентификации ключа





При нахождении пульта ДУ системы дистанционного управления замками (RKE) в пределах радиуса действия нажмите кнопку, расположенную на ручке двери, и потяните за ручку. См. *Действие системы дистанционного управления замками (RKE)* → 30.

Режим ручного управления



Для отпирания и запираания дверей снаружи автомобиля вставьте механический ключ в цилиндр замка двери водителя. Цилиндр замка закрыт крышкой. См. *Замки дверей* → 37.

Находясь внутри автомобиля, нажмите кнопку блокировки двери в задней части двери. Чтобы открыть дверь изнутри, потяните один раз за ручку двери, чтобы отпереть замок, и второй раз, чтобы открыть дверь.

Центральный выключатель блокировки замков

Чтобы запереть или отпереть двери снаружи, нажмите кнопку  или  на пульте дистанционного управления. См. *Действие системы дистанционного управления замками (RKE)* → 30.





Находясь внутри автомобиля, нажмите кнопку  или . См. *Центральный выключатель блокировки замков* → 40.

Дверь багажного отделения

Управление электроприводом двери багажного отделения



На автомобилях, оборудованных электроприводом двери багажного отделения, переключатель управления приводом расположен на двери водителя. Чтобы воспользоваться электроприводом двери багажного отделения, рычаг селектора необходимо установить в положение P (парковка).

Выберите режим работы электропривода двери багажного отделения – MAX или 3/4. Нажмите кнопку  на двери водителя. Дверь водителя должна быть разблокирована. Дважды быстро нажмите кнопку  на пульте дистанционного

управления, пока дверь багажного отделения не начнет движение.

Во время движения двери багажного отделения нажмите любую кнопку управления приводом двери багажного отделения для ее остановки. При повторном нажатии кнопки направление движения двери меняется на противоположное.

Чтобы закрыть дверь багажного отделения, нажмите кнопку , расположенную в нижней части двери багажного отделения рядом с ручкой.

Чтобы отключить электропривод двери багажного отделения, выберите OFF (выкл.) на переключателе управления приводом двери багажного отделения. См. *Дверь багажного отделения* → 42.

Окна



Питание к электроприводам стеклоподъемников подается при включенном зажигании, в режиме ACC/ACCESSORY кнопки запуска, а также в режиме задержки отключения питания дополнительного оборудования (RAP). См. *Режим задержки отключения питания дополнительного электрооборудования (RAP)* → 207.

Для открывания или закрывания окна необходимо нажать клавишу переключателя или потянуть ее вверх.

Электроприводы стеклоподъемников могут временно отключиться при слишком частом использовании переключателей в течение короткого времени.

См. *Окна с электрическими стеклоподъемниками* → 55.

Регулировка положения сидений

Внимание

Попытка отрегулировать положение сиденья водителя во время движения может привести к потере контроля над автомобилем. Регулируйте положение сиденья водителя только на неподвижном автомобиле.

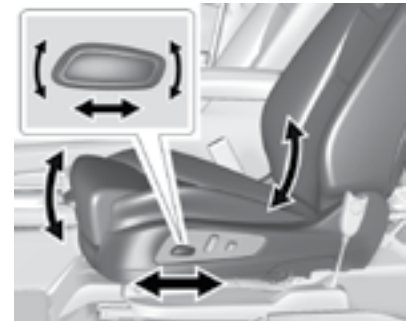

Для регулировки положения сиденья:

- Чтобы переместить сиденье вперед или назад, сдвиньте переключатель электропривода вперед или назад.
- Высоту передней части подушки сиденья можно отрегулировать, переме-

шая переднюю часть переключателя электропривода вверх или вниз.

- Регулировка всего сиденья по высоте осуществляется путем перемещения задней части переключателя электропривода вверх или вниз.

Для регулировки наклона спинки сиденья см. *Регулировка наклона спинки сиденья* → 64.



Для регулировки поясничной опоры см. *Регулировка поясничной опоры* → 64.

При соответствующей комплектации автомобиль может быть оборудован функцией вибрации подушки водительского сиденья, предупреждающей водителя об опасности столкновения. См. *Системы помощи водителю* → 236.

Функция сохранения и вызова настроек



При соответствующей комплектации с помощью функции сохранения и вызова настроек можно сохранять и вызывать из памяти индивидуальные настройки положения водительского сиденья для двух водителей, а также общие настройки положения для облегчения высадки из автомобиля. Также можно сохранить настройки положения других систем, например наружных зеркал заднего вида с электрической регулировкой и рулевого колеса с электрической регулировкой по углу наклона и вылету (при соответствующей комплектации). Сохраненные настройки положения привязаны к пультам дистанционного управления 1 и 2, с помощью которых можно осуществлять автоматический вызов настроек из памяти.

Перед сохранением настроек отрегулируйте все доступные положения. Включите зажигание, затем нажмите и отпустите кнопку SET (установка). Раздастся звуковой сигнал. Сразу после этого нажмите и удерживайте нажатой кнопку 1, 2 или  (высадка) до тех пор, пока не услышите два звуковых сигнала. Для вызова сохраненных настроек вручную нажмите и удерживайте нажатой кнопку 1, 2 или  до тех пор, пока соответствующие системы не примут сохраненное положение.

Если функция Auto Memory Recall («Автоматический вызов сохраненных настроек») активирована в программируемом меню пользовательских настроек, то при включении зажигания или выборе режима ACC/ACCESSORY кнопки запуска выполняется автоматический вызов настроек положений, предварительно сохраненных при помощи кнопок 1 и 2.

Если в программируемом меню пользовательских настроек активирована опция Easy Exit Options («Функция облегчения высадки из автомобиля»), то при выходе из автомобиля выполняется автоматический вызов предварительно сохраненных настроек положения для облегчения высадки водителя.

Вызов сохраненных настроек из памяти может быть недоступен при поставке ав-

томобилы с завода или после выполнения обслуживания до тех пор, пока не будет выполнена процедура, приведенная в разделе Функция сохранения настроек с помощью кнопок. См. *Сиденья с функцией сохранения настроек* → 65.

Сиденья второго ряда

Регулировка положения заднего сиденья

Сиденья второго ряда сдвигаются вперед для увеличения объема багажного отделения.



Чтобы сдвинуть сиденье, поднимите рычаг, расположенный под подушкой сиденья, и переместите сиденье вперед или назад.

Складывание спинки сиденья



Также для увеличения объема багажного отделения можно сложить любую часть спинки заднего сиденья.



См. *Задние сиденья* → 70.

Сиденья с функциями обогрева и вентиляции



При соответствующей комплектации выключатели располагаются рядом с органами управления системой климат-контроля на центральной консоли. Для управления этими функциями двигатель должен работать.

Для включения обогрева подушки сиденья водителя или переднего пассажира нажмите кнопку  или .

Для включения вентиляции сиденья водителя или переднего пассажира нажмите кнопку  или .

При однократном нажатии кнопки обогрева будет осуществляться с наибольшей интенсивностью. При каждом последующем нажатии кнопки выключателя интенсивность обогрева будет уменьшаться на одну ступень до полного отключения обогрева.

При максимальной интенсивности обогрева загораются три индикатора, расположенные над выключателями, при минимальной интенсивности – один индикатор. При выборе режима максимального обогрева передних сидений приблизительно через 30 минут может произойти автоматический переход на более низкий уровень интенсивности обогрева.

См. *Передние сиденья с функциями обогрева и вентиляции* → 68.

Регулировка подголовников

Не начинайте движение до тех пор, пока подголовники сидений водителя и всех пассажиров не будут должным образом установлены и отрегулированы.

При выборе удобного положения сиденья старайтесь как можно меньше отклонять спинку от вертикального положения и отрегулируйте подголовник по высоте.

См. *Подголовники* → 61 и *Регулировка наклона спинки сидений* → 64.

Ремень безопасности



Подробная информация о правилах использования ремней безопасности приведена в следующих разделах:

- *Ремень безопасности* → 73.
- *Использование ремней безопасности* → 74.
- *Трехточечные ремни безопасности* → 76.
- *Нижние анкеры и лямки детских кресел (система креплений LATCH)* → 101.

Система определения присутствия пассажира на переднем сиденье



Варианты исполнения контрольных ламп

Система определения присутствия пассажира на переднем сиденье при определенных условиях отключает фронтальную подушку безопасности переднего пассажира. Данная система не влияет на работоспособность других подушек безопасности. См. *Система определения присутствия пассажира на переднем сиденье* → 88.

Контрольная лампа состояния подушки безопасности переднего пассажира на потолочной консоли загорается при запуске

двигателя. См. *Контрольная лампа системы определения присутствия пассажира на переднем сиденье* → 138.

Регулировка положения зеркал заднего вида

Наружные зеркала заднего вида

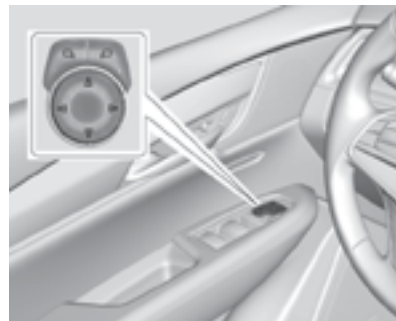

Для регулировки положения наружных зеркал:

1. Нажмите или для выбора зеркала со стороны водителя или пассажира.
2. Нажмите на одну из четырех сторон переключателя для регулировки положения зеркала.

См. *Наружные зеркала заднего вида с электрической регулировкой* → 51.

Внутреннее зеркало заднего вида

Отрегулируйте положение внутреннего зеркала заднего вида для лучшего обзора пространства позади автомобиля.

Внутреннее зеркало заднего вида с ручной регулировкой положения

Если автомобиль оборудован зеркалом заднего вида с ручной регулировкой, при движении в дневное время переместите рычажок вперед; при движении в ночное время переместите рычажок назад, чтобы избежать ослепления светом фар автомобилей, движущихся позади.

Внутреннее зеркало заднего вида с функцией автоматического затемнения

При соответствующей комплектации данная функция позволяет уменьшать яркость отраженного света фар автомобилей, следующих за вашим автомобилем. Функция автоматического затемнения активируется при запуске двигателя.

Внутреннее зеркало заднего вида с функцией вывода изображения с камеры

При соответствующей комплектации зеркало заднего вида с функцией затемнения обеспечивает широкий угол обзора пространства позади автомобиля за счет использования камеры, установленной в задней части автомобиля. Регулиров-

ка положения зеркала осуществляется при отжатом вперед рычажке (выключенном дисплее). См. *Внутреннее зеркало заднего вида с функцией вывода изображения с камеры* → 53.

Регулировка положения рулевого колеса

Регулировка угла наклона и вылета рулевого колеса



Нажмите соответствующую часть переключателя для перемещения рулевого колеса вверх/вниз или вперед/назад.

Ни в коем случае не выполняйте регулировку положения рулевого колеса во время движения автомобиля.



Приборы внутреннего освещения

Плафоны освещения салона



Кнопки управления плафонами освещения салона находятся на потолочной консоли.

Для изменения настроек плафонов освещения салона нажмите одну из следующих кнопок:

 **OFF (выкл. при открывании двери):** при нажатии данной кнопки плафоны освещения салона загораться не будут даже при открывании какой-либо из дверей автомобиля. При деактивации функции включения плафонов при открывании двери на кнопке загорится индикатор. Для включения этой функции нажмите кнопку  **OFF** снова. Индикатор погаснет. Пла-

фоны освещения салона будут загораться при открывании дверей.

ON/OFF (вкл./выкл.): нажмите эту кнопку для включения/выключения плафонов освещения салона вручную.

Лампы для чтения

Лампы для чтения расположены на потолочной консоли и над задними пассажирскими дверьми. Данные лампы автоматически включаются при открывании любой из дверей.

Чтобы включить или отключить лампы для чтения вручную:



Нажмите на рассеиватель лампы, расположенной на потолочной консоли.



Нажмите на рассеиватель лампы, расположенной над задней пассажирской дверью.

Для получения более подробной информации о внутреннем освещении см. *Приборы внутреннего освещения* → 176.

Наружные световые приборы



Переключатель наружного освещения находится на рычаге переключателя указателей поворота.

Существуют следующие положения переключателя:

⏻ (выкл.): при установке переключателя в данное положение наружные световые приборы выключаются, а режим AUTO деактивируется. Чтобы снова включить автоматический режим, поверните переключатель в положение **⏻**.

AUTO (автоматический режим): при установке переключателя в данное положение наружные световые приборы автоматически включаются/отключаются в зависимости от интенсивности освещения снаружи автомобиля.

☞ (габаритные огни): при установке переключателя в данное положение включаются габаритные огни и фонари подсветки государственного номерного знака. Фары остаются выключенными.

☞ (фары): при установке переключателя в данное положение включаются фары, габаритные огни и подсветка приборной панели.

См.

- *Переключатель наружного освещения* → 171.
- *и Сигналы указателей поворота* → 175.

Очиститель/омыватель ветрового стекла



Рычаг выбора режимов очистителя ветрового стекла автомобиля с системой Rainsense (показан автоматический режим) (при соответствующей комплектации)



Рычаг выбора режимов очистителя ветрового стекла автомобиля без системы Rainsense (показан прерывистый режим)

При включенном зажигании или режиме ACC/ACCESSORY кнопки запуска двигателя переместите рычаг, чтобы выбрать частоту движения щеток стеклоочистителя.

HI (высокая скорость): высокая скорость работы щеток.

LO (низкая скорость): низкая скорость работы щеток.



AUTO (автоматический режим): если автомобиль оборудован системой Rainsense, используйте данную настройку для активации прерывистого режима работы щеток, когда функция Rainsense отключена, или для активации системы Rainsense, когда функция Rainsense включена. Для активации прерывистого режима работы щеток переместите рычаг выбора режимов очистителя/омывателя ветрового стекла в положение AUTO. Поверните кольцевой регулятор вверх для выбора более коротких интервалов или вниз для выбора более длинных интервалов.

Если функция Rainsense активирована, переместите рычаг выбора режимов очистителя/омывателя ветрового стекла в положение AUTO. Поверните кольцевой регулятор на рычаге для регулировки чувствительности датчика.

- Поверните кольцевой регулятор вверх для увеличения чувствительности датчика.
- Поверните кольцевой регулятор вниз для уменьшения чувствительности датчика.
- Для деактивации функции Rainsense переместите рычаг выбора режимов из положения AUTO.

Для получения более подробной информации о включении/отключении функции Rainsense см. *Rainsense Wipers (очиститель ветрового стекла с функцией Rainsense)* в Пользовательские настройки → 157.



INT (прерывистый режим): если автомобиль оборудован очистителем ветрового стекла только с функцией прерывистого режима работы щеток, переместите рычаг в положение INT для выбора прерывистого режима работы щеток. Поверните кольцевой регулятор вверх для выбора более коротких интервалов или вниз для выбора более длинных интервалов.

OFF (выкл.): в данном положении очиститель ветрового стекла выключен.

1X: для того чтобы щетки совершили один рабочий цикл, коротким движением переместите рычаг вниз. Для того чтобы щетки совершили несколько рабочих циклов, удерживайте рычаг в нижнем положении.

 **(омыватель ветрового стекла):** потяните рычаг на себя, чтобы подать жидкость омывателя на ветровое стекло и включить очиститель ветрового стекла.

См. *Очиститель/омыватель ветрового стекла* → 120 и *Очиститель/омыватель заднего стекла* → 122.

Управление системой климат-контроля

Для управления режимами обогрева, вентиляции и кондиционирования воздуха используются органы управления, расположенные на панели управления системой климат-контроля, и сенсорный экран.

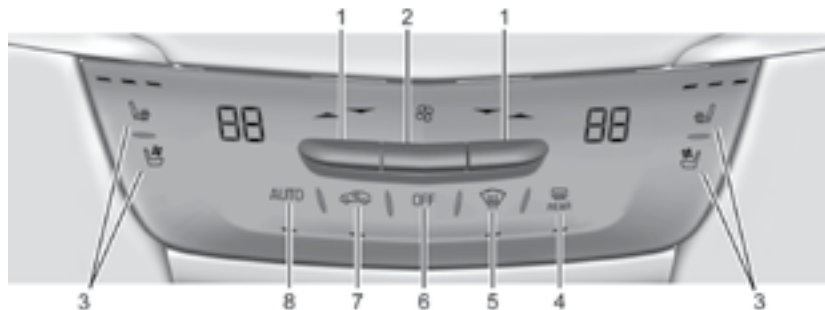

Органы управления системой климат-контроля на центральной консоли

- | | |
|---|---|
| <ol style="list-style-type: none"> 1. Регуляторы температуры для водителя и пассажира переднего сиденья 2. Регулятор скоростных режимов вентилятора 3. Выключатели обогрева и вентиляции сидений водителя и переднего пассажира (при соответствующей комплектации) | <ol style="list-style-type: none"> 4. Электрообогреватель заднего стекла 5. Выключатель режима обогрева стекол 6. OFF (выкл.) (вентилятор) 7. Выключатель режима рециркуляции воздуха 8. AUTO (выключатель автоматического режима) |
|---|---|

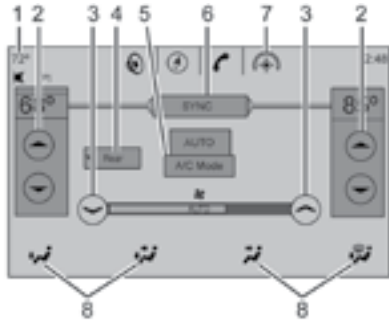

Сенсорный экран системы климат-контроля

1. Дисплей наружной температуры
2. Регуляторы температуры для водителя и пассажира переднего сиденья
3. Регулятор скоростных режимов вентилятора
4. Rear (экран управления климат-контролем для пассажиров задних сидений)
5. Режим A/C (кондиционер)
6. SYNC (синхронизация температурных режимов)
7. Выбор режимов климат-контроля (кнопка панели быстрого выбора приложений)

8. Переключатели режимов подачи воздуха для водителя и пассажира переднего сиденья

См. *Двухзонная система климат-контроля с функцией автоматического управления* → 180 и *Система климат-контроля для пассажиров задних сидений* → 185 (при соответствующей комплектации).

Коробка передач

Функция Tap Shift

При соответствующей комплектации функция ручного выбора передач позволяет переключать передачи автоматической коробки так же, как на механической.

Чтобы активировать данную функцию:

1. При нахождении рычага селектора в положении D (движение вперед) потяните его назад, чтобы активировать диапазон M (режим ручного выбора передач).
2. Используйте подрулевые переключатели передач для выбора передач автоматической трансмиссии вручную.
3. Для отключения режима ручного выбора передач потяните рычаг селектора назад еще раз.

См. *Режим ручного выбора передач* → 215.

Системы автомобиля

Информационно-развлекательная система

См. Руководство пользователя информационно-развлекательной системы для получения информации об управлении радиоприемником, аудиоплеерами, телефоном, навигационной системой и системой распознавания голосовых команд. Данное руководство также содержит информацию о соответствующих настройках.

Кнопки управления на рулевом колесе

Управление информационно-развлекательной системой может осуществляться с помощью кнопок, расположенных на рулевом колесе. См. *Кнопки управления на рулевом колесе* в Руководстве пользователя информационно-развлекательной системы.

Система круиз-контроля



Ⓢ (вкл./выкл.): нажмите для включения/выключения системы круиз-контроля. При включении системы на комбинации приборов загорается соответствующий индикатор белого цвета.

RES+ (восстановление/ускорение): если в памяти системы сохранено установленное ранее значение скорости, при кратковременном нажатии данной кнопки будет выбрано это значение скорости. При удерживании кнопки нажатой скорость будет увеличиваться. Если система круиз-контроля уже активна, используйте эту кнопку для увеличения скорости автомобиля. Для увеличения скорости на 1 км/ч нажмите кнопку RES+ до первого фиксированного положения. Для увеличения скорости до следующей

отметки 5 км/ч на спидометре нажмите кнопку RES+ до второго фиксированного положения.

SET– (установка/замедление): одновременно нажмите для установки значения скорости и активации системы круиз-контроля. Если система круиз-контроля уже активна, используйте эту кнопку для уменьшения скорости автомобиля. Для уменьшения скорости на 1 км/ч нажмите кнопку SET– до первого фиксированного положения. Для уменьшения скорости до следующей отметки 5 км/ч на спидометре нажмите кнопку SET– до второго фиксированного положения.

⊗ (отмена): при нажатии данной кнопки система круиз-контроля отключается, при этом последнее значение заданной скорости сохраняется в памяти системы.

См. Система круиз-контроля → 224 или Система адаптивного круиз-контроля → 226 (при соответствующей комплектации).

Информационный центр (DIC)

Дисплей информационного центра находится на комбинации приборов. На него выводится информация о состоянии многих систем автомобиля.



∧ или ∨: нажмите для перемещения вверх или вниз по списку.

< или >: нажмите для перемещения между интерактивными зонами дисплея на комбинации приборов. Нажмите < для возврата в предыдущее меню.

SEL: нажмите, чтобы открыть меню или выбрать пункт меню. Нажмите и удерживайте для сброса данных, отображаемых на определенных экранах.

См. Информационный центр (DIC) → 149.

Система предупреждения о возможном фронтальном столкновении (FCA)

При соответствующей комплектации система FCA может помочь предотвратить фронтальное столкновение или уменьшить степень тяжести его последствий. При обнаружении системой FCA автомобиля, движущегося впереди, индикатор  загорается зеленым цветом. Если вы слишком приблизились к автомобилю впереди вас, данный индикатор загорится желтым цветом. Если вы приближаетесь к автомобилю, движущемуся впереди вас, со слишком высокой скоростью, на ветровом стекле мигает предупреждающий индикатор красного цвета, подается серия быстрых звуковых сигналов или импульсы вибрации на подушку сиденья водителя.

См. Система предупреждения о возможном фронтальном столкновении (FCA) → 245.

Система автоматического торможения при движении вперед (FAB)

Если автомобиль оборудован системой предупреждения о возможном фронтальном столкновении (FCA), он также оснащен системой FAB, в состав которой входит интеллектуальная система

помощи при торможении (IBA). Когда эта система обнаруживает автомобиль, движущийся перед вашим автомобилем в том же направлении, и существует опасность столкновения с ним, она увеличивает тормозное усилие или автоматически затормаживает автомобиль. Эта система может помочь избежать столкновения или уменьшить степень тяжести его последствий при движении передним ходом.

См. Система автоматического торможения при движении вперед (FAB) → 247.

Система автоматического торможения при обнаружении пешеходов во время движения вперед (FPB)

Если автомобиль оборудован системой FPB, то она может помочь избежать наезда на пешехода или свести к минимуму тяжесть последствий в случае наезда во время движения передним ходом. При обнаружении пешехода впереди автомобиля индикатор  системы FPB загорается оранжевым цветом. В случае слишком быстрого приближения к пешеходу, находящемуся впереди вашего автомобиля, индикатор системы FPB на ветровом стекле начинае

мигать красным цветом и подается серия быстрых звуковых сигналов или импульсы вибрации на подушку сиденья водителя. Система FPB увеличивает тормозное усилие или автоматически затормаживает автомобиль.

См. Система автоматического торможения при обнаружении пешеходов во время движения вперед (FPB) → 249.

Система предотвращения выезда из занимаемой полосы (LKA)

При соответствующей комплектации система LKA может помочь избежать столкновений, связанных с непреднамеренным выходом из занимаемой полосы движения. Если автомобиль приближается к обнаруженной линии продольной дорожной разметки с невключенным указателем поворота, эта система может плавно повернуть рулевое колесо в противоположную сторону. Также в случае пересечения продольной линии разметки может подаваться предупреждение системы предупреждения о непреднамеренном выходе из занимаемой полосы (LDW). Система не вмешивается в рулевое управление и не подает предупреждения, если она обнаруживает активное вращение рулевого колеса. Для отмены действия системы LKA поверните рулевое

колесо. Система LKA использует камеру для обнаружения разделительных линий разметки на скорости 60–180 км/ч.

См. *Система предупреждения о непреднамеренном выходе из занимаемой полосы (LDW)* → 254 и *Система предотвращения выезда из занимаемой полосы (LKA)* → 254.

Система помощи при перестроении (LCA)

При соответствующей комплектации система помощи при перестроении (LCA) помогает водителю при перестроении из одной полосы в другую предотвратить столкновение с автомобилями, движущимися в слепых зонах либо стремительно приближающимися к этим зонам сзади. Предупреждающий индикатор системы LCA загорается в соответствующем наружном зеркале заднего вида и будет мигать, если указатель поворота включен. Система контроля слепых зон (SBZA) является частью системы помощи при перестроении (LCA).

См. *Система контроля слепых зон (SBZA)* → 251 и *Система помощи при перестроении (LCA)* → 252.

Система кругового обзора

При соответствующей комплектации зоны вокруг автомобиля отображаются на дисплее информационно-развлекательной системы для помощи при парковке и маневрировании на низкой скорости.

См. *Система кругового обзора в Системе помощи при парковке или движении задним ходом* → 237.

Камера фронтального обзора

При соответствующей комплектации зона перед автомобилем отображается на дисплее информационно-развлекательной системы для помощи при парковке и маневрировании на низкой скорости.

См. *Камера фронтального обзора в Системе помощи при парковке или движении задним ходом* → 237.

Камера заднего обзора (RVC)

При соответствующей комплектации данная камера выводит изображение зоны позади автомобиля на дисплей информационно-развлекательной системы, когда рычаг селектора находится в положении R (задний ход), для помощи при парковке и маневрировании на низкой скорости.

См. *Системы помощи при парковке или движении задним ходом* → 237.

Система предупреждения об объектах, движущихся сзади в поперечном направлении (RCTA)

При соответствующей комплектации система RCTA отображает на дисплее информационно-развлекательной системы треугольник со стрелкой для предупреждения об объектах, которые движутся сзади в поперечном направлении и с которыми возможно столкновение при движении задним ходом (положение рычага селектора R). Кроме того, подается звуковое предупреждение или импульсы вибрации на сиденье водителя.

См. *Системы помощи при парковке или движении задним ходом* → 237.

Система помощи при парковке

При соответствующей комплектации система помощи при парковке задним ходом (RPA) при помощи установленных на заднем бампере датчиков позволяет избежать столкновения с объектами, находящимися позади автомобиля, во время движения назад и облегчает парковку. Система помощи при парковке действует при скорости движения до 8 км/ч. Данная система может отображать предупредительный значок треугольника на дисплее

информационно-развлекательной системы и индикатор расстояния до препятствия на комбинации приборов. Для оповещения о слишком близком расстоянии до препятствия также могут подаваться звуковые сигналы или импульсы вибрации на подушку сиденья водителя.

Автомобиль может также оснащаться системой помощи при парковке передним ходом.

См. *Системы помощи при парковке или движении задним ходом* → 237.

Система автоматической парковки (АРА)

При соответствующей комплектации система АРА помогает найти место для параллельной или перпендикулярной парковки и припарковать автомобиль с использованием автоматического рулевого управления, дисплеев и звуковых сигналов. При движении автомобиля со скоростью ниже 30 км/ч коснитесь кнопки Р_А для активации системы.

См. Система автоматической парковки (АРА) в *Системы помощи при парковке или движении задним ходом* → 237.

Система автоматического торможения при движении назад (RAB)

Если автомобиль оснащен системой адаптивного круиз-контроля (ACC), он также оборудован системой RAB, помогающей предотвратить столкновение или уменьшить степень тяжести его последствий при движении задним ходом (положение селектора R). Если система определяет, что автомобиль движется задним ходом слишком быстро, то при обнаружении препятствия позади автомобиля она может применить экстренное торможение до полной остановки автомобиля.

См. *Системы помощи при парковке или движении задним ходом* → 237.

Электрические розетки

Электрические розетки могут использоваться для подключения дополнительного оборудования, например мобильных телефонов или MP3-плеера.



Автомобиль оборудован двумя электрическими розетками. Одна расположена в нижней части центральной консоли, вторая – в багажном отделении.

Поднимите крышку, чтобы получить доступ к электрической розетке.

См. *Электрические розетки* → 124.

Универсальная система дистанционного управления



При соответствующей комплектации эта система позволяет запрограммировать до трех передатчиков дистанционного управления, используемых для управления такими устройствами, как, например, привод гаражных ворот, охранные системы и различные домашние автоматические системы.

Прежде чем приступить к программированию универсальной системы дистанционного управления, внимательно изучите инструкции. Так как процедура программирования универсальной системы дистанционного управления достаточно сложна, рекомендуется выполнять ее с помощником.

См. *Программирование универсальной системы дистанционного управления* → 167.

Вентиляционный люк в крыше





При соответствующей комплектации для управления электроприводом крышки люка зажигание должно быть включено или должен быть выбран режим ACC/ACCESSORY кнопки запуска или режим задержки отключения питания дополнительного электрооборудования (RAP).



См. *Режимы кнопки запуска двигателя* → 202 и *Режим задержки отключения питания дополнительного электрооборудования (RAP)* → 207.









1. Переключатель привода вентиляционного люка
2. Переключатель привода солнцезащитной шторки

Автоматическое открывание/закрывание люка:

нажмите и отпустите  (1), чтобы открыть люк в режиме вентиляции. Нажмите и отпустите снова, чтобы переместить крышку люка в частично открытое положение. Нажмите и отпустите еще раз, чтобы полностью открыть люк в автоматическом режиме. Нажмите и отпустите  (1) для остановки перемещения крышки люка. Нажмите и отпустите  (1) для автоматического закрывания люка. Нажмите и отпустите  (1) для остановки перемещения крышки люка.

Открытие/закрывание люка (ручной режим): для перехода в ручной режим удерживайте  (1) во время открывания люка. Крышка люка будет перемещаться до тех пор, пока удерживается  (1). Для возврата в автоматический режим нажмите и отпустите  (1) снова.

Автоматическое открытие/закрывание солнцезащитной шторки: нажмите и отпустите  (2) для автоматического открывания солнцезащитной шторки. Нажмите и отпустите  (2) для остановки перемещения солнцезащитной шторки. Нажмите и отпустите  (2) для автоматического закрывания солнцезащитной шторки. Нажмите и отпустите  (2) для остановки перемещения солнцезащитной шторки.

Управление солнцезащитной шторкой (ручной режим): для перехода в ручной режим удерживайте  (2) во время открывания солнцезащитной шторки. Солнцезащитная шторка будет перемещаться в направлении открывания до тех пор, пока удерживается  (2). Для возврата в автоматический режим нажмите и отпустите  (2) снова.

Если в бортовой сети автомобиля возникла неисправность, питание к электроприводу люка не поступает.



Люк в крыше/солнцезащитная шторка с электроприводом оснащены системой защиты от заземления. См. *Вентиляционный люк в крыше* → 57.



Обеспечение удобства и эффективности эксплуатации автомобиля

Противобуксовочная система/система поддержания курсовой устойчивости

Противобуксовочная система (TCS) ограничивает пробуксовывание ведущих колес. Система активируется автоматически при запуске двигателя.

Система StabiliTrak/система поддержания курсовой устойчивости (ESC) помогает удерживать автомобиль на заданной траектории в сложных условиях движения. Система активируется автоматически при запуске двигателя.

- Для отключения противобуксовочной системы нажмите и отпустите кнопку , расположенную на центральной консоли за рычагом селектора. На комбинации приборов загорится контрольная лампа , и на дисплее информационного центра может появиться соответствующее сообщение.
- Для отключения систем TCS и StabiliTrak/ESC, нажмите и удерживайте нажатой кнопку  до тех пор,

пока на комбинации приборов не загорятся контрольные лампы  и . На дисплее информационного центра может появиться соответствующее сообщение.

- Для включения обеих систем снова нажмите и отпустите кнопку .

См. Противобуксовочная система/система поддержания курсовой устойчивости → 221.

Монитор давления воздуха в шинах

На данный автомобиль может быть установлена система контроля давления воздуха в шинах (TPMS).



Контрольная лампа падения давления воздуха в шинах предупреждает о значительном уменьшении давления воздуха в одной или нескольких шинах. Если загорелась данная контрольная лампа, следует как можно быстрее остановить автомобиль в безопасном месте и довести давление в шинах до рекомендованных величин, приведенных на информаци-

онной табличке с указанием допустимых нагрузок и характеристик шин. См. *Ограничения нагрузки на автомобиль* → 198. Контрольная лампа остается включенной до тех пор, пока давление воздуха в шинах не будет доведено до нормы.

Контрольная лампа падения давления воздуха в шинах может загораться в холодную погоду при первом запуске двигателя, а затем гаснуть во время движения автомобиля. Это должно послужить предупреждением о том, что давление воздуха в шинах снижается и его необходимо проверить и довести до нормы.

Наличие монитора давления воздуха в шинах не отменяет необходимости проведения ежемесячных плановых проверок давления воздуха в шинах и состояния шин. Поддерживайте давление воздуха в шинах на заданном уровне.

См. *Монитор давления воздуха в шинах* → 309.

Функция подачи предупреждений при накачивании шины (при соответствующей комплектации)

Эта функция обеспечивает подачу визуальных и звуковых предупреждений снаружи автомобиля по достижении рекомендованного значения давления воздуха для холодной шины во время накачивания шины. См. Функция подачи предупреждений при накачивании шины

(при соответствующей комплектации) в *Действие монитора давления воздуха в шинах* → 310.

Топливо

Традиционный неэтилированный бензин

Для заправки автомобиля используйте только традиционный неэтилированный бензин с октановым числом 95 или выше. Не используйте бензин с меньшим октановым числом, поскольку это приведет к ухудшению рабочих характеристик двигателя и снижению топливной экономичности. См. *Топливо* → 256.

Топливо E85 или FlexFuel



Запрещается использование топлива E85 или FlexFuel

Для заправки данного автомобиля запрещается использовать смеси бензина и этанола с содержанием этанола 15% (выше E15), например E85.

Индикатор срока службы моторного масла

Данная система определяет состояние масла по эксплуатационным параметрам автомобиля. Если система определяет, что ресурс моторного масла заканчивается, на информационный дисплей выводится сообщение CHANGE ENGINE OIL SOON («Замените моторное масло в ближайшее время»), которое указывает на необходимость замены моторного масла и масляного фильтра. После замены масла необходимо сбросить показания счетчика индикатора срока службы моторного масла, выбрав значение 100%.

Как сбросить показания индикатора срока службы моторного масла

1. С помощью кнопок управления информационным центром (DIC), расположенных на правой стороне рулевого колеса, выведите на дисплей информационного центра сообщение REMAINING OIL LIFE («Остаточный ресурс моторного масла»). См. *Информационный центр (DIC)* → 149. Когда остаточный ресурс моторного масла становится низким, на дисплее появляется сообщение CHANGE ENGINE OIL SOON («Замените моторное масло в ближайшее время»).

2. Нажмите и удерживайте нажатой кнопку SEL, чтобы удалить сообщение CHANGE ENGINE OIL SOON («Замените моторное масло в ближайшее время») и установить показания индикатора срока службы моторного масла на 100%.

Следует быть осторожным, чтобы, находясь в режиме OIL LIFE, случайно не сбросить значение остаточного ресурса моторного масла в период между заменами масла. Значение остаточного ресурса будет невозможно восстановить до следующей замены масла.

Сбросить показания индикатора срока службы моторного масла можно также следующим образом:

1. Используя кнопки управления информационным центром, выведите на дисплей информационного центра сообщение REMAINING OIL LIFE («Остаточный ресурс моторного масла»). См. *Информационный центр (DIC)* → 149.
2. В течение пяти секунд три раза подряд плавно нажмите до упора и отпустите педаль акселератора.

Если после этого сообщение CHANGE ENGINE OIL SOON («Замените моторное масло в ближайшее время») не появляется, значит, сброс показаний системы прошел успешно.

См. *Индикатор срока службы моторного масла* → 276.

Экономичное вождение

Стиль вождения оказывает существенное влияние на расход топлива. Ниже перечислены некоторые рекомендации для поддержания наиболее экономичного режима движения.

- После запуска двигателя установите желаемую температуру воздуха в салоне с помощью органов управления системы климат-контроля или выключите систему климат-контроля, если в ее работе нет необходимости.
- В автомобилях с системой полного привода (AWD) используйте режим Tour, если позволяют дорожные условия.
- Не допускайте резкого трогания с места и плавно увеличивайте скорость.
- Снижайте скорость постепенно, избегайте резкого торможения.
- Не оставляйте двигатель работать в режиме холостого хода в течение длительного периода времени.
- Старайтесь использовать систему круиз-контроля каждый раз, когда позволяют дорожные и погодные условия.

- Соблюдайте установленные ограничения скорости или выбирайте меньшую скорость, если этого требуют условия движения.
- Постоянно следите за поддержанием номинального давления воздуха в шинах.
- Старайтесь объединять несколько поездок в одну.
- При замене шин устанавливайте новые шины с тем же номером по стандарту ТРС, что и у заменяемых (номер нанесен на боковине шины рядом с обозначением типоразмера).
- Соблюдайте график планового технического обслуживания.

Ключи, двери и окна

Ключи и замки

Ключи	29
Система дистанционного управления замками (RKE)	30
Действие системы дистанционного управления замками (RKE)	30
Дистанционный запуск двигателя	36
Замки дверей	37
Центральный выключатель блокировки замков	40
Функция задержки запираения замков	40
Функция автоматического запираения дверей	40
Защита от нежелательного запираения пульта дистанционного управления в автомобиле	41
Функция защиты от случайного отпирания дверей	41

Двери

Дверь багажного отделения	42
---------------------------------	----

Охранные системы

Система охранной сигнализации	47
Иммобилайзер	49
Действие системы иммобилайзера	49

Наружные зеркала заднего вида

Панорамное зеркало заднего вида ...	50
-------------------------------------	----

Наружные зеркала заднего вида с электрической регулировкой	51
Наружные зеркала с функцией складывания	51
Наружные зеркала заднего вида с электрообогревом	52
Наружное зеркало заднего вида с функцией автоматического затемнения	52
Наружные зеркала с функцией наклона при движении задним ходом	52

Внутреннее зеркало

Внутреннее зеркало заднего вида	53
Внутреннее зеркало заднего вида с ручной регулировкой положения	53
Внутреннее зеркало заднего вида с функцией автоматического затемнения	53
Внутреннее зеркало заднего вида с функцией вывода изображения с камеры	53

Окна

Окна с электрическими стеклоподъемниками	55
Функция дистанционного управления стеклоподъемниками	57
Солнцезащитные козырьки	57

Крыша

Вентиляционный люк в крыше	57
----------------------------------	----

Ключи и замки

Ключи

Внимание

Не оставляйте пульт дистанционного управления в автомобиле, когда в нем находятся дети; дети или другие люди могут получить серьезные травмы или даже погибнуть. Дети могут активировать электрические стеклоподъемники или другие органы управления, а также произвести действия, в результате которых автомобиль может начать движение. Если пульт дистанционного управления находится в автомобиле, дети могут активировать электрические стеклоподъемники, в результате чего их или других лиц может зажать поднимающимся стеклом. Не оставляйте пульт дистанционного управления в автомобиле, когда в нем находятся дети.



Механический ключ, расположенный в корпусе пульта дистанционного управления, используется для отпирания/запирания замка двери водителя и перчаточного ящика.



Чтобы извлечь ключ, нажмите кнопку, расположенную в нижней части корпуса пульта дистанционного управления, и выньте ключ. Не допускается извлекать механический ключ, не нажимая кнопку.

Если механический ключ извлечь не удастся или он извлекается с трудом, проверьте, нет ли на нем загрязнений.

Если вам необходим новый ключ, обратитесь в авторизованный сервисный центр.

Система дистанционного управления замками (RKE)

Если радиус действия системы дистанционного управления замками уменьшился:

- Проверьте расстояние, на котором вы находитесь от автомобиля. Пульт дистанционного управления может находиться слишком далеко от автомобиля.
- Проверьте, насколько удачно выбрано место, на котором вы стоите. Сигнал может блокироваться другими автомобилями или объектами.
- Проверьте состояние элемента питания пульта дистанционного управления. См. *Замена элемента питания* далее в данном разделе.
- Если после выполнения этих проверок пульт дистанционного управления по-прежнему действует некорректно,

обратитесь за помощью в авторизованный сервисный центр или к квалифицированному техническому специалисту.

Действие системы дистанционного управления замками (RKE)

Система дистанционной идентификации ключа позволяет получить доступ в автомобиль, когда пульт ДУ системы дистанционного управления замками (RKE) находится на расстоянии до 1 м от автомобиля. См. *Действие системы дистанционной идентификации ключа* далее в данном разделе.

Пульт дистанционного управления системы RKE обеспечивает управление замками на удалении до 60 м от автомобиля.

На работоспособность пульта дистанционного управления могут влиять определенные условия. См. *Система дистанционного управления замками (RKE)* → 30.



🔒 (запирание замков): нажмите, чтобы запереть все двери и лючок топливозаправочной горловины (при соответствующей комплектации). При повторном нажатии этой кнопки могут мигать указатели поворота и/или срабатывать звуковой сигнал для указания на запирание замков. См. *Пользовательские настройки* → 157.

Если при нажатии кнопки **🔒** открыта дверь водителя и функция Unlocked Door Anti-Lockout (защита от блокировки замка открытой двери водителя) активирована в меню пользовательских настроек, то будут заперты все двери, за исключением двери водителя. См. *Пользовательские настройки* → 157. Если при нажатии кнопки **🔒** дверь пассажира открыта, то все двери будут заперты.

При нажатии кнопки **🔒** может также быть активирована охранная система. См. *Система охранной сигнализации* → 47.

При соответствующей комплектации при нажатии и удержании нажатой в течение одной секунды кнопки **🔒** наружные зеркала заднего вида будут автоматически сложены, если соответствующая функция активирована в меню пользовательских настроек. См. *Пользовательские настройки* → 157.

🔓 (отпирание замков): нажмите, чтобы отпереть дверь водителя и лючок топливозаправочной горловины (при соответствующей комплектации). Нажмите данную кнопку еще раз в течение пяти секунд для отпирания всех дверей. Пульт дистанционного управления можно запрограммировать так, чтобы при первом нажатии кнопки отпирались все двери. См. *Пользовательские настройки* → 157. При отпирании замков в качестве сигнала обратной связи могут мигать указатели поворота. См. *Пользовательские настройки* → 157. При дистанционном отпирании замков дверей в темное время суток для освещения дороги на подходе к автомобилю на короткое время включаются наружные световые приборы.



При нажатии кнопки **🔒** охранная система отключается. См. *Система охранной сигнализации* → 47.

При соответствующей комплектации при нажатии и удержании нажатой в течение одной секунды кнопки **🔒** наружные зеркала заднего вида будут автоматически разложены, если соответствующая функция активирована в меню пользовательских настроек. См. *Пользовательские настройки* → 157.

Если автомобиль оборудован функцией дистанционного управления стеклоподъемниками, нажмите и удерживайте кнопку **🔒** до полного открывания окон. При этом соответствующая функция должна быть активирована в меню пользовательских настроек. См. *Пользовательские настройки* → 157.

🏠 (дистанционный запуск двигателя): нажмите и отпустите кнопку **🔒** на пульте дистанционного управления, а затем сразу же нажмите и удерживайте нажатой кнопку **🏠** в течение как минимум четырех секунд, чтобы запустить двигатель, находясь снаружи автомобиля. См. *Дистанционный запуск двигателя* → 36.

📶 (определение местонахождения; сигнал тревоги): однократное нажатие данной кнопки позволяет определить местонахождение вашего автомобиля. Мигают наружные световые приборы и трижды подается звуковой сигнал. Для активации сигнала тревоги нажмите и удерживайте нажатой в течение трех

секунд кнопку . Раздастся звуковой сигнал, и указатели поворота будут мигать в течение 30 секунд или до тех пор, пока кнопка  не будет нажата снова или пока не будет запущен двигатель.

 (электропривод двери багажного отделения): дважды быстро нажмите эту кнопку, чтобы открыть или закрыть дверь багажного отделения.

Нажмите данную кнопку один раз, чтобы остановить дверь багажного отделения.

Действие системы дистанционной идентификации ключа

Система дистанционной идентификации ключа позволяет отпирать и запирать замки дверей и двери багажного отделения, не доставая пульт дистанционного управления из кармана, сумочки, портфеля и т. д. Пульт дистанционного управления должен находиться в радиусе не более 1 м от двери, которую необходимо открыть, или от двери багажного отделения.

Система дистанционной идентификации ключа может быть запрограммирована для одновременного отпирания всех дверей при первом нажатии кнопки запираания/отпирания замков, расположенной на ручке двери водителя. См. *Пользовательские настройки* → 157.

Если автомобиль оборудован сиденьями с функцией сохранения настроек, пульты ДУ 1 и 2 привязаны к настройкам положения сиденья, предварительно сохраненных при помощи кнопок 1 и 2. См. *Сиденья с функцией сохранения настроек* → 65.

Отпирание/запирание дверей с помощью кнопки, расположенной на наружной ручке водительской двери

Когда все двери заперты и пульт дистанционного управления находится на расстоянии до 1 м от ручки двери водителя, нажатие кнопки отпирания/запирания на ручке двери приведет к отпиранию двери водителя. Если нажать кнопку запираания/отпирания снова в течение пяти секунд, будут отперты все остальные двери.



Показана дверь водителя; для двери пассажира – аналогично

Нажатие кнопки запираания/отпирания приведет к запираанию всех дверей в следующих случаях:

- Прошло более пяти секунд с момента первого нажатия кнопки запираания/отпирания.
- Использовалось двукратное нажатие кнопки запираания/отпирания для отпирания всех дверей.
- Одна из дверей открывалась, а теперь все двери закрыты.

Отпирание/запирание дверей с помощью кнопки, расположенной на наружной ручке пассажирской двери

Когда все двери заперты и пульт дистанционного управления находится на расстоянии до 1 м от ручки двери, нажатие кнопки отпирания/запирания на ручке этой двери приведет к отпиранию всех дверей. Нажатие кнопки запирания/отпирания приведет к запиранию всех дверей в следующих случаях:

- Кнопка запирания/отпирания была нажата для отпирания всех дверей.
- Одна из дверей открывалась, а теперь все двери закрыты.

Режим пассивного запирания

Данная функция предоставляет выбор: запирать замки дверей автоматически при выходе из автомобиля или нет. При выключении зажигания и закрывании всех дверей система определяет, сколько пультов дистанционного управления осталось внутри автомобиля. Если из автомобиля был удален по меньшей мере один пульт дистанционного управления, в течение нескольких секунд двери будут заперты.



При соответствующей комплектации будет заперта также крышка лючка топливозаливной горловины.

Если какие-либо электронные устройства создают помехи для передачи сигнала

пульта дистанционного управления, система может не обнаружить пульт дистанционного управления в салоне автомобиля. Если активирована функция пассивного запирания, двери могут заблокироваться, когда пульт дистанционного управления находится внутри автомобиля. Не оставляйте пульт дистанционного управления в салоне автомобиля, когда в нем не находятся люди.

Чтобы настроить функцию автоматического запирания дверей при выходе из автомобиля, см. *Пользовательские настройки* → 157.

Временное отключение режима пассивного запирания дверей

Функцию пассивного запирания можно временно отключить. Для этого при открытой двери нажмите и удерживайте нажатой кнопку  на выключателе центральной блокировки замков в течение минимум четырех секунд или до тех пор, пока не раздастся три звуковых сигнала («колокольчик»). Функция пассивного запирания будет оставаться неактивной, пока не будет нажата кнопка , расположенная на внутренней стороне двери, или пока не будет включено зажигание.

Предупреждение о том, что пульт дистанционного управления находится в автомобиле

Если зажигание выключено и пульт дистанционного управления был оставлен внутри автомобиля, то после закрывания всех дверей трижды прозвучит звуковой сигнал. Для включения и отключения данной функции см. *Пользовательские настройки* → 157.

Предупреждение о том, что пульт дистанционного управления не находится в автомобиле

Если зажигание включено и одна из дверей открыта, то при закрывании всех дверей система проверит наличие пультов дистанционного управления внутри автомобиля. Если пульт дистанционного управления не обнаружен, на дисплей информационного центра будет выведено сообщение NO REMOTE DETECTED («Пульты дистанционного управления не обнаружены») и трижды раздастся звуковой сигнал.

Это происходит только один раз при каждом запуске двигателя.

Для включения и отключения данной функции см. *Пользовательские настройки* → 157.

Открытие двери багажного отделения с помощью системы дистанционной идентификации ключа

Если пульт дистанционного управления находится в радиусе 1 м от задней части автомобиля, коснитесь сенсорной панели, расположенной на ручке двери багажного отделения, чтобы открыть ее.

Доступ при помощи механического ключа

Чтобы отпереть двери автомобиля в том случае, если элемент питания пульта дистанционного управления разряжен, см. *Замки дверей* → 37.

Программирование пультов дистанционного управления

Управление может осуществляться только при помощи тех пультов дистанционного управления, коды которых запрограммированы в память соответствующего блока управления автомобиля. Если пульт дистанционного управления был утерян или похищен, новый пульт необходимо приобрести и запрограммировать у официального дилера.

Соответствующий блок управления автомобиля может быть перепрограммирован, поэтому с помощью потерянных или похищенных пультов дистанционного управления управлять автомобилем больше будет невозможно. Можно запрограм-

мировать до восьми пультов дистанционного управления.

Запуск двигателя при разряженном элементе питания пульта дистанционного управления

Если элемент питания пульта дистанционного управления разряжен, при попытке запуска двигателя на дисплее информационного центра (DIC) может появиться сообщение NO REMOTE DETECTED («Пульты дистанционного управления не обнаружены») или NO REMOTE KEY WAS DETECTED PLACE KEY IN TRANSMITTER POCKET THEN START YOUR VEHICLE («Пульт дистанционного управления не обнаружен. Поместите пульт в паз в вещевом отделении в центральной консоли. Запустите двигатель»). На дисплее также может появиться сообщение REPLACE BATTERY IN REMOTE KEY («Замените элемент питания в пульте дистанционного управления»).

Чтобы запустить двигатель:

1. Откройте вещевое отделение, расположенное в центральной консоли, и приподнимите вещевой ящик.



2. Поместите пульт в паз для пульта дистанционного управления.
3. Установив рычаг селектора в положение P (парковка) или N (нейтраль), нажмите педаль тормоза и кнопку запуска двигателя.

При первой же возможности замените элемент питания пульта дистанционного управления.

Замена элемента питания

Осторожно

При замене элемента питания не прикасайтесь к элементам электронной схемы пульта дистанционного управления. Они могут быть повреждены разрядом статического электричества, накапливающимся на человеке.

Замените элемент питания, если на дисплее информационного центра отображается сообщение REPLACE BATTERY IN REMOTE KEY («Замените элемент питания в пульте дистанционного управления»).



1. Нажмите кнопку, расположенную в нижней части пульта дистанцион-

ного управления, и извлеките ключ. Не допускается извлекать механический ключ, не нажимая кнопку.



2. Отделите друг от друга две половины корпуса пульта при помощи плоского инструмента, вставив его в нижнюю часть корпуса пульта по центру. Не вставляйте его в паз для ключа.



3. Извлеките разряженный элемент питания. Не используйте для этого металлические предметы.
4. Установите новый элемент питания так, чтобы положительный полюс был обращен вверх. Для замены необходимо использовать элемент питания CR2032 или аналогичный.
5. Совместите две половины корпуса пульта и сожмите их вместе до щелчка.
6. Вставьте ключ в корпус пульта.

Дистанционный запуск двигателя

При наличии данной функции запуск двигателя можно осуществлять, находясь вне автомобиля.

Q (дистанционный запуск двигателя): с помощью данной кнопки пульта осуществляется дистанционный запуск двигателя.

После дистанционного запуска двигателя будет использоваться предыдущий набор установок системы климат-контроля.

При низкой наружной температуре после дистанционного запуска двигателя может быть включен электрообогреватель заднего стекла. Индикатор электрообогревателя заднего стекла не загорается после дистанционного запуска двигателя.



Если в автомобиле предусмотрена функция автоматического включения обогрева или вентиляции сидений, то после дистанционного запуска двигателя может включаться обогрев или вентиляция сидений. См. *Передние сиденья с функциями обогрева и вентиляции* → 68.

Законы, действующие в некоторых странах и регионах, могут ограничивать или запрещать использование систем дистанционного запуска двигателя. Например, законодательство некоторых стран предусматривает обязательное

наличие прямой видимости автомобиля, двигатель которого запускается дистанционно. Убедитесь в том, что вы не нарушаете законодательство страны или региона, в котором вы находитесь, запуская двигатель автомобиля дистанционно.

На работоспособность пульта дистанционного управления могут влиять определенные условия. См. *Система дистанционного управления замками (RKE)* → 30.

Запуск двигателя с помощью системы дистанционного запуска двигателя

1. Нажмите и отпустите кнопку  на пульте дистанционного управления.
2. Затем сразу нажмите и удерживайте нажатой кнопку  в течение не менее четырех секунд или до тех пор, пока не начнут мигать указатели поворота. Этот сигнал служит подтверждением того, что сигнал запроса дистанционного запуска двигателя был принят.

После дистанционного запуска двигателя двери будут оставаться закрытыми, а габаритные огни будут гореть до тех пор, пока работает двигатель.

Двигатель будет заглушен через 15 минут, если длительность его работы не была увеличена

или если не было включено зажигание.

3. Нажмите педаль тормоза и кнопку запуска двигателя, чтобы начать движение. При этом пульт дистанционного управления должен находиться внутри автомобиля.

Увеличение длительности работы двигателя после дистанционного запуска

Для увеличения времени работы двигателя при дистанционном запуске на 15 минут повторите шаги 1 и 2, пока двигатель еще работает. Запрос на увеличение длительности работы двигателя можно отправить в течение 30 секунд после запуска двигателя. Это обеспечит работу двигателя в течение в общей сложности 30 минут.

Длительность работы двигателя при дистанционном запуске можно увеличить только один раз.

Если двигатель автомобиля работает уже в течение 15 минут и время его работы было увеличено на 15 минут, то в общей сложности двигатель будет работать 30 минут.

Дистанционно запустить двигатель между включением и выключением зажигания можно только два раза или один раз с увеличенной длительностью работы двигателя.

Чтобы выполнить процедуру дистанционного запуска двигателя снова, необходимо включить и выключить зажигание.

Остановка двигателя после дистанционного запуска

Чтобы заглушить двигатель после дистанционного запуска, выполните одно из следующих действий:

- Нажмите и удерживайте кнопку  нажатой до тех пор, пока не погаснут габаритные огни.
- Включите аварийную световую сигнализацию.
- Включите зажигание, а затем выключите его.

Условия, при которых система дистанционного запуска двигателя не действует

Система дистанционного запуска двигателя не действует при любом из следующих условий:

- Пульт дистанционного управления находится в автомобиле.
- Не закрыт капот.
- Включена аварийная световая сигнализация.
- Неисправна система контроля токсичности обработанных газов.

- Температура охлаждающей жидкости двигателя слишком высокая.
- Давление моторного масла низкое.
- Дистанционный запуск двигателя уже был выполнен дважды или один раз с продлением длительности работы двигателя.
- Рычаг селектора находится в любом положении, кроме P (парковка).

Замки дверей

Внимание

Если двери не заперты, возможно возникновение опасных ситуаций.



- Пассажиры, особенно дети, могут легко открыть двери и выпасть из движущегося автомобиля. Двери могут быть разблокированы и открыты во время движения автомобиля. Незапертые двери повышают вероятность выпадения из автомобиля в случае аварии. Поэтому во время движения автомобиля водитель и все пассажиры должны быть пристегнуты ремнями безопасности, а все двери должны быть заперты.

(см. продолжение)



Внимание (продолжение)

- Маленькие дети, которые могут забраться в незапертый автомобиль, иногда не способны покинуть его. Дети могут пострадать от перегрева, получить тяжелые травмы или даже погибнуть от теплового удара. Всегда запирайте двери автомобиля, когда покидаете его.
- Возможны случаи нежелательного вторжения посторонних лиц в автомобиль, когда он движется на малой скорости или стоит на месте. Этого не случится, если двери заперты.

Для запираания и отпираания дверей снаружи автомобиля:

- Нажмите кнопку  или  на пульте дистанционного управления. См. *Действие системы дистанционного управления замками (RKE) → 30.*
- Вставьте ключ в цилиндр замка на ручке водительской двери. Цилиндр замка закрыт крышкой.

Для запираания и отпираания дверей изнутри автомобиля:

- Нажмите кнопку  или  на центральном выключателе блокировки замков. См. *Центральный выключатель блокировки замков → 40.*

- Чтобы открыть дверь изнутри, потяните один раз ручку двери, чтобы отпереть замок, и второй раз, чтобы открыть дверь.
- Нажмите кнопку механической блокировки задней пассажирской двери для запираания этой двери.

Система дистанционной идентификации ключа

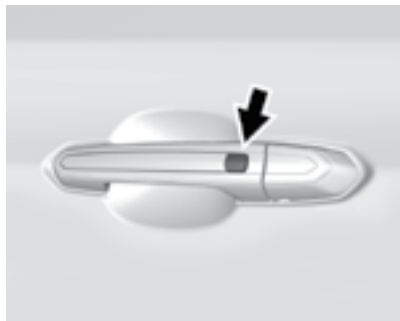

При соответствующей комплектации пульт дистанционного управления должен находиться в радиусе 1 м от открываемой двери или двери багажного отделения.

Для запираания и отпираания дверей автомобиля при помощи кнопки на наружной ручке двери водителя:

- Нажмите кнопку на ручке водительской двери один раз, чтобы отпереть только эту дверь.
- Нажмите данную кнопку еще раз в течение пяти секунд для отпираания всех дверей.
- Нажмите кнопку третий раз, чтобы заблокировать все двери.

Покидая автомобиль, нажмите кнопку на ручке любой двери, чтобы запереть все двери. Функцию автоматического запираания дверей можно включить или отключить. См. *Пользовательские настройки* → 157.

Для запираания и отпираания дверей автомобиля при помощи кнопки на наружной ручке любой пассажирской двери:

- Нажмите кнопку на наружной ручке пассажирской двери. Это приведет к запираанию или отпираанию всех дверей.

См. *Действие системы дистанционного управления замками (RKE)* → 30.

Доступ к замочному цилиндру двери водителя (при разряженной аккумуляторной батарее)

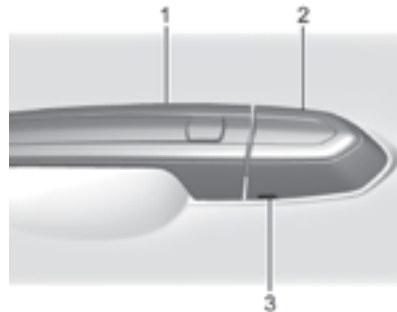

Для получения доступа к замочному цилиндру водительской двери:

1. Потяните ручку двери (1) до положения отпираания двери и удерживайте в этом положении до тех пор, пока не будет снята крышка.
2. Вставьте ключ в паз (3) в нижней части крышки (2) и потяните ключ вверх.
3. Переместите крышку (2) назад и снимите ее.
4. Вставьте ключ в замочный цилиндр.

Для установки крышки на место:

1. Потяните ручку двери (1) до положения отпирания двери и удерживайте в этом положении до тех пор, пока крышка не будет установлена на место.

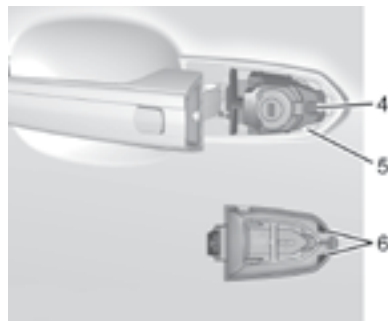

2. Вставьте оба выступа (6), расположенные в задней части крышки, между уплотнителем (5) и металлическим основанием (4).

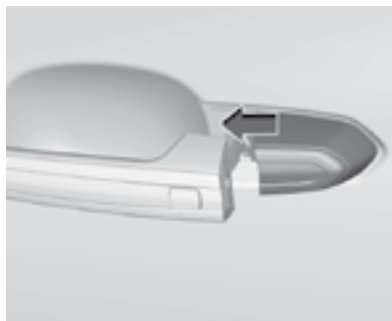
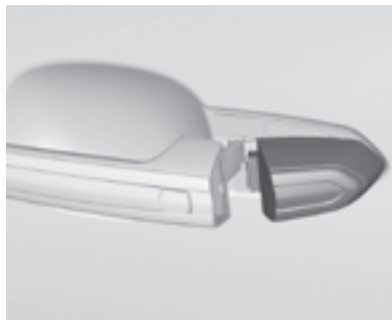

3. Сдвиньте крышку вперед и прижмите ее передний край, чтобы зафиксировать.
4. Отпустите ручку двери.

5. Убедитесь в надежности фиксации крышки.

Свободно вращающиеся замочные цилиндры

Замочный цилиндр свободно вращается, если вставлен неподходящий ключ или если правильный ключ вставлен не полностью. Такая функция предотвращает взлом или повреждение замка. Для возвращения замочного цилиндра в исходное состояние вставьте правильный ключ до конца и поверните его в вертикальное положение. Выньте ключ и вставьте его снова. Если замок не возвращается в исходное состояние, поверните ключ в замочном цилиндре на пол-оборота и повторите шаги, описанные выше.

Центральный выключатель блокировки замков



🔒 (запирание замков): при нажатии данной кнопки все двери запираются. При этом на переключателе загорается индикатор.

🔓 (отпирание замков): при нажатии данной кнопки все двери отпираются.

Функция задержки запирания замков

Данная функция обеспечивает запирание замков всех дверей через пять секунд после того, как будет закрыта последняя дверь.

Функция задержки запирания замков действует только в том случае, если в меню

пользовательских настроек деактивирована функция защиты от запирания двери водителя (Unlocked Door Anti-Lockout).

При нажатии кнопки **🔒** на центральном выключателе блокировки замков при открытой двери прозвучит троекратное звуковое предупреждение («колокольчик»), сигнализирующее о том, что функция задержки запирания замков активирована.

Все двери будут заперты автоматически через пять секунд после закрытия последней двери. Если какая-либо из дверей будет открыта до истечения пяти секунд, то с момента закрытия последней двери начнется отсчет следующих пяти секунд, по истечении которых все двери будут заперты.

Нажмите кнопку **🔒** на центральном выключателе блокировки замков или кнопку **🔒** на пульте дистанционного управления, чтобы запереть двери немедленно.

Данную функцию можно запрограммировать в меню пользовательских настроек. См. *Пользовательские настройки* → 157.

Функция автоматического запирания дверей

Двери будут запираются автоматически после закрытия последней двери, если включено зажигание и рычаг селектора выведен из положения P (парковка).

Если замок одной из дверей будет разблокирован, после чего эта дверь будет открыта и снова закрыта, то все двери будут заперты после того, как вы уберете ногу с педали тормоза, или когда скорость движения автомобиля превысит 13 км/ч.

Для отпирания дверей:

- Нажмите кнопку **🔓** на центральном выключателе блокировки замков.
- Переведите рычаг селектора в положение P (парковка).

Функцию автоматического запирания дверей нельзя отключить. Функцию автоматического отпирания дверей можно запрограммировать в меню пользовательских настроек. См. *Пользовательские настройки* → 157.

Защита от нежелательного запираения пульта дистанционного управления в автомобиле

Если зажигание включено или выбран режим ACC/ACCESSORY кнопки запуска и центральный выключатель блокировки замков дверей нажимается при открытой двери водителя, все двери будут заперты, после чего немедленно будет отперта дверь водителя.

Если зажигание выключено и поступает команда запираения замков, если одна из дверей открыта, при закрывании всех дверей система проверит наличие пультов дистанционного управления внутри автомобиля. Если пульт ДУ определен и количество пультов внутри автомобиля не уменьшилось, дверь водителя разблокируется, и трижды прозвучит звуковой сигнал.

Функция защиты от запираения может быть деактивирована вручную при открытой двери водителя путем нажатия и удержания нажатой кнопки  на центральном выключателе блокировки замков.

Функция защиты от запираения двери водителя

Если функция защиты от запираения замка двери водителя (Unlocked Door Anti-Lockout) активна, а зажигание выключено, водительская дверь открыта и поступает команда блокировки дверей, то замки всех дверей будут заперты и только дверь водителя останется разблокированной. Нажмите кнопку еще раз, чтобы запереть дверь водителя. Функция защиты от запираения двери водителя может быть включена или отключена в меню пользовательских настроек. См. *Пользовательские настройки* → 157.

Функция защиты от случайного отпирания дверей

Данная функция предотвращает отпирание замков задних дверей изнутри пассажирами задних сидений.

Ручная активация функции защиты от случайного отпирания задних дверей



При соответствующей комплектации выключатели блокировки задних дверей находятся на внутренних кромках задних дверей. Для использования выключателя блокировки замка:

1. Переместите рычаг вниз в положение блокировки.
2. Закройте дверь.
3. Повторите эти действия для второй задней двери.

Чтобы открыть заднюю дверь при активированной блокировке:

1. Разблокируйте дверь одним из следующих способов: активируйте внутреннюю ручку; нажмите на центральный выключатель блокировки замков; нажмите соответствующую кнопку пульта дистанционного управления.
2. Откройте дверь снаружи.

После активации функции защиты от случайного отпирания дверей пассажиры задних сидений не смогут открыть задние двери изнутри. Чтобы можно было открыть двери изнутри, отключите функцию защиты от случайного отпирания дверей.

Для отключения функции защиты от случайного отпирания дверей:

1. Разблокируйте дверь и откройте ее снаружи.
2. Переместите рычаг вверх в положение разблокировки. Повторите эти действия для второй задней двери.

Двери

Дверь багажного отделения

Внимание

Движение с открытой дверью багажного отделения либо в тех случаях, когда дверь закрыта не полностью при транспортировке длинномерных предметов, очень опасно, поскольку внутрь автомобиля могут проникать отработанные газы. В состав отработанных газов, выделяемых двигателем, входит окись углерода (СО) – газ без цвета и запаха. Вдыхание этого газа может привести к потере сознания и даже к смерти.

В случае, когда приходится ехать с открытой дверью багажного отделения:

- Закройте все окна.
- Полностью откройте вентиляционные дефлекторы, расположенные на приборной панели или под ней.
- Установите регулировки системы климат-контроля в режим, при котором внутрь автомобиля поступает наружный воздух, и режим максимальной скорости вентилятора. См. Система климат-контроля в Указателе.

(см. продолжение)

Внимание (продолжение)

- Если автомобиль оборудован электроприводом двери багажного отделения, отключите привод.

См. *Отработанные газы* → 209.

Осторожно

Если перед открыванием двери багажного отделения не проверить наличие пространства для ее беспрепятственного движения, например высоту проема гаражных ворот, дверь может быть повреждена. Перед открыванием двери багажного отделения убедитесь в том, что на ее пути не встретится препятствие.

Электропривод двери багажного отделения

Внимание

Вы или другие люди можете получить травму, если будете находиться на пути движения двери багажного отделения. При открывании или закрывании двери багажного отделения убедитесь в том, что никто не находится на пути ее движения.

Осторожно

Движение с открытой и незакрепленной дверью багажного отделения может привести к повреждению компонентов электропривода двери багажного отделения.



На автомобилях, оборудованных электроприводом двери багажного отделения, переключатель управления приводом расположен на двери водителя. Чтобы воспользоваться электроприводом открывания/закрывания двери багажного отделения, рычаг селектора должен находиться в положении Р (парковка).



Доступны три режима:

MAX (макс. высота): дверь багажного отделения открывается на полную высоту.

3/4: дверь багажного отделения открывается не на всю высоту; величину подъема двери можно настроить, выбрав значение, близкое к 3/4 полного хода двери при открывании. Используйте эту настройку, чтобы не дать двери багажного отделения полностью открыться, когда автомобиль находится, например, в проеме гаражных ворот или когда полностью открыть дверь багажного отделения мешает груз, закрепленный на крыше автомобиля. Дверь багажного отделения может быть также открыта вручную на полную высоту.

OFF (выкл.): открывание двери багажного отделения возможно только вручную.

Чтобы открыть или закрыть дверь багажного отделения с помощью электропривода, выберите режим MAX или 3/4, затем:

- Дважды быстро нажмите кнопку  на пульте дистанционного управления, пока дверь багажного отделения не начнет движение.
- Нажмите кнопку  на двери водителя. Дверь водителя должна быть либо разблокирована, либо заблокирована без включения охранной сигнализации.

- Нажмите на сенсорную панель, расположенную на внутренней стороне ручки двери багажного отделения, после разблокировки всех дверей. Запертую дверь багажного отделения можно открыть при нахождении пульта дистанционного управления на расстоянии максимум 1 м от сенсорной панели.



- Чтобы закрыть дверь багажного отделения, нажмите кнопку , расположенную в нижней части двери багажного отделения рядом с ручкой.

Нажмите любую кнопку управления электроприводом двери багажного отделения, сенсорную панель или кнопку  на пульте дистанционного управления во время движения двери багажного отделения, чтобы остановить ее. При нажатии любой

кнопки управления приводом двери багажного отделения или при быстром двойном нажатии кнопки  на пульте дистанционного управления дверь багажного отделения начинает двигаться в противоположном направлении. При нажатии на сенсорную панель на ручке двери багажного отделения движение двери возобновится, но только в направлении открывания.

Осторожно

Не тяните и не толкайте дверь багажного отделения во время работы электропривода во избежание повреждения автомобиля. Дождитесь завершения цикла работы электропривода.

Привод двери багажного отделения может временно отключаться при очень низкой температуре воздуха или при слишком частом использовании в течение короткого интервала времени. В этом случае дверь багажного отделения можно открывать и закрывать вручную.

Если рычаг селектора коробки передач вывести из положения P (парковка) во время работы электропривода двери багажного отделения, привод не отключится, пока движение двери не будет полностью завершено. Если автомобиль начал набирать скорость до того,

как дверь багажного отделения полностью завершила движение, дверь может остановиться или направление ее движения может измениться на противоположное. Перед началом движения проверьте наличие соответствующих сообщений на дисплее информационного центра и убедитесь в том, что дверь багажного отделения полностью закрыта до фиксации защелки замка.

Функция защиты от падения двери багажного отделения

Если дверь багажного отделения автоматически закрывается после цикла открывания, это указывает на то, что система среагировала на чрезмерный вес двери или возможную неисправность газонаполненного упора. При срабатывании функции защиты от падения двери багажного отделения будет непрерывно раздаваться звуковой сигнал («колокольчик»). Устраните причину чрезмерного веса двери. Если дверь багажного отделения продолжает автоматически закрываться после открывания, не используйте электропривод и обратитесь в авторизованный сервисный центр.

Наличие препятствий на пути движения двери багажного отделения или слишком быстрое закрывание двери вручную после того, как она была открыта с помощью электропривода, может привести к тому,

что система защиты ошибочно обнаружит неисправность газонаполненного упора. При этом также может активироваться функция защиты от падения двери багажного отделения. Дождитесь завершения цикла работы электропривода двери багажного отделения и подождите несколько секунд, прежде чем закрыть дверь вручную.

Функция защиты от защемления

Если во время цикла открывания/закрывания на пути движения двери багажного отделения встретится препятствие, направление движения двери автоматически изменится на противоположное и она переместится на небольшое расстояние от препятствия. После устранения препятствия электропривод двери багажного отделения можно использовать снова. Если в течение одного цикла закрывания/открывания дверь багажного отделения встретится с несколькими препятствиями, то электропривод отключится. После устранения препятствий закройте дверь вручную. После этого электропривод двери багажного отделения вернется в нормальный режим работы.

Если двери автомобиля заперты во время закрывания двери багажного отделения и на пути движения двери багажного отделения встретится препятствие, которое не дает ей полностью закрыться,

то прозвучит звуковой сигнал, предупреждающий о том, что дверь багажного отделения не закрыта.

С обеих сторон двери багажного отделения установлены датчики защемления. Если какой-либо предмет будет зажат между кузовом автомобиля и датчиком защемления, то дверь начнет движение в обратном направлении и полностью откроется. Дверь багажного отделения останется открытой до тех пор, пока электропривод не будет активирован повторно или пока дверь не будет закрыта вручную.

Настройка режима 3/4

Чтобы изменить положение, в котором дверь багажного отделения останавливается при открывании:

1. Выберите режим MAX или 3/4 и откройте дверь с помощью электропривода.
2. Остановите перемещение двери багажного отделения на нужной высоте, нажав любую кнопку управления электроприводом двери багажного отделения. При необходимости отрегулируйте положение двери багажного отделения вручную.
3. Нажмите и удерживайте нажатой кнопку  на двери багажного отделения, расположенную рядом с ручкой, до тех пор, пока не начнут мигать

указатели поворота и не прозвучит звуковой сигнал. Это указывает на то, что настройка положения двери багажного отделения сохранена.

Положение двери багажного отделения не может быть задано ниже запрограммированной производителем высоты. Если указатели поворота не мигают и звуковой сигнал не звучит, это может означать, что задано слишком низкое значение настройки положения двери багажного отделения.



Режим ручного управления

Выберите режим OFF для возможности ручного открывания/закрывания двери багажного отделения.

Осторожно

Не перемещайте дверь багажного отделения слишком быстро и с чрезмерным усилием во избежание повреждения автомобиля.

Открывайте и закрывайте дверь багажного отделения вручную плавно и с умеренной скоростью. Система имеет функцию ограничения скорости ручного закрывания двери багажного отделения для защиты компонентов.

Чтобы отпереть дверь багажного отделения, нажмите кнопку  на центральном выключателе блокировки замков или дважды в течение пяти секунд нажмите кнопку  на пульте дистанционного управления. См. *Действие системы дистанционного управления замками (RKE)* → 30.



Для открывания двери багажного отделения коснитесь сенсорной панели, расположенной на внутренней стороне ручки двери багажного отделения, и поднимите дверь вручную.

Используйте ручку, чтобы опустить и закрыть дверь багажного отделения. Не нажимайте на сенсорную панель во время закрывания двери багажного отделения. Дверь багажного отделения останется незапертой.

Если автомобиль оборудован системой дистанционной идентификации ключа, запертую дверь багажного отделения можно открыть при нахождении пульта дистанционного управления на расстоянии максимум 1 м от сенсорной панели. См. *Действие системы дистанционного управления замками (RKE)* → 30.

Дверь багажного отделения оборудована защелкой с электроприводом. Если аккумуляторная батарея отсоединена или разрядилась, дверь багажного отделения открываться не будет. Дверь можно будет открыть снова после подсоединения заряженной аккумуляторной батареи.

Перед началом движения всегда закройте дверь багажного отделения.

Бесконтактное открывание двери багажного отделения

При соответствующей комплектации дверь багажного отделения может быть открыта без помощи рук быстрым движением ноги под левым углом заднего бампера.

Для работы функции бесконтактного открывания двери багажного отделения с электроприводом пульт дистанционного управления должен находиться на расстоянии не более 1 м от заднего бампера.

Во время движения двери багажного отделения функция бесконтактного открывания

двери багажного отделения будет недоступна. Для остановки двери багажного отделения во время ее движения воспользуйтесь одним из переключателей управления приводом двери багажного отделения.

Характер действия функции бесконтактного открывания двери багажного отделения можно изменить. См. *Пользовательские настройки* → 157. Выберите одну из следующих опций:

On-Open and Close (вкл. открывание и закрывание): при совершении толчкового движения ногой под задним бампером дверь багажного отделения будет как открываться, так и закрываться.

On-Open Only (вкл. только открывание): при совершении толчкового движения ногой под задним бампером дверь багажного отделения будет только открываться.

Off (выкл.): функция бесконтактного управления дверью багажного отделения деактивирована.



Размер зоны для движения ноги



Направление движения ноги

Чтобы открыть дверь багажного отделения без помощи рук, необходимо встать

сбоку автомобиля и один раз махнуть ногой носком вперед под левым углом заднего бампера.

Для работы данной функции движение ногой должно производиться в пределах 14 см от заднего бампера.

Осторожно

Во время мойки струя воды может попасть в зону обнаружения датчика, что приведет к открыванию двери багажного отделения. Держите пульт дистанционного управления вне зоны обнаружения датчика, расположенного под задним бампером, либо переведите переключатель режимов привода двери багажного отделения в положение OFF на время мойки или проведения работ рядом с задним бампером для предотвращения случайного автоматического открывания двери багажного отделения.

- Не проводите ногой из стороны в сторону по несколько раз.
- Не задерживайте ногу под бампером; в этом случае функция не активируется.
- Не прикасайтесь к двери багажного отделения до тех пор, пока она не остановится.

- При некоторых условиях данная функция может быть временно отключена. Если дверь багажного отделения не реагирует на движение ноги, откройте или закройте ее другим способом или запустите двигатель автомобиля. После этого функция будет активирована снова.

При бесконтактном закрывании двери багажного отделения дверь приводится в движение с небольшой задержкой. Задние фонари начнут мигать и прозвучит звуковое предупреждение («колокольчик»). Отойдите от двери багажного отделения, прежде чем она начнет движение вниз.

Охранные системы

Данный автомобиль оборудован системой охранной сигнализации и противоугонной системой, однако возможность его угона полностью не исключена.

Система охранной сигнализации

Данный автомобиль оборудован системой охранной сигнализации.

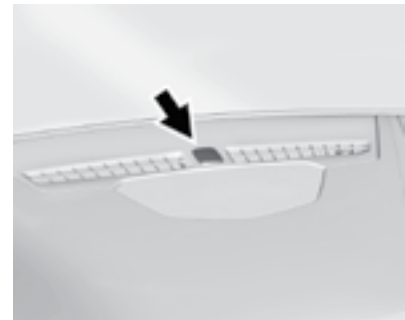

Индикатор, расположенный на приборной панели рядом с ветровым стеклом, показывает состояние системы.

Индикатор не горит: система охранной сигнализации деактивирована.



Индикатор горит постоянно: автомобиль защищен во время периода задерж-

ки перед включением системы охранной сигнализации.

Индикатор часто мигает: автомобиль не защищен. Открыта любая из дверей, дверь багажного отделения или капот.

Индикатор редко мигает: система охранной сигнализации активирована.

Включение системы

1. Закройте все двери, дверь багажного отделения и капот. Выключите зажигание.
2. Заприте двери автомобиля одним из следующих способов:
 - Используйте пульт дистанционного управления.
 - Используйте систему дистанционной идентификации ключа.
 - При открытой двери нажмите кнопку , расположенную на внутренней стороне двери.
3. Через 30 секунд режим охраны будет включен, и индикатор начнет мигать со значительным интервалом, сигнализируя о том, что система активирована. При повторном нажатии кнопки  на пульте дистанционного управления период 30-секундной задержки будет отменен и режим охраны будет активирован немедленно.

Система охранной сигнализации автомобиля не будет активирована, если двери были заперты ключом.

При попытке открыть дверь водителя, если предварительно двери не были отперты с помощью пульта дистанционного управления, начнут мигать указатели поворота и включится звуковой сигнал в качестве предварительного предупреждения. Если двигатель автомобиля не будет запущен или если дверь не будет разблокирована путем нажатия кнопки  на пульте дистанционного управления в течение 10 секунд после включения предварительного предупреждения, будет звучать сигнал тревоги.

Если данная система включена, то сигнал тревоги будет звучать каждый раз, когда открывается дверь, капот или дверь багажного отделения. При срабатывании охранной сигнализации будут мигать указатели поворота и будет подаваться звуковой сигнал в течение 30 секунд. Система снова перейдет в режим охраны до наступления следующего события несанкционированного доступа.

Отключение системы

Для отключения системы охранной сигнализации или отключения сигнала тревоги после ее срабатывания выполните одно из следующих действий:

- Нажмите кнопку  на пульте дистанционного управления.
- Разблокируйте замки дверей автомобиля при помощи системы дистанционной идентификации ключа.
- Запустите двигатель.

Чтобы избежать непреднамеренного срабатывания системы охранной сигнализации:

- Заприте все двери после того, как все пассажиры покинут автомобиль и все двери будут закрыты.
- Всегда отпирайте двери с помощью пульта дистанционного управления или системы дистанционной идентификации ключа.

Отпирание двери водителя ключом не приведет к деактивации системы охранной сигнализации или отключению сигнала тревоги.

Признаки попыток несанкционированного проникновения в автомобиль

Если после нажатия кнопки  троекратно сработает звуковой сигнал и три раза мигнут указатели поворота, значит, автомобиль подвергся попытке несанкционированного проникновения.

Если система охранной сигнализации срабатывала, то на дисплее информационного центра появится соответствующее сообщение.

Автономная сирена, датчик угла наклона и датчик обнаружения вторжения

В дополнение к стандартному набору функций охранной системы в ее состав могут также входить сирена, датчик угла наклона и датчик обнаружения вторжения.

Автономная сирена подает звуковой сигнал тревоги, отличающийся от стандартного звукового сигнала. Питание сирены осуществляется от ее собственного автономного источника питания. Сирена подает сигнал тревоги, даже если аккумуляторная батарея разряжена.

Датчик угла наклона кузова может активировать тревожную сигнализацию в случае обнаружения перемещения автомобиля, т. е. при изменении его положения в пространстве.

Датчик обнаружения вторжения контролирует салон автомобиля и может активировать тревожную сигнализацию в случае обнаружения несанкционированного доступа внутрь автомобиля. Если датчик обнаружения вторжения активирован,

не оставляйте в салоне автомобиля пассажиров или домашних животных.

Перед включением системы охранной сигнализации и датчика обнаружения вторжения выполните следующее:

- Убедитесь, что все двери и окна полностью закрыты.
- Зафиксируйте все незакрепленные элементы, такие как солнцезащитные шторки.
- Убедитесь в том, что никакие предметы не заслоняют датчики, расположенные на передней потолочной консоли.

Выключатель датчика наклона и датчика обнаружения вторжения

Рекомендуется отключать датчики обнаружения вторжения и угла наклона, если нужно оставить домашних животных внутри автомобиля, или при транспортировке автомобиля.

При выключенном зажигании нажмите кнопку  на потолочной консоли. Загорится индикатор, указывая на то, что эти датчики деактивированы до следующего включения системы охранной сигнализации.

Иммобилайзер

Действие системы иммобилайзера

Данный автомобиль оборудован пассивной противоугонной системой (системой иммобилайзера).

Она не требует принудительного включения или выключения.

При выключении зажигания система иммобилайзера активируется автоматически.

Система автоматически деактивируется при включении зажигания или выборе режима ACC/ACCESSORY кнопки запуска, если действительный пульт дистанционного управления находится в автомобиле.



Контрольная лампа противоугонной системы загорается на комбинации приборов, если возникла проблема с активацией или деактивацией противоугонной системы.

В память блока управления иммобилайзером внесены коды одного или более

пультов дистанционного управления. Двигатель автомобиля можно запустить только при условии совпадения кода запрограммированного пульта ДУ с кодом, содержащимся в блоке управления иммобилайзером. Двигатель автомобиля может не запуститься, если пульт ДУ поврежден.

В момент запуска двигателя при включении зажигания на короткое время может загораться контрольная лампа противоголоной системы.

Если двигатель не запускается и контрольная лампа противоголоной системы продолжает гореть, возможно, в системе иммобилайзера возникла неисправность. Выключите зажигание и снова попробуйте запустить двигатель.

Если невозможно изменить режим кнопки запуска двигателя (ACC/ACCESSORY, ON, OFF), а на пульте дистанционного управления не видно признаков повреждений, попробуйте использовать другой пульт дистанционного управления. Или попробуйте поместить пульт дистанционного управления в предназначенный для него паз, расположенный в центральной консоли.

Если двигатель не запускается и режимы кнопки запуска двигателя не переключаются с помощью другого пульта или при размещении пульта в пазу в вещевом отделении центральной консоли,

необходимо обратиться в авторизованный сервисный центр для обслуживания автомобиля. Если режимы кнопки запуска двигателя переключаются, возможно, первый пульт дистанционного управления неисправен. Обратитесь в авторизованный сервисный центр для обслуживания противоголоной системы и программирования нового пульта дистанционного управления.

Система иммобилайзера способна распознавать новые или запасные пульты дистанционного управления. Для одного автомобиля можно запрограммировать до восьми пультов дистанционного управления. Чтобы запрограммировать дополнительные пульты дистанционного управления, см. Программирование пультов дистанционного управления в *Действие системы дистанционного управления замками (RKE)* → 30.

Не оставляйте ключи и устройства отключения противоголоной системы в автомобиле.

Наружные зеркала заднего вида

Панорамное зеркало заднего вида

Внимание



Объекты, отражающиеся в панорамном зеркале, например автомобили, кажутся более удаленными по сравнению с реальным расстоянием до них. Поэтому при резком перестроении в правый ряд может произойти столкновение с автомобилем, движущимся по соседней полосе, расположенной справа. Перед совершением такого маневра необходимо дополнительно оценить дистанцию при помощи внутреннего зеркала заднего вида или оглянувшись через плечо.

Со стороны переднего пассажира установлено панорамное зеркало заднего вида. Выпуклая поверхность панорамного зеркала расширяет зону обзора назад с места водителя.

Наружные зеркала заднего вида с электрической регулировкой



Для регулировки положения наружных зеркал:

1. Нажмите  или  для выбора зеркала со стороны водителя или пассажира.
2. Нажмите на одну из четырех сторон переключателя для регулировки положения зеркала.

Зеркала с функцией сохранения настроек

Автомобиль может быть оборудован зеркалами с функцией сохранения настроек.

См. *Сиденья с функцией сохранения настроек* → 65.

Система помощи при перестроении (LCA)

Автомобиль может быть оборудован системой помощи при перестроении (LCA). См. *Система помощи при перестроении (LCA)* → 252.



Наружные зеркала с функцией складывания

Наружные зеркала с функцией ручного складывания

При соответствующей комплектации во избежание повреждения наружных зеркал во время прохождения автоматической мойки складывайте зеркала, повернув их корпуса в направлении кузова автомобиля. Чтобы вернуть зеркало в исходное положение, потяните за его корпус в направлении от кузова автомобиля.

Наружные зеркала с электроприводом складывания



При соответствующей комплектации нажмите кнопку  чтобы сложить зеркала. Чтобы разложить зеркала, нажмите кнопку  еще раз.

Перенастройка электроприводов складывания зеркал

Перенастроить электроприводы складывания зеркал необходимо, если:

- При складывании зеркал возникли неожиданные препятствия.
- Зеркала были случайно сложены/разложены вручную.
- Зеркала не остаются в разложенном положении.

- Возникает вибрация зеркал при движении автомобиля на обычных скоростях.

Для перенастройки электроприводов зеркал однократно полностью сложите и разложите их, нажимая соответствующий переключатель. В ходе перенастройки электроприводов может возникать характерный звук. Этот звук не является признаком неисправности, если перенастройка выполняется после складывания зеркал вручную.

Функция автоматического складывания наружных зеркал

При соответствующей комплектации для автоматического складывания наружных зеркал нажмите и удерживайте нажатой в течение приблизительно одной секунды кнопку  на пульте дистанционного управления. Чтобы разложить зеркало, нажмите и удерживайте нажатой в течение приблизительно одной секунды кнопку  на пульте дистанционного управления. См. *Действие системы дистанционного управления замками (RKE)* → 30.

Эту функцию можно включить и выключить в меню пользовательских настроек. См. *Пользовательские настройки* → 157.

Наружные зеркала заднего вида с электрообогревом



REAR (электрообогреватель заднего стекла): при нажатии данной кнопки включаются электрообогреватели наружных зеркал заднего вида.

См. Электрообогреватель заднего стекла в *Двухзонная система климат-контроля с функцией автоматического управления* → 180.

Наружное зеркало заднего вида с функцией автоматического затемнения

При соответствующей комплектации зеркало заднего вида со стороны водителя с функцией затемнения обеспечивает автоматическое уменьшение уровня яркости отраженного света фар движущихся сзади автомобилей.

Наружные зеркала с функцией наклона при движении задним ходом

Если данный автомобиль оборудован сиденьями с функцией сохранения настроек, то существует режим, при выборе которого наружное зеркало со стороны водителя и/или пассажира наклоняется на заданный угол при движении задним

ходом, чтобы обеспечивать лучший обзор пространства возле нижней части автомобиля.

Зеркала возвращаются в исходное положение:

- При выводе рычага селектора из положения R (задний ход) или если рычаг селектора находится в положении R (задний ход) в течение приблизительно 30 секунд.
- При выключении зажигания.
- Если скорость движения автомобиля задним ходом превысила заданное значение.

Данную функцию можно включить или отключить. См. *Пользовательские настройки* → 157.

Внутреннее зеркало

Внутреннее зеркало заднего вида

Отрегулируйте положение внутреннего зеркала заднего вида для лучшего обзора пространства позади автомобиля.

Не наносите жидкость для очистки стекол непосредственно на поверхность зеркала. Для очистки зеркала используйте мягкую ткань, пропитанную водой.

Внутреннее зеркало заднего вида с ручной регулировкой положения

При движении в дневное время переместите рычажок вперед; при движении в ночное время переместите рычажок назад, чтобы избежать ослепления светом фар автомобилей, движущихся позади.

Внутреннее зеркало заднего вида с функцией автоматического затемнения

При соответствующей комплектации данная функция обеспечивает автоматическое уменьшение уровня яркости отраженного света фар автомобилей, следующих за вашим автомобилем. Функция

автоматического затемнения активируется при запуске двигателя.

Внутреннее зеркало заднего вида с функцией вывода изображения с камеры

При соответствующей комплектации зеркало заднего вида с функцией автоматического затемнения обеспечивает широкий угол обзора пространства позади автомобиля за счет использования камеры, установленной в задней части автомобиля.



Чтобы включить дисплей, потяните рычажок назад. Чтобы отключить дисплей, нажмите рычажок вперед. При отключении дисплея активируется функция автоматического затемнения. Для лучшего

обзора пространства позади автомобиля отрегулируйте положение внутреннего зеркала заднего вида при отключенном дисплее.

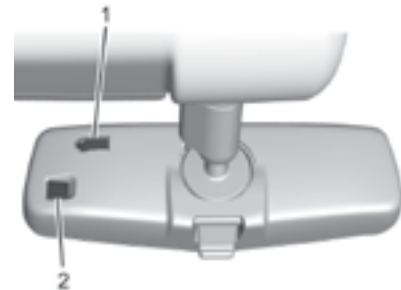

Для регулировки уровня яркости изображения нажмите кнопку (1), расположенную на обратной стороне корпуса зеркала заднего вида. Во время регулировки не закрывайте датчик освещенности (2).



Доступно пять настроек уровня яркости. При каждом нажатии кнопки яркость увеличивается на один уровень.

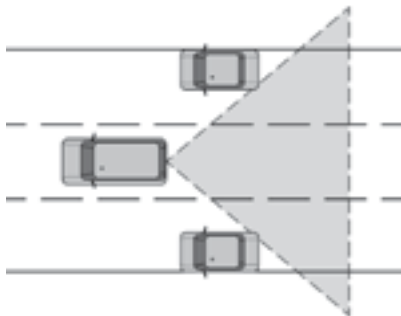

⚠ Внимание

Камера, изображение с которой выводится на дисплей зеркала заднего вида (RCM), обеспечивает лишь ограниченный обзор пространства позади вашего автомобиля. В поле зрения камеры могут не попадать участки дороги, автомобили и другие объекты. При движении автомобиля и совершении парковочных маневров не ориентируйтесь только по изображению, выводимому с помощью этой камеры. Объекты на изображении могут казаться более удаленными по сравнению с реальным расстоянием до них.

(см. продолжение)

Внимание (продолжение)

Перед перестроением или слиянием с транспортным потоком необходимо дополнительно оценить дистанцию при помощи наружных зеркал заднего вида или оглянувшись через плечо. Соблюдайте осторожность, чтобы избежать травмирования и/или гибели людей и повреждений автомобиля.



Камера, изображение с которой выводится на дисплей внутреннего зеркала заднего вида (RCM), расположена над площадкой государственного номерного знака рядом с камерой заднего обзора (RVC).

Выявление и устранение неисправностей

Если рычажок находится в заднем положении и экран зеркала имеет синий цвет, в зеркале отображается символ  и дисплей отключается, обратитесь в авторизованный сервисный центр для проверки системы.

Камера RCM может работать некорректно или выводить нечеткое изображение в следующих случаях:

- При слишком ярком солнечном свете или свете фар. Это может ухудшить видимость объектов.
- Объектив камеры покрыт грязью, снегом, мусором и т. д. Очистите объектив камеры мягкой тканью, смоченной водой.
- Задняя часть автомобиля повреждена, в результате чего изменились положение камеры и угол монтажа камеры.

Окна

⚠ Внимание

Не оставляйте детей, взрослых, находящихся в беспомощном состоянии, и домашних животных в запертом автомобиле с закрытыми окнами в теплую или жаркую погоду. Они могут пострадать от перегрева, получить тяжелые травмы или даже погибнуть от теплового удара.



При разработке формы кузова автомобиля особое внимание обращалось на снижение его аэродинамического сопротивления для достижения минимально возможного расхода топлива. Во время движения

с открытым окном одной из задних дверей и закрытыми окнами передних дверей может возникать пульсирующий шум. Для уменьшения уровня этого шума откройте окна передних дверей или вентиляционный люк в крыше (при соответствующей комплектации).

Окна с электрическими стеклоподъемниками

⚠ Внимание

Дети могут получить серьезную травму и даже погибнуть, если они будут находиться в оконном проеме при закрывании стекла. Ни в коем случае не оставляйте пульт ДУ системы дистанционного управления замками (RKE) в автомобиле, если в нем находятся дети. При нахождении детей на задних сиденьях пользуйтесь выключателем блокировки электроприводов стеклоподъемников, чтобы не допустить случайного открывания и закрывания окон. См. *Ключи* → 29.



Питание к электроприводам стеклоподъемников подается при включенном зажигании, в режиме ACC/ACCESSORY кнопки запуска, а также в режиме задержки отключения питания дополнительного оборудования (RAP). См. *Режим задержки отключения питания дополнительного электрооборудования (RAP)* → 207.



Для открывания или закрывания окна необходимо нажать клавишу переключателя или потянуть ее вверх.

Электроприводы стеклоподъемников могут временно отключиться при слишком частом использовании переключателей в течение короткого времени.

Функция защиты от случайного открывания окон



Данная функция позволяет блокировать индивидуальные переключатели электропривода стеклоподъемников задних дверей и управлять ими только с помощью переключателей, расположенных на двери водителя.

- Нажмите кнопку , чтобы активировать функцию защиты от случайного открывания окон задних дверей. На переключателе загорится индикатор.
- При повторном нажатии кнопки  функция защиты от случайного открывания окон отключается.

Функция автоматического открывания/закрывания окон

Окна всех дверей можно открывать без удерживания нажатой клавиши переключателя стеклоподъемника. Для активации функции автоматического опускания стекла нажмите клавишу переключателя вниз до упора и отпустите ее.

При соответствующей комплектации для активации функции автоматического подъема стекла потяните клавишу переключателя вверх до упора и отпустите ее.

Автоматическое опускание или подъем стекла можно в любой момент прервать, кратковременно нажав или потянув вверх клавишу переключателя.

Функция защиты от заземления

Функция защиты от заземления – это часть функции закрывания окна без удерживания клавиши переключателя стеклоподъемника. Если на пути стекла при закрывании окна встречается какое-либо препятствие, стекло немного опустится вниз. Экстремально низкая температура или наличие на стекле льда могут привести к автоматическому изменению направления движения стекла. Привод стеклоподъемника вернется в нормальный режим работы после устранения препятствия или прекращения действия соответствующих условий.

Отключение функции защиты от заземления

Внимание

Если функция защиты от заземления отключена, то функция автоматического изменения направления движения стекла на противоположное действовать не будет. При этом вы или другие люди можете получить травмы, а окно может быть повреждено. Перед деактивацией функции защиты от заземления убедитесь в том, что на пути движения стекла отсутствуют препятствия.

Если определенные условия не позволяют окну закрыться и стекло продолжает, начиная с какого-либо положения, вновь опускаться, то его можно закрыть, потянув клавишу переключателя стеклоподъемника вверх и удерживая ее в этом положении, когда двигатель включен.

Программирование приводов стеклоподъемников

Программирование приводов стеклоподъемников может быть необходимо, если аккумуляторная батарея автомобиля была отсоединена или разрядилась. Если окно не закрывается без удерживания клавиши переключателя стеклоподъемника после зарядки аккумуляторной батареи, выпол-

ните следующие действия для программирования приводов стеклоподъемников:

1. Закройте все двери.
2. Включите зажигание или выберите режим ACC/ACCESSORY кнопки запуска.
3. Из любого полуоткрытого положения стекла закройте окно и продолжайте удерживать клавишу переключателя стеклоподъемника некоторое время в верхнем положении после полного закрывания окна.
4. Затем нажмите на клавишу переключателя стеклоподъемника до полного открывания окна и удерживайте ее нажатой некоторое время.

Функция дистанционного управления стеклоподъемниками

При соответствующей комплектации эта функция позволяет открывать все окна дистанционно путем нажатия и удержания кнопки  на пульте дистанционного управления. Функцию дистанционного управления стеклоподъемниками можно активировать в меню пользовательских настроек. См. *Пользовательские настройки* → 157.

Солнцезащитные козырьки

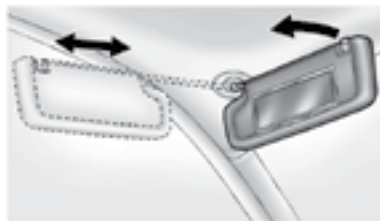

Для защиты от ослепления со стороны ветрового стекла откиньте козырек вниз. Для защиты от ослепления со стороны бокового окна отсоедините козырек от держателя, расположенного рядом с внутренним зеркалом заднего вида, и поверните козырек в сторону двери, а в случае необходимости сдвиньте козырек вдоль опорного стержня (при соответствующей комплектации).

Крыша

Вентиляционный люк в крыше





При соответствующей комплектации для управления электроприводом крышки люка зажигание должно быть включено или должен быть выбран режим ACC/ACCESSORY кнопки запуска или режим задержки отключения питания дополнительного электрооборудования (RAP).



См. *Режимы кнопки запуска двигателя* → 202 и *Режим задержки отключения питания дополнительного электрооборудования (RAP)* → 207.







1. Переключатель привода вентиляционного люка



2. Переключатель привода солнцезащитной шторки

Автоматическое открывание/закрывание люка: нажмите и отпустите  (1), чтобы открыть люк в режиме вентиляции. Нажмите и отпустите снова, чтобы переместить крышку люка в частично открытое положение. Нажмите и отпустите еще раз, чтобы полностью открыть люк в автоматическом режиме. Нажмите и отпустите  (1) для остановки перемещения крышки люка. Нажмите и отпустите  (1) для автоматического закрывания люка. Нажмите и отпустите  (1) для остановки перемещения крышки люка.

Открывание/закрывание люка (ручной режим): для перехода в ручной режим удерживайте  (1) во время открывания люка. Крышка люка будет перемещаться до тех пор, пока удерживается  (1). Для возврата в автоматический режим нажмите и отпустите  (1) снова.

Автоматическое открывание/закрывание солнцезащитной шторки: нажмите и отпустите  (2) для автоматического открывания солнцезащитной шторки. Нажмите и отпустите  (2) для остановки перемещения солнцезащитной шторки. Нажмите и отпустите  (2) для автоматического закрывания солнцезащитной

шторки. Нажмите и отпустите  (2) для остановки перемещения солнцезащитной шторки.

Управление солнцезащитной шторкой (ручной режим): для перехода в ручной режим удерживайте  (2) во время открывания солнцезащитной шторки. Солнцезащитная шторка будет перемещаться в направлении открывания до тех пор, пока удерживается  (2). Для возврата в автоматический режим нажмите и отпустите  (2) снова.

Если в бортовой сети автомобиля возникла неисправность, питание к электроприводу люка не поступает.

Функция защиты от заземления

Вентиляционный люк и солнцезащитная шторка оснащены функцией защиты от заземления, которая активна только при закрывании люка и солнцезащитной шторки (при соответствующей комплектации) в автоматическом режиме.

Если на пути движения крышки люка/солнцезащитной шторки во время автоматического закрывания встретится препятствие, перемещение крышки люка/солнцезащитной шторки будет остановлено. Затем крышка люка/солнцезащитная шторка вернется в полностью открытое положение.

Функцию защиты от заземления можно отключить, если закрывание вентиляционного люка невозможно по причине образования наледи или других условий. Для отключения функции защиты от заземления закройте вентиляционный люк/солнцезащитную шторку путем нажатия соответствующего переключателя. Чтобы остановить перемещение крышки люка, отпустите переключатель.



В уплотнителе проема и в направляющих крышки люка со временем может скапливаться грязь или мусор. Это может нарушить нормальное функционирование электропривода люка или привести к появлению постороннего шума. Также это может привести к засорению дренажной системы. Периодически открывайте люк и удаляйте скопившуюся грязь и посто-

ронные предметы с уплотнителя и направляющих. Протирайте уплотнитель проема люка и часть крышки люка, прилегающую к уплотнителю, мягкой тканью, смоченной в слабом мыльном растворе. Не удаляйте смазку с люка.

Наличие воды в дренажной системе не является признаком неисправности.

Сиденья и удерживающие устройства

Подголовники

Подголовники 61

Передние сиденья

Регулировка положения сидений 63

Регулировка поясничной опоры 64

Регулировка наклона спинок сидений 64

Сиденья с функцией сохранения настроек 65

Передние сиденья с функциями обогрева и вентиляции..... 68

Задние сиденья

Подлокотник заднего сиденья 72

Задние сиденья с функцией обогрева 72

Ремни безопасности

Использование ремней безопасности 74

Трехточечные ремни безопасности 76

Использование ремней безопасности беременными женщинами 79

Удлинитель ремня безопасности..... 80

Проверка системы ремней безопасности..... 80

Уход за ремнями безопасности 81

Замена компонентов системы ремней безопасности после столкновения 81

Система подушек безопасности

Места установки подушек безопасности..... 84

Срабатывание подушек безопасности..... 85

Действие подушек безопасности..... 86

Защита, обеспечиваемая подушками безопасности..... 86

После срабатывания подушек безопасности..... 86

Система определения присутствия пассажира на переднем сиденье 88

Техническое обслуживание автомобиля, оборудованного системой подушек безопасности 92

Установка дополнительного оборудования на автомобиле с системой подушек безопасности..... 92

Проверка системы подушек безопасности..... 93

Замена компонентов системы подушек безопасности после столкновения 94

Детские удерживающие системы

Дети старшего возраста 94

Грудные дети и малыши 96

Детские удерживающие системы 98

Места установки детских удерживающих устройств 100

Нижние анкеры и лямки детских кресел (система креплений LATCH) 101

Замена компонентов системы LATCH после столкновения..... 107

Установка детского кресла на заднее сиденье (с использованием ремня безопасности)..... 107

Установка детского кресла на сиденье переднего пассажира (с использованием ремня безопасности)..... 109

Подголовники

Передние сиденья оборудованы регулируемыми подголовниками.

Внимание

Если подголовники установлены и отрегулированы неправильно, велика вероятность того, что при столкновении водитель/пассажиры получат травму шеи/верхнего отдела позвоночника.

Не начинайте движение до тех пор, пока подголовники сидений водителя и всех пассажиров не будут должным образом установлены и отрегулированы.

Если сиденья автомобиля оборудованы задними складываемыми подголовниками, перед началом движения устанавливайте их в полностью вертикальное положение.



Отрегулируйте подголовник таким образом, чтобы его верхняя кромка находилась на одном уровне с верхней частью головы водителя/пассажира. Такое положение уменьшает вероятность получения травмы шеи в случае столкновения.

Передние сиденья

Передние сиденья оборудованы подголовниками, регулируемыми по высоте.

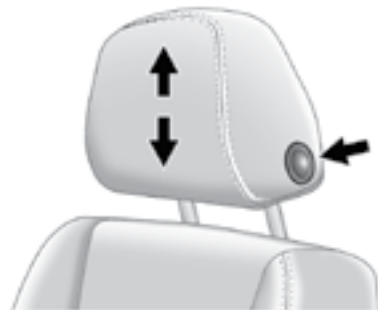

Чтобы поднять или опустить подголовник, нажмите кнопку, расположенную на боковой стороне подголовника, и потяните его вверх или вниз, а затем отпустите кнопку. Чтобы убедиться в том, что подголовник надежно зафиксирован, попробуйте его переместить вверх-вниз, после того как кнопка фиксатора будет отпущена.

Снятие подголовников передних сидений не предусмотрено конструкцией.

Задние сиденья

Регулировка положения подголовников заднего сиденья

Задние боковые сиденья оборудованы подголовниками, регулируемыми по высоте. Чтобы поднять подголовник, потяните его вверх. Чтобы убедиться в надежности

фиксации подголовника, попробуйте переместить его вверх-вниз.



Чтобы опустить подголовник, нажмите кнопку, расположенную на верхней части спинки сиденья, и переместите подголовник вниз. Чтобы убедиться в том, что подголовник надежно зафиксирован, покачайте его вверх-вниз, после того как кнопка фиксатора будет отпущена.

Складывание подголовников заднего сиденья

Заднее сиденье оснащено подголовниками, которые можно сложить для улучшения обзора через заднее стекло.



Чтобы сложить подголовник, нажмите кнопку, расположенную на боковой стороне подголовника.

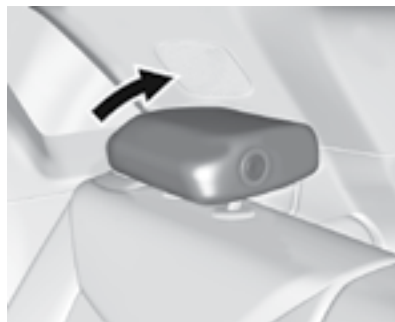

Подголовник сложится автоматически.

Если на заднем сиденье находится пассажир или детское кресло, перед началом движения всегда устанавливайте складываемый подголовник в полностью вертикальное положение. Потяните подголовник вверх, а затем установите в вертикальное положение и зафиксируйте. Чтобы проверить надежность фиксации подголовника, попробуйте его переместить вверх-вниз.

Отрегулируйте подголовник таким образом, чтобы его верхняя часть находилась на одном уровне с верхней частью головы заднего пассажира.

Снятие подголовников задних боковых сидений не предусмотрено конструкцией.

При установке детского кресла на заднее сиденье см. Установка детского кресла, предназначенного для использования с системой креплений LATCH в *Нижние анкеры и лямки детских кресел (система креплений LATCH)* → 101.

Передние сиденья

Регулировка положения сидений

⚠ Внимание

Попытка отрегулировать положение сиденья водителя во время движения может привести к потере контроля над автомобилем. Регулируйте положение сиденья водителя только на неподвижном автомобиле.

⚠ Внимание

Питание к приводам сидений подается и при выключенном зажигании. Дети могут привести в действие приводы сидений и получить травму. Ни в коем случае не оставляйте детей одних в автомобиле.

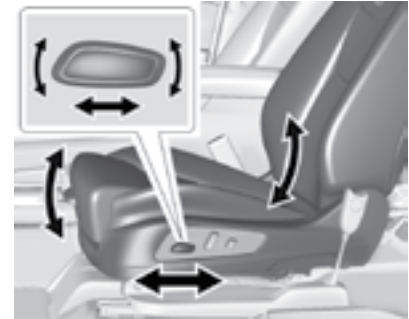

Для регулировки положения сиденья с электроприводом:

- Чтобы переместить сиденье вперед или назад, сдвиньте переключатель электропривода вперед или назад.
- Высоту передней части подушки сиденья можно отрегулировать, перемещая переднюю часть переключателя электропривода вверх или вниз.
- Регулировка всего сиденья по высоте осуществляется путем перемещения задней части переключателя электропривода вверх или вниз.

Для регулировки наклона спинки сиденья см. *Регулировка наклона спинок сидений* → 64.

Для регулировки поясничной опоры см. *Регулировка поясничной опоры* → 64.

При соответствующей комплектации автомобиль может быть оборудован функцией вибрации подушки водительского сиденья, предупреждающей водителя об опасности столкновения. См. *Системы помощи водителю* → 236.

Регулировка поясничной опоры

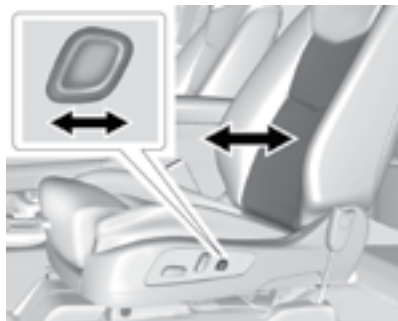

Переместите переключатель электропривода вперед и удерживайте его в этом положении для увеличения выступаania поясничной опоры. Переместите переключатель назад и удерживайте его в этом положении для уменьшения выступаania поясничной опоры.

Регулировка наклона спинки сидений

⚠ Внимание

Если во время движения автомобиля спинка сиденья слишком сильно наклонена назад, это может быть опасно. Даже пристегнутые ремни безопасности могут не обеспечивать необходимый уровень защиты.

Плечевой ремень не будет плотно прилегать к телу сидящего, а будет располагаться на некотором расстоянии впереди него. В случае столкновения можно удариться о натянутый ремень и получить повреждение шейных позвонков или другие травмы.

Поясной ремень при столкновении может переместиться вдоль тела. При этом удерживающее усилие ремня будет приложено к животу, а не к тазовым костям. Это может привести к серьезным повреждениям внутренних органов.

Для обеспечения необходимого уровня защиты во время движения автомобиля установите спинку сиденья в положение, близкое к вертикальному. Затем перенесите вес тела на спинку сиденья и пристегните ремень безопасности.



Не допускается регулировать положение спинки сиденья во время движения.

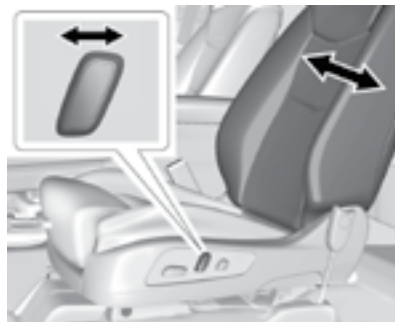

Для регулировки положения спинки сиденья:



- Для увеличения угла наклона спинки переместите верхнюю часть переключателя электропривода назад.
- Для уменьшения угла наклона спинки переместите верхнюю часть переключателя вперед.

Сиденья с функцией сохранения настроек



При соответствующей комплектации с помощью функции сохранения и вызова настроек можно сохранять и вызывать из памяти индивидуальные настройки положения водительского сиденья для двух водителей, а также общие настройки положения для облегчения высадки из авто-

мобиля. Также можно сохранить настройки положения других систем, например наружных зеркал заднего вида с электрической регулировкой и рулевого колеса с электрической регулировкой по углу наклона и вылету (при соответствующей комплектации). Сохраненные настройки положения привязаны к пультам дистанционного управления 1 и 2, с помощью которых можно осуществлять автоматический вызов настроек из памяти.

Перед сохранением настроек отрегулируйте все доступные положения. Включите зажигание, затем нажмите и отпустите кнопку SET (установка). Раздастся звуковой сигнал. Сразу после этого нажмите и удерживайте нажатой кнопку 1, 2 или  (высадка) до тех пор, пока не услышите два звуковых сигнала. Для вызова сохраненных настроек вручную нажмите и удерживайте нажатой кнопку 1, 2 или  до тех пор, пока соответствующая система не примет сохраненное положение. Следуйте инструкциям, приведенным в Функция сохранения настроек с помощью кнопок.

Система автомобиля определяет номер пульта дистанционного управления (1–8), используемого в текущий момент водителем. См. *Действие системы дистанционного управления замками (RKE)* → 30. Для автоматического вызова сохраненных настроек могут

использоваться только пульта дистанционного управления 1 и 2. В случае смены пульта во время первых нескольких запусков двигателя на дисплее информационного центра DIC может отображаться приветственное сообщение с указанием номера пульта. Для обеспечения корректной работы функции автоматического вызова сохраненных настроек сохраняйте настройки положения при помощи кнопки сохранения (1 или 2), соответствующей номеру пульта дистанционного управления, отображаемого в приветственном сообщении на дисплее информационного центра DIC. При посадке в автомобиль пульт дистанционного управления, к которому привязаны сохраненные настройки, должен быть у вас с собой.

Вызов сохраненных настроек из памяти может быть недоступен при поставке автомобиля с завода или после выполнения обслуживания до тех пор, пока не будет выполнена процедура, приведенная в разделе Функция сохранения настроек с помощью кнопок.

Пользовательские настройки

- Для активации функции автоматического вызова сохраненных настроек при запуске двигателя выберите меню Settings (настройки), затем Vehicle (автомобиль), затем Comfort and Convenience (комфорт и удобство)

и Auto Memory Recall (автоматический вызов сохраненных настроек). Выберите On (вкл.) или Off (выкл.). См. Автоматический вызов сохраненных настроек далее в данном разделе.

- Для активации функции вызова настроек для облегчения высадки из автомобиля при выключении зажигания и открывании двери водителя или при выключении зажигания и уже открытой двери водителя выберите меню Settings (настройки), затем Vehicle (автомобиль), Comfort and Convenience (комфорт и удобство) и Easy Exit Options (опции для облегчения высадки). Выберите On (вкл.) или Off (выкл.). См. Вызов настроек положения для облегчения высадки из автомобиля далее в данном разделе.
- Более подробную информацию о настройках см. в *Пользовательские настройки* → 157.

Идентификация номера водителя

Для идентификации номера водителя:

1. Запустите двигатель с помощью другого ключа или пульта дистанционного управления. На дисплее информационного центра должен отображаться номер водителя: 1 или 2. Выключите зажигание и удалите ключ или пульт

дистанционного управления из автомобиля.

2. Запустите двигатель при помощи первого ключа или пульта дистанционного управления. На дисплее информационного центра должен отобразиться другой номер водителя, отличный от того, который отображался при выполнении шага 1.

Функция сохранения настроек с помощью кнопок

Прежде чем приступить к сохранению настроек, внимательно прочтите следующие инструкции.

Для закрепления настроек за кнопками 1 и 2:

1. Включите зажигание или выберите режим ACC/ACCESSORY кнопки запуска.

На дисплее информационного центра может появиться приветственное сообщение с указанием номера водителя 1 или 2.



2. Настройте положения всех доступных систем.
3. Нажмите и отпустите кнопку SET. Раздастся звуковой сигнал.
4. Затем сразу же нажмите и удерживайте нажатой кнопку сохранения настроек 1 или 2, соответствующую

номеру, указанному в приветственном сообщении на дисплее информационного центра, до тех пор, пока не услышите два звуковых сигнала.

Если в течение короткого промежутка времени после отпускания кнопки SET кнопка 1 не будет нажата, настройка положения не сохранится и два звуковых сигнала не прозвучат. Повторите шаги 3 и 4.

Номер кнопки 1 или 2 соответствует номеру водителя. См. Идентификация номера водителя выше в данном разделе.

5. Повторите шаги 1–4 для сохранения настроек для второго водителя, нажимая кнопку 1 или 2.

Для сохранения настроек положений за кнопкой  и настроек для облегчения высадки из автомобиля повторите шаги 1–4, нажимая кнопку . С помощью этой кнопки можно сохранить настройки для облегчения высадки из автомобиля.

Сохраните предпочитаемые настройки положений с помощью обеих кнопок 1 и 2, если вы являетесь единственным водителем.

Вызов настроек с помощью кнопок вызова и сохранения настроек

Для вызова предварительно сохраненных настроек нажмите и удерживайте нажатой кнопку 1, 2 или .

Для прекращения действия функции вызова настроек отпустите кнопку 1, 2 или  или нажмите один из следующих органов управления:

- Переключатель электропривода сиденья
- Кнопка SET
- Переключатель электропривода регулировки наружных зеркал (предварительно выбрав зеркало со стороны водителя или пассажира)
- Переключатель электропривода регулировки рулевой колонки (при соответствующей комплектации)

Автоматический вызов сохраненных настроек

Система автомобиля определяет номер пульта дистанционного управления (1–8), используемого в текущий момент водителем. См. *Действие системы дистанционного управления замками (RKE)* → 30. Если используется пульт дистанционного управления 1 или 2 и функция Auto Memory Recall (автоматический вызов сохраненных настроек) активирована в программируемом меню

пользовательских настроек, то при включении зажигания или при переводе кнопки запуска из режима OFF в режим ACC/ACCESSORY выполняется автоматический вызов текущих настроек положений, предварительно сохраненных при помощи кнопок 1 или 2. При помощи пульта дистанционного управления 3–8 автоматический вызов сохраненных настроек положения невозможен.

Для включения и отключения функции автоматического вызова сохраненных настроек (Auto Memory Recall) см. Пользовательские настройки выше в данном разделе и *Пользовательские настройки* → 157.

Для активации функции автоматического вызова сохраненных настроек рычаг селектора должен находиться в положении P (парковка). При выводе рычага селектора из положения P (парковка) до того, как будет достигнуто сохраненное положение, действие функции автоматического вызова настроек прекратится.

Для прекращения действия функции автоматического вызова настроек выключите зажигание или нажмите один из следующих органов управления:

- Переключатель электропривода сиденья
- Кнопка SET, 1, 2 или  (высадка)

- Переключатель электропривода регулировки наружных зеркал (предварительно выбрав зеркало со стороны водителя или пассажира)
- Переключатель электропривода регулировки рулевой колонки (при соответствующей комплектации)

Если вызов сохраненной настройки положения сиденья не осуществляется автоматически или осуществляется вызов настройки несоответствующего положения, возможно, ваша настройка положения сиденья сохранена при помощи другой кнопки сохранения положения или другого пульта дистанционного управления (1 или 2). Сохраните свои настройки положения при помощи другой кнопки или обменяйтесь пультами дистанционного управления со вторым водителем.

Вызов настроек положения для облегчения высадки из автомобиля

Настройки положения для облегчения высадки из автомобиля не привязаны к пульту дистанционного управления. Настройки положения, сохраненные при помощи кнопки  (высадка), используются для всех водителей. Для включения и отключения функции вызова настроек для облегчения высадки из автомобиля см. Пользовательские настройки выше в данном разделе и *Пользовательские настройки* → 157.

Если данная функция активирована в программируемом меню пользовательских настроек, то предварительно сохраненные при помощи кнопки  (высадка) положения для облегчения высадки из автомобиля вызываются автоматически при соблюдении одного из следующих условий:

- Выключается зажигание и в течение короткого промежутка времени открывается дверь водителя.
- Зажигание выключается при открытой двери водителя.

Для прекращения действия функции вызова настроек для облегчения высадки из автомобиля нажмите один из следующих органов управления:

- Переключатель электропривода сиденья
- Кнопка SET, 1, 2 или  (высадка)
- Переключатель электропривода регулировки наружных зеркал (предварительно выбрав зеркало со стороны водителя или пассажира)
- Переключатель электропривода регулировки рулевой колонки (при соответствующей комплектации)

Препятствия

Если движение сиденья водителя и/или рулевой колонки с электроприводом будет заблокировано каким-либо препятствием

во время вызова настроек положения сиденья/рулевой колонки, действие этой функции будет приостановлено. Устраните препятствие, затем попробуйте выполнить вызов настроек повторно. Если действие данной функции не возобновилось, обратитесь в авторизованный сервисный центр.



Передние сиденья с функциями обогрева и вентиляции



Внимание

У людей с высоким порогом чувствительности кожи нагрев сидений может привести к ожогам кожных покровов даже при минимальной интенсивности обогрева. Чтобы снизить риск получения ожогов, этим людям следует проявлять осторожность при включении обогрева сидений, особенно на длительный период времени. Не накрывайте сиденья и не укладывайте на них какие-либо предметы, которые могут стать изоляторами тепла (одеяла, подушки, чехлы и т. п.). Это может привести к перегреву обогревателя сиденья. Перегретый обогреватель сиденья может привести к получению ожога или повреждению сиденья.



При соответствующей комплектации выключатели располагаются рядом с органами управления системой климат-контроля на центральной консоли. Для управления этими функциями двигатель должен работать.

Для включения обогрева подушки сиденья водителя или переднего пассажира нажмите кнопку  или .

Для включения вентиляции сиденья водителя или переднего пассажира нажмите кнопку  или .

При однократном нажатии кнопки обогрева будет осуществляться с наибольшей интенсивностью. При каждом последующем нажатии кнопки выключателя интенсивность обогрева будет уменьшаться на одну ступень до полного отключения

обогрева. При максимальной интенсивности обогрева загораются три индикатора, расположенные рядом с выключателями, при минимальной интенсивности – один индикатор. При выборе режима максимального обогрева передних сидений приблизительно через 30 минут может произойти автоматический переход на более низкий уровень интенсивности обогрева.

Когда данная функция отключена, символы обогрева и вентиляции на кнопках светятся белым цветом. В сиденье с функцией вентиляции установлен вентилятор, который направляет воздушный поток через сиденье. Этот воздух не охлаждается. При включении обогрева символ светится красным цветом, а при включении вентиляции – голубым.

Нагрев сиденья пассажира может занять больше времени, чем нагрев сиденья водителя.

Функция автоматического включения обогрева и вентиляции сидений

Если автомобиль оборудован функцией автоматического включения обогрева и вентиляции сидений, при включенном зажигании эта функция автоматически активирует обогрев или вентиляцию сидений с интенсивностью, зависящей от температуры в салоне автомобиля.

Индикаторы на центральной консоли указывают на текущий уровень интенсивности обогрева или вентиляции сидений: высокий, средний, низкий или выключено. Для деактивации функции автоматического включения обогрева или вентиляции сидений используйте кнопки управления обогревом или вентиляцией сидений, расположенные на центральной консоли. Если сиденье переднего пассажира не занято, функция автоматического включения обогрева и вентиляции неактивна для этого сиденья. Функцию автоматического включения обогрева или вентиляции сидений можно настроить таким образом, чтобы она всегда активировалась при включении зажигания. Если автомобиль оборудован рулевым колесом с функцией обогрева, то обогрев рулевого колеса включится автоматически при автоматическом включении обогрева сидений, а индикатор обогрева рулевого колеса будет показывать состояние обогрева.

См. Пользовательские настройки → 157.

Функция включения обогрева или вентиляции сидений при дистанционном запуске двигателя

При дистанционном запуске двигателя функция обогрева или вентиляции сидений (при соответствующей комплек-

тации) может включаться автоматически. В холодную погоду сиденья нагреваются, в жаркую – охлаждаются. В холодную погоду обогрев рулевого колеса (при соответствующей комплектации) включится автоматически при дистанционном запуске двигателя. При дистанционном запуске двигателя индикаторы на кнопках выключателей обогрева или вентиляции сидений и индикатор на кнопке выключателя обогрева рулевого колеса могут не загораться.

Обогрев или вентиляция сидений и обогрев рулевого колеса могут отключиться при нажатии кнопки запуска. Чтобы включить функции обогрева или вентиляции сидений и обогрева рулевого колеса после нажатия кнопки запуска, нажмите на соответствующий выключатель.

Когда сиденье не занято, интенсивность обогрева может быть снижена. Это не является признаком неисправности.

При дистанционном запуске двигателя обогрев/вентиляция сидений включается в том случае, если соответствующая функция активирована в меню пользовательских настроек. См. *Дистанционный запуск двигателя → 36 и Пользовательские настройки → 157.*

Задние сиденья

Напоминание «Проверьте заднее сиденье»

При соответствующей комплектации на дисплее отображается сообщение REAR SEAT REMINDER LOOK IN REAR SEAT («Посмотрите на заднее сиденье») при определенных условиях для указания на то, что на заднем сиденье может находиться предмет или пассажир. Проверьте перед высадкой из автомобиля.

Данная функция активируется, когда дверь пассажира второго ряда сидений открывается при включенном зажигании или в течение максимум 10 минут до включения зажигания. При выключении зажигания подается предупреждение. Система предупреждения не обнаруживает непосредственно объекты на заднем сиденье; вместо этого при определенных условиях она обнаруживает открывание и закрывание задней двери, сигнализируя о том, что на заднем сиденье может что-либо находиться.

Эта функция активируется только один раз при каждом включении и выключении зажигания и требует повторной активации путем открывания и закрывания дверей пассажиров второго ряда сидений. Предупреждение может подаваться, даже когда на заднем сиденье ничего не находится,

например, если ребенок забрался в автомобиль через заднюю дверь и покинул его, а двигатель не был заглушен.

Данную функцию можно включить или отключить. См. *Пользовательские настройки* → 157.

Регулировка положения заднего сиденья

Сиденья второго ряда сдвигаются вперед для увеличения объема багажного отделения.



Чтобы сдвинуть сиденье, поднимите рычаг, расположенный под подушкой сиденья, и переместите сиденье вперед или назад.

Регулировка наклона спинки сидений

Для наклона спинки:



1. Потяните вверх ручку, расположенную в верхней части спинки сиденья.
2. Установите спинку в желаемое положение, затем отпустите ручку, чтобы зафиксировать положение спинки.
3. Чтобы убедиться в надежности фиксации спинки сиденья, подвигайте ее вперед-назад.

Складывание спинки сиденья

Также для увеличения объема багажного отделения можно сложить любую часть спинки заднего сиденья. Складывать спинку заднего сиденья допускается только на неподвижном автомобиле.

Осторожно

Складывание задних сидений, когда ремни безопасности находятся в пристегнутом положении, может привести к повреждению сидений или ремней. Обязательно отстегните ремни безопасности и верните их в исходное положение, прежде чем складывать заднее сиденье.

Для складывания спинки сиденья:

1. Сложите подголовник заднего сиденья. См. *Подголовники* → 61



2. Потяните ручку, расположенную в верхней части спинки сиденья.
3. Откиньте спинку сиденья вперед.

Складывание спинки второго сиденья выполняется аналогичным образом.



Показана сторона водителя, для стороны пассажира – аналогично

Спинки заднего сиденья также можно откинуть вперед со стороны багажного отделения, потянув за рычаги, расположенные на боковых панелях багажного отделения.

Подъем спинки заднего сиденья**⚠ Внимание**

Если спинка сиденья не зафиксирована, она может переместиться вперед во время резкого торможения или столкновения. Это может привести к травмированию пассажира, сидящего на данном сиденье. Всегда проверяйте надежность фиксации спинки, пробуя ее наклонить вперед-назад.

⚠ Внимание

Перекрученный, неверно закрепленный или плохо уложенный ремень безопасности не может обеспечить необходимую защиту при аварии. В этом случае пристегнутый ремнем пассажир может получить серьезные травмы. После возвращения спинки заднего сиденья в исходное положение убедитесь в том, что ремни безопасности правильно расположены, закреплены и не перекручены.

Чтобы поднять спинку сиденья:

1. Поднимите спинку и нажмите на нее в направлении багажного отделения, чтобы зафиксировать.

- Установите подголовник в вертикальное положение. См. *Подголовники* → 61.
- Попытайтесь наклонить спинку вперед-назад, чтобы убедиться, что она надежно зафиксирована.
- Подъем спинки второго сиденья выполняется аналогичным образом.

Когда сиденье не используется, спинка должна находиться в вертикальном положении и быть надежно зафиксирована.

Подлокотник заднего сиденья



Заднее сиденье оборудовано подлокотником, который находится в центральной части спинки. Чтобы получить доступ к подстаканникам, опустите подлокотник.

Чтобы сложить подлокотник, поднимите его вверх и прижмите, чтобы он полностью вошел в спинку сиденья.

При соответствующей комплектации на подлокотнике заднего сиденья могут располагаться органы управления развлекательной системой. См. *Руководство пользователя информационно-развлекательной системы*.



Задние сиденья с функцией обогрева

Внимание

У людей с высоким порогом чувствительности кожи нагрев сидений может привести к ожогам кожных покровов даже при минимальной интенсивности обогрева. См. *Предупреждение в Передние сиденья с функциями обогрева и вентиляции* → 68.



При соответствующей комплектации кнопки переключателей располагаются на панели управления в торцевой части центральной консоли.

При работающем двигателе нажмите  или , чтобы включить обогрев подушки соответствующего бокового заднего сиденья. На автомобилях, не оборудованных задней панелью управления системой климат-контроля, при включении обогрева сиденья на соответствующей кнопке загорится индикатор. На автомобилях, оборудованных задней панелью управления системой климат-контроля, при включении функции обогрева сиденья на дисплее панели управления системой климат-контроля загорится соответствующий индикатор.

На автомобилях без задней панели управления системой климат-контроля, которые оборудованы задними сиденьями с функцией обогрева, нажмите данную кнопку еще раз, чтобы отключить эту функцию. Индикатор на кнопке погаснет. На автомобилях, оборудованных задней панелью управления системой климат-контроля, при однократном нажатии кнопки обогрев будет осуществляться с наибольшей интенсивностью. При каждом последующем нажатии кнопки переключателя интенсивность обогрева будет уменьшаться на одну ступень до полного отключения обогрева. При максимальной интенсивности обогрева загораются три индикатора, при минимальной интенсивности – один индикатор. Если выбран максимальный уровень интенсивности обогрева сидений, приблизительно через 30 минут может произойти автоматический переход на более низкий уровень интенсивности обогрева.

Ремень безопасности

В данном разделе описано, как правильно пользоваться ремнями безопасности, и приведены примеры их неправильного использования.

Внимание

Если на каком-либо сиденье ремень безопасности правильно застегнуть невозможно, не позволяйте кому-либо занимать это место. В случае столкновения степень тяжести травм, получаемых водителем или пассажиром, не пристегнутыми ремнями безопасности, гораздо выше, чем в том случае, если бы они были пристегнуты ремнями безопасности. Пассажир может получить серьезные или смертельные травмы от ударов о твердые предметы, находящиеся внутри автомобиля, или вылететь из него. Кроме того, пассажир, не пристегнутый ремнем безопасности, может столкнуться с другими пассажирами, находящимися в автомобиле.

(см. продолжение)

Внимание (продолжение)

Перевозка пассажиров в местах, предназначенных для багажа, как внутри, так и снаружи автомобиля, крайне опасна. При столкновении люди, находящиеся в этих зонах, подвергаются гораздо более высокому риску получения тяжелых травм и гибели. Не перевозите пассажиров в зонах автомобиля, не оборудованных сиденьями и ремнями безопасности.

Всегда используйте ремень безопасности сами и следите за тем, чтобы все пассажиры были правильно пристегнуты.

Автомобиль оборудован контрольными лампами, которые Контрольная лампа «Пристегните ремень» напоминают о необходимости пристегиваться ремнями безопасности. См. *Контрольная лампа «Пристегните ремень»* → 137.

Почему необходимо использовать ремни безопасности



Находясь в автомобиле, вы перемещаетесь с той же скоростью, что и автомобиль. Если автомобиль резко останавливается, вы продолжаете движение до тех пор, пока вас что-нибудь не остановит. Это может быть ветровое стекло, приборная панель или ремни безопасности.

При использовании ремней безопасности вы замедляетесь вместе с автомобилем. Остается больше времени для остановки, поскольку вы останавливаетесь в течение более длительного времени и при правильном использовании ремней безопасности силы натяжения действуют на самые прочные кости человека. Вот почему так важно пристегиваться ремнями безопасности.

Вопросы, связанные с ремнями безопасности, и ответы на них

- В: Если я пристегнут ремнем безопасности, то после столкновения я не смогу выбраться из автомобиля?**
- О:** Такая ситуация может возникнуть независимо от того, пристегнуты вы или нет. Но вероятность того, что во время и после столкновения вы останетесь в сознании, *сможете* отстегнуть ремень безопасности и выбраться из автомобиля, *гораздо выше*, если вы будете пристегнуты.
- В: Если мой автомобиль оборудован системой подушек безопасности, то почему я должен пристегиваться ремнем безопасности?**
- О:** Система подушек безопасности – это вспомогательная система; она разработана как дополнение к системе ремней безопасности и не может ее заменить. Независимо от того, оборудован ли автомобиль системой подушек безопасности или нет, водитель и все пассажиры должны быть пристегнуты ремнями безопасности. Кроме того, законодательство практически всех стран требует обязательного использования ремней безопасности.

Использование ремней безопасности

Следуйте этим правилам безопасности.

Использование ремней для обеспечения безопасности детей имеет некоторые особенности. При этом для малышей и для детей постарше эти правила отличаются. Более подробная информация о правилах перевозки детей в автомобиле приведена в *Дети старшего возраста → 94* или *Грудные дети и малыши → 96*. Ознакомьтесь с этими правилами и соблюдайте их в дополнение к следующим правилам:

Очень важно, чтобы водитель и все пассажиры были пристегнуты ремнями безопасности. Статистика показывает, что в случае столкновения те люди, которые не пользуются ремнями безопасности, получают травмы гораздо чаще, чем те, которые пристегиваются ремнями.

Использование ремней безопасности имеет некоторые особенности.

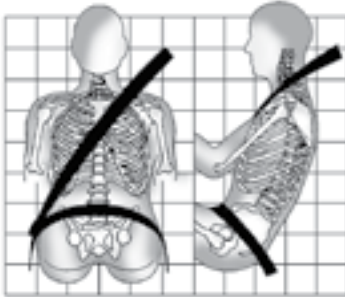

- Сядьте прямо и, по возможности, не отрывайте ноги от пола.
- Всегда вставляйте скобу ремня безопасности в соответствующий замок вашего сиденья.
- Поясной ремень безопасности должен охватывать тело как можно ниже и плотно прилегать к тазовым костям, слегка касаясь бедер. При столкновении удерживающая сила ремня будет действовать на прочные тазовые кости, и вероятность того, что ремень попадет на область живота, значительно снижается. Если тело сидящего соскользнет под ремень, то удерживающее усилие ремня будет приложено к животу. Это может привести к получению серьезных травм и даже к гибели.

- Плечевой ремень безопасности должен проходить через плечо и середину грудной клетки. Эти части тела лучше других способны воспринимать удерживающую силу ремня безопасности. При резком торможении автомобиля или столкновении плечевой ремень безопасности блокируется.

⚠ Внимание

Неправильное использование ремня безопасности может привести к получению серьезных травм и даже к гибели.

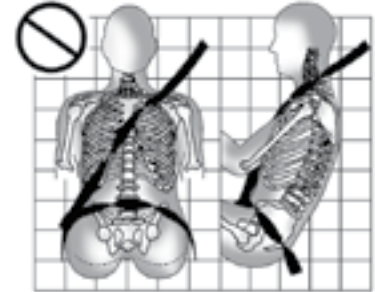
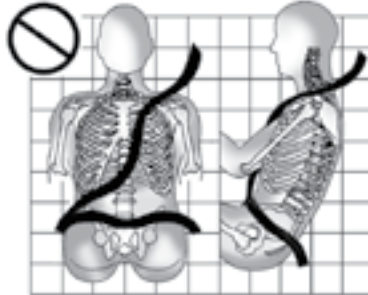

Плечевой и поясной ремни безопасности должны плотно прилегать к телу и не должны быть перекрученными.

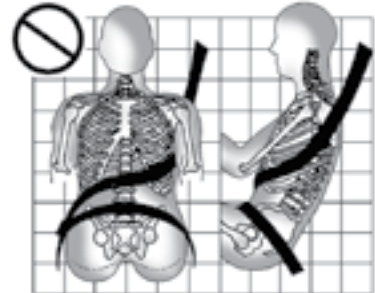

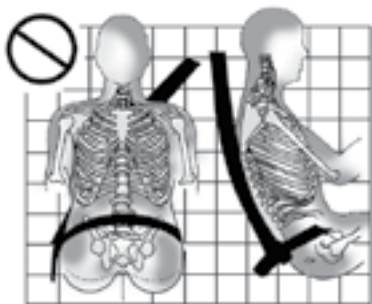

Плечевой ремень безопасности не должен проходить под обеими руками или за спиной.

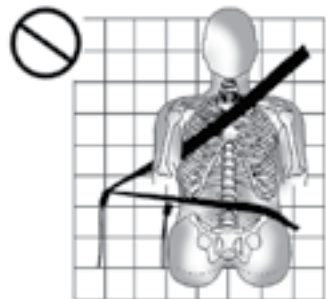

Всегда вставляйте скобу ремня безопасности в соответствующий замок вашего сиденья.

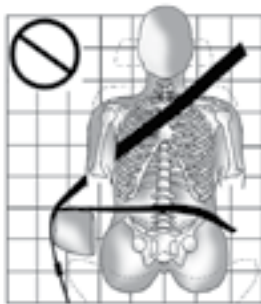

Плечевой или поясной ремень безопасности не должен проходить поверх подлокотника.

Трехточечные ремни безопасности

Все сиденья вашего автомобиля оборудованы трехточечными ремнями безопасности.

Далее приводятся правила пристегивания трехточечным ремнем безопасности.

1. Отрегулируйте положение сиденья (если оно регулируется) так, чтобы сидеть на нем можно было почти

вертикально. Чтобы узнать, как это сделать, см. *Сиденья* в Указателе.



2. Возьмите ремень за скобу, потяните его и опоясайте себя. Не допускайте перекручивания ремня.

Если вытягивать ремень безопасности слишком резко, его движение может быть заблокировано. Если это произойдет, для снятия блокировки ослабьте натяжение ремня и дайте ему немного втянуться обратно. Затем вновь плавно потяните ремень безопасности и опоясайте себя.

Если плечевой ремень безопасности пассажира вытянуть на всю длину, активируется функция фиксации детского кресла. В этом случае дайте ремню полностью втянуться

в возвратный механизм и выполните процедуру пристегивания сначала.

Активация функции фиксации детского кресла может повлиять на работу системы определения присутствия пассажира на переднем сиденье. См. Система определения присутствия пассажира на переднем сиденье → 88.



Если скоба с фиксированным положением не достает до замка, наклоните скобу и переместите ее по ремню безопасности на необходимое расстояние.



3. Вставьте скобу ремня в замок и нажмите на скобу до характерного щелчка.

Убедитесь в надежности фиксации скобы в замке, потянув ее вверх. Если ремень слишком короткий, см. Удлинитель ремня безопасности → 80.

Располагайте замок ремня безопасности так, чтобы при необходимости можно было быстро нажать кнопку разблокировки и отстегнуть ремень.

4. При соответствующей комплектации отрегулируйте по высоте положение верхнего крепления ремня безопасности. См. Регулировка положения верхнего крепления ремня безопасности ниже в данном разделе.



5. Чтобы поясной ремень плотно облегал тело, потяните ремень вверх за плечевую часть. Это может понадобиться, когда необходимо подтянуть поясной ремень пассажирам, обладающим небольшой комплекцией.



Чтобы отстегнуть ремень безопасности, нажмите кнопку разблокировки, расположенную на замке ремня безопасности. Ремень должен вернуться в исходное положение.

Всегда возвращайте ремень безопасности в исходное положение медленно. Если ремень безопасности возвращается в свое исходное положение быстро, может произойти фиксация возвратного механизма, после чего вытянуть ремень уже будет нельзя. В этом случае попытайтесь с усилием вытянуть ремень безопасности для снятия фиксации возвратного механизма, после чего отпустите ремень. Если ремень безопасности остается зафиксированным в возвратном механизме, обратитесь в авторизованный сервисный центр.

Прежде чем закрыть дверь, убедитесь в том, что ремень безопасности не попал в дверной проем и не мешает закрытию двери. Если захлопнуть дверь, когда ремень безопасности находится в дверном проеме, это может привести к повреждению как ремня безопасности, так и автомобиля.

Регулировка положения верхнего крепления ремня безопасности

На данном автомобиле ремни безопасности водителя и переднего пассажира оборудованы регулятором положения верхнего крепления.

Отрегулируйте положение верхнего крепления ремня так, чтобы плечевой ремень лежал на плече и не соскальзывал с него. Ремень должен располагаться ближе к шее, но не касаться ее. Неправильная регулировка положения верхнего крепления по высоте может привести к снижению эффективности ремня безопасности при столкновении. *Использование ремней безопасности → 74.*



Переместите регулятор положения верхнего крепления ремня безопасности вверх в желаемое положение, нажав на него.

Чтобы опустить регулятор положения верхнего крепления ремня безопасности, нажмите кнопку фиксатора. После установки регулятора верхнего крепления ремня безопасности в желаемое положение убедитесь в надежности его фиксации, попытавшись переместить его вниз, не нажимая кнопку фиксатора.

Система автоматического натяжения ремней безопасности

Автомобиль может быть оснащен системой автоматического натяжения ремней безопасности.

При каждом запуске двигателя, когда ремни безопасности водителя и перед-

него пассажира пристегнуты, система активирует функцию натяжения ремней безопасности после того, как скорость автомобиля при движении вперед превысит заданное пороговое значение.

Система автоматического натяжения ремней безопасности также активируется при экстренном торможении и/или внезапном и резком маневрировании и деактивируется при возвращении к нормальным условиям движения.

Система автоматического натяжения ремней безопасности не будет активирована, если противобуксовочная система или система поддержания курсовой устойчивости работает некорректно. См. *Противобуксовочная система/система поддержания курсовой устойчивости* → 221. Если система автоматического натяжения ремней безопасности неисправна, на дисплее информационного центра DIC появится соответствующее сообщение. Если сообщение о том, что система недоступна, продолжает появляться или отображается сообщение о необходимости обслуживания системы, обратитесь в авторизованный сервисный центр. Работа системы автоматического натяжения ремней безопасности не влияет на работу других функций ремней безопасности.

Натяжители ремней безопасности

На данном автомобиле ремни безопасности сидений водителя и переднего пассажира оборудованы натяжителями ремней. Натяжители ремней безопасности не видны, они находятся в корпусе втягивающего механизма. Данные устройства обеспечивают натяжение ремней уже на ранней стадии определения фронтальных, близких к фронтальным или попутных столкновений средней и высокой степени тяжести, а также при боковых столкновениях или опрокидывании автомобиля, когда степень тяжести столкновения превышает установленные пороговые значения.

Натяжители ремней безопасности являются устройствами одноразового действия. Если натяжители сработали при столкновении, то их и, возможно, другие компоненты системы ремней безопасности автомобиля необходимо заменить. См. *Замена компонентов системы ремней безопасности после столкновения* → 81.

Не садитесь на ремень безопасности. Это может привести к повреждению ремня и компонентов системы ремней безопасности.

Направляющие скобы ремней безопасности задних сидений

Направляющие скобы обеспечивают комфортное положение плечевого ремня для детей старшего возраста, которым уже неудобно пользоваться дополнительными подушками сидений, а также для некоторых взрослых пассажиров небольшой комплекции. При правильной установке на ремень направляющие скобы не позволяют плечевой части ремня касаться головы и шеи сидящего.

Направляющие скобы для ремней безопасности боковых сидений второго ряда могут находиться в упаковке в перчаточном ящике или в багажном отделении. Также направляющие скобы можно приобрести у официального дилера. К направляющим скобам прилагаются соответствующие инструкции по их установке и использованию.

Использование ремней безопасности беременными женщинами

Ремни безопасности рассчитаны на использование всеми пассажирами, в том числе и беременными женщинами. Как и все остальные пассажиры, они могут получить серьезные травмы, если не будут пристегнуты ремнями безопасности.



Независимо от срока беременности беременные женщины должны пользоваться трехточечными ремнями безопасности, при этом поясной ремень должен располагаться как можно ниже под животом.

Лучший способ защитить ребенка – защитить его мать. Правильное использование ремня безопасности снижает вероятность того, что ребенок пострадает при столкновении. Для беременных женщин, как и для других пассажиров, ключевым условием эффективности действия ремней безопасности является правильное расположение ремня безопасности.

Удлинитель ремня безопасности

Если длины ремня безопасности хватает для того, чтобы пристегнуться, пользуйтесь ремнем безопасности, как обычно.

Если длины ремня не хватает, обратитесь в авторизованный сервисный центр, чтобы заказать специальный удлинитель. Отправляясь в сервисный центр для оформления заказа, возьмите с собой самое толстое пальто или другую одежду, которую вы предполагаете надевать во время поездок на автомобиле, чтобы заказать удлинитель нужного размера. Во избежание травм не позволяйте другим пассажирам пользоваться им и используйте его только на сиденье, для которого он предназначен. Удлинитель ремня безопасности предназначен для использования только взрослыми пассажирами. Ни в коем случае не используйте его для крепления детских кресел. Для получения более подробной информации по использованию удлинителя см. инструкцию, прилагаемую к удлинителю ремня безопасности.

Проверка системы ремней безопасности

Периодически проверяйте состояние ремней безопасности, замков и скоб, возвратных устройств, креплений ремней, в т. ч. регуляторов высоты верхнего крепления ремня безопасности (при соответствующей комплектации), а также исправность контрольной лампы «Пристегните ремень». Следите за состоянием и других компонентов системы ремней безопасности, которые могут повлиять на эффективность их действия. При необходимости ремонта или замены каких-либо компонентов обратитесь в авторизованный сервисный центр. Поврежденные, изношенные или перекрученные ремни безопасности не обеспечивают необходимый уровень защиты при столкновении. Поврежденные или изношенные ремни безопасности могут поврваться, не выдержав силы удара. Если ремень безопасности поврежден или изношен, при первой же возможности замените его новым. Если ремень перекручен, его можно расправить, перевернув скобу на ремне. Если ремень не удастся расправить, обратитесь к официальному дилеру.

Убедитесь в исправной работе контрольной лампы «Пристегните ремень». См. *Контрольная лампа «Пристегните ремень»* → 137.

Следите за тем, чтобы ремни безопасности были чистыми и сухими. См. Уход за ремнями безопасности → 81.

Уход за ремнями безопасности

Следите за тем, чтобы ремни безопасности были чистыми и сухими.

Ремни безопасности следует поддерживать в надлежащем состоянии.

Не допускайте попадания влаги, грязи и мусора внутрь деталей системы ремней безопасности. При необходимости внешние поверхности деталей системы ремней безопасности и сами ремни можно аккуратно очищать тканью, смоченной в слабом мыльном растворе. Проверяйте механизмы системы ремней безопасности на отсутствие в них пыли и мусора. Если механизмы системы ремней безопасности загрязнены, обратитесь в авторизованный сервисный центр. Может потребоваться замена деталей системы ремней безопасности для обеспечения ее надлежащей работы.

Внимание

Не отбеливайте и не перекрашивайте ремни безопасности. Это может значительно ослабить их. При аварии они могут не обеспечить защиту заданного уровня. Производите очистку ремней безопасности только слабым раствором мягкого моющего средства в теплой воде. Затем дайте ремням полностью высохнуть.

Замена компонентов системы ремней безопасности после столкновения

Внимание

При любом столкновении возможны повреждения компонентов системы ремней безопасности. Неисправная система ремней безопасности может не обеспечить необходимый уровень защиты водителя и пассажиров, в результате чего при столкновении они могут получить серьезные травмы или даже погибнуть. Чтобы убедиться в исправности системы ремней безопасности, при первой же возможности обратитесь в авторизованный сервисный центр для проверки и, при необходимости, замены вышедших из строя компонентов.

После незначительного столкновения замена ремней безопасности может не потребоваться. Но ремни безопасности, которые использовались в момент столкновения значительной степени тяжести, могут быть повреждены или подвергнуться действию большой растягивающей силы. Для проверки состояния и замены компонентов системы ремней

безопасности необходимо обратиться в авторизованный сервисный центр.

Замена и ремонт компонентов системы ремней безопасности могут потребоваться даже в том случае, если она не была задействована в момент столкновения.

После столкновения, а также если контрольная лампа системы подушек безопасности не гаснет после запуска двигателя или загорается во время движения автомобиля, обратитесь в авторизованный сервисный центр для проверки исправности натяжителей ремней безопасности. См. *Контрольная лампа системы подушек безопасности* → 137.

Система подушек безопасности

Автомобиль оборудован следующими подушками безопасности:

- Фронтальная подушка безопасности водителя.
- Фронтальная подушка безопасности переднего пассажира.
- Коленная подушка безопасности водителя.
- Боковая (устанавливаемая в спинке сиденья) подушка безопасности водителя.
- Боковая (устанавливаемая в спинке сиденья) подушка безопасности переднего пассажира.
- Шторка безопасности для водителя и пассажира, сидящего непосредственно за сиденьем водителя.
- Шторка безопасности для пассажира переднего сиденья и пассажира, сидящего непосредственно за сиденьем переднего пассажира.

Все места установки подушек (шторок) безопасности обозначены надписью AIRBAG, вытисненной на элементах обивки или на ярлычках, расположенных вблизи проемов, через которые будет выходить подушка при срабатывании.

Модули фронтальных подушек безопасности обозначены надписями AIRBAG, нанесенными на крышку средней части рулевого колеса и на приборную панель справа перед сиденьем пассажира.

Модули коленных подушек безопасности обозначены надписями AIRBAG, нанесенными на нижней части приборной панели. Надписи AIRBAG, обозначающие местоположение модулей боковых подушек безопасности, нанесены на боковой части спинки сиденья, ближайшей к двери.

Модули шторок безопасности обозначены надписями AIRBAG, расположенными на обивке потолка или на элементах боковой обивки кузова.

Система подушек безопасности является вспомогательной системой и служит дополнением к системе ремней безопасности. Хотя современные системы подушек безопасности снижают риск получения травм от срабатывания подушек, тем не менее для обеспечения необходимого уровня безопасности они должны срабатывать очень быстро.

Далее приведена наиболее важная информация о системе подушек безопасности, которую необходимо знать:

⚠ Внимание

Несмотря на то что данный автомобиль оборудован системой подушек безопасности, если в момент столкновения водитель и пассажиры не будут пристегнуты ремнями безопасности, они могут получить тяжелые травмы или даже погибнуть. Система подушек безопасности разработана как дополнение к системе ремней безопасности и не может ее заменить. Подушки безопасности могут срабатывать не при каждом столкновении. При определенных видах столкновений защита водителя и пассажиров будет обеспечиваться только ремнями безопасности. См. *Срабатывание подушек безопасности* → 85.

Использование ремней безопасности снижает риск получения сильных ударов о твердые предметы, находящиеся внутри автомобиля, или риск вылететь из него при столкновении. Система подушек безопасности – дополнительная удерживающая система по отношению к ремням безопасности. Независимо от того, оборудован автомобиль подушками безопасности или нет, убедитесь в том, что все находящиеся в автомобиле пассажиры пристегнуты ремнями безопасности.

⚠ Внимание

Подушки безопасности раскрываются с огромной скоростью и силой, и при близком расположении к модулю подушки безопасности удар раскрывающейся подушки может привести к получению тяжелой травмы или даже к смерти. Без особой необходимости не располагайтесь слишком близко к какому-либо из модулей подушек безопасности, не садитесь на край сиденья и не наклоняйтесь вперед. Ремни безопасности удерживают вас на месте до и во время столкновения. Всегда пристегивайтесь ремнями безопасности, даже если в вашем автомобиле предусмотрена система подушек безопасности. Водитель должен располагаться на максимально большом возможном расстоянии от рулевого колеса, при котором он будет сохранять полный контроль над автомобилем. Уровень защиты при срабатывании ремней безопасности и подушек безопасности переднего пассажира будет наиболее эффективен в том случае, если он сидит ровно, перенеся вес тела на спинку сиденья, а ступни его ног находятся на полу.

(см. продолжение)

Внимание (продолжение)

Если автомобиль оборудован боковыми подушками безопасности и/или шторками безопасности, не позволяйте пассажирам сидеть или спать, облокотившись на двери или боковые стекла.

⚠ Внимание

При срабатывании подушки безопасности дети, сидящие слишком близко к модулям подушек безопасности, могут получить серьезные травмы или даже погибнуть. Каждый раз, когда в автомобиле находятся дети, убедитесь в том, что они правильно пристегнуты. Более подробная информация приведена в *Дети старшего возраста* → 94 и *Грудные дети и малыши* → 96.



Контрольная лампа системы подушек безопасности расположена на комбинации приборов. Система выполняет операцию самодиагностики, проверяя исправность соответствующих электрических цепей.

Контрольная лампа оповещает водителя о наличии электрической неисправности в системе. Более подробная информация приведена в *Контрольная лампа системы подушек безопасности* → 137.

Места установки подушек безопасности

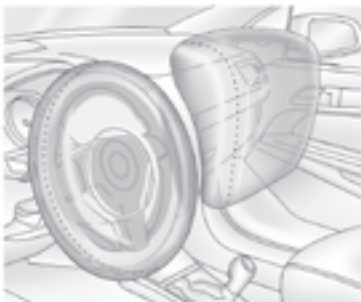

Модуль фронтальной подушки безопасности водителя встроен в центральную часть рулевого колеса.

Модуль фронтальной подушки безопасности переднего пассажира встроен в приборную панель со стороны переднего пассажира.



Модуль коленной подушки безопасности водителя находится под рулевой колонкой.

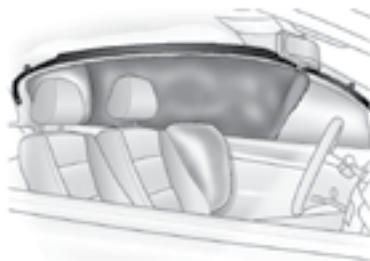

Вид стороны водителя; вид стороны пассажира аналогичен

Модули боковых подушек безопасности водителя и переднего пассажира встроены в боковые части спинок сидений со стороны дверей.

Модули шторок безопасности водителя, переднего пассажира и пассажиров второго ряда сидений расположены под обивкой потолка над боковыми окнами автомобиля.

Внимание

Если в момент столкновения между телом водителя/пассажира и подушкой безопасности будет находиться какой-либо предмет, подушка может раскрыться неправильно, а водитель/пассажир может получить тяжелую травму или даже погибнуть в результате удара этим предметом. На пути раскрывающейся подушки безопасности не должны находиться посторонние предметы. Не располагайте какие-либо предметы между телом и модулем подушки безопасности, не закрепляйте и не кладите какие-либо предметы на центральную часть рулевого колеса или рядом с модулями других подушек безопасности.

(см. продолжение)

Внимание (продолжение)

Не используйте какие-либо аксессуары для сидений, которые могут помешать срабатыванию боковых подушек безопасности.

Никогда не крепите какие-либо предметы или грузы на крыше автомобилей, оборудованных шторками безопасности, пропуская элементы крепления или веревки через приоткрытые окна или двери автомобиля. Это приведет к блокированию шторок безопасности, и в случае необходимости они не смогут правильно раскрыться.

Срабатывание подушек безопасности

Данный автомобиль оборудован системой подушек безопасности. См. *Система подушек безопасности* → 82. Подушки безопасности срабатывают, если степень тяжести столкновения превысила определенное пороговое значение. Пороговые значения срабатывания элементов системы подушек безопасности устанавливаются для определенных степеней тяжести столкновения в наиболее вероятных случаях для обеспечения безопасности пассажиров. Автомобиль оборудован электронными датчиками, которые

помогают системе подушек безопасности определять степень тяжести столкновения. Пороговые значения срабатывания подушек безопасности могут зависеть от особенностей конструкции автомобиля.

Фронтальные подушки безопасности срабатывают при фронтальных или близких к фронтальным столкновениях средней и высокой степени тяжести для снижения вероятности получения тяжелых травм головы и грудной клетки водителя или переднего пассажира.

Необходимость срабатывания фронтальных подушек безопасности не определяется на основании скорости, с которой движется автомобиль, и не зависит от нее. Она зависит от характера и направления столкновения и от интенсивности импульса замедления в момент удара.

Фронтальные подушки безопасности могут срабатывать при столкновениях на различных скоростях, в зависимости от того, происходит ли столкновение автомобиля с препятствием соосно или под углом, и от того, движется ли объект или нет, поддается ли объект деформации или нет, узкий он или широкий.

Срабатывание фронтальных подушек безопасности обычно не происходит при опрокидывании, а также при наезде сзади и в большинстве случаев при боковых ударах.

Кроме того, автомобиль оборудован фронтальными подушками безопасности с двумя степенями наполнения. Подушки безопасности с двумя степенями наполнения раскрываются частично или полностью, в зависимости от степени тяжести столкновения или веса пассажира.

Коленные подушки безопасности срабатывают при фронтальных или близких к фронтальным столкновениях средней и высокой степени тяжести. Срабатывание коленных подушек безопасности обычно не происходит при опрокидывании, а также при наезде сзади и в большинстве случаев при боковых ударах.

Боковые подушки безопасности срабатывают при столкновениях средней и высокой степени тяжести в зависимости от места удара. Боковые подушки безопасности не срабатывают при опрокидывании, фронтальных и близких к фронтальным столкновениях, а также при ударах сзади. Боковая подушка безопасности срабатывает с той стороны автомобиля, на которую пришелся удар.

Шторки безопасности срабатывают при боковых столкновениях средней и высокой степени тяжести в зависимости от места удара. Также шторки безопасности срабатывают при опрокидывании или при фронтальных столкновениях высокой степени тяжести. Шторки безо-

пасности не срабатывают в случае удара сзади. Обе шторки безопасности срабатывают при боковом ударе с любой стороны, если система определит, что существует опасность опрокидывания автомобиля на бок, или при фронтальных столкновениях высокой степени тяжести.

В каждом конкретном случае невозможно сделать заключение о необходимости раскрытия подушек или об отсутствии такой необходимости, основываясь на объеме повреждений или стоимости ремонта автомобиля.

Действие подушек безопасности

При определении момента начала столкновения система датчиков посылает электрический сигнал, который обеспечивает срабатывание пиропатрона и подачу газа. Газ наполняет подушку безопасности, в результате чего она разрушает закрывающую ее крышку и раскрывается. Пиропатрон, подушка безопасности и сопутствующие компоненты объединены в единый модуль соответствующей подушки безопасности.

Расположение мест установки подушек безопасности см. в *Места установки подушек безопасности* → 84.

Защита, обеспечиваемая подушками безопасности

При фронтальных или близких к фронтальным столкновениям средней и высокой степени тяжести даже водитель и пассажир, пристегнутые ремнями безопасности, могут получить травмы от удара о рулевое колесо или о приборную панель. При боковом столкновении средней или высокой степени тяжести даже водитель и пассажир, пристегнутые ремнями безопасности, могут получить травмы от удара о твердые предметы салона автомобиля.

Система подушек безопасности является дополнением к защите, обеспечиваемой системой ремней безопасности, распределяя силу удара более равномерно по телу водителя/пассажира.

Шторки безопасности предназначены для защиты головы и грудной клетки водителя, переднего пассажира и пассажиров второго ряда сидений. Шторки безопасности позволяют уменьшить вероятность полного или частичного выпадения из автомобиля при его опрокидывании, однако ни одна система безопасности не может полностью исключить возможность такого выпадения.

В некоторых случаях, когда при столкновении пассажир двигается не в сторону

подушки безопасности, подушки безопасности не могут обеспечить необходимый уровень защиты. См. *Срабатывание подушек безопасности* → 85.

Систему подушек безопасности следует рассматривать только как вспомогательную систему, дополняющую систему ремней безопасности.

После срабатывания подушек безопасности

После срабатывания фронтальных, коленных и боковых подушек безопасности давление газа в них снижается очень быстро, так, что некоторые пассажиры могут даже не осознавать того, что подушки безопасности сработали. Некоторое время после срабатывания шторки безопасности в ней может оставаться некоторое количество газа. Некоторые компоненты модулей подушек безопасности будут оставаться горячими в течение нескольких минут. Для определения мест установки модулей подушек безопасности см. *Места установки подушек безопасности* → 84.

Части подушек безопасности, которые контактируют с телом пассажира, также могут нагреваться, но их температура не вызывает ожогов. После срабатывания подушек некоторое количество пыли и дыма попадает в салон через отвер-

ствия в оболочке подушек. Сработавшая подушка безопасности не ухудшает обзорность, не мешает водителю управлять автомобилем и не создает препятствий для высадки из автомобиля.

Внимание

После срабатывания подушек безопасности в воздухе может появиться пыль. Эта пыль может вызвать нарушение дыхания у людей, страдающих астмой и другими заболеваниями дыхательных путей. Во избежание этого все люди, находящиеся в автомобиле, должны покинуть его, как только это станет возможным. Если в результате срабатывания подушек безопасности стало трудно дышать и нет возможности покинуть автомобиль, попытайтесь впустить в салон свежий воздух, открыв окно или дверь. При возникновении нарушений дыхания, которые вызваны срабатыванием подушек безопасности, немедленно обратитесь за медицинской помощью.

Автомобиль оборудован системой, которая после срабатывания подушек безопасности автоматически отпирает замки дверей, включает приборы внутреннего освещения и аварийную

световую сигнализацию, а также перекрывает подачу топлива. Данная функция может быть активирована без срабатывания подушек безопасности в случае события, параметры которого превышают заданные пороговые значения. После выключения зажигания и последующего его включения топливная система вернется в нормальный режим работы, двери можно запереть, плафоны освещения салона и аварийную световую сигнализацию можно выключить, используя органы управления этими системами. Если любая из этих систем была повреждена при столкновении, ее работоспособность может быть нарушена.

Внимание

При серьезных столкновениях, достаточных для срабатывания подушек безопасности, повреждения могут получить и такие важные системы автомобиля, как топливная система, тормозная система, система рулевого управления и т. д. Даже если после умеренного столкновения явные признаки повреждений отсутствуют, на безопасность эксплуатации автомобиля могут оказывать влияние скрытые повреждения.

Будьте предельно осторожны при попытке запустить двигатель после столкновения.

Очень часто при серьезных столкновениях, достаточных для срабатывания подушек безопасности, в результате деформации кузова разрушается ветровое стекло автомобиля. Кроме того, ветровое стекло может разрушиться при срабатывании фронтальной подушки безопасности переднего пассажира.

- Подушки безопасности способны срабатывать только один раз. После срабатывания системы подушек безопасности некоторые из ее компонентов необходимо заменить. В противном случае система не сможет защитить пассажиров при очередном столкновении. Необходимо установить новые модули подушек безопасности, и, возможно, потребуется заменить и другие компоненты системы. Более подробная информация о компонентах, требующих замены, приведена в Руководстве по техническому обслуживанию для данного автомобиля.
- Автомобиль оборудован специальными датчиками и диагностическим модулем, которые регистрируют информацию о состоянии систем во время столкновения.

См. Система сбора данных и регистрации событий, конфиденциальность → 369 и Система сбора данных и регистрации событий → 369.

- Любые работы, связанные с обслуживанием системы подушек безопасности, должны выполняться только специально подготовленными техническими специалистами. Несоблюдение правил технического обслуживания может привести к нарушениям в работе системы подушек безопасности. Обратитесь в авторизованный сервисный центр для обслуживания системы.

Система определения присутствия пассажира на переднем сиденье

Данный автомобиль оборудован системой определения присутствия пассажира на переднем сиденье. Контрольная лампа состояния подушки безопасности переднего пассажира на потолочной консоли загорается при запуске двигателя.



Варианты исполнения контрольных ламп

Во время проверки системы отображаются обозначения ON и OFF или загораются символы включения/выключения. После завершения проверки системы отображается обозначение ON или OFF или загорается один из символов включения/выключения. См. *Контрольная лампа системы определения присутствия пассажира на переднем сиденье* → 138.

Система определения присутствия пассажира на переднем сиденье при определенных условиях отключает фронтальную подушку безопасности переднего пассажира. Данная система не влияет на работоспособность других подушек безопасности.

Система получает сигналы от датчиков, входящих в конструкцию сиденья переднего пассажира и ремня безопасности этого сиденья. Датчики предназначены для определения присутствия пассажира на переднем сиденье и подают сигнал для включения либо отключения фронтальной подушки безопасности.

Согласно статистике дорожно-транспортных происшествий, наибольшая безопасность детей обеспечивается, когда их перевозят на заднем сиденье автомобиля в правильно подобранном и установленном детском удерживающем устройстве.

Настоятельно рекомендуем при наличии возможности перевозить детей до 12 лет только на заднем сиденье автомобиля.

Ни в коем случае не устанавливайте детское автомобильное кресло с посадкой лицом против хода движения на сиденье переднего пассажира. Следует помнить, что при установке такого кресла на сиденье переднего пассажира угроза для жизни ребенка очень велика по причине возможного срабатывания подушки безопасности.

⚠ Внимание

Ребенок, сидящий в детском кресле, установленном против хода движения, при срабатывании фронтальной подушки безопасности переднего пассажира может получить серьезные травмы или даже погибнуть. Это произойдет вследствие того, что спинка детского кресла будет находиться слишком близко к раскрывающейся подушке безопасности. Если сиденье переднего пассажира, когда на нем находится детское кресло с посадкой лицом по ходу движения, близко придвинуто к приборной панели, то при срабатывании фронтальной подушки безопасности ребенок может получить серьезные травмы или даже погибнуть.

Даже если фронтальная подушка безопасности переднего пассажира отключена, следует помнить, что не существует систем, обеспечивающих абсолютную защиту от отказов. Даже когда подушка безопасности отключена, нельзя полностью исключить возможность ее срабатывания при каких-либо непредвиденных обстоятельствах.

(см. продолжение)

Внимание (продолжение)

Ни в коем случае не устанавливайте на сиденье переднего пассажира детское кресло с посадкой лицом против хода движения, даже если подушка безопасности отключена. Если детское кресло с посадкой лицом по ходу движения устанавливается на сиденье переднего пассажира, отодвиньте сиденье от приборной панели на максимально возможное расстояние. Лучшим местом для установки детского кресла является заднее сиденье автомобиля. В случае отсутствия возможности перевозки ребенка в детском кресле на заднем сиденье воспользуйтесь другим автомобилем, заднее сиденье которого оборудовано соответствующими креплениями.

Система определения присутствия пассажира на переднем сиденье обеспечивает автоматическое отключение фронтальной подушки безопасности переднего пассажира в следующих случаях:

- Когда сиденье переднего пассажира никем не занято.
- Когда система определяет, что на сиденье установлено детское кресло и в нем находится ребенок.
- Когда пассажир на некоторое время привстает с переднего сиденья.

- Когда обнаружена неисправность системы подушек безопасности или системы определения присутствия пассажира на переднем сиденье.

При отключении фронтальной подушки безопасности переднего пассажира загорается индикатор OFF и остается включенным для напоминания о том, что эта подушка безопасности отключена. См. *Контрольная лампа системы определения присутствия пассажира на переднем сиденье* → 138.

Система определения присутствия пассажира на переднем сиденье обеспечивает включение фронтальной подушки безопасности пассажира каждый раз, когда на переднее пассажирское сиденье садится взрослый человек.

При включении фронтальной подушки безопасности переднего пассажира загорается индикатор ON и остается включенным для напоминания о том, что эта подушка безопасности включена.

В некоторых случаях, когда на переднем пассажирском сиденье находится ребенок, в т. ч. в детском кресле, либо взрослый человек с небольшой массой тела, включение или отключение фронтальной подушки безопасности переднего пассажира будет зависеть от положения сидящего, его веса и комплекции. Все пассажиры, которые не используют

детские удерживающие системы, должны быть соответствующим образом пристегнуты ремнями безопасности, независимо от того, установлена подушка безопасности для соответствующего места или нет.

Внимание

Если загорелась и постоянно горит контрольная лампа системы подушек безопасности, это означает, что в данной системе могла возникнуть неисправность. Во избежание получения серьезных травм предоставьте автомобиль в авторизованный сервисный центр для обслуживания. Более подробная информация приведена в *Контрольная лампа системы подушек безопасности* → 137.

Если при установке детского кресла загорается индикатор ON

Система определения присутствия пассажира отключает фронтальную подушку безопасности сиденья переднего пассажира, если она определяет, что на сиденье пассажира находится ребенок в специальном детском кресле. Если индикатор ON контрольной лампы загорается, когда на сиденье переднего пассажира установлено детское кресло, выполните следующее:

1. Выключите зажигание (или заглушите двигатель).
2. Снимите детское кресло с сиденья.
3. Уберите с сиденья все дополнительные аксессуары (одеяла, подушки, чехлы, системы обогрева сидений или массажеры).
4. Снова установите детское кресло на сиденье, следуя указаниям производителя детского кресла. Также см. *Установка детского кресла на заднее сиденье (с использованием ремня безопасности)* → 107 или *Установка детского кресла на сиденье переднего пассажира (с использованием ремня безопасности)* → 109. Убедитесь в том, что возвратный механизм заблокирован, вытянув из него плечевой ремень безопасности на всю длину во время установки детского кресла. Эту проверку следует выполнять даже в том случае, если детское кресло оснащено крепежным приспособлением для ремня безопасности. После блокировки возвратного механизма ремень может натягиваться, но вытянуть его из возвратного механизма уже будет невозможно.
5. Если после повторной установки детского кресла и повторного включения зажигания/запуска двигателя

индикатор ON продолжает гореть, выключите зажигание. Затем слегка отклоните спинку сиденья автомобиля и отрегулируйте положение подушки сиденья (если она регулируется) так, чтобы спинка не прижимала детское кресло к подушке сиденья.

Убедитесь, что детское кресло не цепляется за подголовник сиденья. Если это происходит, отрегулируйте положение подголовника. См. *Подголовники* → 61.

6. Снова включите зажигание (или запустите двигатель).

Будет или нет отключена фронтальная подушка безопасности пассажира при установке на пассажирское сиденье детского кресла, во многом зависит от комплекции ребенка. Лучшим местом для установки детского кресла является заднее сиденье автомобиля. Ни в коем случае не устанавливайте на сиденье переднего пассажира детское кресло с посадкой лицом против хода движения, даже если индикатор ON не горит.

Если при нахождении взрослого пассажира на переднем сиденье горит индикатор OFF



Если индикатор OFF контрольной лампы продолжает гореть, когда на переднее сиденье садится взрослый пассажир, это может быть вызвано неправильным расположением пассажира на сиденье или активацией функции фиксации детского кресла.

В этом случае, чтобы система смогла определить присутствие пассажира на переднем сиденье и активировать фронтальную подушку безопасности, выполните следующее:

1. Выключите зажигание (или заглушите двигатель).

2. Уберите с сиденья все дополнительные аксессуары (одеяла, подушки, чехлы, системы обогрева сидений или массажеры).
3. Установите спинку сиденья в вертикальное положение.
4. Убедитесь в том, что пассажир сидит прямо, по центру подушки сиденья, и его ноги находятся в удобном положении перед сиденьем.
5. Если плечевой ремень безопасности полностью вытянут, будет активирована функция фиксации детского кресла. Это может привести к непреднамеренному отключению фронтальной подушки безопасности при нахождении на переднем сиденье взрослого пассажира. Если это произошло, отстегните ремень безопасности и позвольте ему полностью втянуться в возвратный механизм, затем пристегните его заново, не вытягивая полностью из возвратного механизма.
6. Включите зажигание/запустите двигатель и подождите две-три минуты с момента включения индикатора ON. В течение этого периода времени пассажир не должен изменять принятое положение.

Внимание

Если фронтальная подушка сиденья переднего пассажира отключена при нахождении на данном сиденье взрослого человека, она не сработает и не сможет защитить его в случае аварии, что приведет к получению серьезных травм или даже к смерти. Если горит индикатор OFF контрольной лампы состояния подушки безопасности переднего пассажира, перевозить взрослого пассажира на переднем сиденье не допускается.

Дополнительные факторы, оказывающие влияние на работу системы

Реми безопасности удерживают пассажира на сиденье во время маневров автомобиля и при торможении. Это позволяет системе определять статус подушки безопасности пассажира. Более подробная информация о важности использования удерживающих систем приведена в Ремни безопасности и Детские удерживающие системы (см. Указатель).

Толстые подкладки, такие как одеяла или подушки, или неоригинальное оборудование, такое как чехлы, обогреватели сидений и массажеры, могут повлиять на работу системы определения присут-

ствия пассажира на переднем сиденье. Рекомендуется использовать только одобренные компанией GM аксессуары, предназначенные для установки на данный автомобиль. Более подробная информация о модификациях, которые могут повлиять на работу системы определения присутствия пассажира на переднем сиденье, приведена в *Установка дополнительного оборудования на автомобили с системой подушек безопасности* → 92.

Индикатор ON контрольной лампы может загораться, если на переднем пассажирском сиденье будет находиться сумка, портфель, чемодан, ноутбук или другие предметы. Если подушку безопасности необходимо отключить, уберите все посторонние предметы с переднего пассажирского сиденья.

Внимание

Багаж, размещаемый под пассажирским сиденьем или между подушкой и спинкой пассажирского сиденья, может повлиять на работу системы определения присутствия пассажира на переднем сиденье.

Техническое обслуживание автомобиля, оборудованного системой подушек безопасности

Наличие системы подушек безопасности влияет на порядок проведения технического обслуживания автомобиля. Компоненты системы подушек безопасности расположены в различных местах по всему автомобилю. Информацию о техническом обслуживании автомобиля и системы подушек безопасности можно получить у официального дилера или в Руководстве по техническому обслуживанию.

Внимание

После выключения зажигания и отсоединения аккумуляторной батареи система подушек безопасности остается активной еще в течение 10 секунд и может сработать при неправильном выполнении обслуживания. При нахождении в момент срабатывания подушки безопасности на слишком близком от нее расстоянии можно получить травму.

(см. продолжение)

Внимание (продолжение)

Не прикасайтесь к электрическим разъемам желтого цвета. Этим цветом обычно помечаются компоненты системы подушек безопасности. Убедитесь в том, что установленные правила технического обслуживания соблюдаются и работы выполняются специалистом, обладающим необходимой квалификацией.

Установка дополнительного оборудования на автомобили с системой подушек безопасности

На работу системы подушек безопасности может повлиять установка дополнительного оборудования, которая требует изменения несущей конструкции автомобиля, бамперов, высоты автомобиля, передних или боковых элементов кузова.

На работу системы подушек безопасности также могут повлиять изменение, перестановка, ненадлежащий ремонт или замена следующих компонентов автомобиля:

- Система подушек безопасности, включая модули подушек безопасности, датчики определения фронтальных и боковых ударов, диагностический

модуль, жгуты проводов подушек безопасности

- Передние сиденья, включая отстрочку и швы обивки, а также застёжки
- Ремни безопасности
- Рулевое колесо, приборная панель, потолочная консоль, обивка потолка и панели облицовки стоек кузова
- Внутренние дверные уплотнители, включая громкоговорители

Информацию о расположении модулей подушек безопасности, датчиков, диагностического модуля и жгутов проводов системы подушек безопасности, а также о процедурах их надлежащей замены можно узнать у официального дилера или в Руководстве по техническому обслуживанию.

Автомобиль оборудован системой определения присутствия пассажира на переднем сиденье, датчики которой встроены в переднее пассажирское сиденье. Замена обивки сиденья может повлиять на работу системы определения присутствия пассажира на переднем сиденье, независимо от того, устанавливается ли обивка других изготовителей или обивка GM, предназначенная для использования на другой модели производства GM. Любые аксессуары, например обогреватель сиденья или дополнительная подушка,

а также устройства, устанавливаемые на обивку сиденья или под нее, могут повлиять на работу системы определения присутствия пассажира на переднем сиденье. Они могут препятствовать правильному раскрытию подушки безопасности переднего пассажира или не позволят отключить данную подушку, когда это будет необходимо. См. *Система определения присутствия пассажира на переднем сиденье* → 88.

Если автомобиль оборудован шторками безопасности, дополнительную важную информацию см. в *Размерность шин и колес* → 317.

Если вам необходимо внести изменения в конструкцию автомобиля из-за наличия особых потребностей и вас интересует, повлияют ли такие изменения на эффективность работы системы подушек безопасности, или вас интересует эффективность данной системы в случае внесения других изменений, свяжитесь с авторизованным сервисным центром.

Проверка системы подушек безопасности

Система подушек безопасности не нуждается в проведении периодического технического обслуживания или периодической замене ее компонентов. Чтобы убедиться в ее исправности, достаточно проверить

состояние контрольной лампы системы подушек безопасности. См. *Контрольная лампа системы подушек безопасности* → 137.

Осторожно

Если крышка модуля подушки безопасности повреждена, открыта или сломана, это может привести к нарушениям работы подушки безопасности. Не предпринимайте попыток открыть или снять крышки подушек безопасности. При обнаружении открытой или поврежденной крышки необходимо заменить ее и/или весь модуль подушки безопасности в сборе. Для определения мест установки модулей подушек см. *Места установки подушек безопасности* → 84. Обратитесь в авторизованный сервисный центр для обслуживания системы.

Замена компонентов системы подушек безопасности после столкновения

⚠ Внимание

В результате столкновения многие компоненты системы подушек безопасности автомобиля могут быть повреждены. В этом случае система не сможет эффективно работать и не будет обеспечивать необходимый уровень защиты водителя и пассажиров при столкновении, что может привести к получению серьезных травм или даже к гибели. Чтобы убедиться в том, что после столкновения система подушек безопасности находится в исправном состоянии, при первой же возможности обратитесь в авторизованный сервисный центр для проверки и, при необходимости, замены вышедших из строя компонентов.

После срабатывания подушки определенные компоненты системы подушек безопасности необходимо заменить. Обратитесь в авторизованный сервисный центр для обслуживания системы.

Если контрольная лампа системы подушек безопасности не гаснет после запуска двигателя или загорается во вре-

мя движения автомобиля, это означает, что в системе обнаружена неисправность. При первой же возможности обратитесь в авторизованный сервисный центр. См. *Контрольная лампа системы подушек безопасности* → 137.

Детские удерживающие системы

Дети старшего возраста



Дети старшего возраста, для которых отсутствует необходимость в использовании дополнительных подушек сидений, должны быть пристегнуты ремнями безопасности.

В инструкции производителя, которая поставляется вместе с дополнительной подушкой сиденья, указаны допустимые вес и рост ребенка, для которого может использоваться данная подушка. Ребенка необходимо пристегивать трехточечным ремнем безопасности с использованием дополнительной подушки сиденья до тех

пор, пока ребенок не пройдет приведенный ниже тест:

- Посадите ребенка так, чтобы его спина по всей длине соприкасалась со спинкой сиденья. Колени выступают за пределы подушки сиденья? Если да, то дополнительная подушка сиденья не нужна. Если нет, продолжайте использовать дополнительную подушку сиденья.
- Пристегните ребенка трехточечным ремнем безопасности. Плечевой ремень лежит на плече? Если да, то дополнительная подушка сиденья не нужна. Если нет, попробуйте закрепить плечевой ремень при помощи специальной направляющей скобы. См. Направляющие скобы ремней безопасности задних сидений в *Трехточечные ремни безопасности* → 76. Если это не исправило положение, продолжайте использовать дополнительную подушку сиденья.
- Поясной ремень безопасности расположен достаточно низко и опоясывает бедра, а не живот? Если да, то дополнительная подушка сиденья не нужна. Если нет, продолжайте использовать дополнительную подушку сиденья.
- Может ли ребенок сохранять положение для правильного использования

ремня безопасности на протяжении всей поездки? Если да, то дополнительная подушка сиденья не нужна. Если нет, продолжайте использовать дополнительную подушку сиденья.

В: Как правильно пользоваться ремнями безопасности?

- О:** Дети старшего возраста должны быть пристегнуты трехточечными ремнями безопасности. Плечевой ремень безопасности не должен касаться лица или шеи. Поясной ремень должен располагаться как можно ниже и слегка касаться бедер. В этом случае при столкновении удерживающая сила ремня будет действовать на тазовые кости. Ни в коем случае не следует располагать поясной ремень на животе, это может привести к получению тяжелых травм внутренних органов.

См. также Направляющие скобы ремней безопасности задних сидений в *Трехточечные ремни безопасности* → 76.

Согласно статистике дорожно-транспортных происшествий, наибольшая безопасность детей обеспечивается, когда их перевозка осуществляется на заднем сиденье автомобиля с использованием ремней безопасности.

При столкновении дети, не пристегнутые ремнями безопасности, могут столкнуться

с другими пассажирами, пристегнутыми ремнями, или под действием силы инерции могут вылететь из автомобиля. Дети старшего возраста обязательно должны быть пристегнуты ремнями безопасности.

⚠ Внимание

Следите за тем, чтобы два ребенка не были пристегнуты одним ремнем безопасности. В этом случае ремень не сможет правильно распределить удерживающее усилие. При столкновении дети могут столкнуться друг с другом и получить серьезные травмы. Каждый пассажир должен быть пристегнут отдельным ремнем безопасности.



⚠ Внимание

Не позволяйте ребенку снимать плечевой ремень с плеча и убирать его за спину. При неправильном использовании трехточечного ремня безопасности ребенок может получить серьезные травмы. При столкновении плечевой ремень не будет удерживать ребенка на сиденье. Тело ребенка может слишком далеко отклониться вперед, что повышает риск получения травм головы и шеи. Кроме того, ребенок может проскользнуть под поясной ремень безопасности. В этом случае удерживающая сила ремня будет приложена к его животу. Это может привести к получению серьезных травм и даже к гибели. Плечевой ремень безопасности должен проходить через плечо и середину грудной клетки.

**Грудные дети и малыши**

Во время поездки защита необходима любому пассажиру. Это в равной степени касается грудных детей и малышей. Использование соответствующей удерживающей системы является обязательным для пассажира, независимо от его возраста и комплекции, а также продолжительности поездки. Законодательства практически всех стран требуют, чтобы дети до достижения определенного возраста перевозились в автомобиле, закрепленные удерживающими устройствами.

⚠ Внимание

Если шея ребенка будет охвачена плечевым ремнем безопасности, это может привести к получению серьезных травм и удушью. Возвратный механизм позволяет легко затянуть плечевой ремень, однако при его блокировке ослабить ремень невозможно. При вытягивании плечевого ремня безопасности из возвратного механизма на всю длину происходит его блокировка. Возвратный механизм разблокируется, если отпустить ремень и дать ему свободно вытянуться, но если ремень охватывает шею ребенка, сделать это будет невозможно. Если плечевой ремень затянут на шее ребенка и возвратный механизм заблокирован, единственный способ освободить ребенка – перерезать ремень.

Ни в коем случае не оставляйте детей в автомобиле без присмотра и не позволяйте им играть с ремнями безопасности.

Каждый раз при перевозке грудных детей и малышей необходимо использовать специальные детские удерживающие устройства. Ни система подушек безопасности, ни система ремней безопасности не предназначены для защиты детей, не закрепленных удерживающими системами.

При столкновении дети, не закрепленные удерживающими устройствами, могут столкнуться с другими пассажирами или под действием силы инерции вылететь из автомобиля.

⚠ Внимание

Не удерживайте грудного ребенка на руках и не сажайте малышей на колени во время движения автомобиля. Возникающие при столкновении силы инерции настолько велики, что удержать ребенка на руках практически невозможно.

Например, при столкновении на скорости 40 км/ч ребенок массой 5,5 кг будет действовать на руки того, кто его держит, с силой 110 кг. Грудных детей необходимо перевозить только с использованием специальных детских удерживающих устройств (люлек).



⚠ Внимание

При срабатывании подушки безопасности дети, сидящие слишком близко к модулям подушек безопасности, могут получить серьезные травмы или даже погибнуть. Ни в коем случае не устанавливайте детское кресло с посадкой лицом против хода движения на сиденье переднего пассажира. Устанавливайте детское кресло с посадкой лицом против хода движения только на заднее сиденье. Детское кресло с посадкой лицом по ходу движения также предпочтительнее устанавливать на заднее сиденье. Если детское кресло с посадкой лицом по ходу движения устанавливается на сиденье переднего пассажира, отодвиньте сиденье от приборной панели на максимально возможное расстояние.



Детские удерживающие устройства (детские кресла) используются для фиксации тела ребенка в надлежащем положении в автомобиле.

Существует три типа детских удерживающих устройств:

- Детские кресла с посадкой лицом по ходу движения
- Детские кресла с посадкой лицом против хода движения
- Дополнительные подушки сиденья, используемые совместно с ремнями безопасности

При выборе удерживающей системы следует принимать во внимание не только вес, рост и возраст ребенка, но и то, подходит ли данная система для установки

в автомобиль, на котором планируется ее использование.

Большинство детских удерживающих устройств может использоваться для широкого ряда моделей. При покупке детского удерживающего устройства убедитесь в том, что оно подходит для вашего автомобиля. Если устройство подходит для установки на ваш автомобиль, на нем должна быть прикреплена этикетка, на которой указано, что данная удерживающая система отвечает требованиям государственных стандартов безопасности для автомобилей. В инструкции производителя кресла должны указываться ограничения по весу и росту ребенка. Кроме того, доступно множество типов удерживающих устройств, предназначенных для детей с ограниченными возможностями здоровья.

Внимание

Чтобы снизить риск получения травм шеи и головы при столкновении, грудных детей и малышей в возрасте до двух лет (или пока их рост и вес не достигнут пределов, установленных для их удерживающего устройства) необходимо перевозить в детском кресле с посадкой лицом против хода движения.

Внимание

Тазовые кости малышей еще так малы, что стандартный ремень безопасности автомобиля не сможет плотно прилегать к ним, что необходимо для обеспечения эффективной защиты. Вместо этого ремень может переместиться на уровень живота ребенка. В этом случае при столкновении удерживающая сила ремня будет приложена к той области тела, которая не защищена костями скелета. Этого достаточно, чтобы вызвать серьезные травмы и даже гибель. Чтобы снизить риск получения серьезных травм и гибели во время столкновения, перевозка детей младшего возраста должна всегда осуществляться в правильно подобранных и закрепленных детских креслах.

Детские удерживающие системы



Детское кресло с посадкой лицом против хода движения

Детское кресло с посадкой лицом против хода движения обеспечивает удержание ребенка, при столкновении принимая весь вес ребенка на спинку.

Ребенок удерживается в кресле при помощи специальной системы ремней, которая в случае столкновения сохраняет положение ребенка в кресле.



Детское кресло с посадкой лицом по ходу движения

Детское кресло с посадкой лицом по ходу движения позволяет удерживать ребенка за счет использования специальной системы ремней.

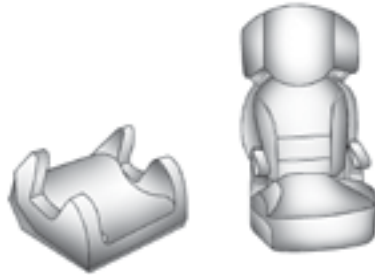

Дополнительные подушки сидений

Дополнительная подушка сиденья, используемая совместно с ремнем безопасности, предназначена для детей старшего возраста, которые уже не помещаются в детское кресло с посадкой лицом по ходу движения. Дополнительные подушки сидений повышают эффективность защиты, обеспечиваемой системой ремней безопасности, до достижения детьми возраста, при котором они уже могут обходиться без дополнительной подушки. См. правила использования дополнительной подушки сиденья совместно с ремнем безопасности в *Дети старшего возраста* → 94.

Установка дополнительных удерживающих устройств для детей

Внимание

Если детское кресло неправильно закреплено в автомобиле, при столкновении ребенок может получить тяжелые травмы или погибнуть. Соблюдайте правила крепления детских кресел с использованием ремня безопасности или системы LATCH. Следуйте инструкциям производителя, поставляемым вместе с креслом, а также указаниям, приведенным в данном Руководстве.

Для эффективного выполнения своих функций детское кресло должно быть надежно закреплено в автомобиле. Детские кресла должны закрепляться с помощью двухточечных ремней безопасности или поясных ремней трехточечных ремней безопасности, а также с использованием системы LATCH (система крепления детских кресел). См. *Нижние анкера и ляжки детских кресел (система креплений LATCH)* → 101. Если детское кресло установлено неправильно, во время аварии ребенок может пострадать.

При установке детских кресел следуйте инструкциям производителя, которые

могут быть приведены на этикетке, нанесенной непосредственно на кресло, и/или содержаться в прилагаемой к нему сопроводительной документации, а также инструкциям, приведенным в настоящем Руководстве. Указания, приведенные в данной инструкции, очень важны, поэтому если инструкция по установке кресла отсутствует, обратитесь к производителю для получения ее копии.

Помните, что при столкновении или резком торможении незакрепленное детское кресло может переместиться в любом направлении и нанести травмы пассажирам, находящимся в автомобиле. Убедитесь в том, что удерживающее устройство надежно закреплено, даже если ребенок в нем не находится.

Закрепление детей в детских удерживающих устройствах

Внимание

При столкновении, если ребенок находится в несоответствующей позе или неправильно закреплен в детском кресле, он может получить тяжелые травмы или погибнуть. Усаживая ребенка в кресло и закрепляя его в нем, строго следуйте инструкциям производителя кресла.

Места установки детских удерживающих устройств

Согласно статистике дорожно-транспортных происшествий, наибольшая безопасность детей обеспечивается, когда их перевозят на заднем сиденье автомобиля в правильно подобранном и установленном детском кресле.

Настоятельно рекомендуем перевозить детей только на заднем сиденье автомобиля, а именно: грудных детей и малышей – в детском кресле, расположенном против хода или по ходу движения; детей старшего возраста – с использованием дополнительной подушки сиденья; подростков, которые могут пользоваться ремнями безопасности, – не прибегая к дополнительному оборудованию.

Ни в коем случае не устанавливайте детское автомобильное кресло с посадкой лицом против хода движения на сиденье переднего пассажира. Следует помнить, что при установке такого кресла на сиденье переднего пассажира угроза для жизни ребенка очень велика по причине возможного срабатывания подушки безопасности.

Внимание

Ребенок, сидящий в детском кресле, установленном против хода движения, при срабатывании фронтальной подушки безопасности переднего пассажира может получить серьезные травмы или даже погибнуть. Это произойдет вследствие того, что спинка детского кресла будет находиться слишком близко к раскрывающейся подушке безопасности. Если сиденье переднего пассажира, когда на нем находится детское кресло с посадкой лицом по ходу движения, близко придвинуто к приборной панели, то при срабатывании подушки безопасности ребенок может получить серьезные травмы или даже погибнуть.

Даже если фронтальная подушка безопасности переднего пассажира отключена, следует помнить, что не существует систем, обеспечивающих абсолютную защиту от отказов. Даже когда подушка безопасности отключена, нельзя полностью исключить возможность ее срабатывания при каких-либо непредвиденных обстоятельствах.

(см. продолжение)

Внимание (продолжение)

Даже если подушка безопасности переднего пассажира отключена, устанавливайте детское кресло с посадкой лицом против хода движения только на заднее сиденье автомобиля. Если детское кресло с посадкой лицом по ходу движения устанавливается на сиденье переднего пассажира, отодвиньте сиденье от приборной панели на максимально возможное расстояние. Лучшим местом для установки детского кресла является заднее сиденье автомобиля.

Более подробная информация приведена в *Система определения присутствия пассажира на переднем сиденье* → 88.

Прежде чем начать установку детского кресла на заднее сиденье с использованием ремня безопасности, внимательно ознакомьтесь с прилагаемой к креслу инструкцией производителя и убедитесь в том, что оно подходит для установки в ваш автомобиль.

Детские кресла и дополнительные подушки сидений могут значительно отличаться друг от друга своими размерами, в результате чего некоторые кресла/подушки могут подходить для установки на определенных местах лучше, чем другие.

Удерживающее устройство может преграждать доступ к расположенным рядом с ним ремням безопасности либо креплениям системы LATCH, которые необходимы для установки дополнительных детских кресел. Если удерживающее устройство препятствует использованию ремня безопасности соседнего сиденья, данное сиденье для перевозки пассажиров использовать не следует.

Соблюдайте правила крепления детских кресел. Следуйте инструкциям производителя, поставляемым вместе с креслом, а также указаниям, приведенным в данном Руководстве.

Помните, что при столкновении или резком торможении незакрепленное детское кресло может переместиться в любом направлении и нанести травмы пассажирам, находящимся в автомобиле. Убедитесь в том, что удерживающее устройство надежно закреплено, даже если ребенок в нем не находится.

Нижние анкеры и лямки детских кресел (система креплений LATCH)

Система LATCH предназначена для удерживания детских кресел во время движения, а также при столкновении. Крепления LATCH детского кресла используются для его присоединения к анкерам, установленным в автомобиле. Данная система упрощает установку детских удерживающих устройств.

Для использования системы креплений LATCH в вашем автомобиле вы должны приобрести детское кресло, оснащенное креплениями LATCH. Правильная установка совместимых с системой креплений LATCH детских кресел с посадкой лицом по ходу или против хода движения осуществляется либо с помощью анкеров LATCH, либо с помощью ремней безопасности автомобиля. Не используйте одновременно ремни безопасности и систему креплений LATCH для фиксации детского кресла с посадкой лицом по ходу или против хода движения.

Дополнительные подушки сидений предназначены для использования вместе с ремнями безопасности, установленными в автомобиле. Если производитель рекомендует, чтобы дополнительная подушка сиденья фиксировалась при помощи

системы креплений LATCH, это можно сделать после надлежащего размещения дополнительной подушки сиденья так, чтобы не нарушить правильное расположение трехточечного ремня безопасности на теле ребенка.

Соблюдайте инструкции производителя детского кресла, а также указания, содержащиеся в данном Руководстве.

При установке детского кресла с верхней страховочной лямкой для обеспечения надежности его фиксации необходимо использовать либо нижние анкера, либо ремни безопасности автомобиля. Ни в коем случае не пользуйтесь детским креслом, закрепленным только с помощью верхней страховочной лямки и анкера.

Систему креплений LATCH допускается использовать только при условии, что масса детского кресла вместе с ребенком не превышает 29,5 кг. В противном случае вместо системы креплений LATCH следует использовать только ремень безопасности.

См. *Установка детского кресла на заднее сиденье (с использованием ремня безопасности)* → 107 или *Установка детского кресла на сиденье переднего пассажира (с использованием ремня безопасности)* → 109.

На детских креслах, выпускаемых с марта 2014 года, закреплён ярлык с указанием ограничений по весу ребенка для использования системы LATCH.

Далее приведена информация об установке детских кресел с использованием тех креплений, которыми оборудован данный автомобиль.

Не все сиденья автомобиля оборудованы нижними анкерами. В этом случае для фиксации детского кресла следует использовать ремень безопасности (с верхней страховочной лямкой, при ее наличии).

См. *Установка детского кресла на заднее сиденье (с использованием ремня безопасности)* → 107 или *Установка детского кресла на сиденье переднего пассажира (с использованием ремня безопасности)* → 109.

Нижние анкерные крепления

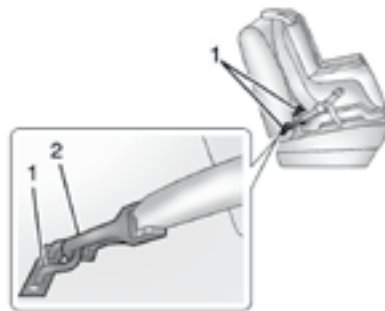

Нижние анкеры (1) представляют собой металлические скобы, жестко закрепленные на кузове автомобиля. Для каждого сиденья, на которое может устанавливаться детское кресло, оборудованное креплениями (2) системы LATCH, предусмотрено по два нижних анкера.

Анкер для крепления верхней страховочной лямки

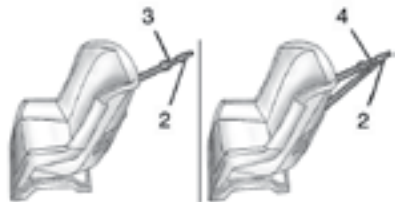

Верхние страховочные лямки (3, 4) предназначены для крепления верхней части детского кресла к сиденью автомобиля. Анкер для крепления верхней страховочной лямки установлен на задней стороне спинки сиденья. Карабин (2) верхней страховочной лямки детского кресла крепится к соответствующему анкеру в автомобиле для уменьшения перемещения кресла по направлению вперед и его наклона как во время движения автомобиля, так и при столкновении.

Детское кресло может быть оснащено одинарной (3) или двойной (4) страховочной ляжкой. В обоих случаях ляжки имеют один карабин (2), посредством которого они крепятся к анкеру.

Конструкция некоторых моделей детских кресел, оборудованных верхними страховочными ляжками, предусматривает возможность их крепления как с использованием, так и без использования этих лямок. Для других моделей использование страховочных лямок является обязательным. Ознакомьтесь с инструкциями производителя детского кресла и соблюдайте их.

Расположение нижних анкеров и анкеров крепления верхней страховочной ляжки



Заднее сиденье

: места, оборудованные анкерами для крепления верхней страховочной ляжки.

: места, оборудованные двумя нижними анкерами.



Сиденья, оборудованные нижними анкерами, имеют две наклейки, расположенные на тыльной части сиденья, на сгибе между его спинкой и подушкой.



Сиденья, предназначенные для крепления детских кресел с помощью верхней страховочной ляжки, имеют соответствующий символ на тыльной части спинки сиденья рядом с анкером.



Анкеры для крепления верхней страховочной лямки

Анкеры для крепления верхней страховочной лямки на задних сиденьях расположены на тыльной стороне спинки каждого заднего сиденья. Убедитесь в том, что для крепления лямки используется анкер того же сиденья, на которое будет установлено детское кресло.

Не следует устанавливать детское кресло на сиденье, не оборудованное анкером для верхней страховочной лямки, если в соответствии с региональным законодательством или указаниями производителя детского кресла ее использование обязательно.

Согласно статистике дорожно-транспортных происшествий, наибольшая

безопасность детей обеспечивается, когда их перевозят на заднем сиденье автомобиля в правильно подобранном и установленном детском кресле. Более подробная информация приведена в *Места установки детских удерживающих устройств* → 100.

Установка детского кресла, предназначенного для использования с системой креплений LATCH

⚠ Внимание

Если детское кресло неправильно закреплено в автомобиле с помощью системы креплений LATCH или ремня безопасности, при столкновении ребенок может получить тяжелые травмы или погибнуть. Соблюдайте инструкции производителя детского кресла, а также указания, содержащиеся в данном Руководстве.

⚠ Внимание

Чтобы снизить риск получения серьезных травм и гибели во время столкновения, к каждому анкеру должно присоединяться только одно крепление детского кресла. Попытка зафиксировать на одном анкере более одного крепления детского кресла может привести к тому, что в случае столкновения анкер или крепление деформируется или даже сломается. Ребенок и другие пассажиры могут получить травмы.

⚠ Внимание

Если шея ребенка будет охвачена плечевым ремнем безопасности, это может привести к получению серьезных травм и удушью. Возвратный механизм позволяет легко затянуть плечевой ремень, однако при его блокировке ослабить ремень невозможно. При вытягивании плечевого ремня безопасности из возвратного механизма на всю длину происходит его блокировка. Возвратный механизм разблокируется, если отпустить ремень и дать ему свободно втянуться, но если ремень охватывает шею ребенка, сделать это будет невозможно.

Внимание (продолжение)

Если плечевой ремень затянут на шею ребенка и возвратный механизм заблокирован, единственный способ освободить ребенка – перерезать ремень.

Пристегните все неиспользуемые ремни безопасности позади детского кресла так, чтобы они были вне досягаемости для ребенка. После установки детского кресла полностью вытяните плечевой ремень безопасности из возвратного механизма, чтобы активировать его блокировку, и обеспечьте натяжение ремня позади детского кресла.

Осторожно

Не допускайте, чтобы крепления LATCH соприкасались с ремнями безопасности автомобиля. Это может привести к их повреждению. При необходимости измените положение пристегнутых ремней безопасности во избежание их перетирания о крепления системы LATCH.

(см. продолжение)

Осторожно (продолжение)

Не складывайте спинку заднего сиденья, когда на нем находится пассажир. Не складывайте пустое заднее сиденье, когда его ремень безопасности находится в пристегнутом положении. Это может привести к повреждению ремня или сиденья. Прежде чем складывать спинку сиденья, отстегните ремень безопасности и верните его в исходное положение.

К каждому анкеру должно присоединяться только одно крепление детского кресла. Попытка зафиксировать на одном анкере более одного крепления детского кресла может привести к тому, что в случае столкновения анкер или крепление деформируется или даже сломается. Ребенок и другие пассажиры могут получить травмы. Чтобы снизить риск получения серьезных травм и гибели во время столкновения, не прикрепляйте больше одного детского кресла к одному анкеру.

Если на заднем сиденье необходимо перевозить более чем одного ребенка, см. *Места установки детских удерживающих устройств* → 100.

1. Присоедините нижние крепления к нижним анкерам и затяните крепления. Если детское кресло или выбран-

ное для установки кресла сиденье не оборудовано нижними анкерами, закрепите детское кресло с помощью верхней страховочной лямки и стандартного ремня безопасности. Перед установкой ознакомьтесь с инструкцией производителя детского кресла и указаниями по установке, приведенными в данном Руководстве.

- 1.1. Определите местоположение нижних анкеров на том сиденье, на которое вы хотите установить детское кресло.
- 1.2. Поставьте детское кресло на сиденье.
- 1.3. Присоедините нижние крепления детского кресла к нижним анкерам и затяните крепления.
2. Если в рекомендациях производителя детского кресла указано, что верхняя страховочная лямка должна быть пристегнута, прикрепите ее к соответствующему анкеру (при его наличии) и затяните. Ознакомьтесь с указаниями производителя детского кресла и выполните следующие шаги:
 - 2.1. Найдите анкер для крепления верхней страховочной лямки.
 - 2.2. Проложите, присоедините и затяните страховочную лямку с соблюдением всех указаний

производителя детского кресла и как указано ниже:



Если заднее боковое сиденье, на которое крепится детское кресло, оборудовано регулируемым по высоте подголовником, а детское кресло оснащено двойной страховочной лямкой, проложите лямки с обеих сторон подголовника.



Если сиденье, на которое крепится детское кресло, оборудовано регулируемым по высоте подго-

ловником, а детское кресло оснащено одинарной страховочной лямкой, поднимите подголовник и проложите лямку между двумя стойками подголовника.



Если сиденье, на которое крепится детское кресло, не оборудовано подголовником или опорой для головы, а детское кресло оснащено одинарной страховочной лямкой, проложите лямку поверх спинки сиденья.



Если сиденье, на которое крепится детское кресло, не оборудовано подголовником или опорой для головы, а детское кресло оснащено двойной страховочной лямкой, проложите лямки поверх спинки сиденья.

- Прежде чем усаживать ребенка в детское кресло, убедитесь в том, что оно надежно закреплено. Для проверки надежности фиксации возьмитесь за детское кресло в местах расположения креплений системы LATCH и попробуйте его переместить взад-вперед и из стороны в сторону. Установка считается правильной, если детское кресло смещается не более чем на 2,5 см.

Замена компонентов системы LATCH после столкновения

⚠ Внимание

При столкновении компоненты системы LATCH могут быть повреждены. Поврежденная система LATCH не может обеспечивать надежное крепление детских кресел, в результате чего при столкновении ребенок и пассажиры могут получить серьезные травмы и даже погибнуть. Чтобы убедиться в том, что после столкновения система креплений LATCH находится в исправном состоянии, при первой же возможности обратитесь в авторизованный сервисный центр для проверки системы и замены соответствующих компонентов.

Если при столкновении в автомобиле было установлено детское кресло, закрепленное с помощью системы LATCH, может потребоваться замена некоторых компонентов.

Замена и ремонт компонентов системы LATCH может потребоваться, даже если система не использовалась в момент столкновения.

Установка детского кресла на заднее сиденье (с использованием ремня безопасности)

Прежде чем начать установку детского кресла на заднее сиденье с использованием ремня безопасности, внимательно ознакомьтесь с прилагаемой к креслу инструкцией производителя и убедитесь в том, что оно подходит для установки в ваш автомобиль.

Более подробная информация об установке детского кресла с использованием системы LATCH приведена в *Нижние анкеры и лямки детских кресел (система креплений LATCH)* → 101. Если для крепления кресла будут использоваться ремень безопасности и верхняя страховочная ляжка, информацию о местах расположения анкеров для крепления лямок см. в *Нижние анкеры и лямки детских кресел (система креплений LATCH)* → 101.

Не следует устанавливать детское кресло на сиденье, не оборудованное анкером для крепления верхней страховочной ляжки, если в соответствии с региональным законодательством или указаниями производителя детского кресла она должна быть закреплена.

Если детское кресло или сиденье автомобиля не оборудовано креплениями LATCH, при установке детского кресла необходимо воспользоваться стандартным ремнем безопасности. Обязательно соблюдайте все указания производителя детского кресла.

При необходимости установки нескольких детских кресел на заднее сиденье см. *Места установки детских удерживающих устройств* → 100.

1. Поставьте детское кресло на сиденье.
2. Возьмитесь за скобу ремня и уложите поясной и плечевой ремни безопасности через детское кресло или вокруг него. Подробности указаны в инструкции производителя детского кресла.



3. Вставьте скобу ремня в замок и нажмите на скобу до характерного щелчка.

Располагайте замок ремня безопасности как можно дальше от детского кресла, чтобы при необходимости можно было быстро нажать кнопку разблокировки и отстегнуть ремень.



4. Вытяните плечевой ремень безопасности из возвратного механизма на всю длину для активации функции блокировки. После блокировки возвратного механизма ремень может натягиваться, но вытянуть его из возвратного механизма уже будет невозможно.



5. Для затягивания ремня безопасности прижмите детское кресло вниз, потяните плечевой ремень, чтобы выбрать слабинку поясного ремня, а затем позвольте плечевому ремню втянуться в возвратный механизм. Во время установки детского кресла с посадкой лицом по ходу движения при затягивании ремня безопасности можно прижать кресло к сиденью, нажав на него коленом.

Попытайтесь вытянуть ремень из возвратного механизма и убедитесь в том, что механизм надежно заблокирован. Если возвратный механизм не заблокирован, повторите шаги 4 и 5.

6. Если детское кресло оборудовано верхней страховочной лямкой, следуйте инструкциям производителя

кресла, касающимся ее использования. См. *Нижние анкеры и лямки детских кресел (система креплений LATCH)* → 101.

7. Прежде чем усаживать ребенка в детское кресло, убедитесь в том, что оно надежно закреплено. Для проверки надежности фиксации возьмитесь за детское кресло в местах расположения креплений ремня безопасности и попробуйте его переместить взад-вперед и из стороны в сторону. Установка считается правильной, если детское кресло смещается не более чем на 2,5 см.

Чтобы снять детское кресло, отстегните ремень безопасности и дайте ему вернуться в исходное положение. Если верхняя страховочная лямка прикреплена к соответствующему анкеру, отсоедините ее.

Установка детского кресла на сиденье переднего пассажира (с использованием ремня безопасности)

Данный автомобиль оборудован системой подушек безопасности. Самое безопасное место для установки детского кресла с посадкой лицом по ходу движения – это заднее сиденье. См. *Места установки детских удерживающих устройств* → 100.

Кроме того, автомобиль оборудован системой определения присутствия пассажира на переднем сиденье, которая при определенных условиях отключает фронтальную подушку безопасности переднего пассажира. Более подробная информация приведена в *Система определения присутствия пассажира на переднем сиденье* → 88 и *Контрольная лампа системы определения присутствия пассажира на переднем сиденье* → 138.

Ни в коем случае не устанавливайте детское автомобильное кресло с посадкой лицом против хода движения на сиденье переднего пассажира. Следует помнить, что при установке такого кресла на сиденье переднего пассажира угроза для жизни ребенка очень велика по при-

чине возможного срабатывания подушки безопасности.

Внимание

Ребенок, сидящий в детском кресле, установленном против хода движения, при срабатывании фронтальной подушки безопасности переднего пассажира может получить серьезные травмы или даже погибнуть. Это произойдет вследствие того, что спинка детского кресла будет находиться слишком близко к раскрывающейся подушке безопасности. Если сиденье переднего пассажира, когда на нем установлено детское кресло с посадкой лицом по ходу движения, близко придвинуто к приборной панели, то при срабатывании фронтальной подушки безопасности ребенок может получить серьезные травмы или даже погибнуть.

Даже если фронтальная подушка безопасности переднего пассажира отключена, следует помнить, что не существует систем, обеспечивающих абсолютную защиту от отказов. Даже когда подушка безопасности отключена, нельзя полностью исключить возможность ее срабатывания при каких-либо непредвиденных обстоятельствах.

(см. продолжение)

Внимание (продолжение)

Даже если подушка безопасности переднего пассажира отключена, устанавливайте детское кресло с посадкой лицом против хода движения только на заднее сиденье автомобиля. Если детское кресло с посадкой лицом по ходу движения устанавливается на сиденье переднего пассажира, отодвиньте сиденье от приборной панели на максимально возможное расстояние. Лучшим местом для установки детского кресла является заднее сиденье автомобиля.

Более подробная информация приведена в *Система определения присутствия пассажира на переднем сиденье* → 88.

Если детское кресло оснащено верхней страховочной лямкой, расположение анкеров для крепления верхней страховочной лямки см. в *Нижние анкера и лямки детских кресел (система креплений LATCH)* → 101.

Не следует устанавливать детское кресло на сиденье, не оборудованное анкером для крепления верхней страховочной лямки, если в соответствии с региональным законодательством или указаниями производителя детского кресла она должна быть закреплена.

При использовании трехточечного ремня безопасности для фиксации детского кресла на сиденье переднего пассажира соблюдайте инструкции производителя детского кресла, а также следующие инструкции:

1. Перед установкой детского кресла с посадкой лицом по ходу движения переместите сиденье назад на максимально возможное расстояние. При необходимости поднимите сиденье или установите спинку сиденья в вертикальное положение, чтобы обеспечить надежность установки детского кресла.

Когда фронтальная подушка безопасности переднего пассажира отключена, после запуска двигателя должен загореться и продолжать гореть индикатор OFF. См. *Контрольная лампа системы определения присутствия пассажира на переднем сиденье* → 138.

2. Поставьте детское кресло на сиденье.
3. Возьмитесь за скобу ремня и уложите поясной и плечевой ремни безопасности через детское кресло или вокруг него. Подробности указаны в инструкции производителя детского кресла.



При необходимости наклоните скобу ремня для регулировки положения ремня безопасности.



4. Вставьте скобу ремня в замок и нажмите на скобу до характерного щелчка.

Располагайте замок ремня безопасности как можно дальше от детского кресла, чтобы при необходимости можно было быстро нажать кнопку разблокировки и отстегнуть ремень.



5. Вытяните плечевой ремень безопасности из возвратного механизма на всю длину для активации функции блокировки. После блокировки возвратного механизма ремень может натягиваться, но вытянуть его из возвратного механизма уже будет невозможно.



6. Для затягивания ремня безопасности прижмите детское кресло вниз, потяните плечевой ремень, чтобы выбрать слабину поясного ремня, а затем позвольте плечевому ремню втянуться в возвратный механизм. Во время установки детского кресла с посадкой лицом по ходу движения при затягивании ремня безопасности можно прижать кресло к сиденью, нажав на него коленом.

Попытайтесь вытянуть ремень из возвратного механизма и убедитесь в том, что механизм надежно заблокирован. Если возвратный механизм не заблокирован, повторите шаги 5 и 6.

7. Прежде чем усаживать ребенка в детское кресло, убедитесь в том, что оно надежно закреплено. Для проверки надежности фиксации возьмитесь за детское кресло в местах расположения креплений ремня безопасности и попробуйте его переместить взад-вперед и из стороны в сторону. Установка считается правильной, если детское кресло смещается не более чем на 2,5 см.

Если подушка безопасности отключена, при запуске двигателя на контрольной лампе системы определения присутствия пассажира на переднем сиденье загорается индикатор OFF.

Если индикатор ON контрольной лампы загорается, когда на переднее сиденье установлено детское кресло, см. Если при установке детского кресла загорается индикатор ON в Система определения присутствия пассажира на переднем сиденье → 88.

Чтобы снять детское кресло, отстегните ремень безопасности и дайте ему вернуться в исходное положение.

Вещевые отделения и системы крепления багажа

Вещевые отделения

Перчаточный ящик.....	112
Подстаканники	112
Отделение для очков.....	113
Вещевое отделение в заднем подлокотнике.....	113
Багажное отделение	113
Вещевое отделение центральной консоли	113

Дополнительное оборудование багажного отделения

Шторка багажного отделения.....	114
Проушины для крепления багажа	115
Система организации багажа	115
Сетка для крепления мелкого багажа.....	116

Багажник на крыше

Багажник на крыше.....	117
------------------------	-----

Вещевые отделения

⚠ Внимание

Не храните тяжелые или острые предметы в вещевых отделениях. В случае столкновения данные предметы могут привести к открыванию вещевого отделения и нанести травму.

Перчаточный ящик



Чтобы открыть перчаточный ящик, потяните на себя ручку, расположенную на его крышке. Чтобы закрыть перчаточный ящик, прижмите его крышку до щелчка. Чтобы отпереть или запереть перчаточный ящик, используйте ключ.

Подстаканники

Подстаканники в передней части центральной консоли расположены под сдвигающейся крышкой. Не размещайте никакие предметы на крышке.

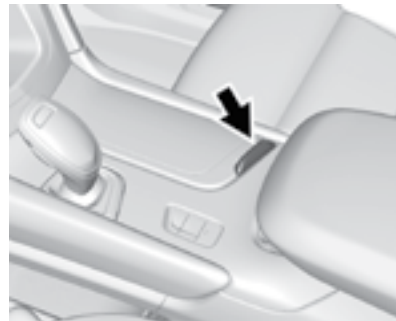

Чтобы разблокировать крышку, нажмите кнопку.

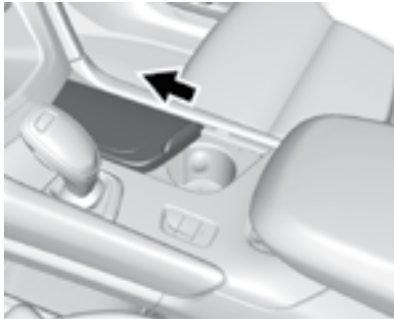

Для получения доступа к подстаканникам сдвиньте крышку.

Отделение для очков



При соответствующей комплектации отделение для солнцезащитных очков находится на потолочной консоли. Чтобы открыть отделение, нажмите кнопку на крышке и отпустите.

Вещевое отделение в заднем подлокотнике

На автомобилях, оборудованных задним сиденьем с подлокотником, потяните подлокотник заднего сиденья на себя, чтобы получить доступ к подстаканникам со съемным вкладышем.

Багажное отделение

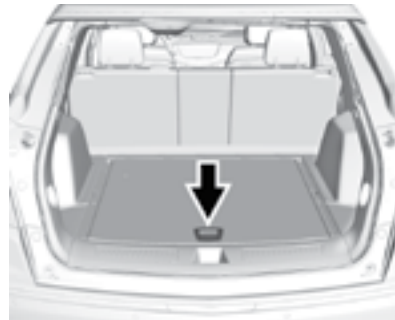

В полу багажного отделения автомобиля предусмотрен органайзер. Для получения доступа к нему потяните за ручку.

Вещевое отделение центральной консоли



Для получения доступа к вещевому отделению под подлокотником нажмите кнопку.

Внутри этого отделения находятся два USB-порта и гнездо для подключения дополнительного оборудования.

При соответствующей комплектации в задней части центральной консоли расположены два USB-порта, предназначенные только для зарядки устройств, а также гнездо для подключения дополнительного оборудования.

Дополнительное оборудование багажного отделения

Шторка багажного отделения

Внимание

Незакрепленная шторка багажного отделения может нанести травмы пассажирам при столкновении или резких маневрах автомобиля. Надежно закрепите шторку багажного отделения или извлеките ее из автомобиля.

Внимание

Не размещайте никакие предметы на шторке багажного отделения. При резком торможении или при прохождении поворотов предметы могут вылететь в салон автомобиля. Вы или другие люди могут получить травмы.



При соответствующей комплектации шторку багажного отделения можно использовать для того, чтобы закрывать предметы в багажном отделении автомобиля.

Установка шторки багажного отделения

1. Держите корпус шторки таким образом, чтобы вытянутая шторка была обращена в сторону задней части автомобиля.
2. Совместите концы корпуса шторки с пазами, расположенными на панелях облицовки багажного отделения.
3. Вставьте один конец корпуса шторки в паз и прижмите, чтобы установить другой конец в паз на противоположной стороне.
4. Потяните шторку по направлению к задней части автомобиля. Шторка может быть установлена в полностью открытое или полуоткрытое положение.





5. Вставьте концы шторки в направляющие с обеих сторон.

Снятие шторки багажного отделения

Извлеките концы шторки из направляющих и, придерживая шторку, позвольте ей втянуться в корпус. Прижмите концы корпуса шторки, чтобы извлечь его из пазов.

Проушины для крепления багажа



В багажном отделении автомобиля предусмотрены две проушины для крепления багажа.

Система организации багажа



Система организации багажа



Разблокировка перегородки багажного отделения

Регулировка положения перегородки багажного отделения

1. Поверните оба фиксатора в положение разблокировки.
2. Переместите перегородку по направляющим в желаемое положение до щелчка.
3. Убедитесь, что перегородка зафиксирована в пазах направляющих.
4. Поверните оба фиксатора в положение блокировки.

Снятие перегородки багажного отделения

1. Поверните оба фиксатора в положение разблокировки.
2. Нажмите кнопки и потяните перегородку вверх, чтобы снять ее.
3. Прежде чем поместить перегородку на хранение, снимите фиксаторы, чтобы они не мешали.



Автомобиль, оснащенный запасным колесом



Автомобиль, оснащенный комплектом компрессора и шинного герметика

4. Поместите перегородку на хранение, расположив ее надлежащим образом.

Сетка для крепления мелкого багажа

Данный автомобиль может быть оснащен багажной сеткой для крепления мелкого багажа, расположенной в задней части автомобиля. Чтобы разместить на сетке мелкий багаж, присоедините ее к проушинам.

Не используйте данную сетку для хранения тяжелого багажа.

Багажник на крыше

Внимание

Если на верхнем багажнике перевозится груз, выступающий за габариты крыши по длине или ширине (например, фанера или матрас), на него могут действовать значительные аэродинамические нагрузки. В этом случае груз может отделиться от багажника, что может привести к возникновению аварийной ситуации и/или повреждению вашего автомобиля. Не допускается перевозка груза, размеры которого превышают размер крыши по длине или ширине, если на автомобиле не установлены дополнительные системы крепления, рекомендуемые GM.

При соответствующей комплектации багажник на крыше может использоваться для перевозки различных вещей. На рейлинги устанавливаются рекомендованные GM поперечины, их можно приобрести в салонах официальных дилеров. Обратитесь к официальному дилеру.

Осторожно

Перевозка груза, масса которого превышает 100 кг или размеры которого превосходят размер крыши по длине или ширине, может привести к повреждению автомобиля. Распределяйте груз по поперечинам равномерно; убедитесь в том, что груз закреплен надежно.

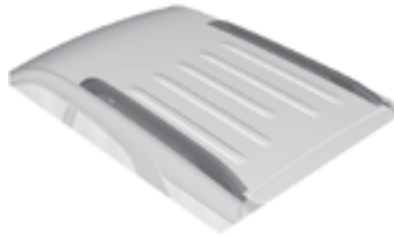

Для предотвращения потери или повреждения груза во время движения проверьте крепление поперечин на рейлингах и самого груза. При перевозке груза на багажнике на крыше смещается центр тяжести автомобиля. Соблюдайте скоростной режим, избегайте резких разгонов, прохождения крутых поворотов на большой скорости, резкого торможения или манев-

рирования; в противном случае это может привести к потере контроля над автомобилем. В дальних поездках, при движении по неровной дороге или движении с высокой скоростью время от времени останавливайтесь для проверки надежности крепления груза. Не превышайте максимально допустимую нагрузку на автомобиль. Более подробную информацию о загрузке автомобиля см. в *Ограничения нагрузки на автомобиль* → 198.

Приборы и органы управления

Органы управления

Регулировка положения рулевого колеса	119
Кнопки управления на рулевом колесе	119
Рулевое колесо с функцией обогрева	119
Звуковой сигнал	120
Очиститель/омыватель ветрового стекла	120
Очиститель/омыватель заднего стекла	122
Компас	123
Часы	123
Электрические розетки	124
Беспроводное зарядное устройство	125
Прикуриватель	127
Пепельницы	127

Контрольные лампы, приборы и индикаторы

Комбинация приборов (базовая комплектация)	129
Комбинация приборов (топовая комплектация)	131
Спидометр	133
Счетчик общего пробега	133
Счетчик частичного пробега	133
Тахометр	133

Указатель уровня топлива	133
Указатель давления моторного масла (комбинация приборов топовой комплектации)	134
Указатель температуры охлаждающей жидкости	135
Вольтметр (комбинация приборов топовой комплектации)	136
Контрольная лампа «Пристегните ремень»	137
Контрольная лампа системы подушек безопасности	137
Контрольная лампа системы определения присутствия пассажира на переднем сиденье	138
Контрольная лампа системы зарядки аккумуляторной батареи	139
Контрольная лампа неисправности (контрольная лампа «Проверьте двигатель»)	139
Контрольная лампа тормозной системы	141
Контрольная лампа стояночной тормозной системы с электроприводом	142
Контрольная лампа неисправности стояночного тормоза с электроприводом	142
Контрольная лампа антиблокировочной системы (ABS)	143
Контрольная лампа системы предотвращения выезда из занимаемой полосы движения (LKA)	143

Индикатор обнаружения автомобиля впереди	144
Индикатор обнаружения пешехода впереди	144
Контрольная лампа отключения противобуксовочной системы	144
Контрольная лампа отключения системы StabiliTrak	145
Контрольная лампа противобуксовочной системы/системы StabiliTrak	145
Контрольная лампа температуры охлаждающей жидкости	145
Контрольная лампа низкого давления воздуха в шинах	146
Контрольная лампа низкого давления моторного масла	146
Контрольная лампа минимального запаса топлива	147
Контрольная лампа противоугонной системы	147
Индикатор включения дальнего света	148
Индикатор включения габаритных огней	148
Контрольная лампа системы круиз-контроля	148
Контрольная лампа незакрытой двери	148

Информационные дисплеи

Информационный центр (DIC).....	149
Проекционный дисплей (HUD)	152

Сообщения о состоянии автомобиля

Сообщения, связанные с мощностью двигателя.....	156
Сообщения, связанные со скоростью движения автомобиля	156

Пользовательские настройки

Пользовательские настройки.....	157
---------------------------------	-----

Универсальная система дистанционного управления

Программирование универсальной системы дистанционного управления.....	167
Функционирование универсальной системы дистанционного управления.....	169

Органы управления

Регулировка положения рулевого колеса

Регулировка угла наклона и вылета рулевого колеса



Нажмите соответствующую часть переключателя для перемещения рулевого колеса вверх/вниз или вперед/назад.

Ни в коем случае не выполняйте регулировку положения рулевого колеса во время движения автомобиля.

Кнопки управления на рулевом колесе

Управление информационно-развлекательной системой может осуществляться с помощью кнопок, расположенных на рулевом колесе. См. *Кнопки управления на рулевом колесе* в Руководстве пользователя информационно-развлекательной системы.

Рулевое колесо с функцией обогрева



☞ (обогрев рулевого колеса): если автомобиль оборудован рулевым колесом с обогревом, нажмите данную кнопку для включения и выключения обогрева. При включении данной функции индикатор рядом с кнопкой будет гореть.

Полный цикл нагрева рулевого колеса занимает около трех минут.

Если автомобиль оборудован функцией автоматического включения обогрева рулевого колеса и сидений при дистанционном запуске двигателя, то в холодную погоду обогрев рулевого колеса и сидений включится автоматически при дистанционном запуске двигателя. Индикатор на кнопке выключателя обогрева рулевого колеса может не загораться при дистанционном запуске. См. *Передние сиденья с функциями обогрева и вентиляции* → 68.

Звуковой сигнал

Нажмите на зону с символом  в центральной части рулевого колеса, чтобы подать звуковой сигнал.

Очиститель/омыватель ветрового стекла



Рычаг выбора режимов очистителя ветрового стекла автомобиля с системой Rainsense (показан автоматический режим) (при соответствующей комплектации)



Рычаг выбора режимов очистителя ветрового стекла автомобиля без системы Rainsense (показан прерывистый режим)

При включенном зажигании или режиме ACC/ACCESSORY кнопки запуска двигателя переместите рычаг выбора режимов очистителя ветрового стекла, чтобы выбрать частоту движения щеток стеклоочистителя.

HI (высокая скорость): высокая скорость работы щеток.

LO (низкая скорость): низкая скорость работы щеток.



AUTO (автоматический режим): если автомобиль оборудован системой Rainsense, используйте данную настройку для активации прерывистого режима работы щеток, если функция Rainsense отключена, или для активации системы Rainsense, если функция Rainsense включена. Для включения прерывистого режима переместите рычаг в положение AUTO, а затем поверните кольцевой регулятор вверх для увеличения скорости работы щеток или вниз для уменьшения

скорости работы щеток. Если функция Rainsense включена, см. Система Rainsense ниже в данном разделе.



INT (прерывистый режим): если автомобиль оборудован очистителем ветрового стекла только с функцией прерывистого режима работы щеток, переместите рычаг в положение INT для выбора прерывистого режима работы щеток. Поверните кольцевой регулятор вверх для выбора более коротких интервалов или вниз для выбора более длинных интервалов.

OFF (выкл.): в данном положении очиститель ветрового стекла выключен.

1X: для того чтобы щетки совершили один рабочий цикл, коротким движением переместите рычаг вниз. Для того чтобы щетки совершили несколько рабочих циклов, удерживайте рычаг нажатым в нижнем положении.

 **(омыватель ветрового стекла):** потяните рычаг на себя для подачи

жидкости омывателя на ветровое стекло. Подача жидкости продолжается до момента отпускания рычага или до истечения максимально допустимого времени работы омывателя. При этом совершается несколько рабочих циклов очистителя ветрового стекла. После отпускания рычага щетки могут совершить еще несколько проходов, в зависимости от того, как долго была активна функция подачи жидкости омывателя. Подробную информацию о том, как доливать жидкость в бачок омывателя ветрового стекла, см. в *Жидкость омывателя стекол* → 283.

Перед включением очистителя ветрового стекла удалите со щеток и ветрового стекла снег и лед. Если щетки примерзли к ветровому стеклу, аккуратно освободите их от льда или растопите лед. Поврежденные щетки следует заменить новыми. См. *Замена щеток очистителей стекол* → 288.

Наличие большого количества плотного снега или льда на ветровом стекле может вызвать перегрузку электродвигателя привода очистителя ветрового стекла. См. *Перегрузка электрической системы* → 292.

Исходное положение щеток очистителя ветрового стекла

При выключении зажигания во время работы очистителя ветрового стекла в режиме HI, LO или AUTO при выключенной системе Rainsense щетки незамедлительно останавливаются.

Если затем рычаг выбора режимов работы очистителя переместить в положение OFF до открывания двери водителя или в течение 10 минут, очиститель ветрового стекла возобновит работу и щетки переместятся в нижнюю часть ветрового стекла.

При выключении зажигания во время работы щеток в режиме очистки ветрового стекла при включенном омывателе или при включенной системе Rainsense щетки продолжают работу до тех пор, пока они не достигнут нижней части ветрового стекла.

Система Rainsense

При соответствующей комплектации для определения количества капель воды на ветровом стекле и автоматического управления работой щеток стеклоочистителя используется датчик дождя, расположенный в верхней центральной части ветрового стекла.

Для обеспечения наиболее эффективной работы системы поддерживайте зону расположения датчика чистой.

AUTO (автоматический режим): переместите рычаг выбора режимов очистителя ветрового стекла в положение AUTO. Поверните кольцевой регулятор на рычаге, чтобы настроить уровень чувствительности.



- Поверните кольцевой регулятор вверх для увеличения чувствительности датчика.
- Поверните кольцевой регулятор вниз для уменьшения чувствительности датчика.
- Для деактивации функции Rainsense переместите рычаг выбора режимов из положения AUTO.

Для получения более подробной информации о включении/отключении функции Rainsense см. *Очиститель ветрового стекла с функцией Rainsense в Пользовательские настройки* → 157.

Функция защиты рычагов стеклоочистителя

При въезде на автоматическую автомойку переместите рычаг переключателя режимов очистителя ветрового стекла в положение OFF. Это приведет к отключению системы Rainsense.

При включенной системе Rainsense, положении N (нейтраль) рычага селектора и очень низкой скорости движения автомобиля щетки автоматически останавливаются в нижней части ветрового стекла.

Нормальная работа очистителя восстанавливается при выводе рычага селектора из положения N (нейтраль) или при увеличении скорости движения автомобиля.

Внимание

В морозную погоду не пользуйтесь омывателем до тех пор, пока не прогреется ветровое стекло. В противном случае жидкость омывателя может замерзнуть и резко ухудшить обзор.

Очиститель/омыватель заднего стекла



Переключатель очистителя заднего стекла находится на конце рычага выбора режимов очистителя ветрового стекла.

Для управления очистителем заднего стекла и интервалами его работы поверните переключатель в соответствующее положение.

OFF (выкл.): очиститель выключен.

INT (прерывистый режим): включен прерывистый режим работы очистителя заднего стекла.

ON (вкл.): очиститель заднего стекла включен в непрерывном режиме.

 (омыватель заднего стекла): нажмите рычаг выбора режимов очистителя ветрового стекла по направлению вперед для подачи жидкости омывателя на заднее стекло и объектив камеры, изображение с которой выводится на ди-

сплей внутреннего зеркала заднего вида (при соответствующей комплектации). См. *Внутреннее зеркало заднего вида с функцией вывода изображения с камеры* → 53. Одновременно включится очиститель заднего стекла, который затем останавливается в исходном положении или возвращается к ранее заданному режиму работы. Для более продолжительной работы омывателя нажмите рычаг и удерживайте его нажатым.

Омыватель и очиститель заднего стекла не действуют при открытой или неплотно закрытой двери багажного отделения. Если дверь багажного отделения открывается при работающем очистителе заднего стекла, щетка очистителя возвращается в исходное положение и очиститель выключается.

Функция защиты рычага очистителя заднего стекла

При заезде на автоматическую автомойку переместите переключатель очистителя заднего стекла в положение OFF, чтобы отключить очиститель. На некоторых автомобилях при положении рычага селектора N (нейтраль) и очень низкой скорости движения автомобиля щетка очистителя заднего стекла автоматически останавливается под задним спойлером.

Нормальная работа очистителя восстанавливается при выводе рычага

селектора из положения N (нейтраль) или при увеличении скорости движения автомобиля.

Автоматическое включение очистителя заднего стекла при установке рычага селектора в положение R

Если переключатель очистителя заднего стекла находится в положении OFF, а очиститель ветрового стекла работает с высокой или низкой скоростью, то при переводе рычага селектора в положение R (задний ход) очиститель заднего стекла автоматически начинает работать в непрерывном режиме. Если переключатель очистителя заднего стекла находится в положении OFF, рычаг селектора находится в положении R (задний ход) и очиститель ветрового стекла работает в прерывистом режиме, то очиститель заднего стекла начинает автоматически работать в таком же режиме.

Данную функцию можно включить или отключить.

См. *Пользовательские настройки* → 157.

Бачок омывателя ветрового стекла является общим для омывателей ветрового и заднего стекла, а также омывателя камеры, изображение с которой выводится на дисплей внутреннего зеркала заднего вида (при соответствующей комплектации). См. *Внутреннее зеркало заднего*

вида с функцией вывода изображения с камеры → 53. Проверьте уровень жидкости в бачке, если один из омывателей не работает. См. *Жидкость омывателя стекол* → 283.

Компас

В зависимости от комплектации на дисплее информационного центра (DIC) может отображаться компас. Система компаса получает данные о направлении и другую информацию от антенны GPS, системы StabilityTrac/системы поддержания курсовой устойчивости (ESC) и спидометра автомобиля.

Система компаса предназначена для обеспечения удобства следования по маршруту и вывода указаний для совершения маневра заранее, до получения соответствующего сигнала от спутников GPS. Когда на дисплей компаса выводится сообщение CAL (калибровка), вам необходимо проехать некоторое расстояние по открытой местности для того, чтобы система компаса приняла сигнал GPS. Система компаса автоматически определяет, когда сигнал GPS будет получен, и снова начнет показывать направление.

Часы

Органы управления информационно-развлекательной системой исполь-

зуются для установки даты и времени через меню системы. Информацию о том, как пользоваться меню системы см. в Главная страница в отдельном Руководстве пользователя информационно-развлекательной системы.

Установка часов

Для установки времени:

1. На главной странице нажмите кнопку SETTINGS (настройки) и затем Time and Date (время и дата).
2. Нажмите Set Time (установка времени) и + или – для увеличения или уменьшения часов, минут, а также выбора режима AM или PM.
3. Для выбора 12- или 24-часового формата времени нажмите 12-24 Hr.
4. Нажмите кнопку ⏪ (назад), чтобы вернуться к предыдущему меню.

Дата

Для установки даты:

1. На главной странице нажмите кнопку SETTINGS (настройки) и затем Time and Date (время и дата).
2. Нажмите Set Date (установка даты) и + или – для увеличения или уменьшения месяцев, дней или года.
3. Нажмите кнопку ⏪ (назад), чтобы вернуться к предыдущему меню.

Автоматическая настройка

Если данная функция включена, время и дата обновляются автоматически.

Для включения функции автоматической настройки:

1. На главной странице нажмите кнопку SETTINGS (настройки) и затем Time and Date (время и дата).
2. Нажмите Set Time (установка времени) или Set Date (установка даты).
3. Нажмите Auto Set (автонастройка), затем выберите On-Cell Network (вкл. сеть мобильной связи) или Off-Manual (выкл. ручную) для ручного выбора времени и даты.
4. Нажмите кнопку ⏪ (назад), чтобы вернуться к предыдущему меню.

Если задана функция автоматического обновления, отображаемое на дисплее часов время после въезда на территорию, которая относится к новому часовому поясу, может обновляться с задержкой.

Дисплей часов

Если данная функция включена, на дисплее информационно-развлекательной системы будут отображаться часы.

Для установки дисплея часов:

1. На главной странице нажмите кнопку SETTINGS (настройки) и затем Time and Date (время и дата).

2. Нажмите Clock Display (дисплей часов), затем нажмите On (вкл.) или Off (выкл.) для включения или отключения дисплея часов.
3. Нажмите кнопку ⏪ (назад), чтобы вернуться к предыдущему меню.

Электрические розетки

Электрические розетки могут использоваться для подключения дополнительного оборудования, например мобильных телефонов или MP3-плеера.



Автомобиль оборудован двумя электрическими розетками. Одна расположена в нижней части центральной напольной консоли, вторая – в багажном отделении.

Поднимите крышку, чтобы получить доступ к электрической розетке.

Характеристики некоторых электрических устройств могут не соответствовать возможностям электроцепей, предназначенных для питания розеток, что может привести к перегрузке данных цепей или перегоранию соответствующих плавких предохранителей. При возникновении подобных проблем обратитесь в авторизованный сервисный центр.

При установке дополнительного электрооборудования следуйте инструкциям по правильной установке и подключению, прилагаемым к этому оборудованию. См. *Дополнительное электрооборудование* → 267.

Осторожно

Использование электрооборудования, потребляющего большой ток, может привести к возникновению неисправностей, на устранение которых гарантия производителя распространяться не будет. Электрические розетки предназначены для подсоединения малоомощных электрических потребителей, например зарядного устройства для мобильного телефона.

Всегда отключайте электрооборудование от розетки, когда оно не используется. Не подключайте устройства с потребляемой величиной тока, превышающей 15 А.

Беспроводное зарядное устройство

Данный автомобиль может быть оборудован беспроводным зарядным устройством, расположенным в вещевом отделении подлокотника. Система обеспечивает беспроводную зарядку с частотой 145 кГц только одного совместимого смартфона с поддержкой стандарта Qi. Зарядка совместимого смартфона осуществляется током до 3 А (15 Вт).

⚠ Внимание

Беспроводная зарядка может повлиять на работу имплантированного кардиостимулятора или других медицинских устройств. Перед тем как использовать систему беспроводной зарядки, рекомендуется обратиться за консультацией к врачу.

Использование системы беспроводной зарядки возможно при включенном зажигании, в режиме ACC/ACCESSORY кнопки запуска или в режиме задержки отключения питания дополнительного электрооборудования (RAP). Система беспроводной зарядки может некорректно отображать уровень зарядки в режиме RAP. См. *Режим задержки отключения питания дополнительного электрооборудования (RAP)* → 207.

Диапазон рабочих температур для системы зарядки: от -20 до +60 °С, для смартфона: от 0 до +35 °С.

⚠ Внимание

Перед зарядкой совместимого смартфона следует удалить все предметы из отделения системы зарядки. Металлические предметы, такие как монеты, ключи, кольца или канцелярские скрепки, находящиеся между смартфоном и зарядным устройством, могут сильно нагреваться. В редких случаях, когда система не обнаружила металлический предмет между зарядным устройством и смартфоном во время зарядки, а металлический предмет находился между зарядным устройством и смартфоном, после извлечения смартфона из отделения системы зарядки подождите, пока металлический предмет остынет, во избежание получения ожогов.

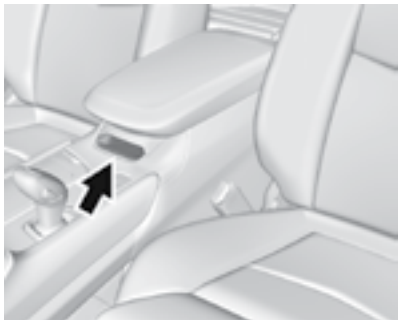



Для зарядки совместимого смартфона:

1. Удалите все предметы из отделения системы зарядки. Процесс зарядки может не начаться, если между отделением системы зарядки и смартфоном находятся какие-либо предметы.
2. Вставьте смартфон в отделение системы зарядки таким образом, чтобы он располагался на дне отделения.

Для обеспечения максимальной эффективности зарядки убедитесь в том, что смартфон полностью установлен в держатель и располагается в нем по центру, а под смартфоном не находятся никакие предметы. Толстый чехол смартфона может препятствовать работе зарядного устройства или снизить эффективность зарядки.

За более подробной информацией обратитесь к официальному дилеру.

3. На символе  на дисплее информационно-развлекательной системы отобразится индикатор . Это указывает на то, что смартфон правильно размещен и осуществляется его зарядка. Если после размещения смартфона в отделении системы зарядки символ  не отображается, извлеките смартфон из отделения, разверните его на 180° и подождите три секунды, а затем снова разместите смартфон в отделении системы зарядки.

Уведомление о правах на программное обеспечение

Определенные устройства производства компании LG Electronics, (LGE) с модулем беспроводной зарядки содержат программное обеспечение с открытым исходным кодом, информация о котором приведена ниже. Положения и условия их использования см. в лицензиях на ПО с открытым исходным кодом, указанных далее.

Уведомление о программном обеспечении с открытым исходным кодом

Для получения открытого кода ПО, содержащегося в данном продукте, посетите веб-сайт <http://opensource.lge.com>. Кроме

исходного кода, доступны для загрузки все условия упомянутых лицензий, отказа от гарантии и уведомления об авторских правах. Компания LG Electronics также предоставляет открытый исходный код на компакт-диске за отдельную плату на покрытие расходов на доставку (стоимость носителя, отправка и обработка) по запросу по электронной почте opensource@lge.com. Данное предложение действительно в течение трех (3) лет с даты приобретения данного продукта.

Библиотека Freescale-WCT

Авторское право 2012–2014 Freescale Semiconductor, Inc. Все права защищены.

1. При повторном распространении исходного кода должны сохраняться вышеуказанное уведомление об авторском праве, настоящий перечень условий и нижеследующий отказ от гарантий.
2. При повторном распространении в двоичном формате должны воспроизводиться приведенное выше уведомление об авторском праве, настоящий перечень условий и нижеследующий отказ от гарантий в документации и/или в других материалах, предоставляемых при распространении.
3. Ни имя правообладателя, ни имена разработчиков кода не могут исполь-

зоваться в целях рекламирования и продвижения на рынке продуктов, производных от настоящего программного обеспечения, без предварительного письменного разрешения.

ДАННОЕ ПРОГРАММНОЕ ОБЕСПЕЧЕНИЕ ПРЕДОСТАВЛЯЕТСЯ «КАК ЕСТЬ» И ПРАВООБЛАДАТЕЛИ И РАЗРАБОТЧИКИ ПРЯМО ОТКАЗЫВАЮТСЯ ОТ ЛЮБЫХ ЯВНЫХ И ПОДРАЗУМЕВАЕМЫХ ГАРАНТИЙ, В ТОМ ЧИСЛЕ ПОДРАЗУМЕВАЕМЫХ ГАРАНТИЙ КОММЕРЧЕСКОЙ ПРИМЕНИМОСТИ И ПРИГОДНОСТИ ДЛЯ ОПРЕДЕЛЕННОЙ ЦЕЛИ. НИ ПРИ КАКИХ ОБСТОЯТЕЛЬСТВАХ ПРАВООБЛАДАТЕЛЬ ИЛИ РАЗРАБОТЧИКИ НЕ НЕСУТ ОТВЕТСТВЕННОСТИ ЗА ЛЮБЫЕ ПРЯМЫЕ, КОСВЕННЫЕ, ОСОБЫЕ, СЛУЧАЙНЫЕ УБЫТКИ ИЛИ ШТРАФНЫЕ САНКЦИИ, А ТАКЖЕ ЗА ПОСЛЕДУЮЩИЕ УБЫТКИ (КОТОРЫЕ МОГУТ ВЫРАЖАТЬСЯ, ПОМИМО ПРОЧЕГО, В ПРИОБРЕТЕНИИ ТОВАРОВ ИЛИ УСЛУГ-ЗАМЕНИТЕЛЕЙ, ПОТЕРЕ ДАННЫХ ИЛИ ПРИБЫЛИ ЛИБО В ПРЕКРАЩЕНИИ ХОЗЯЙСТВЕННОЙ ДЕЯТЕЛЬНОСТИ), КАКИМ БЫ ОБРАЗОМ ТАКИЕ УБЫТКИ НИ БЫЛИ ПРИЧИНЕНЫ В СВЯЗИ С ИСПОЛЬЗОВАНИЕМ ДАННОГО ПРОГРАММНОГО ОБЕСПЕЧЕНИЯ И В СООТВЕТСТВИИ С КАКОЙ БЫ ТЕОРИЕЙ ОТВЕТСТВЕННОСТИ НИ РАССМАТРИВАЛИСЬ, БУДЬ ТО ДОГОВОРНАЯ ОТВЕТСТВЕННОСТЬ,

ПОВЫШЕННАЯ ОТВЕТСТВЕННОСТЬ ИЛИ ДЕЛИКТ (В ТОМ ЧИСЛЕ ПО НЕОСТОРОЖНОСТИ), ДАЖЕ В ТОМ СЛУЧАЕ, ЕСЛИ УКАЗАННЫЕ ЛИЦА БЫЛИ ПОСТАВЛЕНЫ В ИЗВЕСТНОСТЬ О ВОЗМОЖНОСТИ НАСТУПЛЕНИЯ ТАКИХ УБЫТКОВ.

Прикуриватель

При соответствующей комплектации прикуриватель расположен рядом с подстаканниками на центральной консоли. Чтобы получить доступ к прикуривателю, нажмите на крышку.

Чтобы использовать прикуриватель, нажмите на него и отпустите. Когда спираль нагреется, вставка прикуривателя автоматически вернется в исходное положение.

Осторожно

Удерживание вставки прикуривателя в нажатом положении, когда она нагревается, не позволяет вставке с горячей спиралью занять исходное положение. В результате этого прикуриватель или нагревательный элемент могут быть повреждены или может перегореть соответствующий плавкий предохранитель. Не удерживайте вставку прикуривателя в нажатом положении, пока нагревается спираль.

Пепельницы

При соответствующей комплектации пепельница установлена в отделении подстаканников на центральной консоли.

Осторожно

Если в пепельнице находится бумага или другие легковоспламеняющиеся материалы, то при контакте с непогашенной сигаретой или другими горячими предметами может произойти возгорание, что, в свою очередь, может привести к повреждению автомобиля. Ни в коем случае не размещайте легковоспламеняющиеся предметы в пепельнице.

Чтобы снять пепельницу, вытяните ее из отделения подстаканников. Для установки пепельницы на место вставьте ее обратно и нажмите вниз, чтобы зафиксировать.

Контрольные лампы, приборы и индикаторы

Контрольные лампы и приборы могут сигнализировать водителю о нарушениях в работе систем автомобиля до того, как возникнут неисправности, устранение которых может потребовать дорогостоящего ремонта или замены компонентов. Возникновение неисправностей можно предотвратить, постоянно обращая внимание на состояние контрольных ламп и приборов.

Некоторые контрольные лампы загораются при запуске двигателя на короткое время для проверки их работоспособности. Если одна из контрольных ламп загорается и продолжает гореть во время движения автомобиля или если один из приборов указывает на возможное наличие неисправности, ознакомьтесь с соответствующим разделом данного Руководства и выполните приведенные в нем рекомендации. Если рекомендации вовремя не выполняются, может возникнуть необходимость дорогостоящего ремонта и даже опасная ситуация.

Комбинация приборов (базовая комплектация)

Показана комбинация приборов с британской системой единиц измерения (базовая комплектация);
комбинация приборов с метрической системой – аналогично

Дисплеи приложений комбинации приборов

На комбинации приборов находятся три интерактивные дисплейные зоны.

Используйте пятипозиционный переключатель, расположенный в правой части рулевого колеса, для перехода между дисплейными зонами и прокрутки различных дисплеев.

В левой и правой интерактивных зонах отображаются данные информационно-центра (DIC). См. *Информационный центр (DIC)* → 149.

В центральной зоне выводится информация, относящаяся к системе навигации, аудиосистеме, телефону или настройкам. В центральной зоне может также отображаться спидометр.

Navigation (система навигации)

Если не осуществляется ведение по маршруту, отображается компас. Если ведение по маршруту осуществляется, нажмите кнопку SEL для завершения ведения или для включения/выключения режима голосового сопровождения ведения по маршруту.

Audio (аудиосистема)

Когда отображается экран аудиосистемы, нажмите SEL для входа в меню аудиосистемы. В меню Audio (аудиосистема) вы можете осуществлять поиск записей, вы-

брать из списка избранного или изменить источник аудиосигнала.

Phone (телефон)

Когда отображается экран телефона, нажмите SEL для входа в меню телефона. В меню Phone (телефон) при отсутствии активного телефонного вызова выбирайте из списка избранного, просматривайте список недавних вызовов и прокручивайте список контактов. При наличии текущего вызова можно отключить звук телефона или переключить звонок на телефонную трубку.

Options (настройки)

Когда отображается экран настроек, нажмите SEL для входа в меню Options (настройки).

Units (системы единиц измерения): нажмите кнопку SEL, когда выделена позиция Units, для входа в меню системы единиц измерения. Выберите, какую систему единиц измерения следует использовать – британскую или метрическую, нажимая кнопку SEL, когда выделена соответствующая позиция меню. Рядом с выбранной позицией появится галочка.

Info Pages (информационные страницы): нажмите кнопку SEL, когда выделен пункт Info Pages, для выбора позиций, которые необходимо отобразить на инфор-

мационном дисплее (DIC). См. *Информационный центр (DIC)* → 149.

Fav Button Options (настройка конфигурации кнопок для «Избранного»):

Нажмите кнопку SEL, когда выделена позиция Fav Button Options, чтобы выбрать между FAV Primary и SEEK Primary. Данная функция позволяет настроить конфигурацию кнопок Δ и ∇ , расположенных на рулевом колесе. Если выбрана опция FAV Primary, при нажатии кнопок Δ и ∇ осуществляется переход к следующей или предыдущей радиостанции в «Избранном», а при удерживании нажатыми кнопок Δ и ∇ осуществляется поиск радиостанции. Если выбрана опция SEEK Primary, при нажатии кнопок Δ и ∇ осуществляется поиск, а при удерживании нажатыми кнопок Δ и ∇ осуществляется переход к следующей или предыдущей радиостанции в «Избранном».

Open Source Software (программное обеспечение с открытым кодом):

нажмите SEL, когда выделена позиция Open Source Software, для отображения информации о программном обеспечении с открытым кодом.

Комбинация приборов (топовая комплектация)

Показана комбинация приборов с британской системой единиц измерения (топовая комплектация); комбинация приборов с метрической системой – аналогично

Меню настроек комбинации приборов

В центре комбинации приборов расположена интерактивная дисплейная зона.

Используйте переключатель, расположенный в правой части рулевого колеса, для выбора различных позиций и дисплеев и переключения между ними.

Нажмите < для получения доступа к приложениям комбинации приборов.

Нажмите \wedge или \vee для прокручивания списка доступных приложений. В некоторых автомобилях те или иные приложения могут быть недоступны.

Info App (информационные дисплеи)

Это интерактивная зона, в которой отображаются выбранные дисплеи информационного центра (DIC). См. *Информационный центр (DIC)* → 149.

Audio (аудиосистема)

Нажмите кнопку SEL для выбора приложения Audio (аудиосистема), а затем нажмите кнопку > для входа в меню управления аудиосистемой. В меню Audio (аудиосистема) выбирайте радиостанции, записи из списка избранного или источник аудиосигнала. Используйте кнопки \wedge или \vee для переключения радиостанции или перехода к следующей или предыдущей композиции.

Phone (телефон)

Нажмите кнопку SEL для выбора приложения Phone (телефон), а затем нажмите кнопку > для входа в меню управления телефоном. В меню Phone (телефон) при отсутствии активного телефонного вызова просматривайте список недавних вызовов или прокручивайте список контактов. При наличии текущего вызова можно отключить звук телефона или переключить звонок на телефонную трубку.

Navigation (система навигации)

Нажмите кнопку SEL для выбора приложения Navigation (система навигации), а затем нажмите кнопку > для входа в меню управления навигационной системой. Если ведение по маршруту не осуществляется, можно возобновить ведение по последнему маршруту и включить/выключить режим голосового сопровождения ведения по маршруту. Если ведение по маршруту осуществляется, нажмите кнопку SEL для завершения или возобновления ведения или для включения/выключения режима голосового сопровождения ведения по маршруту.

Options (настройки)

Нажмите кнопку SEL для выбора приложения Options (настройки), а затем нажмите кнопку > для входа в меню управления настройками. Используйте

\wedge или \vee для прокрутки позиций меню Options.

Units (системы единиц измерения): нажмите кнопку >, когда выделена позиция Units, для входа в меню системы единиц измерения. Выберите, какую систему единиц измерения следует использовать – британскую или метрическую, нажимая кнопку SEL, когда выделена соответствующая позиция меню. Рядом с выбранной позицией появится галочка.

Display Themes (вид дисплея): доступны три варианта конфигурации дисплея: Standard (стандартная), Technology (технология) и Media (информация и источник аудиосигнала).

Head-Up Display (HUD) Rotation (угол проецируемого изображения на дисплее HUD): эта функция позволяет настраивать угол отображения проецируемого изображения на дисплее HUD. Нажмите кнопку SEL на пятипозиционном переключателе на рулевом колесе, когда выделена позиция Head-Up Display Rotation, чтобы войти в режим регулировки. Нажмите кнопку \wedge или \vee для регулировки угла отображения проецируемого изображения на дисплее HUD. Нажмите кнопку < или >, чтобы выбрать ОК, затем нажмите кнопку SEL, чтобы сохранить настройку. Для отмены настройки выбе-

рите Cancel. Рычаг селектора должен находиться в положении P (парковка).

Info Pages (информационные страницы): нажмите кнопку , когда выделена позиция Info Pages (информационные страницы), для входа в меню информационных страниц и выбора позиций, которые будут отображаться в интерактивных зонах дисплея. См. *Информационный центр (DIC) → 149.*

Open Source Software (программное обеспечение с открытым кодом): нажмите SEL, когда выделена позиция Open Source Software, для отображения информации о программном обеспечении с открытым кодом.

Спидометр

На спидометре отображается скорость движения автомобиля в километрах в час (km/h) или в милях в час (mph).

Счетчик общего пробега

Счетчик общего пробега показывает общий пробег автомобиля в километрах или милях.

Счетчик частичного пробега

Счетчик частичного пробега показывает величину пробега, накопленного с момента последнего обнуления данного счетчика.

Просмотр и сброс данных счетчика частичного пробега осуществляется через информационный центр водителя (DIC). См. *Информационный центр (DIC) → 149.*

Тахометр

Тахометр показывает частоту вращения коленчатого вала двигателя, выраженную в оборотах в минуту (rpm).

В автомобилях, оборудованных системой автоматической остановки/запуска двигателя, при включенном зажигании на тахометре отображается состояние автомобиля. Когда указано состояние AUTO STOP – двигатель остановлен, но зажигание включено и автомобиль может продолжать движение. Двигатель может автоматически запуститься в любой момент времени. Когда указано состояние OFF – зажигание выключено.

Когда двигатель включен, на тахометре отображается частота вращения коленчатого вала двигателя (количество оборотов в минуту). Отображаемая на тахометре частота вращения коленчатого вала двигателя может изменяться на несколько сотен оборотов в минуту в режиме Auto Stop, во время выключения и повторного запуска двигателя.

Указатель уровня топлива



Базовая комплектация



Топовая комплектация

Указатель уровня топлива при включенном зажигании показывает величину запаса топлива в топливном баке.

Стрелка, изображенная рядом с пиктограммой заправочной колонки, указывает сторону автомобиля, на которой находится крышка лючка заливной горловины топливного бака.

Если стрелка указателя уровня топлива приближается к нулевой отметке, загорается контрольная лампа минимального запаса топлива. В топливном баке при этом еще остается некоторое количество топлива, но автомобиль следует заправить топливом при первой же возможности.

Ниже приводится информация, которую необходимо знать владельцу автомобиля. Возникновение перечисленных ниже ситуаций не является признаком неисправности указателя уровня топлива.

- Насос топливораздаточной колонки отключается до того момента, как стрелка указателя уровня топлива оказывается напротив отметки, соответствующей полному баку.
- Стрелка указателя может указывать на наличие запаса топлива в топливном баке с некоторым отклонением в большую или меньшую сторону. Например, стрелка указателя может показывать, что топливный бак запол-

нен наполовину, но в действительности он заполнен немного меньше или немного больше, чем наполовину.

- Стрелка указателя может немного отклоняться при прохождении поворотов или при ускорении.
- После включения зажигания должно пройти некоторое время, чтобы положение стрелки указателя стабилизировалось; при выключении зажигания стрелка указателя устанавливается напротив отметки, соответствующей состоянию пустого бака.

Указатель давления моторного масла (комбинация приборов топовой комплектации)



Метрическая система единиц измерения, стандартный вид дисплея

Когда двигатель запущен, указатель давления моторного масла показывает величину давления моторного масла в kPa (килопаскалях) или psi (фунтах на квадратный дюйм).

Давление моторного масла может изменяться в зависимости от частоты вращения коленчатого вала двигателя, наружной температуры и вязкости масла.

На некоторых моделях масляный насос регулирует давление моторного масла в соответствии с условиями работы двигателя. Величина давления моторного масла может быстро изменяться в соответствии с изменением частоты вращения коленчатого вала двигателя или нагрузки на двигатель. Это не является признаком неисправности.

Если загорается контрольная лампа давления моторного масла или на дисплее информационного центра (DIC) появляется сообщение о низком давлении моторного масла, следует как можно скорее проверить уровень моторного масла.

Осторожно

Несоблюдение регламента замены масла и пренебрежение предупреждениями о низком давлении/уровне моторного масла может привести к повреждению двигателя. При движении на автомобиле с низким уровнем моторного масла могут возникнуть серьезные повреждения двигателя. В этом случае гарантия производителя на устранение возможных неисправностей распространяться не будет. Необходимо как можно скорее проверить уровень моторного масла. При необходимости долейте моторное масло, но если уровень масла находится в норме, а давление по-прежнему низкое, предоставьте автомобиль в авторизованный сервисный центр для обслуживания. Всегда меняйте моторное масло в соответствии с графиком технического обслуживания автомобиля.

Указатель температуры охлаждающей жидкости



Метрическая система единиц измерения, базовая комплектация



Метрическая система единиц измерения, топовая комплектация

Данный указатель показывает температуру охлаждающей жидкости двигателя.

Зона предупреждения, которая находится в дальней части шкалы указателя, может быть затушевана или окрашена в красный цвет. Если стрелка указателя приближается к данной зоне или к специальному символу, это указывает на то, что температура двигателя слишком высока. Как можно скорее остановите автомобиль на обочине и заглушите двигатель.

Вольтметр (комбинация приборов топовой комплектации)



Стандартный вид дисплея

Когда зажигание включено, вольтметр показывает напряжение в бортовой сети автомобиля.

Когда двигатель работает, вольтметр показывает состояние системы зарядки аккумуляторной батареи. Показания вольтметра могут изменяться в меньшую или большую сторону. Колебания значений напряжения не являются признаком неисправности. Если состояние системы зарядки не соответствует норме, загорается контрольная лампа системы зарядки аккумуляторной батареи. См. *Контроль-*

ная лампа системы зарядки аккумуляторной батареи → 139.

Причиной несоответствия показаний вольтметра номинальному диапазону значений также может являться наличие большого количества включенных электрических потребителей или длительная работа двигателя в режиме холостого хода. Такое состояние не является признаком неисправности, поскольку система зарядки не может обеспечить полную мощность при работе двигателя в режиме холостого хода. При увеличении частоты вращения коленчатого вала двигателя система зарядки начнет вырабатывать максимальную мощность, и показания вольтметра придут в норму.

Если показания вольтметра не соответствуют номинальному диапазону, двигаться на автомобиле можно только в течение непродолжительного времени. Если существует необходимость движения на автомобиле, следует выключить все дополнительные электрические потребители, без которых можно обойтись, например аудиосистему и кондиционер, а также все зарядные устройства.

Несоответствие показаний допустимому диапазону может свидетельствовать о неисправности в системе электрооборудования. Как можно скорее предоставьте автомобиль в авторизованный сервисный центр для обслуживания.

Контрольная лампа «Пристегните ремень»

Контрольная лампа «Пристегните ремень водителя»



Контрольная лампа «Пристегните ремень водителя» расположена на комбинации приборов.

При запуске двигателя данная контрольная лампа начинает мигать и может подаваться звуковое предупреждение («колокольчик»), напоминающее о том, что необходимо пристегнуть ремень безопасности водителя. Контрольная лампа будет гореть до тех пор, пока ремень безопасности не будет пристегнут. Если водитель не пристегнут ремнем безопасности или отстегивает ремень безопасности во время движения автомобиля, данный цикл может повторяться несколько раз.

Если ремень безопасности водителя будет пристегнут, контрольная лампа погаснет и звуковое предупреждение отключится.

Контрольная лампа «Пристегните ремень переднего пассажира»



Рядом с контрольной лампой системы определения присутствия пассажира на переднем сиденье находится контрольная лампа «Пристегните ремень переднего пассажира». См. *Система определения присутствия пассажира на переднем сиденье* → 88.

При запуске двигателя данная контрольная лампа начинает мигать и может подаваться звуковое предупреждение («колокольчик»), напоминающее о том, что необходимо пристегнуть ремень безопасности переднего пассажира. Контрольная лампа будет гореть до тех пор, пока ремень безопасности не будет пристегнут. Если передний пассажир не пристегнут ремнем безопасности или отстегивает ремень безопасности во время движения автомобиля, данный цикл может повторяться несколько раз.

Если передний пассажир пристегивается ремнем безопасности, контрольная лампа гаснет и действие звукового предупреждения прекращается.

Контрольная лампа «Пристегните ремень переднего пассажира» может загораться и может подаваться звуковое предупреждение («колокольчик»), если на переднее пассажирское сиденье положить портфель, сумку, пакет с продуктами, ноутбук или другие электронные устройства. Для отключения контрольной лампы и/или звукового предупреждения уберите посторонние предметы с сиденья или пристегните ремень безопасности.

Контрольная лампа системы подушек безопасности

Посредством данной контрольной лампы водитель получает информацию о состоянии системы подушек безопасности. В ходе проверки оценивается состояние датчиков подушек безопасности, системы определения присутствия пассажира на переднем сиденье, натяжителей ремней безопасности, модулей подушек безопасности, жгутов проводов, датчиков столкновения и диагностического модуля. Более подробная информация приведена в *Система подушек безопасности* → 82.



Контрольная лампа системы подушек безопасности загорается и продолжает гореть в течение нескольких секунд после запуска двигателя. Если контрольная лампа не загорается, необходимо как можно скорее восстановить ее работоспособность, чтобы она могла предупреждать о возникающих неисправностях.

Внимание

Если контрольная лампа системы подушек безопасности не гаснет после запуска двигателя или загорается во время движения, это означает, что в системе могла возникнуть неисправность. Это может привести к тому, что подушки безопасности не сработают в случае столкновения или сработают при отсутствии столкновения. Во избежание серьезных травм в таких случаях следует как можно скорее предоставить автомобиль в авторизованный сервисный центр для обслуживания.

При наличии неисправности в системе подушек безопасности может появиться соответствующее сообщение на дисплее информационного центра (DIC).

Контрольная лампа системы определения присутствия пассажира на переднем сиденье

Автомобиль оборудован системой определения присутствия пассажира на переднем сиденье. Более подробная информация приведена в *Система определения присутствия пассажира на переднем сиденье* → 88. Контрольная лампа состояния подушки безопасности переднего пассажира находится на потолочной консоли.

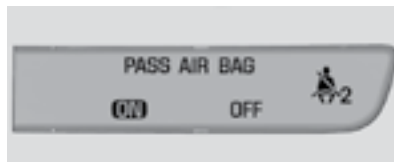

Варианты исполнения контрольных ламп

При запуске двигателя в ходе проверки данной системы в поле этой контрольной лампы на несколько секунд загораются обозначения ON (вкл.) и OFF (выкл.) (или загораются символы, соответствующие включенному и выключенному состоянию подушки безопасности). Еще через несколько секунд в поле контрольной лампы загорится обозначение ON (вкл.) или OFF (выкл.) (или символ, соответствующий включенному или выключенному состоянию подушки безопасности) для информирования водителя о состоянии фронтальной подушки безопасности переднего пассажира.

Если загорается индикация ON (или символ, соответствующий включенному состоянию подушки безопасности), это означает, что фронтальная подушка безопасности сиденья переднего пассажира включена.

Если загорается индикация OFF (или символ, соответствующий выключенному состоянию подушки безопасности), это означает, что фронтальная подушка безопасности переднего пассажира отключена.

Если по истечении нескольких секунд оба индикатора продолжают гореть или не загораются вообще, это может свидетельствовать о неисправности контрольной лампы или системы определения присутствия пассажира на переднем сиденье. Обратитесь в авторизованный сервисный центр для обслуживания системы.

⚠ Внимание

Если загорелась и постоянно горит контрольная лампа системы подушек безопасности, это означает, что в данной системе могла возникнуть неисправность. Во избежание получения серьезных травм предоставьте автомобиль в авторизованный сервисный центр для обслуживания. Более подробная информация приведена в *Контрольная лампа системы подушек безопасности* → 137.

Контрольная лампа системы зарядки аккумуляторной батареи



Данная контрольная лампа должна кратковременно загораться при включении зажигания для проверки работоспособности лампы. Она должна гаснуть при запуске двигателя.

Если лампа продолжает гореть или загорается во время движения автомобиля, то, возможно, в системе зарядки аккумуляторной батареи возникла неисправность. Обратитесь в авторизованный сервисный центр для проверки системы. Движение с горящей контрольной лампой может привести к быстрой разрядке аккумуляторной батареи.

Если данная лампа загорается или мигает, также появляется соответствующее сообщение на дисплее информационного центра (DIC).

Если возникает необходимость двигаться в течение непродолжительного времени с горящей контрольной лампой, выключите

все дополнительное электрооборудование, без которого можно обойтись, например аудиосистему и систему кондиционирования.

Контрольная лампа неисправности (контрольная лампа «Проверьте двигатель»)

Данная контрольная лампа является частью бортовой системы диагностики и контроля токсичности отработанных газов. Если данная контрольная лампа загорается при работающем двигателе, это указывает на наличие неисправности и необходимость прохождения диагностики в авторизованном сервисном центре. Контрольная лампа неисправности должна загораться при режиме Service Mode кнопки запуска для проверки работоспособности лампы. См. *Режимы кнопки запуска двигателя* → 202.



Включение контрольных ламп часто указывает на наличие признаков, которые предшествуют возникновению

неисправностей в системах автомобиля. Своевременные и правильные действия водителя при срабатывании контрольных ламп позволяют предотвратить серьезные повреждения систем и агрегатов автомобиля.

Осторожно

Если автомобиль в течение продолжительного времени эксплуатируется с горящей контрольной лампой «Проверьте двигатель», может некорректно работать система управления токсичностью отработанных газов, увеличиваться расход топлива, а также нарушиться плавность работы двигателя. Это может привести к необходимости дорогостоящего ремонта, на который не распространяются гарантийные обязательства завода-изготовителя.

Осторожно

Изменения, самостоятельно внесенные в конструкцию двигателя, коробки передач, выпускной, впускной или топливной систем автомобиля, замена оригинальных шин шинами, имеющими другие технические характеристики, могут привести к включению данной контрольной лампы. Это может привести к необходимости дорогостоящего ремонта, на который не распространяются гарантийные обязательства завода-изготовителя. Кроме того, это может привести к тому, что автомобиль не пройдет проверку на соответствие нормам токсичности отработанных газов. См. *Дополнительное оборудование и внесение изменений в конструкцию автомобиля* → 270.

Лампа мигает: обнаружена неисправность, которая может привести к повреждению системы управления токсичностью отработанных газов, в результате чего повысится уровень вредных выбросов. Предоставьте автомобиль в авторизованный сервисный центр для проведения диагностики и ремонта.

Во избежание серьезных повреждений необходимо снизить скорость и избегать резких ускорений и движения по крутым подъемам. При буксировке прицепа сле-

дует как можно скорее уменьшить массу груза, находящегося в прицепе.

Если контрольная лампа продолжает мигать, остановите автомобиль в безопасном месте. Заглушите двигатель, подождите не менее 10 секунд и снова запустите двигатель. Если лампа продолжает мигать, повторите предыдущие шаги и как можно скорее обратитесь в авторизованный сервисный центр.

Лампа горит: обнаружена неисправность системы управления двигателем. Предоставьте автомобиль в авторизованный сервисный центр для проведения диагностики и ремонта.

Выполните следующее:

- Если в топливный бак автомобиля заливалось топливо из канистры, убедитесь в том, что заправочная воронка извлечена из топливозаливной горловины. См. Заполнение топливного бака из канистры в *Заправка автомобиля топливом 239*. Система диагностики способна реагировать на наличие заправочной воронки в топливозаливной горловине, так как может происходить выход паров топлива в атмосферу.

После совершения нескольких поездок без заправочной воронки контрольная лампа должна погаснуть.

- Использование топлива ненадлежащего качества может привести к снижению эффективности работы двигателя и ухудшению динамики разгона. Эти явления могут исчезать после прогрева двигателя. При возникновении указанных явлений заправляйте автомобиль топливом на топливозаправочных станциях другого бренда. Может потребоваться израсходовать по меньшей мере один полный бак топлива, прежде чем контрольная лампа погаснет. См. *Топливо* → 256.

Если никакие действия, описанные выше, не привели к выключению контрольной лампы, обратитесь в авторизованный сервисный центр.

Проверка уровня токсичности отработанных газов

В зависимости от страны вашего проживания может потребоваться проверка системы управления токсичностью отработанных газов и техническое обслуживание этой системы. Для выполнения данной проверки к диагностическому разъему (DLC) подсоединяется соответствующий диагностический прибор.



Диагностический разъем расположен под приборной панелью слева от рулевого колеса. Подсоединение к этому разъему диагностических приборов, не предназначенных для проверки системы управления токсичностью отработанных газов или технического обслуживания автомобиля, может повлиять на работу автомобиля. См. *Дополнительное электрооборудование* → 267. При необходимости обратитесь в авторизованный сервисный центр.

Автомобиль может не пройти данную проверку, если:

- Контрольная лампа горит при работающем двигателе.
- Контрольная лампа не загорается при режиме Service Mode кнопки запуска.
- Диагностика не может завершиться успешно из-за наличия неисправности в системе управления токсичностью отработанных газов. В данном случае автомобиль к проверке не готов, и может потребоваться несколько

дней повседневного использования автомобиля, чтобы подготовить систему к проверке. Также это может произойти в том случае, если недавно была произведена замена 12-вольтовой аккумуляторной батареи или если аккумуляторная батарея разряжена.

Если и после прохождения данного теста состояние системы управления двигателем автомобиля неудовлетворительное, обратитесь в авторизованный сервисный центр.

Контрольная лампа тормозной системы

Рабочая тормозная система автомобиля содержит два гидравлических контура. При выходе из строя одного из контуров второй сохраняет работоспособность, позволяя остановить автомобиль. Однако для обеспечения нормальной эффективности рабочей тормозной системы должны функционировать оба гидравлических контура.

Если загорается данная контрольная лампа, это может указывать на наличие неисправности в тормозной системе. В этом случае необходимо как можно скорее предоставить автомобиль в авторизованный сервисный центр для проверки состояния тормозной системы.



Метрическая система единиц измерения

При запуске двигателя данная контрольная лампа должна загораться на короткое время. Если контрольная лампа не загорается, необходимо как можно скорее восстановить ее работоспособность, чтобы она могла предупреждать о возникающих неисправностях.

Если контрольная лампа горит постоянно, значит, в тормозной системе возникла серьезная неисправность.

⚠ Внимание

При горящей контрольной лампе тормозной системы возможно снижение эффективности работы тормозной системы. Движение на автомобиле с горящей контрольной лампой тормозной системы может привести к аварии. Соблюдая меры предосторожности, остановите автомобиль в безопасном месте. Если после выключения и последующего включения зажигания лампа по-прежнему горит, движение на автомобиле продолжать нельзя. Необходимо отбуксировать автомобиль на станцию технического обслуживания для устранения неисправности тормозной системы.

Контрольная лампа стояночной тормозной системы с электроприводом



Метрическая система единиц измерения

Данная контрольная лампа загорается при установке автомобиля на стояночный тормоз. Если после снятия автомобиля со стояночного тормоза или во время движения контрольная лампа продолжает мигать, это может указывать на наличие неисправности в стояночной тормозной системе с электроприводом. На дисплее информационного центра (DIC) при этом также может появиться предупреждающее сообщение.

Если контрольная лампа не загорается или продолжает мигать, обратитесь в авторизованный сервисный центр.

Контрольная лампа неисправности стояночного тормоза с электроприводом



Данная контрольная лампа должна загораться на короткое время при запуске двигателя. Если контрольная лампа не загорается, необходимо как можно скорее восстановить ее работоспособность, чтобы она могла предупреждать о возникающих неисправностях. На авто-

мобиллях, оснащенных конфигурируемой комбинацией приборов, эта лампа может не загораться при запуске двигателя.

Если данная контрольная лампа продолжает гореть, автомобиль необходимо при первой возможности предоставить в авторизованный сервисный центр. См. *Стояночный тормоз с электроприводом* → 218. На дисплее информационного центра (DIC) при этом также может появиться предупреждающее сообщение.

Контрольная лампа антиблокировочной системы (ABS)



Данная контрольная лампа на короткое время загорается при запуске двигателя.

Если контрольная лампа не загорается, как можно скорее необходимо восстановить ее работоспособность, чтобы она могла предупреждать о возникающих неисправностях.

Если лампа загорается во время движения, как можно скорее остановите автомобиль в безопасном месте и выключите

зажигание. Затем вновь запустите двигатель, чтобы перезагрузить систему. Если контрольная лампа системы ABS по-прежнему горит или загорается во время движения, необходимо обслуживание автомобиля. Обратитесь в авторизованный сервисный центр. Если загорелась данная контрольная лампа, может срабатывать звуковое предупреждение («колокольчик»).

Если горит только контрольная лампа системы ABS, работоспособность тормозной системы сохраняется, но антиблокировочная система неисправна.

Если горят контрольные лампы системы ABS и тормозной системы, это указывает на то, что неисправность возникла в обеих системах. Обратитесь в авторизованный сервисный центр для обслуживания системы.

См. *Контрольная лампа тормозной системы* → 141.

Контрольная лампа системы предотвращения выезда из занимаемой полосы движения (LKA)



На некоторых моделях данная контрольная лампа на короткое время загорается при запуске двигателя. Если она не загорается, предоставьте автомобиль в авторизованный сервисный центр для обслуживания.

На автомобилях, оснащенных комбинацией приборов топовой комплектации, эта лампа может не загораться при запуске двигателя.

Данная контрольная лампа загорается зеленым цветом, когда система LKA активирована и готова к работе.

Если автомобиль приближается к обнаруженной разделительной линии разметки с невключенным указателем поворота, эта система может плавно повернуть рулевое колесо в противоположную сторону. При этом контрольная лампа системы LKA загорается оранжевым цветом.

При пересечении разделительной линии разметки эта лампа загорается оранжевым цветом в мигающем режиме, действуя в качестве контрольной лампы системы предупреждения о непреднамеренном выезде из занимаемой полосы (LDW).

См. Система предотвращения выезда из занимаемой полосы (LKA) → 254.

Индикатор обнаружения автомобиля впереди



При соответствующей комплектации данный индикатор загорается зеленым цветом, когда система обнаруживает автомобиль, идущий впереди в попутном направлении. Цвет индикатора становится оранжевым, если расстояние до идущего впереди автомобиля становится слишком малым.

См. Система предупреждения о возможном фронтальном столкновении (FCA) → 245.

Индикатор обнаружения пешехода впереди



При соответствующей комплектации данный индикатор загорается оранжевым цветом при обнаружении пешехода непосредственно перед автомобилем.

См. Система автоматического торможения при обнаружении пешеходов во время движения вперед (FPB) → 249.

Контрольная лампа отключения противобуксовочной системы



Данная контрольная лампа загорается на короткое время при запуске двигателя. Если она не загорается, обратитесь

в авторизованный сервисный центр. При исправной системе контрольная лампа должна погаснуть через некоторое время после запуска двигателя.

Контрольная лампа отключения противобуксовочной системы загорается при отключении противобуксовочной системы с помощью выключателя данной системы и системы StabiliTrak/системы поддержания курсовой устойчивости (ESC).

Данная контрольная лампа и контрольная лампа отключения системы StabiliTrak загораются при выключении системы StabiliTrak/ESC.

Если противобуксовочная система отключена, скорость вращения колес будет при необходимости ограничиваться во избежание повреждения трансмиссии автомобиля. Учитывайте это при дальнейшем движении.

См. Противобуксовочная система/система поддержания курсовой устойчивости → 221.

Контрольная лампа отключения системы StabiliTrak



Данная контрольная лампа загорается на короткое время при запуске двигателя. Если она не загорается, обратитесь в авторизованный сервисный центр.

Данная контрольная лампа загорается, когда система StabiliTrak/система поддержания курсовой устойчивости (ESC) отключена. Если система StabiliTrak/ESC отключена, отключается и противобуксовочная система (TCS).

Если системы StabiliTrak/ESC и TCS отключены, они не оказывают помощи при управлении автомобилем. При включении систем TCS и StabiliTrak/ESC контрольная лампа гаснет.

См. *Противобуксовочная система/система поддержания курсовой устойчивости* → 221.

Контрольная лампа противобуксовочной системы/системы StabiliTrak



Данная контрольная лампа на короткое время загорается при запуске двигателя.

Если она не загорается, обратитесь в авторизованный сервисный центр. При исправной системе контрольная лампа должна погаснуть через некоторое время после запуска двигателя.

Если контрольная лампа горит (не мигает), это означает, что противобуксовочная система и, потенциально, система StabiliTrak/ECS были отключены. На дисплее информационного центра может появиться соответствующее сообщение. Данное сообщение позволит определить, какая из систем отключена и нуждается ли автомобиль в техническом обслуживании.

Если контрольная лампа мигает, это означает, что в текущий момент действует противобуксовочная система и/или система StabiliTrak/ESC.

См. *Противобуксовочная система/система поддержания курсовой устойчивости* → 221.

Контрольная лампа температуры охлаждающей жидкости



Данная контрольная лампа загорается на короткое время при запуске двигателя.

Если она не загорается, обратитесь в авторизованный сервисный центр. При исправной работе системы контрольная лампа должна погаснуть после запуска двигателя.

Осторожно

Если загорается контрольная лампа температуры охлаждающей жидкости двигателя, это означает, что двигатель перегрелся. Дальнейшее движение, когда эта контрольная лампа горит, может привести к серьезным повреждениям двигателя, на устранение которых гарантийные обязательства производителя могут не распространяться. См. *Перегрев двигателя* → 282.

Контрольная лампа температуры охлаждающей жидкости загорается, когда двигатель перегрелся.

Если это произошло, как можно быстрее остановите автомобиль в безопасном месте и заглушите двигатель. См. *Перегрев двигателя* → 282.

Контрольная лампа низкого давления воздуха в шинах

В автомобилях с системой контроля давления воздуха в шинах (TPMS) данная

контрольная лампа на короткое время загорается при запуске двигателя. Она предоставляет информацию о давлении воздуха в шинах и состоянии системы TPMS.

Если контрольная лампа горит постоянно

Это указывает на то, что в одной или более шинах обнаружено значительное уменьшение давления воздуха.

Также на дисплее информационного центра (DIC) может появиться сообщение о давлении воздуха в шинах. Как можно скорее остановите автомобиль в безопасном месте и доведите давление в шинах до значения, приведенного на информационной табличке с указанием рекомендованного давления воздуха в шинах. См. *Давление воздуха в шинах* → 307.

Если контрольная лампа сначала мигает, затем горит постоянно

Если контрольная лампа мигает в течение одной минуты, а затем горит постоянно, это может указывать на неисправность системы TPMS. Если неисправность не была устранена, данная контрольная лампа будет загораться при каждом включении зажигания. См. *Действие монитора давления воздуха в шинах* → 310.

Контрольная лампа низкого давления моторного масла**Осторожно**

Несоблюдение регламента замены масла и пренебрежение предупреждениями о низком давлении/уровне моторного масла может привести к повреждению двигателя. При движении на автомобиле с низким уровнем моторного масла могут возникнуть серьезные повреждения двигателя. В этом случае гарантия производителя на устранение возможных неисправностей распространяться не будет. Необходимо как можно скорее проверить уровень моторного масла. При необходимости долейте моторное масло, но если уровень масла находится в норме, а давление по-прежнему низкое, предоставьте автомобиль в авторизованный сервисный центр для обслуживания. Всегда меняйте моторное масло в соответствии с графиком технического обслуживания автомобиля.



При запуске двигателя данная контрольная лампа должна загораться на короткое время. Если она не загорается, обратитесь в авторизованный сервисный центр.

Если при работающем двигателе контрольная лампа загорается и горит постоянно, это означает, что масло в системе смазки двигателя не циркулирует надлежащим образом. Это может быть связано с недостаточным количеством моторного масла или неисправностями других систем. Обратитесь в авторизованный сервисный центр.

Контрольная лампа минимального запаса топлива



Данная контрольная лампа расположена рядом с указателем уровня топлива и загорается на короткое время при включении зажигания для проверки ее работоспособности.

Она также загорается при минимальном запасе топлива в баке. Лампа должна погаснуть после заправки автомобиля топливом. Если она не гаснет, обратитесь в авторизованный сервисный центр для обслуживания.

Контрольная лампа противоугонной системы



При запуске двигателя контрольная лампа противоугонной системы должна загораться на короткое время. Если она не загорается, обратитесь в авторизованный сервисный центр. При исправной системе контрольная лампа должна погаснуть через некоторое время после запуска двигателя.

Если контрольная лампа продолжает гореть и двигатель не запускается, это может указывать на неисправность противоугонной системы. См. *Действие системы иммобилайзера* → 49.

Индикатор включения дальнего света



Данный индикатор загорается при включении дальнего света фар. См. *Переключатель дальнего/ближнего света фар* → 173.

Индикатор системы IntelliBeam®



Данный индикатор загорается при активации системы IntelliBeam (при соответствующей комплектации). См. *Переключатель наружного освещения* → 171.

Индикатор включения габаритных огней



Данный индикатор загорается при включении габаритных огней. См. *Переключатель наружного освещения* → 171.

Контрольная лампа системы круиз-контроля



Данная контрольная лампа горит белым цветом, когда система круиз-контроля включена и готова к действию, и зеленым цветом – когда система круиз-контроля активна. См. *Система круиз-контроля* → 224.

Контрольная лампа системы адаптивного круиз-контроля



Эта контрольная лампа загорается на дисплее информационного центра (DIC) при включении системы адаптивного круиз-контроля (при соответствующей комплектации). См. *Система адаптивного круиз-контроля* → 226.

Контрольная лампа незакрытой двери



При соответствующей комплектации данная контрольная лампа загорается, когда одна из дверей открыта или закрыта неплотно. Перед тем как начать движение, убедитесь, что все двери должным образом закрыты.

Информационные дисплеи

Информационный центр (DIC)

Дисплей информационного центра находится на комбинации приборов. На него выводится информация о состоянии многих систем автомобиля.



▲ или ▼: нажмите для перемещения вверх или вниз по списку.

< или >: нажмите для перемещения между интерактивными зонами дисплея на комбинации приборов. Нажмите **<** для возврата в предыдущее меню.

SEL: нажмите, чтобы открыть меню или выбрать пункт меню. Нажмите и удер-

живайте для сброса данных, отображаемых на определенных экранах.

Опции дисплея информационного центра (DIC)

Информационные дисплеи информационного центра DIC можно включать и отключать с помощью меню Options (настройки).

1. Нажмите кнопку SEL при активной странице Options (настройки) в одной из интерактивных зон дисплея комбинации приборов.
2. Перейдите к разделу Info Pages (информационные страницы) и нажмите **>**.
3. Нажмите кнопку **▲** или **▼** для перемещения по списку возможных информационных дисплеев.
4. Нажмите SEL, когда пункт меню подсвечен, для его выбора или отмены выбора.

Информационные дисплеи DIC

Ниже приводится список возможных информационных дисплеев DIC. Некоторые информационные дисплеи на вашем автомобиле могут быть недоступны.

Speed (скорость): в данном режиме отображается скорость движения автомобиля в километрах в час (км/ч) или милья в час (mp/h).

Trip 1 or Trip 2 (показания счетчиков 1 или 2 частичного пробега): в режиме Trip (счетчик пробега) отображается значение пробега (в километрах или милях), накопленного с момента последнего обнуления данного счетчика. Показания счетчика можно обнулить, нажав и удерживая SEL, когда данный дисплей активен.

Fuel Range (запас хода): в данном режиме отображается приблизительное расстояние, которое автомобиль может пройти на топливе, оставшемся в баке. Сообщение LOW («Низкий уровень») выводится на дисплей, если запас топлива в топливном баке заканчивается. Расчет запаса хода производится на основании данных о среднем расходе топлива за последний период и о количестве топлива, оставшегося в топливном баке.

Average Fuel Economy (средний расход топлива): в данном режиме отображается значение приблизительного среднего расхода топлива в литрах на 100 км (L/100 km) или милья на галлон (mpg). Величина среднего расхода топлива рассчитывается на основании данных о расходе топлива, выраженного в литрах на 100 км или милья на галлон, зарегистрированного с момента последнего обнуления данного значения. Данная величина отражает только приблизительный средний расход топлива в конкретный момент времени; она изменяется в зависимости от измене-

ний условий движения. Показания среднего расхода топлива можно обнулить, нажав и удерживая нажатой кнопку SEL, когда данный дисплей активен.

Instantaneous Fuel Economy (мгновенный расход топлива): в данном режиме отображается значение текущего (мгновенного) расхода топлива в литрах на 100 километров (L/100 km) или милях на галлон (mpg). Данная величина отражает только приблизительный расход топлива на текущий момент времени и изменяется в зависимости от изменений условий движения.

Average Speed (средняя скорость): в данном режиме отображается средняя скорость движения автомобиля в километрах в час (km/h) или милях в час (mp/h). Расчет значения средней скорости производится на основании разных значений скоростей движения автомобиля, зарегистрированных с момента последнего обнуления данного значения. Показания средней скорости можно обнулить, нажав и удерживая нажатой кнопку SEL, когда данный дисплей активен.

Timer (таймер): в данном режиме дисплей можно использовать в качестве таймера. Для запуска таймера нажмите кнопку SEL, когда данный дисплей активен. На дисплее будет отображаться время, которое прошло с момента по-

следнего обнуления показаний таймера. Для остановки таймера коротко нажмите кнопку SEL, когда данный дисплей активен и таймер запущен. Для обнуления таймера нажмите и удерживайте нажатой кнопку SEL, когда данный дисплей активен.

Speed Limit (ограничение скорости): в данном режиме отображается действующее в настоящий момент ограничение скорости. Информация для данного режима поступает из картографической базы данных.

Speed Warning (предупреждение о превышении скорости): в данном режиме можно установить значение скорости, которое не должно превышать. Чтобы установить ограничение скорости, нажмите \gt и SEL, когда подсвечена надпись Enabled (активно). Нажмите \gt , когда подсвечена надпись Set Speed (установка скорости). Нажмите \wedge или \vee для выбора значения. Данная функция может быть отключена путем нажатия и удержания нажатой кнопки SEL, когда активен данный дисплей. Когда заданная скорость превышает, появляется всплывающее предупреждающее сообщение и может срабатывать звуковое предупреждение («колокольчик»).

Cruise Set Speed (заданная скорость для системы круиз-контроля): в данном режиме отображается значение скорости, установленное для системы круиз-контроля или адаптивного круиз-контроля.

Driver Assistance (системы помощи водителю) (комбинация приборов топовой комплектации): в данном режиме отображается информация, относящаяся к системе предотвращения выезда из занимаемой полосы движения (LKA), системе адаптивного круиз-контроля (ACC) и системе предупреждения о возможном фронтальном столкновении (FCA). На дисплее отображается, обнаружен ли автомобиль, движущийся впереди в попутном направлении, а также текущая настройка времени срабатывания системы FCA. Кроме того, когда система ACC не задействована, в данном режиме отображается текущая дистанция (выраженная в виде времени) до автомобиля, движущегося впереди в попутном направлении.

Battery Voltage (напряжение аккумуляторной батареи) (комбинация приборов базовой комплектации): в данном режиме отображается текущее значение напряжения на выводах аккумуляторной батареи.

Fuel Economy (расход топлива): в данном режиме отображается средний

расход топлива, лучший расход топлива за определенное пройденное расстояние и шкальный индикатор мгновенного расхода топлива.

Economy Trend (диаграмма расхода топлива): в данном режиме отображается история значений среднего расхода топлива за последние 50 км (30 миль). Каждый столбец диаграммы представляет собой приблизительно 5 км (3 мили) пройденного расстояния. Во время движения автомобиля столбцы диаграммы смещаются таким образом, чтобы информация о расходе топлива на последнем пройденном отрезке пути всегда отображалась с правой стороны. Нажмите и удерживайте нажатой кнопку SEL для сброса значений диаграммы или нажмите кнопку  для сброса значений диаграммы в меню.

Oil Life (индикатор срока службы моторного масла): в данном режиме отображается остаточный ресурс моторного масла. Если в данном режиме отображается сообщение REMAINING OIL LIFE 99%, это означает, что остаточный ресурс моторного масла составляет 99%.

Когда остаточный ресурс моторного масла становится низким, на дисплее появляется сообщение CHANGE ENGINE OIL SOON («Замените моторное масло в ближайшее время»). Масло необходимо заменить при первой возможности.

См. *Моторное масло* → 274. Наряду с регулярной заменой моторного масла рекомендуется выполнять и другие операции в соответствии с планом технического обслуживания. См. *Плановое техническое обслуживание* → 352.

Помните, показания индикатора срока службы моторного масла необходимо сбрасывать после каждой замены масла. Показания не сбрасываются автоматически. Кроме того, следует быть осторожным, чтобы, находясь в режиме OIL LIFE, случайно не сбросить значение остаточного ресурса моторного масла в период между заменами масла. Значение остаточного ресурса будет невозможно восстановить до следующей замены масла. Чтобы сбросить показания индикатора срока службы моторного масла, нажмите и в течение нескольких секунд удерживайте кнопку SEL, находясь в режиме OIL LIFE (ресурс моторного масла). См. *Индикатор срока службы моторного масла* → 276.

Oil Temperature (температура моторного масла): в данном режиме отображается текущая температура моторного масла в градусах Цельсия (°C) или Фаренгейта (°F).

Oil Pressure (давление моторного масла): в данном режиме отображается текущее давление моторного масла в ки-

лопаскалях (kPa) или фунтах на квадратный дюйм (psi).

Tire Pressure (давление воздуха в шинах): в данном режиме отображается приблизительное значение давления воздуха в каждой шине. Давление отображается в килопаскалях (kPa) или фунтах на квадратный дюйм (psi). При низком давлении показатель для шины, в которой понизилось давление, отображается оранжевым цветом. См. *Монитор давления воздуха в шинах* → 309 и *Действие монитора давления воздуха в шинах* → 310.

Blank Page (пустой экран): в данном режиме информация на информационных дисплеях комбинации приборов не отображается.

Проекционный дисплей (HUD)

⚠ Внимание

Если проецируемое изображение слишком яркое или располагается выше вашего поля зрения, в темное время суток вам может потребоваться больше времени, чтобы увидеть информацию на данном дисплее. Убедитесь в том, что яркость проецируемого изображения небольшая и изображение находится в поле вашего зрения.

Если автомобиль оборудован проекционным дисплеем, определенная информация, относящаяся к работе систем автомобиля, будет проецироваться на ветровое стекло. Изображение проецируется через специальную линзу, расположенную в верхней части приборной панели. Проецируемая информация выводится в виде изображения, фокусируемого на ветровом стекле.

Осторожно

При попытке воспользоваться проецируемым изображением с целью помощи при парковке вы можете неправильно оценить дистанцию и повредить автомобиль. Не используйте проецируемое изображение в качестве системы помощи при парковке.

Информация, выводимая на проекционный дисплей, может отображаться на разных языках. Показания спидометра и другие числовые значения могут выводиться в метрической или британской системах единиц измерения.

Язык можно выбрать в меню настроек аудиосистемы. Систему единиц измерения можно изменить в меню настроек комбинации приборов. См. *Пользовательские настройки* → 157 и *Options (настройки) в Комбинация приборов (топовая комплектация)* → 131 или *Комбинация приборов (базовая комплектация)* → 129.

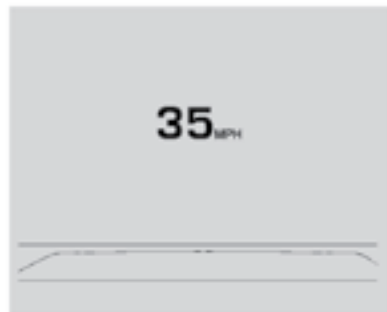

Проекционный дисплей на ветровом стекле

На проекционном дисплее могут отображаться информация и сообщения/предупреждения, относящиеся к следующим системам:

- Спидометр
- Тахометр
- Аудиосистема
- Телефон
- Система навигации
- Система предупреждения о возможном столкновении
- Система адаптивного круиз-контроля и заданная скорость

- Система предупреждения о смене полосы движения
- Минимальный запас топлива

Некоторые сообщения или предупреждения можно убрать с проекционного дисплея с помощью кнопок управления на рулевом колесе. См. *Сообщения о состоянии автомобиля* → 155.

Некоторая упомянутая информация может быть недоступна на вашем автомобиле (в зависимости от комплектации автомобиля).



Органы управления проекционным дисплеем находятся на приборной панели слева от рулевого колеса.

Для регулировки проецируемого изображения:

1. Отрегулируйте положение сиденья водителя.
2. Запустите двигатель.
3. Используйте следующие настройки, чтобы отрегулировать параметры проецируемого изображения.

HUD: нажмите или потяните вверх, чтобы отрегулировать положение проецируемого изображения на ветровом стекле относительно поля зрения водителя. Положение проецируемого изображения на ветровом стекле может регулироваться только в вертикальной плоскости.

INFO: нажмите для выбора вида дисплея. При каждом нажатии вид дисплея будет меняться.

±☀: потяните вверх и удерживайте, чтобы увеличить яркость проецируемого изображения. Нажмите и удерживайте, чтобы уменьшить яркость проецируемого изображения. Продолжайте удерживать для выключения дисплея.

Яркость проецируемого изображения будет автоматически изменяться в зависимости от уровня наружной освещенности. При необходимости яркость проецируемого изображения также можно отрегулировать вручную.

Яркость проецируемого изображения может временно увеличиваться в зависимости от угла падения солнечных лучей на проекционный дисплей. Это не является признаком неисправности.

При использовании солнцезащитных очков с поляризованными стеклами проецируемое изображение может восприниматься несколько хуже.

Head-Up Display (HUD) Rotation Option (угол проецируемого изображения на дисплее (HUD))

Эта функция позволяет настраивать угол отображения проецируемого изображения на дисплее HUD.

Нажмите кнопку SEL на пятипозиционном переключателе на рулевом колесе, когда выделена позиция Head-Up Display Rotation, чтобы войти в режим регулировки. Нажмите кнопку \wedge или \vee для регулировки угла отображения проецируемого изображения на дисплее HUD. Нажмите кнопку $<$ или $>$, чтобы выбрать OK, затем нажмите SEL, чтобы сохранить настройку. Для отмены настройки выберите CANCEL. Рычаг селектора должен находиться в положении P (парковка). См. *Комбинация приборов (топовая комплектация)* → 131 или *Комбинация приборов (базовая комплектация)* → 129.

Вид проекционного дисплея

Предусмотрено четыре вида проекционного дисплея. Некоторые сообщения, предупреждения или информация систем автомобиля могут отображаться вне зависимости от выбранного вида дисплея.

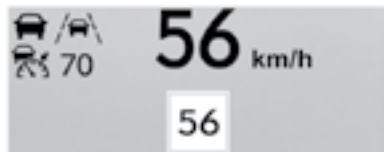

Метрическая система
единиц измерения

Speed View (отображение информации, связанной со скоростью движения автомобиля): в данном режиме отображаются текущее значение скорости движения (в единицах британской или метрической системы), ограничение скорости, индикатор обнаружения автомобиля впереди, индикаторы систем предупреждения о непреднамеренном выходе из занимаемой полосы и предотвращения выезда из занимаемой полосы движения, индикатор системы адаптивного круиз-контроля, а также значение скорости, заданное для системы адаптивного круиз-контроля. Некоторые данные могут не отображаться, если автомобиль не оснащен теми или иными системами или если соответствующие системы неактивны.



Метрическая система
единиц измерения

Audio/Phone View (отображение информации, связанной с телефоном и аудиосистемой): в данном режиме отображаются текущее значение скорости движения, а также информация, относящаяся к аудиосистеме/телефону: выбранная радиостанция, источник аудиосигнала и входящие вызовы.

При любом выбранном виде проекционного дисплея может кратковременно отображаться информация, относящаяся к аудиосистеме, во время изменения настроек аудиосистемы на дисплее комбинации приборов с помощью кнопок управления на рулевом колесе.

Входящие вызовы, отображаемые на дисплее комбинации приборов, могут также выводиться на проекционный дисплей при любом выбранном виде проекционного дисплея.



Метрическая система единиц
измерения

Navigation View (отображение информации, относящейся к навигационной системе): в этом режиме отображаются текущее значение скорости движения, индикаторы из режима Speed View (отображение информации, связанной со скоростью движения автомобиля) и навигационная информация с указанием поворотов (на некоторых автомобилях). Направление по компасу отображается, когда функция ведения по маршруту отключена.

Предупреждения системы навигации о предстоящих маневрах, которые отображаются на дисплее комбинации приборов, могут также выводиться на проекционный дисплей при любом выбранном виде проекционного дисплея.

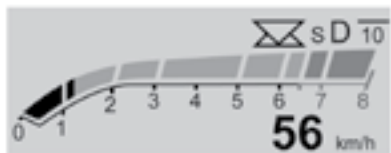

Метрическая система единиц измерения

Performance View (отображение показателей систем автомобиля): в данном режиме отображаются показания спидометра, тахометра, индикаторы из режима Speed View (отображение информации, связанной со скоростью движения автомобиля), выбранная передача и индикатор переключения передач (при соответствующей комплектации).

Уход за проекционным дисплеем

Очищайте ветровое стекло со стороны салона от загрязнений, которые могут ухудшить четкость или яркость проецируемого изображения.

Аккуратно протрите линзу проектора мягкой тканью, слегка пропитанной средством для очистки стекол, затем протрите ее сухой тканью.

Устранение неисправностей, связанных с проекционным дисплеем

Если проецируемое изображение не видно при включенном зажигании, убедитесь в том, что:

- Никакие предметы не закрывают линзу проектора.
- Яркость проекционного дисплея отрегулирована правильно.
- Положение проецируемого изображения на ветровом стекле правильное.
- Не используются очки с поляризованными стеклами.
- Ветровое стекло и линза проектора чистые.

Если изображение выводится на проекционный дисплей некорректно, обратитесь в авторизованный сервисный центр.

Ветровое стекло является частью системы проекционного дисплея (HUD). См. *Замена ветрового стекла* → 289.

Сообщения о состоянии автомобиля

Сообщения, выводимые на дисплей информационного центра (DIC), указывают на состояние систем автомобиля или на действия, которые необходимо предпринять для корректировки состояния систем. Сообщения на дисплее могут появляться одно за другим.

Сообщения, не требующие немедленного выполнения корректирующих действий, могут быть подтверждены и удалены нажатием кнопки ✓. Сообщения, требующие немедленного выполнения корректирующих действий, можно удалить только после выполнения соответствующих действий.

Ко всем предупреждающим сообщениям следует относиться внимательно. Удаление сообщения не равнозначно устранению соответствующей неисправности.

При появлении сообщения SERVICE («Требуется техническое обслуживание»), обратитесь в авторизованный сервисный центр.

Следуйте инструкциям, указанным в сообщениях. На дисплеях вашего автомобиля могут высвечиваться следующие сообщения:

- Сообщения, связанные с техническим обслуживанием автомобиля
- Сообщения, связанные с рабочими жидкостями
- Сообщения, связанные с противоугонной системой
- Сообщения, связанные с тормозной системой
- Сообщения, связанные с рулевым управлением
- Сообщения, связанные с системами стабилизации движения
- Сообщения, связанные с системами помощи водителю
- Сообщения, связанные с системой круиз-контроля
- Сообщения, связанные с приборами освещения и заменой ламп
- Сообщения, связанные со стеклоочистителем/стеклоомывателем
- Сообщения, относящиеся к дверям и окнам
- Сообщения, связанные с ремнями безопасности
- Сообщения, связанные с системой подушек безопасности
- Сообщения, связанные с двигателем и коробкой передач

- Сообщения, связанные с давлением воздуха в шинах
- Сообщения, связанные с аккумуляторной батареей

Сообщения, связанные с мощностью двигателя

ENGINE POWER IS REDUCED («Режим уменьшенной мощности двигателя»)

Данное сообщение выводится в случае перехода силовой установки в режим уменьшенной мощности. Снижение мощности силовой установки может приводить к тому, что автомобиль будет разгоняться медленнее. Если данное сообщение появилось, но ухудшение приемистости не наблюдается, движение можно продолжать. При следующей поездке может проявиться ухудшение динамических качеств. При наличии данного сообщения на автомобиле можно двигаться, но способность ускоряться и максимальная скорость будут снижены. Если данное сообщение не исчезает или периодически появляется, автомобиль необходимо предоставить в авторизованный сервисный центр для обслуживания.

Сообщения, связанные со скоростью движения автомобиля

SPEED LIMITED TO XXX KM/H (MPH) («Скорость ограничена до XXX км/ч (миль/ч)»)

Данное сообщение указывает на ограничение скорости движения автомобиля до значения скорости, отображаемого на дисплее. Ограничение скорости необходимо для защиты силовой установки и различных систем автомобиля, например, системы смазки, системы терморегуляции, подвески и шин.

Пользовательские настройки

Для получения доступа к меню пользовательских настроек используйте органы управления аудиосистемой.

Ниже перечислены все возможные пользовательские настройки. В зависимости от комплектации автомобиля некоторые функции могут быть недоступны.

Органы управления информационно-развлекательной системой/аудиосистемой

Для входа в меню пользовательских настроек:

1. Нажмите кнопку **SETTINGS** (настройки) на главной странице дисплея информационно-развлекательной системы.
2. Нажмите желаемую позицию для отображения списка возможных опций.
3. Нажмите, чтобы выбрать желаемую настройку.
4. Нажмите кнопку **<** (назад) для выхода или возврата в предыдущее меню.

Меню пользовательских настроек

Может быть доступен список следующих позиций меню:

- **Time and Date** (время и дата)

- **Rear Seat Reminder** (напоминание «Проверьте заднее сиденье»)
- **Language** (язык)
- **Valet Mode** (режим Valet)
- **Radio** (аудиосистема)
- **Vehicle** (автомобиль)
- **Bluetooth**
- **Apple CarPlay**
- **Android Auto**
- **Voice** (голосовой ввод)
- **Display** (дисплей)
- **Rear Camera** (камера заднего обзора)
- **Return to Factory Settings** (возврат к заводским настройкам)
- **Software Information** (данные о программном обеспечении)

Подробное описание каждого меню приводится ниже.

Time and Date (время и дата)

Вручную выставьте время и дату. См. *Часы* → 123.

Rear Seat Reminder (напоминание «Проверьте заднее сиденье»)

Позволяет выводить звуковое предупреждение («колокольчик») и соответствующее сообщение, когда задняя дверь

открывается до или после использования автомобиля.

Выберите **On** (вкл.) или **Off** (выкл.).

Language (язык)

Выберите **Language** (язык), а затем выберите необходимый язык из списка доступных языков.

Вся информация системы будет отображаться на выбранном языке; распознавание голосовых команд будет осуществляться на выбранном языке.

Valet Mode (режим Valet)

При выборе данного режима происходит блокировка информационно-развлекательной системы и кнопок управления на рулевом колесе. Также может быть заблокирован доступ к вещевым отделениям (при соответствующей комплектации).

Для активации режима Valet:

1. Введите четырехзначный код на клавиатуре.
2. Нажмите **Enter** для перехода к экрану подтверждения.
3. Введите четырехзначный код еще раз.

Нажмите **Lock**, чтобы заблокировать, или **Unlock**, чтобы разблокировать систему. Чтобы вернуться к предыдущему меню, нажмите кнопку «Назад».

Radio (аудиосистема)

После выбора данного пункта меню на дисплее могут отображаться следующие опции:

- Manage Favorites (управление «Избранным»)
- Number of Favorites Shown (количество отображаемых позиций «Избранного»)
- Audible Touch Feedback (звуковая обратная связь при касании)
- Bose AudioPilot (система Bose AudioPilot)
- Maximum Start Up Volume (максимальная громкость аудиосистемы при запуске двигателя)

Manage Favorites (управление «Избранным»)

Данная функция позволяет изменять содержимое списка «Избранного». См. Управление «Избранным» в Настройке раздела Радиоприемник в Руководстве пользователя информационно-развлекательной системы.

Number of Favorites Shown (количество отображаемых позиций «Избранного»)

Нажмите, чтобы выбрать количество отображаемых позиций «Избранного».

Выберите желаемое число или нажмите Auto, и информационно-развлекательная

система автоматически подберет количество отображаемых страниц с учетом количества позиций «Избранного».

Audible Touch Feedback (звуковая обратная связь при касании)

Позволяет включать или отключать функцию звуковой обратной связи при касании.

Выберите On (вкл.) или Off (выкл.).

Bose AudioPilot (система Bose AudioPilot)

Данная функция позволяет системе автоматически регулировать громкость звука в зависимости от уровня шума в салоне автомобиля. Подробная информация о технологии шумоподавления Bose AudioPilot® приведена в Настройки информационно-развлекательной системы в Руководстве пользователя информационно-развлекательной системы.

Выберите On (вкл.) или Off (выкл.).

Maximum Start Up Volume (максимальная громкость аудиосистемы при запуске двигателя)

При помощи данной функции можно установить максимальный уровень громкости аудиосистемы при запуске двигателя. Если двигатель запущен и уровень громкости аудиосистемы превышает предварительно заданное значение,

то он автоматически уменьшится до этого заданного значения.

Чтобы задать значение уровня громкости аудиосистемы при запуске двигателя, нажмите «+» или «-».

Vehicle (автомобиль)

После выбора данного пункта меню на дисплее могут отображаться следующие опции:

- Climate and Air Quality (система климат-контроля и качества воздуха)
- Collision/Detection Systems (системы предотвращения столкновения/контроля окружающего пространства)
- Comfort and Convenience (комфорт и удобство)
- Lighting (система освещения)
- Power Door Locks (центральный выключатель блокировки замков)
- Remote Lock, Unlock, Start (система дистанционного запуска двигателя и отпирания/запираания дверей)

Climate and Air Quality (система климат-контроля и качества воздуха)

После выбора данного пункта меню на дисплее могут отображаться следующие опции:

- Auto Fan Speed (автоматический выбор скорости вращения вентилятора)

- Auto Cooled Seats (автоматическое включение вентиляции сидений)
- Auto Heated Seats (автоматическое включение обогрева сидений)
- Auto Defog (автоматический режим обдува стекол)
- Auto Rear Defog (автоматическое включение электрообогревателя заднего стекла)

Auto Fan Speed (автоматический выбор скорости вращения вентилятора)

При выборе данной опции будет установлен автоматический скоростной режим работы вентилятора.

Выберите Low (минимальный), Medium (средний) или High (максимальный).

Auto Cooled Seats (автоматическое включение вентиляции сидений)

Если данная функция включена, вентиляция сидений будет автоматически включаться с уровнем интенсивности, зависящим от температуры внутри автомобиля. См. *Передние сиденья с функциями обогрева и вентиляции* → 68.

Выберите On (вкл.) или Off (выкл.).

Auto Heated Seats (автоматическое включение обогрева сидений)

Если данная функция включена, обогрев сидений будет автоматически включаться с уровнем интенсивности, зависящим

от температуры внутри автомобиля. См. *Передние сиденья с функциями обогрева и вентиляции* → 68.

Если автомобиль оборудован функцией автоматического включения обогрева рулевого колеса, он будет включаться при автоматическом включении обогрева сидений.

Выберите On (вкл.) или Off (выкл.).

Auto Defog (автоматический режим обдува стекол)

Если данная функция включена, в условиях повышенной влажности система климат-контроля способна регулировать подачу наружного воздуха и включать кондиционер или обогреватель.

Выберите On (вкл.) или Off (выкл.).

Auto Rear Defog (автоматическое включение электрообогревателя заднего стекла)

При соответствующей комплектации данная функция обеспечивает автоматическое включение или выключение обогревателя заднего стекла. Обогреватель заднего стекла автоматически включается при запуске двигателя в холодную погоду.

Выберите On (вкл.) или Off (выкл.).

Collision/Detection Systems (системы предотвращения столкновения/контроля окружающего пространства)

При соответствующей комплектации при выборе меню систем предотвращения столкновения/контроля окружающего пространства могут отображаться следующие опции:

- Alert Type (тип предупреждения)
- Forward collision system (система предотвращения возможного фронтального столкновения)
- Front Pedestrian Detection (система обнаружения пешеходов при движении вперед)
- Rear Cross Traffic Alert (система предупреждения об объектах, движущихся сзади в поперечном направлении)
- Adaptive Cruise Go Notifier (напоминание о возобновлении движения в режиме адаптивного круиз-контроля)
- Lane Change Alert (система помощи при перестроении)

Alert Type (тип предупреждения)

Данная опция позволяет выбрать тип предупреждения, подаваемого в ситуации потенциального столкновения: звуковой сигнал или импульсы вибрации на подушке сиденья. Выбранная настройка

относится к оповещениям всех систем предотвращения столкновения, в том числе системы предупреждения о возможном фронтальном столкновении, системы предупреждения о выходе из занимаемой полосы движения, системы адаптивного круиз-контроля, системы помощи при парковке и системы предупреждения при движении задним ходом.

Выберите Beeps (звуковой сигнал) или Safety Alert Seat (вибрация подушки сиденья).

Forward collision system (система предотвращения возможного фронтального столкновения)

Данная опция позволяет включать/отключать систему предупреждения о возможном фронтальном столкновении (FCA) и систему автоматического торможения при движении вперед (FAB). При выборе Off отключаются все функции системы предупреждения о возможном фронтальном столкновении и системы автоматического торможения при движении вперед. При выборе Alert and Brake (предупреждение и торможение) обе системы активны. При выборе Alert (предупреждение) система FAB отключается. См. *Система автоматического торможения при движении вперед (FAB)* → 247.

Выберите Off (выкл.), Alert and Brake (предупреждение и торможение) или Alert (предупреждение).

Front Pedestrian Detection (система обнаружения пешеходов при движении вперед)

Если данная функция включена, система обнаружения пешеходов при движении вперед может предотвратить наезд на пешехода при движении вперед или уменьшить тяжесть последствий в случае такого наезда.

См. *Система автоматического торможения при обнаружении пешеходов во время движения вперед (FPV)* → 249.

Выберите Off (выкл.), Alert (предупреждение) или Alert and Brake (предупреждение и торможение).

Rear Cross Traffic Alert (система предупреждения об объектах, движущихся сзади в поперечном направлении)

Данная функция позволяет включить или отключить систему предупреждения о сзади идущих транспортных средствах, движущихся в поперечном направлении.

Выберите On (вкл.) или Off (выкл.).

Adaptive Cruise Go Notifier (напоминание о возобновлении движения в режиме адаптивного круиз-контроля)

Данная функция напоминает о возобновлении движения после того, как автомобиль был полностью остановлен системой адаптивного круиз-контроля за движущимся впереди автомобилем, который сначала остановился, а затем тронулся с места.

Выберите On (вкл.) или Off (выкл.).

Lane Change Alert (система помощи при перестроении)

Позволяет включить или отключить данную функцию. См. *Система помощи при перестроении (LCA)* → 252.

Выберите On (вкл.) или Off (выкл.).

Comfort and Convenience (комфорт и удобство)

После выбора данного пункта меню на дисплее могут отображаться следующие опции:

- Auto Memory Recall (автоматический вызов сохраненных настроек)
- Easy Exit Options (функция облегчения высадки)
- Chime Volume (громкость звукового предупреждения «колокольчик»)

- Hands Free Liftgate Control (бесконтактное управление дверью багажного отделения)
- Reverse Tilt Mirror (функция наклона зеркал при движении задним ходом)
- Auto Mirror Folding (функция автоматического складывания наружных зеркал)
- Rainsense Wipers (стеклоочиститель с функцией Rainsense)
- Auto Wipe In Reverse Gear (автоматическое включение очистителя заднего стекла при установке рычага селектора в положение R)
- Extended Hill Start Assist (продление действия системы помощи при трогании на подъеме)

Auto Memory Recall (автоматический вызов сохраненных настроек)

При включении зажигания или выборе режима ACC/ACCESSORY кнопки запуска выполняется автоматический вызов текущих настроек положения, предварительно сохраненных водителем при помощи кнопок 1 и 2. См. *Сиденья с функцией сохранения настроек* → 65.

Выберите On (вкл.) или Off (выкл.).

Easy Exit Options (функция облегчения высадки)

Данная функция позволяет автоматически вызывать предварительно сохраненные водителем при помощи кнопки «Высадка» положения при высадке из автомобиля. См. *Сиденья с функцией сохранения настроек* → 65.

Выберите On (вкл.) или Off (выкл.).

Chime Volume (громкость звукового предупреждения «колокольчик»)

Позволяет отрегулировать уровень громкости предупреждающего сигнала «колокольчик».

Нажмите «+» или «-» для увеличения или уменьшения уровня громкости.

Hands Free Liftgate Control (бесконтактное управление дверью багажного отделения)

Дверь багажного отделения может быть открыта без помощи рук быстрым движением ноги под левым углом заднего бампера. См. *Дверь багажного отделения* → 42.



Выберите Off (выкл.), On-Open and Close (вкл. открывание и закрывание) или On-Open Only (вкл. только открывание).

Reverse Tilt Mirror (функция наклона зеркал при движении задним ходом)

При активации данной функции наружное зеркало заднего вида со стороны водителя и/или пассажира при включении передачи заднего хода (R) наклоняется вниз для улучшения видимости в зоне задних колес автомобиля. Зеркала вернуться в исходное положение при выводе рычага селектора из положения R (задний ход) или после выключения двигателя. См. *Наружные зеркала с функцией наклона при движении задним ходом* → 52.

Выберите Off (выкл.), On - Driver and Passenger (вкл. для обоих зеркал), On -Driver (вкл. со стороны водителя) или On - Passenger (вкл. со стороны пассажира).

Auto Mirror Folding (функция автоматического складывания наружных зеркал)

Если данная функция включена, наружные зеркала заднего вида будут автоматически складываться или раскладываться при нажатии и удержании нажатой кнопки  или  на пульте дистанционного управления. См. *Действие системы дистанционного управления замками (RKE)* → 30.

Выберите On (вкл.) или Off (выкл.).

Rainsense Wipers (стеклоочиститель с функцией Rainsense)

Если данная функция включена, величина интервала работы стеклоочистителя в прерывистом режиме автоматически регулируется на основании сигналов датчика дождя. См. *Система Rainsense в Очиститель/омыватель ветрового стекла* → 120.

Выберите On (вкл.) или Off (выкл.).

Auto Wipe In Reverse Gear (автоматическое включение очистителя заднего стекла при установке рычага селектора в положение R)

Если данная функция активна, то при включенном очистителе ветрового стекла очиститель заднего стекла автоматически включается при переводе рычага селектора в положение R (задний ход).

Выберите On (вкл.) или Off (выкл.).

Extended Hill Start Assist (продление действия системы помощи при трогании на подъеме)

Данная функция позволяет изменить длительность действия системы Hill Start Assist. См. *Система помощи при трогании на подъеме (HSA)* → 220.

Выберите Extended Hold (увеличенное время удержания) или Standard Hold (стандартное время удержания).

Lighting (система освещения)

После выбора данного пункта меню на дисплее могут отображаться следующие опции:

- Vehicle Locator Lights (определение местонахождения автомобиля)
- Exit Lighting (освещение при высадке)

Vehicle Locator Lights (определение местонахождения автомобиля)

Если данная функция включена, то при нажатии кнопки  на пульте дистанционного управления кратковременно загорятся некоторые наружные и большинство внутренних световых приборов автомобиля.

Выберите On (вкл.) или Off (выкл.).

Exit Lighting (освещение при высадке)

В данном пункте меню можно выбрать длительность периода задержки перед выключением наружных световых приборов при покидании автомобиля в темное время суток.

Выберите Off (выкл.), 30 Seconds (30 секунд), 60 Seconds (60 секунд) или 120 Seconds (120 секунд).

Power Door Locks (центральный выключатель блокировки замков)

После выбора данного пункта меню на дисплее могут отображаться следующие опции:

- Unlocked Door Anti-Lockout (функция защиты от запираания двери водителя)
- Auto Door Unlock (функция автоматического отпираания замков)
- Delayed Door Lock (функция задержки запираания замков)

Unlocked Door Anti-Lockout (функция защиты от запираания двери водителя)

Если данная функция активирована, открытую дверь водителя запереть невозможно. При отключении данной функции будет доступно меню Delayed Door Lock (функция задержки запираания замков).

Выберите On (вкл.) или Off (выкл.).

Auto Door Unlock (функция автоматического отпираания замков)

В данном пункте меню можно выбрать, какие двери будут автоматически отпираться при установке рычага селектора в положение P (парковка).

Выберите All Doors (все двери), Driver Door (дверь водителя) или Off (выкл.).

Delayed Door Lock (функция задержки запираения замков)

Если данная функция включена, то запираение дверей будет происходить через некоторое время. Для деактивации функции задержки нажмите кнопку центрального выключателя блокировки замков на двери.

Выберите On (вкл.) или Off (выкл.).

Remote Lock, Unlock, Start (система дистанционного запуска двигателя и отпирания/запираения дверей)

После выбора данного пункта меню на дисплее могут отображаться следующие опции:

- Remote Unlock Light Feedback (обратная связь с помощью световой сигнализации при дистанционном отпирании замков)
- Remote Lock Feedback (обратная связь при дистанционном запираении замков)
- Remote Door Unlock (выбор дверей, отпираемых при дистанционном отпирании замков)
- Remote Start Auto Cool Seats (автоматическое включение вентиляции сидений при дистанционном запуске двигателя)

- Remote Start Auto Heat Seats (автоматическое включение обогрева сидений при дистанционном запуске двигателя)
- Remote Window Operation (дистанционное управление стеклоподъемниками)
- Passive Door Unlock (пассивное отпирание замков)
- Passive Door Lock (пассивное запираение замков)
- Remote Left in Vehicle Alert (предупреждение «Пульт дистанционного управления находится в автомобиле»)

Remote Unlock Light Feedback (обратная связь с помощью световой сигнализации при дистанционном отпирании замков)

Если данная функция включена, то при отпирании замков с помощью пульта дистанционного управления мигают наружные приборы освещения.

Выберите Off (выкл.) или Flash Lights (мигание наружных световых приборов).

Remote Lock Feedback (обратная связь при дистанционном запираении замков)

В данном пункте меню можно выбрать тип обратной связи при запираении дверей автомобиля с помощью пульта дистанционного управления.

Выберите Off (выкл.), Lights and Horn (свет и звуковой сигнал), Lights Only (только свет) или Horn Only (только звуковой сигнал).

Remote Door Unlock (выбор дверей, отпираемых при дистанционном отпирании замков)

Данная функция позволяет выбрать двери, которые будут отпираться при нажатии кнопки  на пульте дистанционного управления.

Выберите All Doors (все двери) или Driver Door (дверь водителя).

Remote Start Auto Cool Seats (автоматическое включение вентиляции сидений при дистанционном запуске двигателя)

Если данная функция активирована (при соответствующей комплектации), то при дистанционном запуске двигателя в жаркую погоду будет включена вентиляция сидений.

Выберите On (вкл.) или Off (выкл.).

Remote Start Auto Heat Seats (автоматическое включение обогрева сидений при дистанционном запуске двигателя)

Если данная функция активирована (при соответствующей комплектации), то при дистанционном запуске двигателя в холодную погоду будет включен обогрев сидений.

Если автомобиль оборудован функцией автоматического включения обогрева рулевого колеса при дистанционном запуске двигателя, обогрев рулевого колеса включится при автоматическом включении обогрева сидений во время дистанционного запуска двигателя.

Выберите On (вкл.) или Off (выкл.).

Remote Window Operation (дистанционное управление стеклоподъемниками)

При соответствующей комплектации данная функция позволяет управлять стеклоподъемниками всех дверей с помощью пульта дистанционного управления. См. Дистанционное управление стеклоподъемниками в *Окна с электрическими стеклоподъемниками* → 5.

Выберите On (вкл.) или Off (выкл.).

Passive Door Unlock (пассивное отпирание замков)

Данная функция позволяет выбрать двери, которые будут разблокированы при нажатии кнопки отпирания на двери водителя.

Выберите All Doors (все двери) или Driver Door (дверь водителя).

Passive Door Lock (пассивное запираение замков)

Данная функция позволяет включить или отключить систему пассивного

запирания замков дверей и выбрать тип обратной связи. См. *Действие системы дистанционного управления замками (RKE)* → 30.

Выберите Off (выкл.), On with Horn Chirp (вкл. со звуковым сигналом) или On (вкл.).

Remote Left in Vehicle Alert (предупреждение «Пульт дистанционного управления находится в автомобиле»)

Если данная функция активна и пульт дистанционного управления был оставлен внутри автомобиля, то раздастся звуковой сигнал. В данном меню также можно активировать предупреждение Remote No Longer In Vehicle (пульт дистанционного управления не находится в автомобиле).

Выберите On (вкл.) или Off (выкл.).

Bluetooth

После выбора данного пункта меню на дисплее могут отображаться следующие опции:

- Pair New Device (регистрация нового устройства)
- Device Management (управление устройством)
- Ringtones (мелодия звонка)
- Voice Mail Numbers (номера голосовой почты)

- Text Message Alerts (оповещение о новом текстовом сообщении)

Pair New Device (регистрация нового устройства)

Выберите данную опцию, чтобы добавить новое устройство. См. Синхронизация в Органы управления информационно-развлекательной системой раздела Bluetooth в Руководстве пользователя информационно-развлекательной системы.

Device Management (управление устройством)

Выберите данную опцию, чтобы подключить другой телефон, отключить телефон или удалить данные о телефоне.

Ringtones (мелодия звонка)

Выберите данную опцию, чтобы изменить мелодию звонка телефона. Подключать телефон для этого не обязательно.

Voice Mail Numbers (номера голосовой почты)

Данная функция позволяет отображать номер голосовой почты для всех подключенных телефонов. Данный номер может быть изменен путем выбора EDIT (изменить) и ввода нового номера. После этого необходимо выбрать SAVE (сохранить).

Display “What Can I Say?” Tips (экран советов «Что я могу сказать?»)

Данная функция позволяет получать советы, касающиеся режима голосового управления.

Выберите On (вкл.) или Off (выкл.).

Display (дисплей)

После выбора данного пункта меню на дисплее могут отображаться следующие опции:

- Proximity Sensing (распознавание приближения руки)
- Mode (режим)
- Calibrate Touchscreen (калибровка сенсорного экрана)
- Turn Display Off (выключение дисплея)

Proximity Sensing (распознавание приближения руки)

Если данная функция включена, при приближении руки к дисплею определенные экранные значки и функции становятся видимыми.

Выберите Off (выкл.), On (вкл.) или On - Map Only (вкл. только на картах).

Mode (режим)

С помощью данной функции можно изменить вид дисплея информационно-развлекательной системы в зависимости от времени суток.

Выберите Auto (автоматическое изменение), Day (день) или Night (ночь).

Calibrate Touchscreen (калибровка сенсорного экрана)

Выберите данный пункт меню, чтобы выполнить калибровку сенсорного экрана. Следуйте подсказкам.

Turn Display Off (выключение дисплея)

Выберите данную функцию, чтобы выключить дисплей. Чтобы включить дисплей, прикоснитесь к сенсорному экрану в любом месте или нажмите любую кнопку управления информационно-развлекательной системой на центральной консоли.

Rear Camera (камера заднего обзора)

Данная функция позволяет включить или выключить отображение символов и направляющих линий системы помощи при парковке задним ходом.

Выберите On (вкл.) или Off (выкл.) для включения/выключения желаемой функции.

См. *Системы помощи при парковке или движении задним ходом* → 237.

Return to Factory Settings (возврат к заводским настройкам)

После выбора данного пункта меню на дисплее могут отображаться следующие опции:

- Restore Vehicle Settings (восстановление настроек автомобиля)
- Clear All Private Data (удаление всех персональных данных)
- Restore Radio Settings (восстановление настроек головного устройства аудиосистемы)

Restore Vehicle Settings (восстановление настроек автомобиля)

Данная функция позволяет восстановить настройки автомобиля.

Выберите Restore (восстановить) или Cancel (отмена).

Clear All Private Data (удаление всех персональных данных)

В данном режиме можно удалить из блоков памяти автомобиля все персональные данные.

Выберите Delete (удалить) или Cancel (отмена).

Restore Radio Settings (восстановление настроек головного устройства аудиосистемы)

Данная функция позволяет восстановить настройки головного устройства аудиосистемы.

Выберите Restore (восстановить) или Cancel (отмена).

Software Information (данные о программном обеспечении)

Нажмите данный пункт меню для просмотра информации о программном обеспечении, используемом информационно-развлекательной системой, или для обновления его версии.

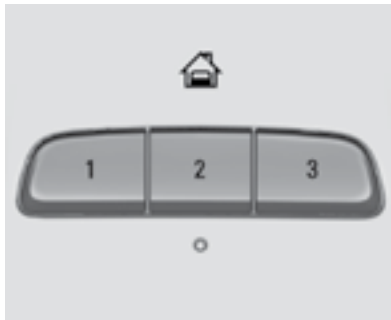
Универсальная система дистанционного управления**Программирование универсальной системы дистанционного управления**

На автомобилях, оборудованных универсальной системой дистанционного управления, соответствующие кнопки расположены на потолочной консоли.

Эта система позволяет заменить до трех различных передатчиков дистанционного управления, используемых для управления такими устройствами, как привод двери гаража, охранные системы и различные домашние автоматические

системы. Данные рекомендации относятся к приводу двери гаража, но также применимы и для других устройств.

Не используйте эту систему для управления приводом гаражной двери, который не имеет функции остановки и реверсивного движения. К этому типу относятся все модели гаражных дверей с электроприводом, изготовленные до 1 апреля 1982 года.

Прежде чем приступить к программированию универсальной системы дистанционного управления, внимательно изучите инструкции. Так как процедура программирования универсальной системы дистанционного управления достаточно сложна, рекомендуется выполнять ее с помощником.

Обязательно сохраните все оригинальные пульты дистанционного управления для пользования ими в других автомобилях, а также для возможного перепрограммирования в будущем. Для программирования систем с фиксированным кодом требуется только оригинальный пульт дистанционного управления. Функции запрограммированных кнопок необходимо стереть при продаже автомобиля или по окончании срока аренды автомобиля. См. *Стирание функций кнопок универсальной системы дистанционного управления* далее в данном разделе.

При программировании управления электроприводом гаражной двери припаркуйте автомобиль снаружи гаража так, чтобы его передняя часть была направлена к гаражной двери и находилась на одной линии с приемником электропривода гаражной двери. Убедитесь в том, что в проеме двери гаража нет людей или посторонних предметов.

Убедитесь в том, что в передатчик установлен новый элемент питания, чтобы обеспечить надлежащую передачу радиочастотного сигнала.

Программирование универсальной системы дистанционного управления

Универсальная система дистанционного управления совместима с устройствами, частота которых находится в диапазоне 433–434 МГц. Если запрограммированное устройство не работает в этом диапазоне, возможно, потребуется использовать универсальное принимающее устройство.

По любым вопросам относительно программирования универсальной системы дистанционного управления вы можете посетить веб-сайт www.homelink.com.

При программировании привода дверей гаража на выполнение некоторых действий отводится ограниченное время, поэтому внимательно изучите всю процедуру

программирования, прежде чем приступить к ней. В противном случае отведенное время может истечь, и вам придется повторить всю процедуру заново.

Для того чтобы запрограммировать до трех устройств:

1. Держите конец передатчика на расстоянии от 3 до 8 см от кнопок универсальной системы дистанционного управления, не выпуская из виду индикатор. Передатчик должен поставляться производителем приемника привода открывания дверей гаража.
2. Одновременно нажмите и удерживайте нажатыми кнопку передатчика и одну из трех кнопок универсальной системы дистанционного управления, которая будет использоваться для привода дверей гаража. Не отпускайте кнопки до тех пор, пока индикатор не сменит режим мигания с медленного на быстрый. После этого отпустите обе кнопки. Некоторые приводы открывания дверей могут потребовать замены пункта 2 на процедуру, изложенную в «Программирование некоторых операций».
3. Нажмите и удерживайте нажатой только что запрограммированную кнопку универсальной системы дистанционного управления в течение

пяти секунд, наблюдая за индикатором и активацией двери гаража.

- Если индикатор загорается на продолжительное время и дверь гаража открывается во время нажатия кнопки, значит, программирование завершено. В выполнении шагов 4–6 нет необходимости.
- Если индикатор не загорается или дверь гаража не перемещается при нажатии кнопки, может потребоваться второе нажатие кнопки. Во второй раз нажмите и удерживайте только что запрограммированную кнопку в течение пяти секунд. Если индикатор горит или дверь гаража перемещается, значит, программирование завершено.
- Если индикатор часто мигает в течение двух секунд и затем горит постоянно и при этом дверь гаража не перемещается, переходите к выполнению шагов 4–6.



Кнопка Learn или Smart

4. После завершения шагов 1–3 найдите в гараже приемник электропривода открывания дверей (головной модуль). Найдите кнопку Learn или Smart. Обычно она находится там, где провод антенны подключается к головному модулю; название и цвет этой кнопки могут отличаться в зависимости от производителя.
5. Нажмите и отпустите кнопку Learn или Smart. Шаг 6 должен быть завершен в течение 30 секунд после нажатия данной кнопки.
6. Находясь внутри автомобиля, нажмите и удерживайте нажатой в течение двух секунд только что запрограммированную кнопку универсальной системы дистанционного управления, затем отпустите ее. Если дверь гаража не перемещается или индикатор

на приемнике двери не мигает, нажмите и удерживайте нажатой эту кнопку повторно в течение двух секунд, затем отпустите. Если дверь снова не перемещается и индикатор не мигает, в третий раз нажмите и удерживайте нажатой эту кнопку в течение двух секунд, затем отпустите.

Универсальная система дистанционного управления должна привести в движение дверь гаража.

Повторите процедуру для программирования двух оставшихся кнопок.

Программирование некоторых операций

По любым вопросам относительно программирования универсальной системы дистанционного управления вы можете посетить сайт www.homelink.com. Для некоторых операций требуется, чтобы сигнал от передатчика прерывался через несколько секунд после начала. Этого может быть недостаточно, чтобы универсальная система дистанционного управления была запрограммирована. Если систему не удалось запрограммировать, вместо шага 2 проведите следующую процедуру: нажмите и удерживайте кнопку системы дистанционного управления во время нажатия кнопки трансмиттера каждые две секунды до тех пор, пока сигнал не будет запрограммирован. Вначале индикатор

универсальной системы дистанционного управления будет мигать медленно, затем быстрее. Далее следуйте шагу 3 в разделе «Программирование универсальной системы дистанционного управления».

Функционирование универсальной системы дистанционного управления

Использование универсальной системы дистанционного управления

Нажмите и удерживайте нажатой определенную кнопку универсальной системы дистанционного управления по меньшей мере половину секунды. Во время передачи сигнала загорится индикатор.

Стирание функций кнопок универсальной системы дистанционного управления

Функции запрограммированных кнопок необходимо стереть при продаже автомобиля или по окончании срока аренды автомобиля.

Чтобы стереть функции:

1. Нажмите и удерживайте нажатыми две крайние кнопки до тех пор, пока не начнет мигать индикатор. Это может занять до 10 секунд.

2. Отпустите обе кнопки.

Перепрограммирование одной кнопки универсальной системы дистанционного управления

Для перепрограммирования одной из кнопок системы:

1. Нажмите и удерживайте нажатой одну из кнопок. Не отпускайте эту кнопку.
2. Индикатор начнет мигать через 20 секунд. Не отпуская кнопку, выполните шаг 1, описанный в «Программирование универсальной системы дистанционного управления».

Система освещения

Наружные световые приборы

Переключатель наружного освещения	171
Напоминание о невыключенных наружных световых приборах.....	173
Переключатель дальнего/ближнего света фар	173
Функция кратковременного включения дальнего света фар	173
Система дневных ходовых огней (DRL).....	173
Система автоматического управления наружными световыми приборами...	174
Выключатель аварийной световой сигнализации.....	175
Сигналы указателей поворота	175
Лампы освещения зоны поворота	175

Приборы внутреннего освещения

Регулятор яркости подсветки приборной панели.....	176
Декоративная подсветка салона	176
Плафоны освещения салона.....	176
Лампы для чтения.....	176

Функции системы освещения

Освещение при посадке.....	177
Освещение при высадке	177
Функция защиты аккумуляторной батареи от разрядки	177
Защита аккумуляторной батареи от разрядки при включенных приборах наружного освещения	178

Наружные световые приборы

Переключатель наружного освещения



Переключатель наружного освещения находится на рычаге переключателя указателей поворота.

Существуют следующие положения переключателя:

⏻ (выкл.): при установке переключателя в данное положение наружные световые приборы выключаются, а режим AUTO деактивируется. Чтобы снова включить автоматический режим, поверните переключатель в положение **⏻**.

AUTO (автоматический режим): при установке переключателя в данное положение наружные световые приборы автоматически включаются/отключаются

в зависимости от интенсивности освещения снаружи автомобиля.

☰ (габаритные огни): при установке переключателя в данное положение включаются габаритные огни и фонари подсветки государственного номерного знака. Фары остаются выключенными.

☰ (фары): при установке переключателя в данное положение включаются фары, габаритные огни и подсветка приборной панели.

Система IntelliBeam®

При соответствующей комплектации данная система включает и отключает дальний свет фар в зависимости от условий движения.

Система включает дальний свет фар при недостаточной освещенности окружающего пространства и отсутствии других транспортных средств.

Индикатор **☰ A** загорается на комбинации приборов при активации системы IntelliBeam.

Включение и активация системы IntelliBeam



Для активации системы IntelliBeam нажмите кнопку на торце рычага переключателя указателей поворота, когда переключатель наружного освещения находится в положении AUTO или **☰**. Синий индикатор включения дальнего света фар загорится на комбинации приборов при включении фар дальнего света.

Работа системы IntelliBeam

Система обеспечивает включение дальнего света фар при скорости движения более 40 км/ч.

В центре верхней части ветрового стекла расположен датчик, обеспечивающий автоматическое управление системой. Для обеспечения наиболее эффективной работы системы поддерживайте зону расположения датчика чистой.

Дальний свет фар остается включенным при автоматическом управлении системой

IntelliBeam, за исключением следующих случаев:

- Система обнаруживает фары приближающегося спереди автомобиля.
- Система обнаруживает задние фонари впереди идущего автомобиля.
- Уровень освещенности окружающего пространства не требует включения дальнего света.
- Скорость движения автомобиля становится ниже 20 км/ч.
- Деактивация системы IntelliBeam осуществляется путем нажатия кнопки на рычаге переключателя указателей поворота. Для повторной активации системы нажмите кнопку на торце рычага переключателя указателей поворота, когда переключатель наружного освещения находится в положении AUTO или **☰**. Контрольная лампа на комбинации приборов загорится, указывая на включение системы IntelliBeam.

Дальний свет фар может не отключиться автоматически, если система не определяет наличие фар/фонарей другого автомобиля, в следующих случаях:

- Фары/фонари другого автомобиля отсутствуют, повреждены, загорожены или не могут быть обнаружены по другим причинам.

- Фары/фонари другого автомобиля покрыты грязью, снегом и/или забрызганы.
- Фары/фонари другого автомобиля не могут быть обнаружены из-за густого смога, дыма, тумана, метели или других погодных явлений.
- Ветровое стекло вашего автомобиля загрязнено, имеет трещины или посторонний предмет загоразивает датчик освещенности.
- В результате сильной загрузки багажного отделения поднялась передняя часть кузова автомобиля, что не дает датчику освещенности определить наличие фар или задних фонарей других автомобилей, так как он направлен выше необходимого уровня.
- Вы движетесь по извилистой дороге или холмистой местности.

При наличии любого из описанных выше условий может потребоваться деактивировать функцию автоматического включения дальнего света фар.

Напоминание о невыключенных наружных световых приборах

Если при выключенном зажигании и открытой двери водителя включены приборы наружного освещения, будет подаваться звуковое предупреждение («колокольчик»).

Переключатель дальнего/ ближнего света фар

: чтобы включить дальний свет фар, отведите рычаг переключателя указателей поворота от себя и отпустите. Чтобы включить ближний свет фар, снова отведите рычаг от себя или потяните его на себя и отпустите.



При включении дальнего света фар на комбинации приборов загорается данный индикатор.

Функция кратковременного включения дальнего света фар

Для кратковременного включения дальнего света фар потяните рычаг переключателя указателей поворота на себя до упора, а затем отпустите.

Система дневных ходовых огней (DRL)

Система дневных ходовых огней улучшает видимость вашего автомобиля спереди в дневное время суток.

Система активирует дневные ходовые огни, когда соблюдены следующие условия:

- Зажигание включено.
- Переключатель наружного освещения установлен в положение AUTO.
- Датчик освещенности определяет дневное время суток.
- Стояночный тормоз выключен или рычаг селектора не находится в положении P (парковка).

При включенных дневных ходовых огнях задние фонари, габаритные огни и другие наружные световые приборы остаются выключенными.

Дневные ходовые огни выключаются при установке переключателя наружного освещения в положение  или при выключении зажигания.

Система автоматического управления наружными световыми приборами

Когда при недостаточном уровне освещенности переключатель наружного освещения повернут в положение AUTO, автоматически включаются фары.



В верхней части приборной панели находится датчик освещенности. Не закрывайте данный датчик. В противном случае при включении зажигания будут всегда включаться фары.



Система может также включить фары при заезде на крытую парковку или въезде в тоннель.

Система автоматического управления наружными световыми приборами включается при запуске двигателя при нахождении автомобиля в неосвещенной зоне (например, в неосвещенном гараже). В светлое время суток при выезде из гаража происходит небольшая задержка перед выключением системы автоматического управления световыми приборами и включением системы дневных ходовых огней. Во время действия периода задержки подсветка комбинации приборов может быть не такой яркой, как обычно. Убедитесь в том, что яркость подсветки приборной панели установлена на максимум. См. *Регулятор яркости подсветки приборной панели* → 176.

При достаточной наружной освещенности фары автоматически отключаются и может включаться система дневных ходовых огней (DRL).

Система автоматического управления наружными световыми приборами деактивируется при установке переключателя наружного освещения в положение  или при выключении зажигания.

Включение наружных световых приборов при включении стеклоочистителя

При включении очистителя ветрового стекла в дневное время при работающем двигателе и положении AUTO переключателя наружного освещения включаются фары, габаритные огни и другие наружные световые приборы. Длительность периода задержки перед автоматическим включением наружного освещения зависит от скорости движения щеток очистителя. При неработающем очистителе ветрового стекла наружные световые приборы не загораются. Установите переключатель наружного освещения в положение  или  для отключения данной функции.

Выключатель аварийной световой сигнализации



△ (выключатель аварийной световой сигнализации): при прикосновении к кнопке △, расположенной на центральной консоли, будут одновременно мигать передние и задние указатели поворота. Чтобы выключить аварийную световую сигнализацию, коснитесь этой кнопки еще раз.

Аварийная световая сигнализация включается автоматически при срабатывании подушек безопасности.

Сигналы указателей поворота



Для включения указателей поворота переместите рычаг левого подрулевого переключателя до упора вверх или вниз.

Индикатор в виде мигающей стрелки на комбинации приборов показывает направление поворота или изменения полосы движения.

Перед началом перестроения переместите рычаг вверх или вниз до момента включения индикатора в виде стрелки. Удерживайте рычаг в верхнем или нижнем положении до завершения перестроения. При перемещении рычага вверх или вниз коротким движением лампы указателей поворота мигнут три раза.

Указатели поворота можно выключить вручную, переместив рычаг в исходное положение.

Если после включения указателей поворота стрелка индикатора продолжает быстро мигать или не загорается вообще, это свидетельствует о том, что, возможно, перегорела одна из ламп указателей поворота.

Замените перегоревшую лампу. Если лампа не перегорела, проверьте соответствующий предохранитель. См. *Предохранители и автоматы защиты цепей* → 292.

Лампы освещения зоны поворота

При соответствующей комплектации лампы освещения зоны поворота будут автоматически включаться при соблюдении следующих условий:

- Включены фары ближнего света.
- Включены указатели поворота или рулевое колесо повернуто на заданный угол.
- Скорость автомобиля ниже заданной.

Приборы внутреннего освещения

Регулятор яркости подсветки приборной панели



Яркость подсветки органов управления, расположенных на приборной панели и рулевом колесе, может регулироваться.

☞ (регулятор яркости подсветки приборной панели): вращайте дисковый регулятор вверх или вниз для увеличения или уменьшения уровня яркости подсветки.

Яркость дисплеев регулируется автоматически с учетом интенсивности наружного освещения. Регулятор

яркости подсветки приборной панели задает минимальный уровень, до которого может автоматически регулироваться яркость дисплеев.

Декоративная подсветка салона

При открывании любой из дверей декоративная подсветка салона включается, если переключатель плафонов освещения салона находится в соответствующем положении. Для деактивации функции включения декоративной подсветки салона при открывании двери нажмите кнопку **OFF**. Индикатор на кнопке погаснет.

Плафоны освещения салона



Кнопки управления плафонами освещения салона находятся на потолочной консоли.

Для изменения настроек плафонов освещения салона нажмите одну из следующих кнопок:

☞ OFF (выкл. при открывании двери): при нажатии данной кнопки плафоны освещения салона загораться не будут даже при открывании какой-либо из дверей автомобиля. При деактивации функции включения плафонов при открывании двери на кнопке загорится индикатор. Для включения этой функции нажмите кнопку **☞ OFF** снова. Индикатор погаснет. Плафоны освещения салона будут загораться при открывании дверей.

☞ ON/OFF (вкл./выкл.): нажмите эту кнопку для включения/выключения плафонов освещения салона вручную.

Лампы для чтения

Лампы для чтения расположены на потолочной консоли и над задними пассажирскими дверьми. Данные лампы автоматически включаются при открывании любой из дверей.

Чтобы включить или отключить лампы для чтения вручную:



Нажмите на рассеиватель лампы, расположенной на потолочной консоли.



Нажмите на рассеиватель лампы, расположенной над задней пассажирской дверью.

Функции системы освещения

Освещение при посадке

Некоторые приборы наружного освещения и большая часть приборов внутреннего освещения кратковременно включаются при нажатии кнопки  на пульте дистанционного управления при плохой освещенности или в затемненных зонах. См. *Действие системы дистанционного управления замками (RKE)* → 30. При открывании двери водителя включаются подсветка приборной панели, дисплей информационного центра и подсветка карманов в обивке дверей. Через примерно 30 секунд выключаются приборы наружного освещения, а яркость ламп приборов внутреннего освещения постепенно уменьшается, после чего они выключаются. Функцию освещения при посадке можно отключить вручную, для чего необходимо включить зажигание, или выбрать режим ACC/ACCESSORY кнопки запуска, или нажать кнопку  пульта дистанционного управления.

Характер действия данной функции можно изменить. См. *Vehicle Locator Lights (определение местонахождения автомобиля)* в *Пользовательские настройки* → 157.

Освещение при высадке

Некоторые наружные и внутренние световые приборы включаются при плохой освещенности или в затемненных зонах, когда дверь водителя открывается при выключенном зажигании. Плафоны освещения салона включаются после выключения зажигания. Наружные световые приборы и плафоны освещения салона остаются включенными в течение заданного времени, а затем автоматически выключаются.

Наружные световые приборы отключаются сразу же после установки переключателя наружного освещения в положение «выключено».

Характер действия данной функции можно изменить. См. *Пользовательские настройки* → 157.

Функция защиты аккумуляторной батареи от разрядки

Если плафоны внутреннего освещения остались включенными после выключения зажигания, система защиты аккумуляторной батареи от разрядки автоматически выключит плафоны внутреннего освещения через некоторое время. Это предотвращает разрядку аккумуляторной батареи.

Защита аккумуляторной батареи от разрядки при включенных приборах наружного освещения

Приборы наружного освещения выключаются через 10 минут после выключения зажигания, если габаритные огни или фары были включены вручную. Это предотвращает разрядку аккумуляторной батареи. Для перезапуска 10-минутного таймера поверните переключатель наружного освещения в положение «выключено», а затем в положение включения габаритных огней или фар.

Чтобы оставить световые приборы включенными на период времени, превышающий 10 минут, зажигание должно быть включено или должен быть выбран режим ACC/ACCESSORY кнопки запуска.

Информационно-развлекательная система

Общие сведения

Информационно-развлекательная система..... 179

Общие сведения

Информационно-развлекательная система

См. Руководство пользователя информационно-развлекательной системы для получения информации об управлении радиоприемником, аудиоплеерами, телефоном, навигационной системой и системой распознавания голосовых команд. Данное руководство также содержит информацию о соответствующих настройках.

Функция автоматического шумоподавления (ANC)

При соответствующей комплектации функция ANC уменьшает уровень шума двигателя в салоне автомобиля. Для надлежащей работы функции ANC необходимо, чтобы следующее оборудование автомобиля, установленное на заводе-изготовителе, работало исправно: аудиосистема, радиоприемник, громкоговорители, усилитель (при наличии), система впуска, а также система выпуска отработанных газов. В случае установки в послепродажный период соответствующего дополнительного оборудования, для деактивации этой функции требуется обратиться к официальному дилеру.

Управление системой климат-контроля

Система климат-контроля

Двухзонная система климат-контроля с функцией автоматического управления	180
Система климат-контроля для пассажиров задних сидений	185

Вентиляционные дефлекторы

Вентиляционные дефлекторы	188
---------------------------------	-----

Техническое обслуживание системы вентиляции

Фильтрующий элемент системы вентиляции салона	188
Обслуживание системы кондиционирования воздуха	188

Система климат-контроля

Двухзонная система климат-контроля с функцией автоматического управления

Для управления режимами обогрева, вентиляции и кондиционирования воздуха используются органы управления, расположенные на панели управления системой климат-контроля, и сенсорный экран.

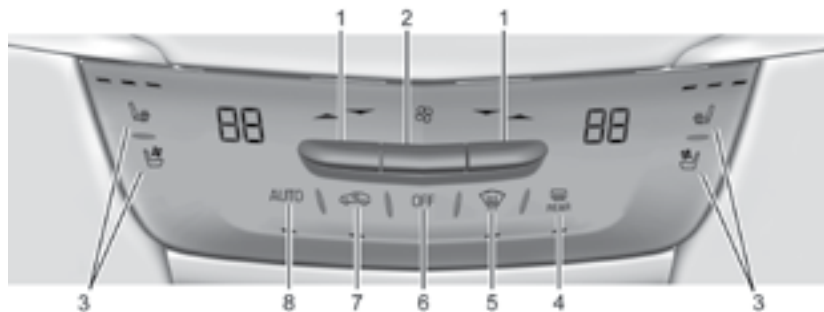

Органы управления системой климат-контроля на центральной консоли

1. Регуляторы температуры для водителя и пассажира переднего сиденья
2. Регулятор скоростных режимов вентилятора
3. Выключатели обогрева и вентиляции сидений водителя и переднего пассажира (при соответствующей комплектации)
4. Электрообогреватель заднего стекла
5. Выключатель режима обогрева стекол
6. OFF (выкл.) (вентилятор)
7. Выключатель режима рециркуляции воздуха
8. AUTO (выключатель автоматического режима)

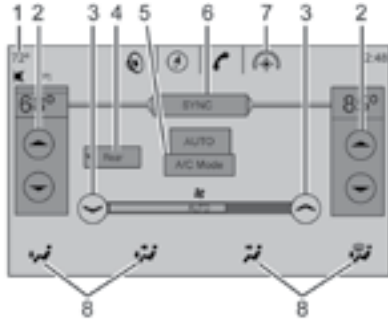

Сенсорный экран системы климат-контроля

1. Дисплей наружной температуры
2. Регуляторы температуры для водителя и пассажира переднего сиденья
3. Регулятор скоростных режимов вентилятора
4. Rear (экран управления климат-контролем для пассажиров задних сидений)
5. Режим A/C (кондиционер)
6. SYNC (синхронизация температурных режимов)
7. Выбор режимов климат-контроля (кнопка панели быстрого выбора приложений)

8. Переключатели режимов подачи воздуха для водителя и пассажира переднего сиденья

Сенсорный экран системы климат-контроля

Настройки скоростного режима вентилятора, режима подачи воздуха, выбора значений температуры для водителя и пассажира переднего сиденья, кондиционера и синхронизации температурных режимов могут быть заданы путем нажатия кнопки CLIMATE на главном экране информационно-развлекательной системы или кнопки «Климат-контроль» на панели быстрого выбора приложений на дисплее информационно-развлекательной системы. Выбор настроек можно осуществлять на экране системы климат-контроля зоны водителя и переднего пассажира. См. Руководство пользователя информационно-развлекательной системы.

Экран состояния системы климат-контроля



Данный экран временно отображается при нажатии кнопок управления системой климат-контроля на центральной консоли. На этом экране можно регулировать распределение воздушных потоков.

Автоматический режим

Система климат-контроля автоматически управляет скоростью вращения вентилятора, режимами подачи и рециркуляции воздуха и работой кондиционера для обогрева или охлаждения воздуха с целью создания наиболее благоприятного микроклимата в салоне автомобиля.

Когда индикатор AUTO горит, система работает полностью в автоматическом режиме. Настройки каждой функции

системы климат-контроля можно также устанавливать вручную, при этом выбранная настройка отображается на дисплее. Функции, для которых не выбран ручной режим настройки, регулируются автоматически, даже если индикатор AUTO не горит.

Для включения автоматического режима работы системы:

1. Нажмите кнопку AUTO на дисплее или на центральной консоли.
2. Выберите значение температуры. Подождите некоторое время, чтобы система стабилизировалась. Затем установите значение температуры, при которой вам будет наиболее комфортно.

Для снижения расхода топлива и обеспечения быстрого охлаждения салона в жаркую погоду может автоматически включаться режим рециркуляции. При этом индикатор режима рециркуляции не загорается. Нажмите кнопку  для выбора режима рециркуляции; при повторном нажатии этой кнопки будет выбран режим притока наружного воздуха.

В меню настроек комбинации приборов можно заменить британскую систему единиц измерения метрической. См. Дисплей приложений комбинации приборов в *Комбинация приборов (топовая комплекта-*

ция) → 131 или *Комбинация приборов (базовая комплектация)* → 129.

OFF (выкл.): нажмите эту кнопку для включения или выключения вентилятора. При выключении вентилятора дисплеи системы климат-контроля зоны водителя и переднего пассажира, а также зоны задних пассажиров отключаются, и система выключает режим притока наружного воздуха в салон автомобиля. При выборе «Включено» или нажатии любой из кнопок управления системой климат-контроля система включится и будет работать с текущими настройками. При этом возможность управления температурой и распределением воздушных потоков сохраняется.

 /  (**регуляторы температуры для водителя и пассажира переднего сиденья**): значения температуры можно устанавливать отдельно для водителя и пассажира переднего сиденья. Нажмите для увеличения или уменьшения температуры. Нажмите и удерживайте для быстрого увеличения или уменьшения значения выбираемой температуры.



Температура для водителя и пассажира переднего сиденья также может регулироваться путем нажатия кнопок на сенсорном экране.

SYNC (синхронизация температурных режимов): нажмите кнопку SYNC на сен-

сорном экране для установки одинаковых параметров микроклимата для всех зон автомобиля, выбранных водителем. Для изменения температуры во всех выбранных зонах отрегулируйте температуру для зоны водителя. При установке параметров для пассажира переднего сиденья или пассажира заднего сиденья индикатор SYNC гаснет, когда управление температурой не синхронизировано.

Rear (задний модуль): при соответствующей комплектации нажмите кнопку Rear на сенсорном экране управления системой климат-контроля для водителя и переднего пассажира, чтобы открыть экран управления задним модулем системы. После перехода в данный режим можно управлять настройками заднего модуля системы климат-контроля с передних сидений. См. *Система климат-контроля для пассажиров задних сидений* → 185.

Режим ручного управления

  (**регулировка скоростных режимов вентилятора**): для увеличения или уменьшения скорости вращения вентилятора нажимайте вверх или вниз клавиши регулировки скоростных режимов вентилятора на центральной консоли или нажимайте соответствующие кнопки на сенсорном экране. Для быстрой регулировки скорости вращения вентилятора нажмите вверх или вниз и удерживайте

клавиши регулировки скоростных режимов вентилятора на центральной консоли или нажмите и удерживайте соответствующие кнопки на сенсорном экране. При этом на экран выводится текущая настройка скоростного режима работы вентилятора. Нажатие любой из этих кнопок отключает автоматическое управление режимами вентилятора, и они могут регулироваться вручную. Для возврата в автоматический режим нажмите кнопку AUTO. Для отключения вентилятора и системы климат-контроля нажмите вниз и удерживайте нажатой клавишу регулировки скоростных режимов вентилятора на центральной консоли или нажмите и удерживайте соответствующую кнопку на сенсорном экране до тех пор, пока режим управления вентилятором не будет отключен.

Переключатель режимов подачи

воздуха: когда на экране отображаются параметры системы климат-контроля, выберите необходимый режим направления подачи воздуха. Кнопка с выбранным направлением подачи воздуха будет подсвечена. Нажатие любой кнопки переключателя режимов подачи воздуха выключает автоматический режим, и направление подачи воздуха может быть отрегулировано вручную. Для возврата в автоматический режим нажмите кнопку AUTO.



Для изменения текущего режима нажмите одну из следующих кнопок:

 (к лицу): весь объем воздуха поступает через вентиляционные дефлекторы, расположенные в приборной панели.

 (к лицу и к ногам): воздух подается через вентиляционные дефлекторы, расположенные в приборной панели, и через воздуховоды, находящиеся возле пола.

 (к ногам): воздух подается через воздуховоды, расположенные возле пола.

 (к стеклам и к ногам): данный режим используется для удаления влаги и конденсата со стекол. Воздух подается через воздуховоды, расположенные у основания ветрового стекла и возле пола.

 (режим обдува): в данном режиме осуществляется ускоренная очистка ветрового стекла от запотевания или наледя. Воздух подается через воздуховоды, расположенные у основания ветрового стекла. При нажатии кнопки  включает-ся или выключается режим обдува стекол. Изменение режима подачи воздуха приводит также к отключению данного режима.

A/C (режим кондиционирования воздуха): нажмите кнопку A/C Mode на сенсорном экране для включения или отключения режима автоматического управления кондиционированием воздуха. При выключенном вентиляторе

системы климат-контроля или отрицательной наружной температуре система кондиционирования не включается.

Для возврата в автоматический режим нажмите кнопку AUTO, после чего система кондиционирования будет работать.

 (режим рециркуляции): с помощью данной кнопки можно переключаться между режимом рециркуляции и режимом притока наружного воздуха. При включенном режиме рециркуляции на кнопке загорается индикатор. В данном режиме воздух охлаждается быстрее или предотвращается попадание в салон автомобиля неприятных запахов.

При нажатии данной кнопки автоматический режим управления системой климат-контроля отключается. Нажмите кнопку AUTO для возврата в автоматический режим; режим рециркуляции будет включаться и выключаться автоматически.

Управление режимом рециркуляции вручную невозможно в режимах обогрева и обдува стекол.

Auto Defog (автоматический режим обдува стекол): система климат-контроля может быть оснащена датчиком для автоматического обнаружения высокого уровня влажности в салоне автомобиля. При обнаружении высокого уровня влажности система климат-контроля может

отрегулировать подачу наружного воздуха или включить систему кондиционирования воздуха. Если система климат-контроля не определяет условия возможного запотевания стекол, она возвращается в нормальный режим работы. Для включения и отключения функции Auto Defog (автоматический обдув стекол) см. Climate and Air Quality (система климат-контроля и качества воздуха) в *Пользовательские настройки* → 157.

Электрообогреватель заднего стекла

 (электрообогреватель заднего стекла): нажмите данную кнопку для включения или выключения электрообогревателя заднего стекла. При включении электрообогревателя заднего стекла на кнопке выключателя загорается индикатор.

Электрообогреватель заднего стекла работает только при включенном зажигании. Электрообогреватель заднего стекла выключается после выключения зажигания или выбора режима ACC/ACCESSORY кнопки запуска.

Электрообогреватель заднего стекла может включаться и выключаться автоматически. См. Climate and Air Quality (система климат-контроля и качества воздуха) в *Пользовательские настройки* → 157. При выборе настройки Auto Rear Defog

(автоматическое управление электрообогревателем заднего стекла) обогреватель будет автоматически включаться при низкой температуре воздуха в салоне автомобиля и наружной температуре ниже +4 °C.



Верхние токоведущие нити на заднем стекле – это нити антенны. Они не относятся к токоведущим нитям электрообогревателя и, соответственно, не нагреваются при его включении.



Обогрев наружных зеркал заднего вида включается при нажатии кнопки включения электрообогревателя заднего стекла и способствует удалению конденсата и наледи с поверхности зеркал.

Осторожно

Не используйте для очистки внутренней поверхности заднего и ветрового стекол предметы с острыми краями. В противном случае могут быть повреждены токоведущие нити электрообогревателя или антенна, что приведет к ухудшению качества приема радиостанций. В этом случае гарантия производителя на устранение возможных повреждений распространяться не будет.

Выключатели обогрева и вентиляции сидений водителя и переднего пассажира (при соответствующей комплектации)

Для включения обогрева подушки сиденья водителя или переднего пассажира нажмите кнопку  или .

Для включения вентиляции сиденья водителя или переднего пассажира нажмите кнопку  или . См. *Передние сиденья с функциями обогрева и вентиляции* → 68.

Функция автоматического включения обогрева и вентиляции сидений водителя и переднего пассажира:

когда зажигание включено, эта функция автоматически активирует обогрев или вентиляцию сидений с интенсивностью, зависящей от температуры в салоне автомобиля. Индикаторы на центральной консоли указывают на текущий уровень интенсивности обогрева или вентиляции сидений: высокий, средний, низкий или выключено. Для деактивации функции автоматического включения обогрева или вентиляции сидений используйте кнопки управления обогревом или вентиляцией сидений, расположенные на центральной консоли. Если сиденье пассажира не занято, функция автоматического включения обогрева и вентиляции неактивна для этого сиденья. Функцию автоматического включения

обогрева или вентиляции сидений можно настроить таким образом, чтобы она всегда активировалась при включении зажигания. Если автомобиль оборудован рулевым колесом с функцией обогрева, то обогрев рулевого колеса включится автоматически при автоматическом включении обогрева сидений, а индикатор обогрева рулевого колеса будет показывать состояние обогрева.

См. Передние сиденья с функциями обогрева и вентиляции → 68 и Пользовательские настройки → 157.

Включение системы климат-контроля при дистанционном запуске двигателя:

если в автомобиле предусмотрена функция дистанционного запуска двигателя, то может обеспечиваться включение системы климат-контроля после запуска двигателя. Система будет использовать последние настройки водителя для обогрева или вентиляции салона. При низкой наружной температуре после дистанционного запуска двигателя может быть включен электрообогреватель заднего стекла. Индикатор электрообогревателя заднего стекла не загорается при дистанционном запуске двигателя.

Также при дистанционном запуске двигателя может включаться обогрев или вентиляция сидений в зависимости от температуры наружного воздуха (при соответствующей комплектации). При

дистанционном запуске двигателя индикаторы на кнопках выключателей обогрева или вентиляции сидений могут не загораться. При соответствующей комплектации при дистанционном запуске двигателя в холодную погоду включится обогрев рулевого колеса. Индикатор на кнопке выключателя обогрева рулевого колеса может не загораться при дистанционном запуске.

См. Дистанционный запуск двигателя → 36 и Передние сиденья с функциями обогрева и вентиляции → 68.

Датчик интенсивности солнечного света



С помощью датчика интенсивности солнечного света, расположенного на верхней части приборной панели ближе к ос-

нованию ветрового стекла, определяется интенсивность солнечного излучения.

В системе климат-контроля для создания наиболее благоприятного внутреннего микроклимата данные, получаемые от этого датчика, используются для управления настройками температуры, скоростью вращения вентилятора, режимом рециркуляции и режимами подачи воздуха.

Если данный датчик закрыт чем-либо от света, система климат-контроля может работать некорректно.

Система климат-контроля для пассажиров задних сидений

При соответствующей комплектации задний модуль системы климат-контроля для пассажиров заднего сиденья находится в задней части центральной консоли. Параметры можно устанавливать при помощи кнопок панели управления задним модулем системы климат-контроля, расположенных в задней части центральной консоли, и при помощи сенсорного экрана управления задним модулем.



Органы управления системой климат-контроля для пассажиров задних сидений

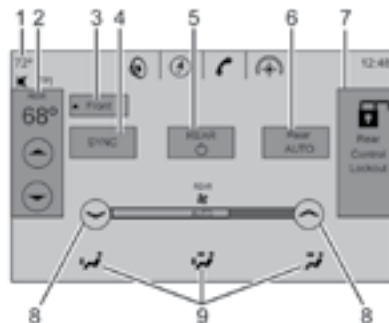

1. Переключатели управления обогревом сидений для задних пассажиров
2. Переключатель режимов подачи воздуха
3. AUTO (выключатель автоматического режима)
4. Регулятор скоростных режимов вентилятора
5. Регуляторы температуры для пассажиров заднего сиденья



Экран управления климат-контролем для пассажиров задних сидений

1. Дисплей наружной температуры
2. Управление температурой для пассажиров задних сидений
3. Front (экран управления системой климат-контроля для водителя и пассажира переднего сиденья)
4. SYNC (синхронизация температурных режимов)
5. REAR  (вкл./выкл. задний модуль)
6. Rear AUTO (выключатель автоматического режима системы климат-контроля для пассажиров задних сидений)
7. Rear Control Lockout (отключение панели управления заднего модуля системы климат-контроля)
8. Переключатели скоростных режимов вентилятора
9. Переключатель режимов подачи воздуха

Rear (задний модуль): нажмите кнопку Rear на сенсорном экране управления системой климат-контроля для водителя и переднего пассажира, чтобы открыть экран управления задним модулем системы климат-контроля. После перехода в данный режим можно управлять настройками заднего модуля системы климат-контроля с передних сидений.

REAR  (вкл./выкл. задний модуль): нажмите кнопку REAR  на сенсорном экране управления системой климат-контроля для пассажиров задних сидений для включения или выключения заднего модуля системы климат-контроля.

SYNC (синхронизация температурных режимов): нажмите кнопку SYNC на сенсорном экране управления задним модулем для синхронизации температуры для зоны пассажиров задних сидений и зоны водителя. При этом кнопка SYNC будет подсвечиваться.



Rear Control Lockout (отключение панели управления заднего модуля системы климат-контроля): нажмите эту кнопку для блокировки или разблокировки панели управления системой климат-контроля с мест пассажиров задних сидений. При включенной блокировке управление настройками системы климат-контроля для пассажиров задних сидений может осуществляться только с передних сидений.

Автоматический режим

AUTO (автоматический режим): нажмите для включения/выключения данной функции. Управление распределением воздушных потоков будет осуществляться автоматически. При этом индикатор AUTO будет отображаться на экране. При изменении режима управления распреде-



лением воздушных потоков или скорости вращения вентилятора вручную автоматический режим управления системой климат-контроля отключается.

Режим ручного управления

 (управление скоростными режимами вентилятора): нажмите клавишу регулировки скоростных режимов вентилятора заднего модуля системы климат-контроля вверх или вниз для увеличения или уменьшения скорости подачи воздуха через задние воздуховоды. Скорость подачи воздуха в зоне для пассажиров заднего сиденья можно также регулировать, нажимая кнопку  или  на сенсорном экране управления задним модулем системы климат-контроля.

Регуляторы температуры: нажимайте вверх или вниз для регулирования температуры в зоне для пассажиров задних сидений. Температуру в зоне для пассажиров задних сидений можно также регулировать, нажимая на сенсорном экране управления задним модулем системы климат-контроля кнопку  для подачи более теплого воздуха или  для подачи более холодного воздуха.

Переключатель режимов подачи воздуха: нажимайте вверх или вниз для выбора режима распределения воздушных потоков в зоне для пассажиров заднего сиденья. Режим подачи воздуха также

можно регулировать, нажимая кнопки ,  и  на сенсорном экране управления задним модулем системы климат-контроля. При этом изменяется направление воздушных потоков в зоне для пассажиров заднего сиденья.

Если выбран режим подачи воздуха в зону ног пассажиров заднего сиденья, то при регулировке скоростного режима вентилятора соответствующий индикатор изменится, но количество воздуха, подаваемого в зону ног, останется неизменным. Это не является признаком неисправности системы.

Для активации режима подачи воздуха в зону ног пассажиров заднего сиденья нажмите кнопку  на сенсорном экране управления задним модулем системы климат-контроля.

Вентиляционные дефлекторы



Регулируемые вентиляционные дефлекторы расположены в центре и по бокам приборной панели, а также в задней части вещевого отделения центральной консоли.

Чтобы изменить направление воздушного потока или закрыть воздуховод, перемещайте ручку, расположенную на дефлекторе.

Рекомендации по использованию системы климат-контроля

- Удаляйте лед, снег, листья и другой мусор с воздухозаборников у основания ветрового стекла, чтобы не соз-

давалось препятствий для притока наружного воздуха в салон.

- Удаляйте снег с капота для улучшения обзорности и уменьшения проникновения влаги внутрь автомобиля.
- Не загромождайте пространство под передними сиденьями для более эффективной циркуляции воздуха внутри салона.
- Использование дефлекторов капота, не одобренных компанией GM, может существенно ухудшать работу системы климат-контроля. Перед установкой какого-либо наружного дополнительного оборудования обратитесь за консультацией к официальному дилеру.
- Не прикрепляйте никакие предметы к вентиляционным дефлекторам, поскольку это может привести к их повреждению и будет препятствовать правильному распределению воздушных потоков.

Техническое обслуживание системы вентиляции

Фильтрующий элемент системы вентиляции салона

Фильтрующий элемент системы вентиляции задерживает основное количество пыли, пыльцы и других переносимых по воздуху раздражителей, которые попадают в салон автомобиля снаружи. Фильтрующий элемент необходимо заменять в ходе планового технического обслуживания. См. *Плановое техническое обслуживание* → 352.

Для замены фильтрующего элемента обратитесь к авторизованному дилеру.

Обслуживание системы кондиционирования воздуха

У всех автомобилей в моторном отделении установлена табличка с указанием типа хладагента, используемого в системе кондиционирования воздуха. Обслуживание системы кондиционирования должно выполняться только специально обученными и сертифицированными техническими специалистами. Испаритель системы кондиционирования воздуха ремонту не подлежит. Также не допуска-

ется замена испарителя на испаритель, снятый с автомобиля, пострадавшего в аварии или подлежащего утилизации. При необходимости замены испарителя следует устанавливать только новый испаритель для обеспечения надлежащей и безопасной работы системы кондиционирования воздуха.

В процессе обслуживания системы кондиционирования весь хладагент должен регенерироваться при помощи соответствующего оборудования. Выпуск хладагента непосредственно в атмосферу наносит ущерб окружающей среде, а также создает угрозу для здоровья людей (опасность поражения дыхательных путей, ожогов, обморожений и т. п.).

Система кондиционирования воздуха требует периодического технического обслуживания. См. *Плановое техническое обслуживание* → 352.

Управление автомобилем

Информация о вождении

Внимательность при вождении.....	191
Предусмотрительность при вождении	192
Вождение в состоянии алкогольного опьянения.....	192
Системы управления автомобилем ..	192
Торможение.....	192
Рулевое управление.....	193
Возврат автомобиля на дорогу.....	194
Восстановление контроля над автомобилем.....	194
Движение по мокрым дорогам.....	195
Вождение зимой	196
Если автомобиль застрял	198
Ограничения нагрузки на автомобиль.....	198

Запуск двигателя и начало движения

Обкатка нового автомобиля.....	202
Режимы кнопки запуска двигателя ...	202
Запуск двигателя	204
Система автоматической остановки/запуска двигателя.....	205
Предпусковой подогреватель двигателя.....	206

Режим задержки отключения питания дополнительного электрооборудования (RAP).....	207
Перевод рычага селектора в положение Р (парковка).....	207
Вывод рычага селектора из положения Р (парковка).....	208
Нахождение автомобиля над горючими материалами.....	208
Продолжительная стоянка с работающим двигателем.....	209

Отработанные газы

Работа двигателя при неподвижном автомобиле	210
---	-----

Автоматическая коробка передач

Режим ручного выбора передач	215
------------------------------------	-----

Система привода

Система полного привода.....	216
------------------------------	-----

Тормозная система

Антиблокировочная система (ABS) ..	217
Стояночный тормоз с электроприводом	218
Система помощи при экстренном торможении	220
Система помощи при трогании на подъеме (HSA).....	220

Системы стабилизации движения

Противобуксовочная система/система поддержания курсовой устойчивости	221
Переключатель режимов движения ..	223

Система круиз-контроля

Система адаптивного круиз-контроля	226
--	-----

Системы помощи водителю

Системы помощи при парковке или движении задним ходом	237
Системы помощи водителю при движении	244
Система предупреждения о возможном фронтальном столкновении (FCA) ...	245
Система автоматического торможения при движении вперед (FAB).....	247
Система автоматического торможения при обнаружении пешеходов во время движения вперед (FPB).....	249
Система контроля слепых зон (SBZA).....	251
Система помощи при перестроении (LCA)	252
Система предупреждения о непреднамеренном выходе из занимаемой полосы (LDW)	254
Система предотвращения выезда из занимаемой полосы (LKA).....	254

Топливо

Рекомендуемое топливо	256
Запрещенное топливо	256
Присадки к топливу	257
Заправка автомобиля топливом	257
Заполнение канистр топливом	259

Буксировка прицепа

Общие сведения о буксировке	259
Особенности вождения с прицепом и рекомендации по буксировке	260
Буксировка прицепа	263
Оборудование для буксировки прицепа	264
Система контроля раскачивания прицепа (TSC)	266

Установка дополнительного оборудования

Дополнительное электрооборудование	267
--	-----

Информация о вождении**Внимательность при вождении**

Существует множество факторов, отвлекающих внимание водителя во время вождения. Сохраняйте рассудительность. Никакие другие действия не должны отвлекать ваше внимание от дороги. Во многих странах приняты законы, касающиеся отвлечения внимания водителя во время вождения. Ознакомьтесь с соответствующими законами, которые действуют в вашей стране, и соблюдайте их.

Не отвлекайтесь во время вождения, внимательно следите за дорогой, надежно удерживайте руками рулевое колесо и сосредоточьтесь на управлении автомобилем.

- Не пользуйтесь мобильным телефоном при управлении автомобилем. Чтобы принимать или совершать вызовы, пользуйтесь гарнитурой Hands free.
- Следите за дорогой. Не читайте, не делайте заметки и не ищите информацию в телефоне или других электронных устройствах.
- При необходимости совершения каких-либо действий, которые могут отвлечь ваше внимание от вождения,

попросите переднего пассажира их выполнить.

- Прежде чем садиться за руль, ознакомьтесь с такими функциями, как программирование предпочитаемых радиостанций, регулировка настроек системы климат-контроля и положений сиденья. Перед поездкой заранее проложите маршрут до пункта назначения в навигационной системе или навигационном устройстве.
- Если необходимо поднять предмет, упавший на пол, сначала остановите автомобиль в безопасном месте.
- Не пытайтесь успокоить детей во время движения. Сначала остановите автомобиль или припаркуйтесь.
- Перевозите животных в специально предусмотренных для этого устройствах (клетках, контейнерах) или используйте шлейки, пристегивающиеся к замку ремня безопасности.
- Во время управления автомобилем не ведите эмоциональные разговоры с пассажирами или по мобильному телефону.

⚠ Внимание

Длительное или частое отвлечение внимания от дороги может привести к дорожно-транспортному происшествию, влекущему за собой тяжелые травмы и даже смерть. Не отвлекайтесь от процесса управления автомобилем.

Для получения подробной информации об использовании информационно-развлекательной и навигационной систем (при соответствующей комплектации), а также о регистрации и использовании мобильного телефона см. Руководство пользователя информационно-развлекательной системы.

Предусмотрительность при вождении

Понятие «предусмотрительность при вождении» означает постоянную готовность к возникновению неожиданных ситуаций. Первым шагом к предусмотрительному вождению является использование ремня безопасности. См. *Ремень безопасности* → 73.

- Представьте себе, что все участники дорожного движения (пешеходы, велосипедисты и водители других автомобилей) ведут себя на дорогах безответственно и совершают

ошибки. Прогнозируйте их поведение и будьте готовы к неожиданным ситуациям.

- Соблюдайте безопасную дистанцию до автомобиля, идущего впереди.
- Сосредоточьте внимание на управлении автомобилем.

Вождение в состоянии алкогольного опьянения

Никогда не садитесь за руль после употребления алкоголя в любой дозе. Вождение в состоянии алкогольного опьянения приведет к аварии, в которой вы, ваши пассажиры и другие люди могут получить тяжелые увечья или погибнуть.

⚠ Внимание

Вождение и алкоголь несовместимы. Ваши рефлексы, восприятие с помощью органов чувств, внимание и рассудительность будут ухудшены даже от малой дозы алкоголя. Вождение в состоянии алкогольного опьянения может привести к авариям и, как следствие, к тяжелым травмам и даже к смерти.

(см. продолжение)

Внимание (продолжение)

Никогда не садитесь за руль в состоянии алкогольного опьянения и не совершайте поездки в качестве пассажира в автомобиле, водитель которого употребил алкоголь. Добирайтесь до дома на такси или передайте управление автомобилем трезвому водителю.

Системы управления автомобилем

Рулевое управление, педали акселератора и тормоза – важнейшие элементы, позволяющие водителю управлять автомобилем.

Торможение

Время, необходимое для остановки автомобиля, складывается из времени, необходимого для принятия решения о торможении, и времени, в течение которого происходит торможение. Время, которое затрачивается на перенос ноги на педаль тормоза, является временем, в течение которого водитель принимает решение применить торможение. Иными словами, это время реакции на изменение ситуации.

В среднем время реакции водителя составляет приблизительно три четверти

секунды. За это время автомобиль, движущийся со скоростью 100 км/ч, преодолевает расстояние в 20 м, что в экстренной ситуации может быть слишком много.

Полезные рекомендации:

- Соблюдайте безопасную дистанцию до автомобиля, идущего впереди.
- Избегайте неоправданно резкого торможения.
- Двигайтесь со скоростью, с которой движется транспортный поток.

Если во время движения самопроизвольно останавливается двигатель, выполняйте торможение в обычном режиме, но не нажимайте педаль тормоза несколько раз подряд. В этом случае педаль тормоза может оказывать большее сопротивление. При остановившемся двигателе некоторое разрежение в усилителе тормозной системы сохраняется, но оно уменьшается при каждом последующем нажатии педали тормоза. После того как перестает действовать усилитель тормозной системы, усилие на педали тормоза будет возрастать, и может увеличиваться длина тормозного пути.

Рулевое управление

Рулевое управление с электрическим усилителем

Ваш автомобиль оснащен электрическим усилителем рулевого управления. В приводе рулевого управления не используется рабочая жидкость. Поэтому регулярное техническое обслуживание электроусилителя не требуется.

При отключении электроусилителя рулевого управления из-за неисправности функциональность рулевого управления сохраняется, но усилие на рулевом колесе может увеличиться.

Если электроусилитель рулевого управления используется в течение долгого времени при неподвижном автомобиле, эффективность его работы может снизиться.

Если рулевое колесо поворачивается до достижения крайнего положения и удерживается в этом положении длительное время, помощь со стороны усилителя может уменьшаться.

Действие электроусилителя должно возобновиться в нормальном режиме после остывания электропривода рулевого управления.

При возникновении неисправности обратитесь в авторизованный сервисный центр.

Советы по использованию рулевого управления при прохождении поворотов

- Пройдите повороты на безопасной скорости.
- Снижайте скорость до начала поворота.
- Поддерживайте безопасную постоянную скорость при прохождении поворота.
- Не разгоняйте автомобиль до завершения поворота, а после выхода на прямой участок плавно увеличивайте скорость движения.

Использование рулевого управления в экстремальных ситуациях

- Существуют ситуации, когда объезд препятствия оказывается более эффективным, чем торможение.
- Если руки водителя находятся в положениях «9 часов» и «3 часа», рулевое колесо можно повернуть на 180°, не отрывая от него рук.
- Система ABS сохраняет возможность изменить курс автомобиля с помощью рулевого управления во время торможения.

Возврат автомобиля на дорогу



Иногда при движении по дорогам с покрытием правые колеса оказываются на обочине. В этом случае выполните следующее:

1. Не нажимайте педаль акселератора; при отсутствии помех поверните рулевое колесо немного влево, чтобы выровнять автомобиль относительно края твердого покрытия.
2. Поверните рулевое колесо примерно на одну восьмую оборота до тех пор, пока правое переднее колесо не коснется края дорожного покрытия.
3. Затем верните рулевое колесо в положение для прямолинейного движения и продолжайте движение.

Восстановление контроля над автомобилем

Скольжение колес

Существуют три типа скольжения колес, соответствующие трем системам управления автомобиля:

- Скольжение колес во время торможения – колеса не вращаются.
- Скольжение колес при прохождении поворота со слишком большой скоростью или в результате поворота рулевого колеса на слишком большой угол может приводить к заносу автомобиля.
- При слишком сильном нажатии педали акселератора может возникнуть проскальзывание (буксование) ведущих колес.

Предусмотрительный водитель в большинстве ситуаций избегает скольжения колес, соблюдая максимальную осторожность в конкретных условиях и стараясь не допускать возникновения подобных ситуаций. И тем не менее, возникновение скольжения автомобиля все же возможно.

При возникновении заноса выполните следующие действия:

- Снимите ногу с педали акселератора и быстрым движением установите рулевое колесо в положение, при ко-

тором автомобиль будет двигаться в нужном вам направлении. Автомобиль может вернуться на прежний курс движения. Будьте постоянно готовы к тому, что после первого корректирующего маневра потребуются второй – с поворотом рулевого колеса в противоположную сторону.

- Сбавьте скорость и ведите автомобиль с учетом погодных условий. Тормозной путь может увеличиться и автомобиль может стать менее управляемым, если сцепление колес с дорогой ухудшилось из-за наличия воды, снега, льда, гравия и т. п. Следите за косвенными признаками, такими как наличие на дороге большого количества воды, льда, укатанного снега, отблески на поверхности дороги, и в случае возникновения каких-либо сомнений снижайте скорость.
- Старайтесь избегать внезапных маневров, ускорения или торможения, в том числе снижения скорости движения с помощью перехода на пониженную передачу. Любой резкий маневр может привести к скольжению колес.

Помните: антиблокировочная система устраняет лишь блокировку колес при торможении.

Движение по мокрым дорогам

Движение по мокрым дорогам, а также во время дождя может сопровождаться снижением сцепления шин с дорогой, ухудшением тормозных качеств и динамичи разгона. В данных условиях двигаться следует с уменьшенной скоростью, избегая глубоких луж, потоков воды или участков, полностью покрытых водой.

Внимание

Мокрые тормозные механизмы могут быть причиной столкновения. Длина тормозного пути увеличивается и может возникнуть занос из-за разницы тормозных сил левой и правой сторон. В подобных условиях можно потерять контроль над автомобилем.

После проезда через глубокую лужу и после прохождения мойки двигайтесь, несильно нажимая педаль тормоза, до тех пор, пока не почувствуете, что восстановилась обычная эффективность торможения.

(см. продолжение)

Внимание (продолжение)

Поток воды в реках с быстрым течением обладает большой энергией. Переезд через бурные водные потоки может привести к тому, что автомобиль будет увлечен потоком. При этом водитель и пассажиры могут утонуть. Поэтому выполняйте требования предупреждающих дорожных знаков и будьте предельно внимательны при преодолении бродов.

Аквапланирование

Аквапланирование является опасным явлением. Водяной клин, образующийся в пятне контакта шины с дорогой, способен приподнимать колесо, и оно начинает двигаться по слою воды. Данное явление может возникнуть на дороге с большим количеством воды и при движении с большой скоростью. При возникновении аквапланирования колеса частично или полностью теряют контакт с дорогой.

Определенных правил противодействия аквапланированию не существует. Лучшим выходом при движении по мокрым дорогам является снижение скорости до безопасного уровня.

Другие рекомендации при движении в дождь

Кроме снижения скорости, при движении по мокрым дорогам соблюдайте следующие рекомендации:

- Увеличивайте дистанцию до автомобилей, идущих впереди.
- Совершайте обгон с осторожностью.
- Следите за состоянием щеток очистителя ветрового стекла.
- Следите за наличием достаточного количества жидкости в бачке омывателя ветрового стекла.
- Следите за состоянием шин и глубиной канавок протектора. См. *Шины* → 301.
- Отключите систему круиз-контроля.

Движение по холмистой местности и по горным дорогам

Характер движения на затяжных спусках, подъемах или по горным дорогам отличается от характера движения по равнинным дорогам или дорогам, проходящим по сильно пересеченной местности. При эксплуатации автомобиля в данных условиях следует:

- Регулярно предоставлять автомобиль для проведения технического обслуживания.

живания и поддерживать его в надлежащем техническом состоянии.

- Проверять уровень всех рабочих жидкостей, состояние шин и колес, компонентов тормозной системы, системы охлаждения двигателя и трансмиссии.
- При движении по крутому или затяжному спуску применять торможение двигателем с использованием пониженной передачи.

Внимание

Если при движении на спуске не применяется торможение двигателем с использованием пониженных передач, тормозные механизмы могут перегреться. В результате эффективность торможения может сильно снизиться, вплоть до полного отказа тормозной системы. Пользуйтесь пониженными передачами, чтобы наряду с рабочей тормозной системой в торможении автомобиля принимал участие двигатель.

Внимание

Движение на спусках на нейтральной передаче (N) или при выключенном зажигании опасно. В данном случае нагрузка на тормозные механизмы может увеличиться настолько, что они перегреются и не будут обеспечивать эффективного торможения. В результате эффективность торможения может сильно снизиться, вплоть до полного отказа тормозной системы. На уклонах двигайтесь с работающим двигателем и на пониженных передачах.

- Скорость движения следует выбирать так, чтобы автомобиль оставался в пределах занимаемой полосы движения. Не перемещайтесь по ширине занимаемой полосы и не пересекайте разделительную полосу дороги.
- Будьте внимательны и готовы к неожиданностям, приближаясь к вершине холма: на полосе движения может оказаться автомобиль с заглохшим двигателем или могут находиться автомобили, оставленные там после дорожно-транспортного происшествия.
- Обращайте внимание на специальные дорожные знаки (предупреждения о зонах возможного падения

каменной, действия сильного бокового ветра, указания о величине угла уклона или подъема, знаки приоритета при проезде узких мест и т. п.).

Вождение зимой

Движение по снегу или льду

При движении по снегу или льду силы сцепления колес с дорогой ослабевают, поэтому двигайтесь с осторожностью. Образование наледи наблюдается при температуре воздуха, близкой к 0 °С, когда идет дождь или мокрый снег, что сопровождается резким ухудшением условий сцепления колес с дорогой. Воздержитесь от поездок, если на дороге образуется наледь, до тех пор, пока дороги не будут обработаны противогололедными реагентами.

При движении по скользкой дороге:

- Не допускайте резкого разгона. При слишком сильном нажатии педали акселератора колеса начинают вращаться на месте, «полируя» поверхность, на которую они опираются, и условия сцепления колес с дорогой становятся еще менее благоприятными.
- Включите противобуксовочную систему. См. *Противобуксовочная система*.

ма/система поддержания курсовой устойчивости → 221.

- Антиблокировочная система (ABS) повышает устойчивость автомобиля при резком торможении на скользкой дороге, но начинать торможение на скользких поверхностях следует раньше, чем на сухих покрытиях. См. *Антиблокировочная система (ABS)* → 217.
- Увеличивайте дистанцию до автомобилей, идущих впереди, и следите за обледеневшими участками дороги. Обледеневшие участки могут образовываться в затененных зонах относительно сухих и чистых дорог. Поверхность дороги на поворотах или эстакадах может быть обледеневшей, даже когда примыкающие к ним части дороги остаются чистыми от наледи. При движении по обледеневшей дороге избегайте резких движений рулевым колесом или резкого торможения.
- Отключите систему круиз-контроля.
- Включите режим полного привода (AWD). См. *Переключатель режимов движения* → 223 и *Система полного привода* → 216.

В условиях снежной бури

Остановите автомобиль в безопасном месте и подайте сигнал о помощи. Останьтесь вблизи автомобиля до тех пор, пока не придет помощь. При наличии возможности воспользуйтесь услугами службы помощи на дорогах. Чтобы дождаться помощи и сохранить здоровье людей, находящихся в автомобиле:

- Включите аварийную световую сигнализацию.
- Привяжите кусок ткани или предмет одежды красного цвета к наружному зеркалу заднего вида.

Внимание

Снег может блокировать выход отработанных газов из выхлопной трубы, расположенной под автомобилем. Это может стать причиной проникновения отработанных газов в салон автомобиля. В состав отработанных газов, выделяемых двигателем, входит окись углерода (СО) – газ без цвета и запаха. Вдыхание этого газа может привести к потере сознания и даже к смерти.

(см. продолжение)

Внимание (продолжение)

Если автомобиль застрял в снегу:

- Расчистите снег по периметру автомобиля, особенно в зоне расположения выхлопной трубы.
- Опустите стекло приблизительно на 5 см со стороны, противоположной направлению ветра, чтобы в салон поступал свежий воздух.
- Полностью откройте вентиляционные дефлекторы, расположенные на приборной панели или под ней.
- Включите режим рециркуляции и установите максимальную скорость вращения вентилятора. См. *Система климат-контроля*.

Более подробная информация об окиси углерода приводится в *Отработанные газы* → 209.

В целях экономии топлива запускайте двигатель на короткие промежутки времени для поддержания тепла в автомобиле, затем двигатель следует заглушить и без необходимости не открывать окна для сохранения тепла. Чтобы согреться, полезно быстрым шагом походить вокруг автомобиля.

Иногда дожидаться помощи приходится долго, поэтому время от времени при ра-

боте двигателя на холостом ходу следует немного увеличивать обороты двигателя, чтобы они оставались выше оборотов холостого хода. Это позволяет сохранить заряд аккумуляторной батареи, чтобы оставалась возможность запуска двигателя и кратковременного включения фар в качестве сигнала. Запускайте двигатель как можно реже, чтобы экономить топливо.

Если автомобиль застрял

При застревании автомобиля в песке, грязи, на льду или в снегу плавно нажимайте педаль акселератора.

Если освободить автомобиль с помощью противобуксовочной системы не удастся, отключите ее и используйте метод раскочки. См. *Противобуксовочная система/система поддержания курсовой устойчивости* → 221.

Внимание

Если колеса автомобиля вращаются с очень высокой частотой, шины могут взорваться и стоящие рядом люди могут получить травму. Двигатель автомобиля может перегреться, что может стать причиной возгорания в моторном отсеке или повреждений автомобиля. Не допускайте сильного буксования колес и следите, чтобы стрелка спидометра при этом не заходила за отметку 56 км/ч.

Метод раскочки

Поверните рулевое колесо несколько раз влево и вправо, чтобы расширить колею вокруг передних колес. Отключите противобуксовочную систему. Последовательно переводите рычаг селектора из положения R (задний ход) в положение для движения вперед и обратно, стараясь поддерживать минимальную скорость вращения колес. Перед переходом с передачи R (задний ход) к передаче для движения вперед для предотвращения износа элементов коробки передач необходимо дождаться остановки вращения колес. При переключении передач отпускайте педаль акселератора и плавно нажимайте ее после включения передачи. В некоторых условиях небольшого продвигания автомобиля вперед и назад бывает достаточно, чтобы его освободить. Если это не помогает, можно прибегнуть к вытягиванию автомобиля методом буксировки. При необходимости буксировки автомобиля см. *Буксировка автомобиля* → 338.

Ограничения нагрузки на автомобиль

Важно знать максимальную нагрузку, на которую рассчитан ваш автомобиль. Параметр, называемый максимальной нагрузкой, включает массу водителя

и всех пассажиров, багажа и массу всего оборудования, дополнительно установленного после изготовления автомобиля. На автомобиль устанавливаются две информационные таблички, в одной из которых приводится информация о показателях массы (информационная табличка с указанием допустимых нагрузок/характеристик шин), в другой – о давлении воздуха в шинах (информационная табличка с указанием рекомендованных значений давления воздуха в шинах).

Внимание

Не допускается нагружать автомобиль так, чтобы превышалась максимально допустимая полная масса (GVWR) автомобиля или максимально допустимая нагрузка на переднюю и заднюю оси (GAWR). В случае превышения максимально допустимой полной массы возможно повреждение компонентов автомобиля, а также ухудшение ходовых качеств и управляемости. Это может стать причиной потери контроля над автомобилем и серьезной аварии. Движение на перегруженном автомобиле увеличивает тормозной путь, приводит к повреждению шин и уменьшает долговечность компонентов автомобиля.

Информационная табличка с указанием рекомендованных нагрузок и значений давления воздуха в шинах

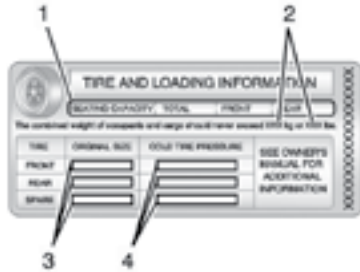

Пример информационной таблички

Табличка с указанием допустимых нагрузок и характеристик шин для вашего автомобиля прикреплена к средней стойке кузова. В информационной табличке с указанием рекомендованных нагрузок и значений давления воздуха в шинах указаны количество мест (1) и величина максимальной нагрузки на автомобиль (2), выраженная в килограммах и фунтах.

На этой табличке, кроме того, приводятся данные о размерности шин (3), устанавливаемых на заводе-изготовителе, и рекомендуемом давлении воздуха (4) в холодных шинах. Более подробная

информация о давлении воздуха в шинах приведена в *Шины* → 301 и *Давление воздуха в шинах* → 307.

Важная информация приводится также на информационной табличке с указанием допустимых нагрузок/характеристик шин. В ней могут быть указаны максимально допустимая полная масса автомобиля (GVWR) и максимально допустимая нагрузка на переднюю и заднюю оси (GAWR). См. *Информационная табличка с указанием допустимых нагрузок/характеристик шин* далее в данном разделе.

Шаги по определению максимально допустимой нагрузки на автомобиль

1. Найдите надпись The combined weight of occupants and cargo should never exceed XXX kg or XXX lbs («Сумма величин массы водителя, пассажиров и перевозимого груза не должна превышать XXX кг или XXX фунтов») на информационной табличке автомобиля.
2. Определите общую массу водителя и пассажиров, которые будут находиться в вашем автомобиле.
3. Вычтите эту величину из величины XXX кг или XXX фунтов.
4. В результате будет получена величина массы груза, который можно перевозить на вашем автомобиле.

Например, если XXX равно 1400 фунтам и в автомобиле находится пять человек массой по 150 фунтов, можно перевозить груз массой 650 фунтов. (1400 – 750 (5 x 150) = 650 фунтов).

5. Определите общую массу груза и вещей, которые будут находиться в автомобиле. Движение с грузом, масса которого превышает величину, полученную в шаге 4, может представлять опасность.
6. Если автомобиль буксирует прицеп, на него воздействует дополнительная нагрузка со стороны прицепа. Ознакомьтесь с разделом данного Руководства, в котором указано, на сколько необходимо уменьшить массу перевозимого груза при движении с прицепом.

См. *Буксировка прицепа* → 263 для получения важной информации о буксировке прицепа, мерах предосторожности и рекомендаций, касающихся буксировки прицепа.



Пример 1

1. Полезная нагрузка для примера № 1 = 453 кг (1000 фунтов).
2. Вычитаем массу водителя и пассажира при средней массе человека 68 кг (150 фунтов) x 2 = 136 кг (300 фунтов).
3. Доступная масса пассажиров и груза = 317 кг (700 фунтов).



Пример 2

1. Полезная нагрузка для примера № 2 = 453 кг (1000 фунтов).
2. Вычитаем массу водителя и пассажиров при средней массе человека 68 кг (150 фунтов) x 5 = 340 кг (750 фунтов).
3. Доступная масса груза = 113 кг (250 фунтов).



Пример 3

1. Полезная нагрузка для примера № 3 = 453 кг (1000 фунтов).
2. Вычитаем массу водителя и пассажиров при средней массе человека 91 x 5 = 455, а не 453.
3. Доступная масса груза = 0 кг (0 фунтов).

При загрузке автомобиля сверяйтесь с данными, приведенными на информационной табличке с указанием рекомендованных нагрузок и характеристик шин, для получения конкретной информации о максимальной нагрузке, на которую рассчитан ваш автомобиль, и о количестве посадочных мест. Сумма величин массы водителя, пассажиров и груза не должна

Запуск двигателя и начало движения

Обкатка нового автомобиля

Осторожно

Данный автомобиль в специальной процедуре обкатки не нуждается. Однако надежность и долговечность компонентов автомобиля будет максимальной, если будет выполняться следующее:

- В течение первых 800 километров пробега избегайте движения с постоянной скоростью, малой или большой. Не допускайте трогания с места с полностью нажатой педалью акселератора. Избегайте переключения на низшие передачи для торможения двигателем при замедлении автомобиля.

(см. продолжение)

Внимание (продолжение)

- Избегайте резких торможений в течение первых 300 км пробега. В противном случае новые фрикционные накладки тормозных колодок будут прирабатываться неравномерно. Резкое торможение при новых тормозных колодках приводит к их преждевременному износу и, как следствие, к необходимости более ранней замены колодок. Данную рекомендацию следует выполнять каждый раз после установки новых тормозных колодок.

По мере обкатки вы можете постепенно увеличивать частоту вращения коленчатого вала двигателя и нагрузку на автомобиль.

Режимы кнопки запуска двигателя

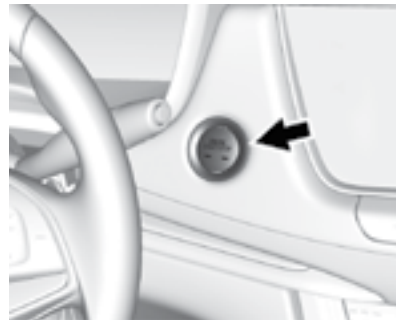

Автомобиль оснащен электронной системой зажигания с кнопкой запуска двигателя.

Если кнопка запуска не работает, возможно, рядом с автомобилем находится источник сильного радиосигнала, который вызывает помехи в системе дистанционного управления замками. См. *Действие системы дистанционного управления замками (RKE)* → 30.

Для вывода рычага селектора из положения Р (парковка) необходимо включить зажигание и нажать педаль тормоза.

Режим STOPPING THE ENGINE/OFF (останов двигателя/выкл., индикатор не горит). Когда автомобиль остановлен,

нажмите кнопку запуска один раз, чтобы заглушить двигатель.

Если рычаг селектора находится в положении P (парковка), зажигание будет выключено, а режим задержки отключения питания дополнительного оборудования (RAP) будет оставаться активным. См. *Режим задержки отключения питания дополнительного электрооборудования (RAP)* → 207.

Если рычаг селектора находится в положении R (задний ход), D (движение вперед) или M (режим ручного выбора передач), рычаг селектора будет переведен в положение P (парковка), зажигание будет выключено, а режим задержки отключения питания дополнительного оборудования (RAP) будет оставаться активным. См. *Режим задержки отключения питания дополнительного электрооборудования (RAP)* → 207.

Если рычаг селектора находится в положении N (нейтраль), кнопка запуска вернется в режим ACC/ACCESSORY, и на дисплее информационного центра отобразится сообщение SHIFT TO PARK («Переведите рычаг селектора в положение P (парковка)»). При переводе рычага селектора в положение P (парковка) зажигание будет выключено.

Внимание

Если во время движения не работает двигатель, перестают действовать усилители тормозной системы и рулевого управления, а также отключается система подушек безопасности. Во время движения глушить двигатель следует только в случае крайней необходимости.

Чтобы заглушить двигатель в случае крайней необходимости:

1. Затормозите автомобиль, плавно и ровно нажимая педаль тормоза. Не нажимайте педаль тормоза несколько раз подряд. Это может привести к полному отказу усилителя тормозной системы, в результате чего усилие на педали тормоза увеличится.
2. Переведите рычаг селектора в положение N (нейтраль). Это можно сделать во время движения автомобиля. После перевода рычага селектора в положение N (нейтраль) затормозите автомобиль и остановитесь в безопасном месте.
3. Полностью остановите автомобиль и переведите рычаг селектора в положение P (парковка).

4. Установите автомобиль на стояночный тормоз. См. *Стояночный тормоз с электроприводом* → 218. Нажмите кнопку запуска для выключения зажигания.

Если остановить автомобиль на обочине не позволяют дорожные условия, а двигатель необходимо заглушить во время движения, нажмите и удерживайте кнопку запуска нажатой в течение более двух секунд или нажмите кнопку дважды в течение пяти секунд.

Режим ACC/ACCESSORY (питание дополнительного оборудования; горит индикатор оранжевого цвета). В данном режиме возможно использование некоторых дополнительных электрических устройств при выключенном двигателе.

При выключенном зажигании однократное нажатие кнопки запуска без нажатия педали тормоза приводит к переводу кнопки запуска двигателя в режим ACC/ACCESSORY.

Через 10 минут во избежание разрядки аккумуляторной батареи кнопка запуска будет переведена из режима ACC/ACCESSORY в режим OFF (выкл.).

Режим ON/RUN/START (вкл./работа/запуск; горит индикатор зеленого цвета). Этот режим предназначен для запуска двигателя и движения. Если кнопку запуска нажать один раз при выключенном

зажигании и нажатой педали тормоза, будет активирован режим ON/RUN/START. Как только начнется процесс запуска двигателя, отпустите кнопку запуска. Проворачивание коленчатого вала стартером будет продолжаться до тех пор, пока двигатель не запустится. Затем кнопка запуска останется в режиме ON. См. *Запуск двигателя* → 204.

Сервисный режим

Данный режим предназначен для проверки исправности работы контрольной лампы неисправности, что может потребоваться для проверки на соответствие нормам токсичности отработанных газов, проведения технического обслуживания и диагностики. См. *Автоматическая коробка передач* → 210.

Сервисный режим можно активировать при выключенном зажигании и не нажатой педали тормоза, нажав и удерживая нажатой кнопку запуска двигателя в течение не менее пяти секунд. Приборы и аудиосистема при этом будут работать, как если бы был выбран режим ON/RUN, но привести автомобиль в движение будет невозможно. В сервисном режиме выполнить запуск двигателя невозможно. Нажмите кнопку запуска еще раз для выключения зажигания.

Запуск двигателя

Установите рычаг селектора в положение P (парковка) или N (нейтраль). При любом другом положении рычага селектора двигатель не запустится. Для запуска двигателя во время движения автомобиля рычаг селектора должен находиться в положении N (нейтраль).

Осторожно

Не пытайтесь перевести рычаг селектора в положение P (парковка) во время движения автомобиля. Это может привести к повреждению коробки передач. Переводите рычаг селектора в положение P (парковка) только при неподвижном автомобиле.

Осторожно

Установка дополнительного электрооборудования может влиять на характер работы двигателя. В этом случае на устранение возможных повреждений гарантия производителя распространяться не будет. См. *Дополнительное электрооборудование* → 267.

Чтобы запустить двигатель:

1. Если автомобиль оборудован системой дистанционной идентификации

ключа, пульт дистанционного управления должен находиться в автомобиле. Удерживая нажатой педаль тормоза, нажмите кнопку запуска. Когда начнется проворачивание коленчатого вала стартером, отпустите кнопку запуска. Количество оборотов в режиме холостого хода будет снижаться по мере прогрева двигателя. Не увеличивайте обороты двигателя непосредственно после запуска двигателя.

Если пульт дистанционного управления находится вне автомобиля, разряжен его элемент питания или что-либо мешает передаче его сигналов, на дисплее информационного центра появится соответствующее сообщение. См. *Действие системы дистанционного управления замками (RKE)* → 30.

Осторожно

Попытка запуска двигателя в течение длительного времени путем нажатия кнопки запуска немедленно после предыдущей попытки запуска может приводить к перегреву и повреждению электродвигателя стартера и сильному разряду аккумуляторной батареи. Чтобы дать электродвигателю стартера остыть, между попытками запуска двигателя должно проходить не менее 15 секунд.

2. Если двигатель не запускается в течение 5–10 секунд, особенно при очень низкой наружной температуре (ниже -18°C), возможно, что свечи зажигания залиты бензином. Попробуйте запустить двигатель следующим образом: нажмите педаль акселератора до упора и, удерживая ее в таком положении, одновременно нажмите кнопку запуска на максимум 15 секунд. Чтобы дать электродвигателю стартера остыть, между попытками запуска двигателя должно проходить не менее 15 секунд. После того как двигатель запустится, отпустите кнопку запуска и педаль акселератора. Если двигатель запускается и тут же глохнет, повторите те же действия. Это позволяет удалить излишек бензина из двигателя. Не увеличивайте обороты двигателя непосредственно после запуска двигателя.
- Нажимайте на педаль акселератора плавно и аккуратно пользуйтесь коробкой передач во время прогрева двигателя и коробки передач, чтобы позволить маслу нагреться и смазать все подвижные детали.

Система автоматической остановки/запуска двигателя

При соответствующей комплектации система автоматической остановки/запуска двигателя выключает двигатель для снижения расхода топлива. Компоненты этой системы специально предназначены для обеспечения увеличенного количества запусков двигателя.

Внимание

Система автоматической остановки/запуска двигателя выключает двигатель, но зажигание при этом остается включенным. Не выходите из автомобиля, не установив рычаг селектора в положение P (парковка). Двигатель может автоматически запуститься и автомобиль может неожиданно начать движение. Прежде чем покинуть автомобиль, сначала всегда переводите рычаг селектора в положение P (парковка), после чего выключайте зажигание.

Автоматическая остановка/запуск двигателя

При нажатии педали тормоза и при полной остановке автомобиля двигатель может выключиться. После выключения двигателя на тахометре появляется сообщение AUTO STOP.

См. *Тахометр* → 133. При отпускании педали тормоза или при нажатии педали акселератора двигатель запустится снова.

В целях сохранения эксплуатационных характеристик автомобиля при определенных условиях автоматический запуск двигателя может осуществляться до отпускания педали тормоза.

Автоматическая остановка двигателя может не осуществляться и/или двигатель может автоматически запускаться по следующим причинам:

- Настройки системы климат-контроля требуют, чтобы двигатель работал для охлаждения или обогрева салона автомобиля.
- Уровень заряда аккумуляторной батареи низкий.
- Аккумуляторная батарея недавно отсоединялась.
- Минимальная скорость движения автомобиля не была достигнута с момента последней автоматической остановки двигателя.
- Педаль акселератора нажата.
- Рабочая температура двигателя или коробки передач не соответствует требуемой.
- Температура окружающего воздуха находится вне рабочего диапазона.

- Рычаг селектора находится в любом положении, кроме D (движение вперед).
- Выбран режим буксировки/движения с повышенной нагрузкой или другой режим движения.
- Автомобиль находится на крутом спуске или уклоне.
- Дверь водителя открыта или ремень водителя отстегнут.
- Капот открыт.
- Время действия режима автоматической остановки двигателя достигло максимально допустимого значения.

Предпусковой подогреватель двигателя

При соответствующей комплектации предпусковой подогреватель двигателя облегчает запуск двигателя и улучшает топливную экономичность в период прогрева двигателя в холодную погоду или при температуре окружающей среды ниже -18°C . Предпусковой подогреватель необходимо включать в электрическую сеть минимум за четыре часа до запуска двигателя. Термостат, встроенный в штепсельную вилку предпускового подогревателя, предотвращает работу подогревателя при температуре наружного воздуха выше -18°C .

Внимание

Не включайте подогреватель блока двигателя, когда автомобиль находится в гараже или на крытой автостоянке. Это может привести к материальному ущербу или травмированию людей. Всегда паркуйте автомобиль на открытом месте на удалении от зданий и других сооружений.

Использование предпускового подогревателя

1. Заглушите двигатель.

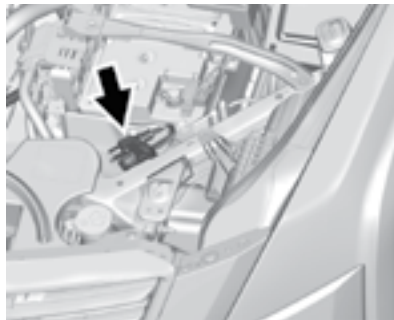

2. Откройте капот и размотайте электрический кабель предпускового подогревателя. Кабель находится

в моторном отсеке со стороны водителя перед аккумуляторной батареей.

Осмотрите кабель на предмет повреждений. При их наличии не используйте подогреватель. При необходимости замены кабеля обратитесь в авторизованный сервисный центр. Ежегодно проверяйте электрический кабель на предмет повреждений.

3. Включите кабель в заземленную розетку бытовой электрической сети переменного тока напряжением 110 В или 220 В (в зависимости от установленного на автомобиле оборудования).

Внимание

В случае неправильного подключения электрического кабеля подогревателя или использования удлинителя неподходящего типа возможно повреждение кабеля, что может привести к перегреву и возгоранию.

- Включайте кабель в заземленную розетку бытовой электрической сети переменного тока. Включение кабеля в незаземленную розетку может привести к поражению электрическим током.

(см. продолжение)

Внимание (продолжение)

- При необходимости используйте защищенный от атмосферных воздействий и предназначенный для тяжелых условий эксплуатации удлинитель, рассчитанный на номинальный ток 15 А. Использование удлинителя с параметрами, отличными от рекомендованных, дефектного удлинителя или поврежденного подогревателя двигателя может привести к перегреву и, как следствие, пожару, материальному ущербу, поражению электрическим током и другим травмам.
- Не эксплуатируйте автомобиль с подключенным кабелем предпускового подогревателя. В этом случае возможно повреждение термостата и кабеля подогревателя.
- При использовании подогревателя не допускайте контакта электрического кабеля с компонентами автомобиля и острыми кромками. Никогда не заземляйте кабель подогревателя капотом.
- Перед запуском двигателя отсоедините электрический кабель, установите крышку на штепсель и надежно закрепите кабель. Располагайте кабель так, чтобы он не касался никаких вращающихся деталей.

4. Перед запуском двигателя отсоедините кабель и уберите его в исходное положение, чтобы исключить его контакт с вращающимися деталями двигателя. В противном случае кабель может быть поврежден.

Время, в течение которого предпусковой подогреватель должен оставаться включенным, зависит от нескольких факторов. За подробными рекомендациями по использованию предпускового подогревателя обратитесь к вашему дилеру.

Режим задержки отключения питания дополнительного электрооборудования (RAP)

После выключения зажигания можно использовать некоторое электрооборудование.

Питание к приводам стеклоподъемников и приводу крышки люка (при соответствующей комплектации) будет подаваться в течение 10 минут или до момента открывания любой двери.

Питание к информационно-развлекательной системе будет подаваться в течение 10 минут, до момента открывания двери водителя или до момента включения зажигания или перевода кнопки запуска в режим ACC/ACCESSORY.

Перевод рычага селектора в положение Р (парковка)

Чтобы перевести рычаг селектора в положение Р (парковка):

1. Нажмите педаль тормоза и установите автомобиль на стояночный тормоз. См. *Стояночный тормоз с электроприводом* → 218.
2. Нажмите кнопку в верхней части рукоятки рычага селектора и переведите рычаг селектора в положение Р (парковка). См. *Автоматическая коробка передач* → 210.
3. Когда рычаг селектора находится в положении Р (парковка), на его рукоятке красным цветом загорается индикатор Р.

Покидание автомобиля при работающем двигателе

Внимание

Не рекомендуется оставлять автомобиль с работающим двигателем. Это может привести к его перегреву и возгоранию.

(см. продолжение)

Внимание (продолжение)

Автомобиль может внезапно начать движение, если рычаг селектора передач не находится в положении Р (парковка), даже при задействованном стояночном тормозе. Автомобиль может самопроизвольно покатиться.

Не покидайте автомобиль при работающем двигателе. Если автомобиль оставлен с работающим двигателем, он может неожиданно начать движение. Вы или другие люди можете получить травмы. Для предотвращения начала самопроизвольного движения автомобиля, даже если он находится на горизонтальной ровной поверхности, всегда устанавливайте автомобиль на стояночный тормоз и переводите рычаг селектора в положение Р (парковка). См. *Перевод рычага селектора в положение Р (парковка)* → 207. Если автомобиль используется совместно с прицепом, см. *Особенности вождения с прицепом и рекомендации по буксировке* → 260.

Если необходимо покинуть автомобиль при работающем двигателе, убедитесь в том, что рычаг селектора находится в положении Р (парковка) и стояночный тормоз задействован.

Если автомобиль буксирует прицеп и необходимо остановиться на уклоне, см. *Особенности вождения с прицепом и рекомендации по буксировке* → 260.

Вывод рычага селектора из положения Р (парковка)

Данный автомобиль оборудован системой блокировки рычага селектора автоматической коробки передач. Данная система разработана для предотвращения перемещения рычага селектора из положения Р (парковка), если зажигание не выключено, не нажаты педаль тормоза и кнопка снятия блокировки рычага селектора.

Система блокировки рычага селектора действует постоянно, кроме случаев, когда полностью или сильно разряжена (менее 9 В) аккумуляторная батарея.

Если аккумуляторная батарея полностью или сильно разряжена, попытайтесь зарядить ее или запустить двигатель от аккумуляторной батареи другого автомобиля. См. *Запуск двигателя от аккумуляторной батареи другого автомобиля* → 335.

Для вывода рычага селектора из положения Р (парковка) выполните следующее:

1. Нажмите педаль тормоза.
2. Нажмите кнопку запуска двигателя.

3. Нажмите кнопку снятия блокировки на рукоятке рычага селектора передач.
4. Установите рычаг селектора в необходимое положение.
5. Когда рычаг селектора выведен из положения Р (парковка), на рукоятке рычага загорается белым цветом индикатор Р, а индикатор выбранной передачи загорается красным цветом.
6. После того как рычаг селектора будет отпущен, он вернется в центральное положение.

Если вывести рычаг селектора из положения Р (парковка) невозможно, на дисплее информационного центра (DIC) появится соответствующее сообщение. Обратитесь в авторизованный сервисный центр для обслуживания автомобиля.

Нахождение автомобиля над горячими материалами**⚠ Внимание**

При контакте с горячими элементами системы выпуска отработанных газов легковоспламеняющиеся материалы могут загореться. Поэтому не оставляйте автомобиль над разбросанной бумагой, сухими листьями, травой и прочими горячими материалами.

Продолжительная стоянка с работающим двигателем

Рекомендуется глушить двигатель автомобиля на время стоянки. Если вы оставляете автомобиль с работающим двигателем, выполните следующие действия, чтобы автомобиль не начал самопроизвольно перемещаться, а также убедитесь в том, что в месте стоянки автомобиля имеется достаточная вентиляция.

См. *Перевод рычага селектора в положение Р (парковка) → 207* и *Отработанные газы → 209*.

Если автомобиль оставлен припаркованным при работающем двигателе и пульт ДУ системы дистанционного управления замками (RKE) не находится в автомобиле, двигатель будет заглушен через полчаса.

Если автомобиль оставлен припаркованным при работающем двигателе и пульт ДУ системы дистанционного управления замками (RKE) находится в автомобиле, двигатель будет заглушен через один час. Двигатель может выключиться раньше, если автомобиль припаркован на уклоне, по причине недостаточного количества топлива.

Если рычаг селектора был выведен из положения Р (парковка) во время работы двигателя, таймер будет сброшен и отсчет времени начнется сначала.

Отработанные газы

Внимание

В состав отработанных газов, выделяемых двигателем, входит окись углерода (СО) – газ без цвета и запаха. Вдыхание этого газа может привести к потере сознания и даже к смерти.

Отработанные газы могут проникать внутрь автомобиля, если:

- Автомобиль с работающим двигателем находится в закрытом пространстве с недостаточной вентиляцией (подземные паркинги, тоннели), при заблокированном (например, снегом) выходном отверстии выхлопной трубы или при отсутствии вентиляции под днищем кузова.
- Отработанные газы приобретают необычный запах или со стороны системы выпуска отработанных газов слышен странный или нехарактерный звук.
- Нарушена целостность элементов системы выпуска отработанных газов в результате коррозии или механического повреждения.

(см. продолжение)

Внимание (продолжение)

- Система выпуска отработанных газов была изменена, повреждена или отремонтирована ненадлежащим образом.
- В кузове автомобиля есть сквозные отверстия или щели, образовавшиеся в результате повреждений или дооборудования автомобиля в послепродажный период, которые не были загерметизированы.

При обнаружении необычных запахов в салоне автомобиля или в случае, если есть подозрение, что отработанные газы проникают в салон:

- При движении держите все окна автомобиля полностью открытыми.
- Немедленно предоставьте автомобиль в авторизованный сервисный центр для ремонта.

Не оставляйте автомобиль с работающим двигателем в закрытых пространствах, таких как гараж, или в помещениях, не имеющих систем приточной вентиляции.

Работа двигателя при неподвижном автомобиле

Рекомендуется глушить двигатель автомобиля на время стоянки.

Если вы оставляете автомобиль с работающим двигателем, выполните необходимые действия, чтобы убедиться в том, что автомобиль не начнет самопроизвольно перемещаться. См. *Перевод рычага селектора в положение P (парковка) → 207* и *Отработанные газы → 209*.

Если при буксировке прицепа необходимо припарковать автомобиль на уклоне, см. *Особенности вождения с прицепом и рекомендации по буксировке → 260*.

Автоматическая коробка передач



Схема переключения диапазонов автоматической коробки передач находится в верхней части рукоятки рычага селектора. Индикатор выбранной передачи на рукоятке рычага загорится красным цветом, в то время как индикаторы всех остальных передач будут гореть белым цветом. Если переключение происходит не моментально, например, в случае очень низкой температуры окружающей среды, индикатор на рукоятке рычага селектора может мигать некоторое время, пока не будет выполнено переключение.

Переключение рычага селектора всегда осуществляется из центрального положения, которое обозначено оранжевой

точкой на схеме переключения. После того как рычаг селектора будет отпущен, он вернется в центральное положение.

При выключенном зажигании передачи не переключаются.

Если выбран режим ACC/ACCESSORY кнопки запуска, коробку передач можно переключить в диапазон P (парковка).

Если выключить зажигание во время движения автомобиля с относительно высокой скоростью, коробка передач автоматически переключится в диапазон N (нейтраль). После того как автомобиль будет остановлен, можно перевести рычаг селектора в положение P (парковка).



P (парковка): в данном положении ведущие колеса автомобиля заблокированы. При запуске двигателя рычаг селектора

должен находиться в этом положении, чтобы автомобиль не мог начать самопроизвольное движение.

Внимание

Автомобиль может внезапно начать движение, если рычаг селектора не находится в положении Р (парковка), даже при задействованном стояночном тормозе. Автомобиль может самопроизвольно покатиться.

Не покидайте автомобиль при работающем двигателе. Если автомобиль оставлен с работающим двигателем, он может неожиданно начать движение. Вы или другие люди можете получить травмы. Для предотвращения начала самопроизвольного движения автомобиля, даже если он находится на горизонтальной ровной поверхности, всегда устанавливайте автомобиль на стояночный тормоз и переводите рычаг селектора в положение Р (парковка).

См. *Перевод рычага селектора в положение Р (парковка)* → 207 и *Особенности вождения с прицепом и рекомендации по буксировке* → 260.



Данный автомобиль оборудован системой блокировки рычага селектора автоматической коробки передач. Данная система разработана для предотвращения перемещения рычага селектора из положения Р (парковка), если зажигание не выключено, не нажаты педаль тормоза и кнопка снятия блокировки рычага селектора.

Когда автомобиль остановлен, нажмите кнопку запуска один раз, чтобы заглушить двигатель. Если рычаг селектора не находится в положении N (нейтраль), коробка передач автоматически переключится в диапазон Р (парковка). См. Режим автоматойки далее в этом разделе.

Коробка передач не переключится в диапазон Р (парковка) при слишком высокой скорости движения автомобиля. Оста-

новите автомобиль и переведите рычаг селектора в положение Р (парковка).

Подробную информацию о порядке перевода рычага в положение Р (парковка) и его вывода из положения Р см. в *Перевод рычага селектора в положение Р (парковка)* → 207 и *Вывод рычага селектора из положения Р (парковка)* → 208.

Сообщение «Неисправность рычага селектора передач»

Если на дисплее информационного центра (DIC) появляется сообщение SERVICE SHIFTER SEE OWNER'S MANUAL («Неисправность рычага селектора. См. Руководство по эксплуатации автомобиля»), это указывает на необходимость обслуживания рычага селектора. Как можно скорее предоставьте автомобиль в авторизованный сервисный центр для обслуживания. Если коробка передач автоматически переключается в диапазон Р (парковка), следует проверить, не заклинило ли кнопку парковочного положения, расположенную в верхней части рычага селектора. Чтобы продолжить движение, следует удерживать рычаг селектора в требуемом положении (R (задний ход) или D (движение вперед)) до тех пор, пока скорость автомобиля не превысит 15 км/ч, после чего необходимо отпустить рычаг селектора.

R (задний ход): эта передача используется для движения задним ходом.

При попытке перевода рычага селектора из положения R (задний ход) в положение D (движение вперед) или из положения D (движение вперед) или положения M (режим ручного выбора передач) в положение R (задний ход) при слишком высокой скорости движения автомобиля коробка передач переключится в диапазон N (нейтраль). Снизьте скорость движения автомобиля и попробуйте выполнить переключение еще раз.

Чтобы перевести рычаг селектора в положение R (задний ход):

1. Полностью остановите автомобиль.
2. Нажмите и удерживайте кнопку снятия блокировки, расположенную в боковой части рукоятки рычага селектора.
3. Из центрального положения переместите рычаг селектора сначала вперед, а затем влево. Индикатор R загорится красным цветом.
4. После того как рычаг селектора будет отпущен, он вернется в центральное положение.

Чтобы вывести рычаг селектора из положения R (задний ход):

1. Полностью остановите автомобиль.

2. Переключитесь на необходимую передачу.
3. После того как рычаг селектора будет отпущен, он вернется в центральное положение.

При низкой скорости движения автомобиля передача R (задний ход) может использоваться для раскочки автомобиля вперед и назад, чтобы освободить его из снега, льда или песка, не повреждая коробку передач. См. *Если автомобиль застрял* → 198.

N (нейтраль): в данном положении рычага селектора двигатель не связан с колесами. Для запуска двигателя во время движения автомобиля можно пользоваться только положением N (нейтраль) коробки передач.

Внимание

Переводить рычаг селектора в положение для движения при высоких оборотах двигателя очень опасно. Если полностью не нажата педаль тормоза, автомобиль может резко тронуться с места. При этом вы можете потерять контроль над автомобилем и сбить других людей или автомобиль может столкнуться с какими-либо объектами. Не допускается переводить рычаг селектора в положение для движения при высоких оборотах двигателя.

Осторожно

Вывод рычага селектора из положения P (парковка) или N (нейтраль), когда двигатель работает на повышенных оборотах, может привести к повреждению коробки передач. В этом случае гарантия производителя на устранение возможных повреждений распространяться не будет. Перед перемещением рычага селектора убедитесь в том, что двигатель не работает на повышенных оборотах.

Нахождение коробки передач в диапазоне N (нейтраль) в течение более пяти минут не предусмотрено. Коробка передач может автоматически переключиться в диапазон P (парковка) по истечении установленного времени. Диапазон N (нейтраль) не предназначен для буксировки. Если требуется буксировка вашего автомобиля другим автомобилем, см. *Буксировка автомобиля* → 338.

Чтобы переключить коробку передач в положение N (нейтраль):

1. Переместите рычаг селектора вперед из центрального положения.
 - Если рычаг селектора находится в положении P (парковка), нажмите педаль тормоза и кнопку снятия блокировки, одновременно

но перемещая рычаг селектора вперед.

- Индикатор N загорится красным цветом.
2. После того как рычаг селектора будет отпущен, он вернется в центральное положение.

Чтобы переключить коробку передач из положения N:

1. Полностью остановите автомобиль.
2. Переключитесь на необходимую передачу.

При переключении из положения N (нейтраль) в положение R (задний ход) необходимо нажать кнопку снятия блокировки.

3. После того как рычаг селектора будет отпущен, он вернется в центральное положение.

Режим автоматойки

В данном автомобиле предусмотрен режим автоматойки, который позволяет коробке передач оставаться в положении N (нейтраль) для возможности использования автоматической автоматойки.

Режим автоматойки (двигатель выключен, водитель в автомобиле)

Чтобы перевести рычаг селектора в положение N (нейтраль) для прохождения

мойки с выключенным двигателем и находящимся в автомобиле водителем:

1. Подъедьте к въездному проему автоматойки.
2. Нажмите педаль тормоза.
3. Переведите рычаг селектора в положение N (нейтраль).
4. Выключите двигатель и отпустите педаль тормоза.
5. Индикатор N должен продолжать гореть. Если он не горит, повторите шаги 2–4.
6. Теперь автомобиль готов к прохождению мойки.

Режим автоматойки (двигатель выключен, водитель вне автомобиля)

Чтобы перевести рычаг селектора в положение N (нейтраль) для прохождения мойки с выключенным двигателем и при отсутствии водителя в автомобиле:

1. Подъедьте к въездному проему автоматойки.
2. Нажмите педаль тормоза.
3. Откройте дверь.
4. Переведите рычаг селектора в положение N (нейтраль).
5. Выключите двигатель и отпустите педаль тормоза.

6. Индикатор N должен продолжать гореть. Если он не горит, повторите шаги 2–5.
7. Выйдите из автомобиля и закройте дверь. Теперь автомобиль готов к прохождению мойки.
8. При посадке в автомобиль коробка передач может автоматически переключиться в диапазон P (парковка).

Режим автоматойки (двигатель включен, водитель в автомобиле)

Чтобы перевести рычаг селектора в положение N (нейтраль) для прохождения мойки с включенным двигателем и находящимся в автомобиле водителем:

1. Подъедьте к въездному проему автоматойки.
2. Нажмите педаль тормоза.
3. Переведите рычаг селектора в положение N (нейтраль).
4. Отпустите педаль тормоза. Теперь автомобиль готов к прохождению мойки.

Режим автоматойки (двигатель включен, водитель вне автомобиля)

Чтобы перевести рычаг селектора в положение N (нейтраль) для прохождения мойки с включенным двигателем и при отсутствии водителя в автомобиле:

1. Подъедьте к въездному проему автоматойки.

2. Нажмите педаль тормоза.
3. Откройте дверь.
4. Переведите рычаг селектора в положение N (нейтраль), затем отпустите педаль тормоза.
5. Индикатор N должен продолжать гореть. Если он не горит, повторите шаги 2–4.
6. Выйдите из автомобиля и закройте дверь. Теперь автомобиль готов к прохождению мойки.
7. При посадке в автомобиль коробка передач может автоматически переключиться в диапазон P (парковка).

Осторожно

При перегреве рабочей жидкости автоматической коробки передач на дисплее комбинации приборов может отображаться соответствующее сообщение. В такой ситуации дальнейшее движение может привести к повреждению автомобиля. Остановите автомобиль и дайте двигателю поработать в режиме холостого хода, чтобы охладилась рабочая жидкость коробки передач. Когда рабочая жидкость коробки передач охладится в достаточной степени, сообщение исчезнет.

D (движение вперед): данное положение предназначено для движения вперед в нормальных условиях. Для увеличения тягового усилия и интенсивного ускорения нажмите педаль акселератора на половину ее хода или до упора.

Чтобы перевести рычаг селектора в положение D (движение вперед):

1. Полностью остановите автомобиль.
2. Из центрального положения переместите рычаг селектора назад.
 - Если коробка передач находится в диапазоне P (парковка), потяните рычаг селектора назад, удерживая нажатой кнопку снятия блокировки, расположенную на рукоятке рычага.
 - Индикатор D загорится красным цветом.
 - После того как рычаг селектора будет отпущен, он вернется в центральное положение.

Чтобы вывести рычаг селектора из положения D (движение вперед):

1. Полностью остановите автомобиль.
2. Переключитесь на необходимую передачу. При переключении из положения D (нейтраль) в положение R (задний ход) необходимо нажать кнопку снятия блокировки.

3. После того как рычаг селектора будет отпущен, он вернется в центральное положение.

Переключение на более низкую передачу при движении по скользкой дороге может привести к скольжению колес. См. *Скольжение колес в Восстановление контроля над автомобилем → 194.*

Осторожно

Слишком быстрое вращение колес при буксовании или попытка удержать автомобиль на подъеме при помощи только педали акселератора может привести к повреждению коробки передач. В этом случае гарантия производителя на устранение возможных повреждений не распространяется. Если автомобиль застрял, не допускайте слишком большой скорости буксования колес. При остановке на подъеме удерживайте автомобиль на месте при помощи педали тормоза.

Режим ручного выбора передач

Функция Tap Shift

Осторожно

При использовании функции Tap Shift движение на высоких оборотах двигателя без переключения на повышенную передачу может привести к повреждению автомобиля. При использовании функции Tap Shift всегда переходите на более высокую передачу, когда это необходимо.



В автомобилях, оснащенных функцией Tap Shift, переключатели, с помощью которых осуществляется ручное переключе-

ние передач, расположены на обратной стороне рулевого колеса.

Постоянный режим ручного выбора передач

Чтобы активировать постоянный режим ручного выбора передач:

1. При нахождении рычага селектора в положении D (движение вперед) потяните его назад, чтобы активировать диапазон M (режим ручного выбора передач). Индикатор M на схеме переключения передач на рукоятке рычага селектора загорится красным цветом, а индикатор D – белым.
2. После того как рычаг селектора будет отпущен, он вернется в центральное положение.
3. Для переключения передачи нажмите подрулевой переключатель с обратной стороны. Для переключения на более низкую передачу используйте левый подрулевой переключатель. Для переключения на более высокую передачу используйте правый подрулевой переключатель. Для переключения на самую низкую возможную передачу нажмите и удерживайте левый подрулевой переключатель.

Чтобы деактивировать постоянный режим ручного выбора передач:

1. Чтобы выключить диапазон M (режим ручного выбора передач) и вернуться в диапазон D (движение вперед), потяните рычаг селектора назад. Индикатор D на схеме переключения передач на рукоятке рычага селектора загорится красным цветом, а индикатор M – белым.
2. После того как рычаг селектора будет отпущен, он вернется в центральное положение.

Переключиться из диапазона M в (режим ручного выбора передач) в диапазон D (движение вперед) можно при любой скорости, потянув рычаг селектора назад из центрального положения. Чтобы переключиться в диапазон D (движение вперед), останавливать автомобиль или переключаться сначала в диапазон N (нейтраль) или P (парковка) не нужно.

Временный режим ручного выбора передач

Чтобы активировать временный режим ручного выбора передач:

1. Когда выбран диапазон D (движение вперед) коробки передач и постоянный режим ручного выбора передач отключен, подрулевые переключатели позволяют вручную переключать передачи во временном режиме ручного выбора передач.

2. Для переключения на самую низкую возможную передачу нажмите и удерживайте левый подрулевой переключатель.
3. Для деактивации кратковременно удерживайте правый подрулевой переключатель. Коробка передач возвращается в режим автоматического переключения передач, если в течение 7–10 секунд переключения в ручном режиме не выполнялись.

При использовании функции Tap Shift переключение передач будет происходить более быстро и жестко. Вы можете использовать ее для спортивного вождения или при движении на подъеме или спуске, чтобы дольше оставаться на выбранной передаче или чтобы переключиться на более низкую передачу для увеличения тягового усилия или торможения двигателем.

Система управления коробкой передач позволит вам выбирать только те передачи, которые соответствуют текущей скорости движения автомобиля и оборотам двигателя. Если по какой-либо причине переключение не произошло, на комбинации приборов появится сообщение SHIFT DENIED («Переключение невозможно»). Автоматический переход на более высокую передачу не происходит, если обороты двигателя слишком

высокие. Коробка передач будет только автоматически переключаться на более низкую передачу, если обороты двигателя слишком низкие.

Система привода

Система полного привода

При соответствующей комплектации может использоваться режим полного привода (AWD). См. *Переключатель режимов движения* → 223.



Для включения режима полного привода (AWD) нажмите кнопку MODE. Режим полного привода активен как в режиме AWD, так и в режиме Sport.

С помощью данной системы крутящий момент двигателя всегда распределяется между всеми четырьмя колесами в соответствии с текущими условиями движения.

Режим полного привода остается включенным, пока не будет выбран другой

режим. Если включен режим Sport, см. *Переключатель режимов движения* → 223.

Режим Sport отключается при каждом включении зажигания. См. *Переключатель режимов движения* → 223.

При активированном режиме Tour крутящий момент передается только на переднюю ось в целях обеспечения наилучшей топливной экономичности.

Если выбран режим Tour, см. *Переключатель режимов движения* → 223.

Тормозная система

Антиблокировочная система (ABS)

Данный автомобиль оснащен антиблокировочной системой – современной электронной системой, которая помогает предотвратить блокировку колес при торможении.

После запуска двигателя перед началом движения автомобиля система ABS выполняет самодиагностику. В ходе самодиагностики может быть слышен характерный шум, а также ощущаться небольшое перемещение педали тормоза. Это не является признаком неисправности.



Данная контрольная лампа загорается при возникновении неисправности антиблокировочной системы. См. *Контрольная лампа антиблокировочной системы (ABS)* → 143.

Если при движении по скользкой дороге необходимо резко затормозить и продолжать торможение, чтобы избежать столкновения с внезапно появившимся

препятствием, блок управления системы определяет, что вращение колес замедляется. Если одно из колес находится на грани блокировки, блок управления избирательно управляет тормозной системой каждого из колес.

Антиблокировочная система способна в соответствии с развитием конкретной ситуации изменять тормозное усилие в каждом из колесных тормозных механизмов значительно быстрее, чем это мог бы сделать водитель. В результате водитель сохраняет контроль над автомобилем даже при резком торможении.

При срабатывании тормозной системы блок управления контролирует скорость вращения каждого колеса и регулирует давление в гидроприводе каждого тормозного механизма.

Помните: антиблокировочная система не сокращает время, необходимое для нажатия педали тормоза, и не всегда сокращает длину тормозного пути. Если ваш автомобиль слишком сильно приблизился к автомобилю, движущемуся впереди, и тот внезапно замедляется или останавливается, времени для нажатия педали тормоза может не хватить. Выбирайте дистанцию так, чтобы расстояние до автомобиля, движущегося впереди, было достаточным.

Использование антиблокировочной системы

Не нажимайте педаль тормоза несколько раз подряд. Чтобы сработала антиблокировочная система, необходимо сильно нажать педаль тормоза один раз и удерживать ее нажатой. При этом может быть слышен характерный шум работы электродвигателя и насоса системы ABS и ощущаться пульсация на педали тормоза. Это не является признаком неисправности.

Торможение в экстренных ситуациях

Антиблокировочная система позволяет водителю тормозить, не теряя возможности управлять автомобилем с помощью рулевого колеса. Во многих экстренных ситуациях сохранение возможности управления автомобилем имеет большее значение, чем даже очень эффективное торможение.

Стояночный тормоз с электроприводом

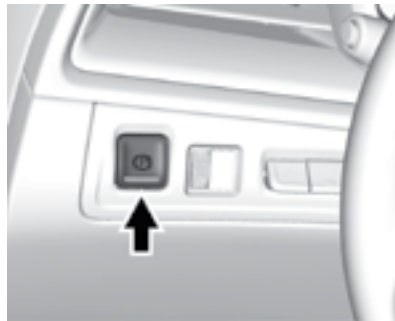

Данный автомобиль оснащен стояночным тормозом с электроприводом (EPB). Стояночный тормоз с электроприводом может быть задействован всегда, даже при выключенном зажигании. Во избежание разрядки аккумуляторной батареи не пользуйтесь стояночным тормозом с электроприводом при выключенном двигателе слишком часто.

Система EPB оснащена контрольной лампой стояночной тормозной системы с электроприводом (P) и контрольной лампой неисправности стояночного тормоза с электроприводом (P).

См. Контрольная лампа стояночной тормозной системы с электроприводом

водом → 142 и Контрольная лампа неисправности стояночного тормоза с электроприводом → 142.

Прежде чем покинуть автомобиль, посмотрите, горит ли контрольная лампа (P), чтобы убедиться в том, что стояночный тормоз задействован.

Установка автомобиля на стояночный тормоз с электроприводом

Чтобы задействовать стояночный тормоз с электроприводом:

1. Полностью остановите автомобиль.
2. Кратковременно нажмите переключатель стояночного тормоза с электроприводом.

При полностью задействованном стояночном тормозе начнет мигать, а затем будет гореть контрольная лампа (P). Если контрольная лампа (P) мигает постоянно, значит, стояночный тормоз задействован только частично или обнаружена неисправность стояночного тормоза. На дисплее информационного центра отобразится соответствующее сообщение. Отключите стояночный тормоз, а затем включите его снова. Если контрольная лампа не загорается или продолжает мигать, обратитесь в авторизованный сервисный центр. Не совершайте поездки,

если контрольная лампа **(P)** стояночной тормозной системы мигает. Обратитесь в авторизованный сервисный центр. См. *Контрольная лампа стояночной тормозной системы с электроприводом* → 142.

Если горит контрольная лампа **(P)**, нажмите переключатель стояночного тормоза и удерживайте его нажатым. Продолжайте удерживать переключатель, пока не загорится контрольная лампа **(P)**. Если никакие действия, описанные выше, не привели к выключению контрольной лампы P, обратитесь в авторизованный сервисный центр.

Если стояночный тормоз с электроприводом включить во время движения автомобиля, автомобиль будет замедляться, пока удерживается переключатель стояночного тормоза с электроприводом. Если переключатель удерживать до полной остановки автомобиля, стояночный тормоз останется включенным после отпущания переключателя.

Стояночный тормоз с электроприводом может в некоторых ситуациях активироваться автоматически при неподвижном автомобиле. Это может происходить при переключении в диапазон P (парковка) при нахождении на уклоне или при холодной коробке передач. Это не является признаком неисправности и осуществляется для периодической проверки

работоспособности стояночной тормозной системы с электроприводом.

Если задействовать стояночный тормоз с электроприводом не удастся, следует заблокировать задние колеса, чтобы предотвратить самопроизвольное перемещение автомобиля.

Снятие автомобиля со стояночного тормоза с электроприводом

Чтобы снять автомобиль со стояночного тормоза с электроприводом:

1. Включите зажигание или выберите режим ACC/ACCESSORY кнопки запуска.
2. Нажмите и удерживайте нажатой педаль тормоза.
3. Кратковременно нажмите переключатель стояночного тормоза с электроприводом.

Автомобиль снят со стояночного тормоза, когда контрольная лампа **(P)** не горит.

Если горит контрольная лампа **(P)**, отключите стояночный тормоз, нажав и удерживая нажатым переключатель стояночного тормоза с электроприводом. Продолжайте удерживать переключатель, пока не погаснет контрольная лампа **(P)** (или PARK). Если любая из этих контрольных ламп продолжает гореть после снятия автомо-

биля со стояночного тормоза, обратитесь в авторизованный сервисный центр.

Осторожно

Движение с задействованным стояночным тормозом может привести к перегреву тормозных механизмов и преждевременному износу или повреждению компонентов тормозной системы. Перед началом движения убедитесь в том, что автомобиль полностью снят со стояночного тормоза и контрольная лампа тормозной системы не горит.

Автоматическое снятие автомобиля со стояночного тормоза с электроприводом

Автомобиль будет автоматически снят со стояночного тормоза с электроприводом, если работает двигатель, включена передача для движения и производится попытка трогания. Избегайте резкого ускорения при задействованном стояночном тормозе с электроприводом, чтобы продлить срок службы тормозных колодок стояночной тормозной системы.

При буксировке прицепа и парковке автомобиля на уклоне см. *Особенности вождения с прицепом и рекомендации по буксировке* → 260.

Система помощи при экстренном торможении

Данный автомобиль оснащен системой помощи при экстренном торможении, которая помогает водителю остановить автомобиль или уменьшить скорость его движения в экстренных ситуациях. Для увеличения тормозного усилия в системе используется электрогидравлический блок управления, входящий в состав системы поддержания курсовой устойчивости, в случаях, когда водитель резко и с большой силой нажимает педаль тормоза, пытаясь быстро остановить или резко замедлить автомобиль. Электрогидравлический блок управления увеличивает давление в гидроприводе тормозной системы до тех пор, пока не сработает антиблокировочная система. Незначительная пульсация на педали тормоза или ее перемещение в это время не является признаком неисправности. При этом необходимо продолжать нажимать педаль тормоза в соответствии со складывающейся ситуацией. Действие системы помощи при экстренном торможении автоматически прекращается при отпуске педали тормоза или при быстром уменьшении усилия, прикладываемого к педали тормоза.

Система помощи при трогании на подъеме (HSA)

Система помощи при трогании на подъеме (HSA) активируется, когда автомобиль остановлен на относительно крутом уклоне, для предотвращения его самопроизвольного скатывания. После отпущения водителем педали тормоза и до момента нажатия на педаль акселератора система HSA поддерживает давление в тормозной системе, чтобы автомобиль оставался неподвижным. Когда система HSA удерживает автомобиль на месте, на дисплее информационного центра (DIC) отображается соответствующее сообщение. Система HSA не активируется, если включена передача для движения вперед и передняя часть автомобиля направлена в сторону спуска или если включена передача R (задний ход) и передняя часть автомобиля направлена в сторону подъема.

Выбор продолжительности действия системы HSA можно в меню пользовательских настроек. См. Продление действия системы помощи при трогании на подъеме в Комфорт и удобство в *Пользовательские настройки* → 157. Когда выбрана опция Standard Hold (стандартное время удержания), автомобиль удерживается на месте в течение макси-

мум двух секунд после отпущения педали тормоза. Когда выбрана опция Extended Hold (увеличенное время удержания), автомобиль удерживается на месте в течение максимум пяти минут после отпущения педали тормоза. В каждом случае отменить действие системы HSA можно путем нажатия педали акселератора для трогания с места.

Если выбрана опция Standard Hold (стандартное время удержания), система будет удерживать автомобиль на месте в течение максимум двух секунд, если не открывается дверь водителя и не отстегивается ремень безопасности водителя после отпущения педали тормоза. Если выбрана опция Extended Hold (стандартное время удержания), система будет удерживать автомобиль на месте в течение максимум пяти минут, если не открывается дверь водителя и не отстегивается ремень безопасности водителя до отпущения педали тормоза. Если система деактивирована через пять минут или если она деактивирована при отстегивании ремня безопасности водителя или открывании двери водителя, будет задействован стояночный тормоз с электроприводом для предотвращения перемещения автомобиля.

Системы стабилизации движения

Противобуксовочная система/система поддержания курсовой устойчивости

Действие систем

Данный автомобиль оснащен противобуксовочной системой (TCS) и системой поддержания курсовой устойчивости StabiliTrak. Данные системы ограничивают скорость вращения колес и помогают водителю сохранить контроль над автомобилем в сложных условиях движения, особенно на скользкой дороге.

Противобуксовочная система активируется при обнаружении буксования или потери контакта одного или обоих ведущих колес с дорогой. На автомобиле с системой полного привода она активируется в режиме AWD или Sport при обнаружении пробуксовывания или потери сцепления с дорогой хотя бы одного из колес. При этом система TCS задействует тормоза, чтобы снизить скорость вращения колес и/или уменьшает крутящий момент двигателя, чтобы ограничить буксование колес.

Система StabiliTrak активируется в том случае, когда блок управления данной системы определяет наличие разницы между параметрами направления движения автомобиля, задаваемыми водителем, и фактическим направлением движения автомобиля.

Система выборочно притормаживает отдельные колеса, чтобы помочь водителю удержать автомобиль на заданном курсе.

Если противобуксовочная система или система StabiliTrak срабатывает при действующей системе круиз-контроля, то последняя автоматически отключается. После восстановления нормальных условий движения система круиз-контроля может быть включена снова. Системы TCS и StabiliTrak автоматически включаются при включении системы круиз-контроля.

Обе системы автоматически активируются после запуска двигателя и начала движения. Во время работы или самодиагностики этих систем может быть слышен характерный звук или вы можете ощущать, что выполняются некоторые действия. Это нормальное явление, которое не свидетельствует о неисправности автомобиля.

В нормальных условиях движения рекомендуется оставить обе системы включенными. Однако противобуксовочную систему необходимо отключать,

если автомобиль застрял в песке, грязи или снегу и его необходимо освободить методом раскочки. См. *Если автомобиль застрял* → 198 и *Включение и отключение систем* далее в данном разделе.



Контрольная лампа противобуксовочной системы/системы StabiliTrak расположена на комбинации приборов. Данная контрольная лампа:

- Мигает, когда противобуксовочная система ограничивает скорость вращения колес.
- Мигает, когда активируется система StabiliTrak.
- Горит постоянно, если одна из систем не работает.

Если одна из систем не включается или не срабатывает, на дисплее информационного центра DIC может появиться соответствующее сообщение, а контрольная лампа  загорается и не гаснет, сигнализируя о том, что система неактивна и не помогает водителю сохранять контроль над автомобилем. Управлять автомобилем безопасно, но необходимо

соответствующим образом скорректировать стиль вождения.

Если загорается и не гаснет контрольная лампа .

1. Остановите автомобиль.
2. Заглушите двигатель и подождите 15 секунд.
3. Запустите двигатель.



Продолжайте движение. Если контрольная лампа  снова загорается и не гаснет, возможно, системе необходимо больше времени для самодиагностики. Если никакие действия, описанные выше, не привели к выключению контрольной лампы, обратитесь в авторизованный сервисный центр.



Включение и отключение систем



Осторожно

Не нажимайте педаль тормоза несколько раз подряд и избегайте резких ускорений, если противобуксовочная система отключена. Это может привести к повреждению компонентов трансмиссии автомобиля.

Для отключения противобуксовочной системы нажмите и отпустите кнопку . На комбинации приборов загорится контрольная лампа отключения противобуксовочной системы , и на дисплее информационного центра может появиться соответствующее сообщение. Чтобы

включить противобуксовочную систему снова, нажмите и отпустите кнопку . Контрольная лампа отключения противобуксовочной системы  на комбинации приборов погаснет, и на дисплее информационного центра может появиться соответствующее сообщение.

Если кнопка  будет нажата во время ограничения противобуксовочной системой скорости вращения колес, эта система будет отключена только тогда, когда буксование колес прекратится.

Для отключения систем TCS и StabiliTrak нажмите и удерживайте кнопку  нажатой до тех пор, пока контрольная лампа отключения противобуксовочной системы  и контрольная лампа отключения системы StabiliTrak  не загорятся на комбинации приборов. На дисплее информационного центра может появиться соответствующее сообщение. Для включения систем TCS и StabiliTrak снова нажмите и отпустите кнопку . Контрольная лампа отключения противобуксовочной системы  и контрольная лампа отключения системы StabiliTrak  на комбинации приборов погаснут, и на дисплее информационного центра может появиться соответствующее сообщение.

Использование неоригинального дополнительного оборудования и аксессуаров

может отрицательно влиять на поведение автомобиля. См. *Дополнительное оборудование и внесение изменений в конструкцию автомобиля* → 270.

Переключатель режимов движения

При соответствующей комплектации с помощью переключателя режимов движения можно выбирать следующие режимы: Tour, Sport, All-Wheel Drive (AWD) и Snow/Ice (только на автомобилях с передним приводом). Для выбора режима нажмите переключатель MODE, расположенный на центральной консоли. При первом нажатии переключателя на комбинации приборов отображается текущий режим. При последующих нажатиях осуществляется последовательное переключение доступных режимов.

Если выбран режим AWD (полный привод), этот режим остается неизменным при следующих включениях зажигания до тех пор, пока не будет выбран другой режим.

Если при выключении двигателя был активен режим Tour или Sport, то при следующем включении зажигания будет выбран режим Tour.

При выборе режима AWD или режима Sport под переключателем MODE загорится индикатор режима полного

привода. Этот индикатор погаснет, когда будет выбран режим Tour. Для получения подробной информации о режиме полного привода (AWD) см. *Система полного привода* → 216.



Переключатель режимов движения

Tour (путешествие): в режиме Tour привод осуществляется на передние колеса в целях обеспечения наилучшей топливной экономичности. Используйте этот режим при нормальных условиях движения.

Sport (спорт): в режиме Sport улучшаются управляемость автомобиля и динамика разгона на сухой дороге. При включении режима Sport изменяются усилие на рулевом колесе, алгоритм переключения передач, распределение крутящего мо-

мента между колесами в режиме полного привода и настройки подвески (при соответствующей комплектации).

AWD (полный привод): в режиме AWD крутящий момент передается на все четыре колеса. Режим AWD следует выбирать для обеспечения лучшего тягового усилия и управляемости на скользкой или мокрой дороге, а также при движении по гравию, песку, снегу и льду. При выборе режима AWD загорится индикатор режима полного привода. Для получения подробной информации о режиме полного привода (AWD) см. *Система полного привода* → 216.

Snow/Ice (снег/лед) (только на автомобилях с передним приводом): при выборе режима Snow/Ice улучшается динамика разгона автомобиля при движении по обледеневшей или заснеженной дороге.

Система круиз-контроля

Внимание

Не используйте систему круиз-контроля в условиях, когда движение с постоянной скоростью небезопасно. Не используйте систему круиз-контроля в условиях движения в плотном транспортном потоке, а также на извилистых дорогах.

Пользоваться системой круиз-контроля на скользких дорогах также опасно.

На таких дорогах вы можете потерять контроль над автомобилем из-за часто меняющихся условий сцепления колес с дорогой, что может стать причиной чрезмерного буксования колес. Не пользуйтесь системой круиз-контроля на скользких дорогах.

При помощи системы круиз-контроля, начиная приблизительно со скорости 40 км/ч или более, можно поддерживать выбранную скорость движения постоянной, не используя педаль акселератора. При скорости движения менее 40 км/ч система круиз-контроля не действует.

Если противобуксовочная система/система StabiliTrak/система поддержания курсовой устойчивости (ESC) начинает ограничивать скорость вращения колес, когда система круиз-контроля активна,

то система круиз-контроля автоматически отключается. См. *Противобуксовочная система/система поддержания курсовой устойчивости* → 221. Если подается предупреждение о возможном столкновении, когда система круиз-контроля активна, она отключается. См. *Система предупреждения о возможном фронтальном столкновении (FCA)* → 245. После восстановления нормальных условий движения систему круиз-контроля можно включить снова.

При отключении противобуксовочной системы (TCS) или системы StabiliTrak/ESC система круиз-контроля отключается.

При нажатии педали тормоза система круиз-контроля отключается.



 (вкл./выкл.): нажмите для включения/выключения системы круиз-контроля. При

включении системы на комбинации приборов загорается индикатор белого цвета.



RES+ (восстановление/ускорение): если в памяти системы сохранено установленное ранее значение скорости, при кратковременном нажатии данной кнопки будет выбрано это значение скорости. При удерживании кнопки нажатой скорость будет увеличиваться. Если система круиз-контроля уже активна, используйте эту кнопку для увеличения скорости автомобиля. Для увеличения скорости на 1 км/ч нажмите кнопку RES+ до первого фиксированного положения. Для увеличения скорости до следующей отметки 5 км/ч на спидометре нажмите кнопку RES+ до второго фиксированного положения.

SET- (установка/замедление): одновременно нажмите для установки значения скорости и активации системы круиз-контроля. Если система круиз-контроля уже активна, используйте эту кнопку для уменьшения скорости автомобиля. Для уменьшения скорости на 1 км/ч нажмите кнопку SET- до первого фиксированного положения. Для уменьшения скорости до следующей отметки 5 км/ч на спидометре нажмите кнопку SET- до второго фиксированного положения.

 (отмена): при нажатии данной кнопки система круиз-контроля отключается,

при этом последнее значение заданной скорости сохраняется в памяти системы.

Активация режима движения с использованием системы круиз-контроля

Если кнопка включения системы круиз-контроля  нажата, но система не активирована, то при нажатии кнопок SET– или RES+ возможно случайное включение этой системы при неподходящих условиях движения. Не оставляйте систему круиз-контроля включенной (кнопка  нажата), когда вы ей не пользуетесь.

1. Нажмите кнопку .
2. Доведите скорость автомобиля до требуемой величины.
3. Нажмите и отпустите кнопку SET–. Заданное значение скорости кратковременно отобразится на комбинации приборов.
4. Снимите ногу с педали акселератора.

Когда с помощью системы круиз-контроля автомобиль будет выведен в режим заданной скорости, на комбинации приборов загорится зеленый индикатор включения системы круиз-контроля, а сообщение об установленном значении скорости отобразится на проекционном дисплее на ветровом стекле (при соответствующей комплектации).

Восстановление заданной скорости движения

Если при выбранной заданной скорости движения была нажата педаль тормоза или кнопка , действие системы круиз-контроля временно прекращается, и последнее значение заданной скорости сохраняется в памяти системы.

Если автомобиль движется со скоростью 40 км/ч или выше, кратковременно нажмите кнопку RES+, расположенную на рулевом колесе. Автомобиль вернется в режим скорости, заданной ранее.

Увеличение скорости движения при использовании системы круиз-контроля

Если система круиз-контроля уже включена:

- Нажмите и удерживайте нажатой кнопку RES+ до момента достижения желаемой скорости, затем отпустите ее.
- Чтобы немного увеличить скорость движения, кратковременно нажмите кнопку RES+ до первого фиксированного положения. При каждом таком нажатии скорость движения автомобиля увеличивается приблизительно на 1 км/ч.
- Для увеличения значения скорости на большую величину кратковременно нажмите кнопку RES+ до второго

фиксированного положения. При каждом таком нажатии скорость движения автомобиля увеличивается до следующей отметки 5 км/ч на шкале спидометра.

Показания спидометра могут отображаться в британской или метрической системе единиц измерения. См. *Комбинация приборов (топовая комплектация)* → 131 или *Комбинация приборов (базовая комплектация)* → 129. Значение увеличения зависит от выбранной системы единиц измерения.

Уменьшение скорости движения при использовании системы круиз-контроля

Если система круиз-контроля уже включена:

- Нажмите и удерживайте нажатой кнопку SET– на рулевом колесе до тех пор, пока не будет достигнута желаемая скорость движения, затем отпустите ее.
- Чтобы немного уменьшить скорость движения, кратковременно нажмите кнопку SET– до первого фиксированного положения. При каждом таком нажатии скорость движения автомобиля уменьшается приблизительно на 1 км/ч.

- Для уменьшения скорости на большую величину кратковременно нажмите кнопку SET– до второго фиксированного положения. При каждом таком нажатии скорость движения автомобиля уменьшается до следующей отметки 5 км/ч на шкале спидометра.

Система круиз-контроля может автоматически притормаживать автомобиль для его замедления.

Показания спидометра могут отображаться в британской или метрической системе единиц измерения. См. *Комбинация приборов (топовая комплектация)* → 131 или *Комбинация приборов (базовая комплектация)* → 129. Значение уменьшения зависит от выбранной системы единиц измерения.

Обгон другого автомобиля при включенной системе круиз-контроля

Для увеличения скорости нажмите педаль акселератора. Как только нога будет убрана с педали акселератора, автомобиль вернется к скорости, ранее заданной для системы круиз-контроля.



При нажатии педали акселератора или сразу после ее отпущания кратковременно нажмите кнопку SET–, и текущая скорость движения будет задана для системы круиз-контроля.

Использование системы круиз-контроля при движении по холмистой местности

Действие системы круиз-контроля при движении по холмистой местности зависит от скорости движения, загрузки автомобиля и крутизны уклонов. При движении на крутой подъем для поддержания выбранной скорости может потребоваться нажать педаль акселератора. При движении на спуск система круиз-контроля может автоматически притормаживать автомобиль. При движении на крутых спусках, чтобы контролировать скорость движения, может потребоваться нажатие педали тормоза или переключение на более низкую передачу. При нажатии педали тормоза система круиз-контроля отключается.

Выключение системы круиз-контроля

Существует четыре способа выключения системы круиз-контроля:

- Слегка нажмите педаль тормоза.
- Нажмите кнопку .
- Переведите рычаг селектора в положение N (нейтраль).
- Нажмите кнопку .

Удаление данных о заданной скорости

Данные о ранее заданной скорости движения автомобиля удаляются из памяти

системы при нажатии кнопки  или выключении зажигания.

Система адаптивного круиз-контроля

В автомобилях с системой адаптивного круиз-контроля (ACC) данная система позволяет водителю выбрать скорость движения автомобиля и величину дистанции до идущего впереди автомобиля. Внимательно ознакомьтесь с данным разделом, прежде чем приступить к использованию этой системы. Расстояние до идущего впереди автомобиля отображается в виде времени, которое затрачивается на прохождение дистанции между вашим автомобилем и автомобилем, движущимся в той же полосе движения непосредственно впереди вашего автомобиля. Если система ACC не обнаруживает автомобиль, идущий впереди, она действует как обычная система круиз-контроля. В системе ACC используется камера фронтального обзора и радарные датчики.

Если перед вашим автомобилем обнаружен другой автомобиль, система ACC может ускорять или замедлять ваш автомобиль, в том числе с использованием тормозной системы, для поддержания заданной дистанции между автомобилями. Для отключения системы ACC нажмите педаль тормоза. Если система

ACC управляет скоростью движения автомобиля, когда срабатывает противобуксовочная система (TCS) или система StabiliTrak/система поддержания курсовой устойчивости (ESC), система ACC может автоматически отключиться. См. *Противобуксовочная система/система поддержания курсовой устойчивости* → 221.

При улучшении условий движения, когда может безопасно действовать система ACC, ее можно активировать снова.

Система ACC не активируется, если отключены противобуксовочная система (TCS) или система StabiliTrak/ESC.

Внимание

Система ACC обладает ограниченными возможностями торможения, интенсивности которого может быть недостаточно, чтобы предотвратить столкновение с автомобилем, идущим впереди. Это может происходить, когда водитель идущего впереди автомобиля резко затормаживает или останавливает его или когда перед вашим автомобилем внезапно оказывается автомобиль, перестроившийся из соседней полосы. См. также *Привлечение внимания водителя* в данном разделе.

Внимание (продолжение)

Необходимо постоянно быть внимательным при управлении автомобилем и быть готовым к выполнению соответствующих действий, в том числе к нажатию педали тормоза. См. *Предупредительность при вождении* → 192.

Внимание

Система адаптивного круиз-контроля не реагирует на появление на проезжей части детей, пешеходов, животных и других объектов.

Не используйте систему адаптивного круиз-контроля в следующих ситуациях:

- На извилистых и холмистых дорогах или если датчики заблокированы снегом, льдом или грязью. Система может не обнаруживать автомобили, идущие впереди. Следите за тем, чтобы вся передняя часть автомобиля была чистой.
- В условиях недостаточной видимости, таких как туман, дождь или снегопад. В этих условиях эффективность работы системы ACC ограничена.
- На скользких дорогах, когда при частой смене участков с разными типами покрытия может возникать чрезмерное скольжение колес.





 **(вкл./выкл.):** нажмите для включения или выключения системы. Когда система ACC включена, индикатор на комбинации приборов загорается белым цветом.

RES+ (восстановление/ускорение): кратковременно нажмите данную кнопку для восстановления установленной ранее скорости или для увеличения скорости, если система круиз-контроля уже активирована. Для увеличения скорости на 1 км/ч нажмите кнопку RES+ до первого фиксированного положения. Для увеличения скорости до следующей отметки 5 км/ч на спидометре нажмите кнопку RES+ до второго фиксированного положения.

SET- (установка/замедление): кратковременно нажмите данную кнопку для выбора скорости движения и акти-

ваии системы ACC или для снижения скорости движения, если система ACC уже активна. Для уменьшения скорости на 1 км/ч нажмите кнопку SET– до первого фиксированного положения. Для уменьшения скорости до следующей отметки 5 км/ч на спидометре нажмите кнопку SET– до второго фиксированного положения.

 (отмена): при нажатии данной кнопки система ACC отключается, при этом последнее значение заданной скорости сохраняется.

 (выбор дистанции): нажмите данную кнопку для установки времени (соответствующего дистанции) для системы ACC. Выберите значение дистанции: Far (большая), Medium (средняя), Near (малая).

Переключение между режимами адаптивного и обычного круиз-контроля



Для переключения между режимами адаптивного и обычного круиз-контроля нажмите и удерживайте нажатой кнопку . На дисплее информационного центра появится соответствующее сообщение. См. *Сообщения о состоянии автомобиля* → 155.



Индикатор режима адаптивного круиз-контроля



Индикатор режима обычного круиз-контроля



При активации режима адаптивного круиз-контроля на комбинации приборов загорится индикатор  зеленого цвета и будет отображаться значение дистанции до автомобиля впереди. При активации режима обычного круиз-контроля на комбинации приборов загорится индикатор  зеленого цвета, при этом значение дистанции до автомобиля впереди отображаться не будет.

При включении зажигания активируется тот режим круиз-контроля, который использовался последним перед выключением зажигания.

Внимание

Перед использованием данной функции необходимо определить по индикатору на комбинации приборов, какой режим круиз-контроля активирован в текущий момент. Если активирован режим обычного круиз-контроля, то автомобиль не будет автоматически притормаживать перед движущимся впереди автомобилем, что может спровоцировать дорожно-транспортное происшествие. При этом водитель и пассажиры могут получить серьезные и даже смертельные травмы.

Активация режима движения с использованием системы адаптивного круиз-контроля

Если кнопка  нажата, но система не используется, возможна случайная активация этой системы при неподходящих условиях движения. Не оставляйте систему круиз-контроля включенной (кнопка  нажата), когда вы ей не пользуетесь.

Выберите скорость, которая будет поддерживаться системой адаптивного круиз-контроля. Это та скорость, при которой ни один автомобиль не обнаруживается перед вашим автомобилем.

Система ACC не активируется при скорости ниже 25 км/ч. Тем не менее ее действие может возобновиться при движении на более низких скоростях.

Для активации системы ACC во время движения:

1. Нажмите кнопку .
2. Доведите скорость автомобиля до требуемой величины.
3. Нажмите и отпустите кнопку SET-.
4. Снимите ногу с педали акселератора.

После активации системы ACC она может сразу же начать затормаживать ваш автомобиль, если перед ним будет обнаружен другой автомобиль на дистанции, меньшей, чем была установлена вами.



Система ACC может быть активирована также на остановленном автомобиле, если сама система включена и нажата педаль тормоза.

Индикатор системы ACC отображается на комбинации приборов и проекционном дисплее на ветровом стекле (при соответствующей комплектации). Когда система

ACC включена, этот индикатор горит белым цветом. Когда система ACC активна, этот индикатор горит зеленым цветом.

При выборе скорости учитывайте действующие ограничения скорости, скорость движения других транспортных средств и погодные условия.

Восстановление заданной скорости движения

Если при выбранной заданной скорости движения была нажата педаль тормоза, то действие системы адаптивного круиз-контроля временно прекращается, и последнее значение заданной скорости сохраняется в памяти системы.

Для возобновления действия системы ACC кратковременно нажмите кнопку RES+, расположенную на рулевом колесе. Автомобиль вернется в режим скорости, заданной ранее.

- Если автомобиль движется, то он ускорится до ранее заданной скорости.
- Если автомобиль остановлен и нажата педаль тормоза, нажмите кнопку RES+ и отпустите педаль тормоза. Система ACC будет удерживать автомобиль на месте, пока не будет нажата кнопка RES+ или педаль акселератора.

Зеленый индикатор системы ACC и заданное значение скорости отображаются на комбинации приборов. Индикатор обнаружения автомобиля впереди может мигать, если автомобиль, двигавшийся перед вашим автомобилем, исчез из поля зрения. См. Приближение к автомобилю и следование за ним далее в этом разделе.

Если система ACC после возобновления ее действия не обнаруживает автомобиль, идущий перед вашим автомобилем, либо обнаруживает автомобиль, дистанция до которого превышает заданную или который входит в крутой поворот, скорость вашего автомобиля будет увеличиваться до заданного значения.

Увеличение скорости при движении на заданной скорости

Если система ACC уже была активирована, выполните следующее:

- Нажмите педаль акселератора, чтобы скорость движения автомобиля увеличилась. Нажмите кнопку SET-. Отпустите кнопку и педаль акселератора. Теперь автомобиль будет поддерживать новую, более высокую скорость.

Когда нажата педаль акселератора, система ACC не будет задействовать тормоза. Цвет индикатора системы ACC на комбинации приборов

или проекционным дисплее (при соответствующей комплектации) изменится на синий. См. *Сообщения о состоянии автомобиля* → 155.

- Нажмите и удерживайте нажатой кнопку RES+ до тех пор, пока на дисплее не отобразится значение нужной скорости движения, а затем отпустите ее.
- Чтобы немного увеличить скорость движения, кратковременно нажмите кнопку RES+ до первого фиксированного положения. При каждом таком нажатии скорость движения автомобиля увеличивается приблизительно на 1 км/ч.
- Для увеличения значения скорости на большую величину нажмите кнопку RES+ до второго фиксированного положения. При каждом таком нажатии скорость движения автомобиля увеличивается до следующей отметки 5 км/ч на шкале спидометра.

Значение заданной скорости можно увеличить также при остановленном автомобиле.

- Если автомобиль остановлен и педаль тормоза нажата, нажмите кнопку RES+, пока не отобразится нужное значение скорости.

- Если автомобиль удерживается на месте системой ACC и впереди находится другой автомобиль, нажатие кнопки RES+ приведет к увеличению значения заданной скорости. Нажатие кнопки RES+ при отсутствии впереди другого автомобиля приведет к возобновлению действия системы ACC.

Если система не обнаруживает автомобиль, идущий перед вашим автомобилем, или обнаруживает автомобиль, дистанция до которого превышает выбранную, скорость будет увеличиваться до заданного значения.

Показания спидометра могут отображаться в британской или метрической системе единиц измерения. См. *Комбинация приборов (топовая комплектация)* → 131 или *Комбинация приборов (базовая комплектация)* → 129. Значение увеличения зависит от выбранной системы единиц измерения.

Уменьшение скорости при движении на заданной скорости

Если система ACC уже была активирована, выполните следующее:

- Нажмите педаль тормоза, чтобы скорость движения автомобиля уменьшилась до желаемой. Отпустите педаль тормоза и нажмите кнопку SET-. Теперь автомобиль будет поддерживать новую, более низкую скорость.

- Нажмите и удерживайте нажатой кнопку SET- на рулевом колесе до тех пор, пока не будет достигнута желаемая скорость движения, затем отпустите ее.

- Чтобы немного уменьшить скорость движения, нажмите кнопку SET- до первого фиксированного положения. При каждом таком нажатии скорость движения автомобиля уменьшается приблизительно на 1 км/ч.

- Для уменьшения скорости на большую величину нажмите кнопку SET- до второго фиксированного положения. При каждом таком нажатии скорость движения автомобиля уменьшается до следующей отметки 5 км/ч на шкале спидометра.

- Чтобы уменьшить значение скорости, когда автомобиль остановлен, нажмите кнопку SET-, пока не отобразится нужное значение скорости.

Показания спидометра могут отображаться в британской или метрической системе единиц измерения. См. *Комбинация приборов (топовая комплектация)* → 131 или *Комбинация приборов (базовая комплектация)* → 129. Значение уменьшения зависит от выбранной системы единиц измерения.

Выбор дистанции между автомобилями

Когда система ACC обнаруживает автомобиль, идущий перед вашим автомобилем, она будет уменьшать скорость движения вашего автомобиля для поддержания заданного значения дистанции.

Нажмите кнопку , расположенную на рулевом колесе, чтобы выбрать величину дистанции. При каждом нажатии кнопки последовательно переключаются три настройки: Far (большая дистанция), Medium (средняя дистанция), Near (малая дистанция).

При нажатии этой кнопки текущая настройка дистанции кратковременно отображается на комбинации приборов и проекционном дисплее на ветровом стекле. Заданный режим дистанции будет поддерживаться до тех пор, пока он не будет изменен.

Поскольку каждой из трех упомянутых выше настроек дистанции соответствует определенная величина, выраженная в единицах времени, значение дистанции будет изменяться в зависимости от скорости движения автомобиля. Чем выше скорость движущегося впереди автомобиля, тем больше дистанция. При выборе величины дистанции учитывайте плотность и скорость транспортного потока, а также погодные условия. Три

варианта настройки дистанции могут не подходить для всех водителей и всех условий движения.

При изменении величины дистанции автоматически изменяется чувствительность системы предупреждения о возможном фронтальном столкновении (FCA). См. Система предупреждения о возможном фронтальном столкновении (FCA) → 245.

Привлечение внимания водителя



Автомобиль, оснащенный проекционным дисплеем HUD



Автомобиль, не оснащенный проекционным дисплеем HUD

При активированной системе ACC внимание водителя может привлекаться, если система ACC не способна интенсивно затормозить автомобиль из-за очень большой скорости сближения автомобилей.

При возникновении данных условий появляется серия из шести световых вспышек красного цвета или на проекционном дисплее (при соответствующей комплектации) отображается символ, предупреждающий водителя о возможности столкновения. Одновременно с этим может подаваться предупреждение со стороны передней части салона автомобиля (серия из восьми звуковых сигналов) или предупреждение в виде пяти импульсов вибрации на обе половины подушки сиденья водителя. См. Системы предотвращения столкновения/контроля окружающего пространства в Пользовательские настройки → 157.

См. Предусмотрительность при вождении → 192.

Приближение к автомобилю и следование за ним

Индикатор обнаружения автомобиля впереди появляется на комбинации приборов и проекционном дисплее HUD.

Данный индикатор отображается только в том случае, если обнаружен автомобиль, идущий перед вашим автомобилем в попутном направлении.

Если данный символ не отображается, то система ACC не будет реагировать на наличие автомобилей, идущих впереди, и затормаживать ваш автомобиль.

Система ACC автоматически замедляет ваш автомобиль и регулирует скорость его движения, поддерживая заданную дистанцию до впереди идущего автомобиля. Скорость движения вашего автомобиля увеличивается или уменьшается при следовании за автомобилем, идущим впереди, но заданная вами скорость не превышает. При необходимости система может применять частичное торможение. Во время торможения загораются стоп-сигналы. Шум и характер

работы компонентов тормозной системы при автоматическом торможении могут отличаться от шума и характера работы компонентов системы при обычном торможении. Это не является признаком неисправности.

Неподвижные объекты и объекты, движущиеся с очень малой скоростью
 **Внимание**

Система адаптивного круиз-контроля (ACC) может не обнаруживать неподвижные автомобили и автомобили, движущиеся перед вашим автомобилем с очень малой скоростью, и не реагировать на них. Например, система не будет применять торможение перед стоящим автомобилем, если до этого его движение системой не обнаруживалось. Это может происходить в ситуации движения в транспортном потоке с частыми остановками и последующим троганием или в случае, если перед вашим автомобилем неожиданно появляется другой автомобиль, перестроившийся из соседней полосы движения. Ваш автомобиль в такой ситуации может не остановиться, и произойдет столкновение.

(см. продолжение)

Внимание (продолжение)

При использовании системой ACC необходимо постоянно быть внимательным и готовым к совершению соответствующих действий, в том числе к нажатию педали тормоза.

Автоматическое отключение системы ACC

Система ACC может автоматически отключаться, и водителю необходимо будет самостоятельно затормаживать автомобиль в следующих случаях:

- Заблокированы датчики системы.
- Была активирована или деактивирована противобуксочная система (TCS) или система StabiliTrak/ESC.
- В системе возникла неисправность.
- От радарного датчика поступает ложный сигнал блокировки при движении в пустынной или отдаленной местности, где отсутствуют другие автомобили или какие-либо объекты на обочинах дороги. На дисплее информационного центра (DIC) может отобразиться сообщение о том, что система адаптивного круиз-контроля временно недоступна.

Когда система ACC неактивна, соответствующий индикатор на комбинации приборов горит белым цветом.

Уведомление о возможности возобновления работы системы ACC

Система ACC поддерживает дистанцию между вашим автомобилем и автомобилем, движущимся в той же полосе движения непосредственно впереди вашего автомобиля, и, если это необходимо, замедляет ваш автомобиль или останавливает его.

Если автомобиль, находившийся впереди, исчез из виду, но действие системы ACC не возобновилось, на комбинации приборов в качестве напоминания начинает мигать индикатор обнаружения автомобиля впереди. Кроме того, будут поданы три импульса вибрации на обе стороны подушки сиденья водителя или прозвучат три звуковых сигнала. См. Тип предупреждения и Уведомление о возможности возобновления движения в Системе предотвращения столкновения/контроля окружающего пространства в *Пользовательские настройки* → 157.

Если идущий впереди автомобиль исчез из виду, для возобновления действия системы адаптивного круиз-контроля нажмите кнопку RES+ или нажмите педаль акселератора. Если ваш автомобиль остается неподвижным в течение более

двух минут или если открывается дверь водителя и отстегивается ремень безопасности водителя, система ACC автоматически активирует стояночный тормоз с электроприводом для удержания автомобиля на месте. Загорится контрольная лампа состояния стояночного тормоза с электроприводом. См. *Стояночный тормоз с электроприводом* → 218. Чтобы отключить стояночный тормоз с электроприводом, нажмите педаль акселератора.

На дисплее информационного центра (DIC) может появиться предупреждение о необходимости перевести рычаг селектора в положение P (парковка) перед покиданием автомобиля. См. *Сообщения о состоянии автомобиля* → 155.

Внимание

Если автомобиль был остановлен с помощью системы ACC и если система ACC была деактивирована, отключена или ее действие было отменено, автомобиль удерживаться на месте не будет. Автомобиль может самопроизвольно начать движение. Когда автомобиль удерживается на месте системой ACC во время остановки, всегда будьте готовы задействовать тормоза.

Внимание

Покидать автомобиль, когда рычаг селектора не установлен в положение P (парковка), может быть опасно. Не покидайте автомобиль, когда он удерживается на месте системой ACC. Всегда переводите рычаг селектора в положение P (парковка) и выключайте зажигание, прежде чем покинуть автомобиль.

Отмена действия системы ACC

Если при действующей системе ACC нажать педаль акселератора, цвет индикатора ACC на комбинации приборов и на проекционном дисплее на ветровом стекле (при соответствующей комплектации) изменится на синий, указывая на то, что автоматическое торможение осуществляться не будет. Действие системы ACC будет автоматически возобновлено после того, как водитель опустит педаль акселератора.

Внимание

Система ACC не осуществляет автоматическое торможение, если нога водителя находится на педали акселератора. Ваш автомобиль может столкнуться с автомобилем, идущим впереди.

Движение по извилистой дороге**⚠ Внимание**

При движении по извилистой дороге система АСС в некоторых случаях может не обнаруживать автомобили, движущиеся впереди по вашей полосе. Ваш автомобиль может неожиданно ускориться до установленного вами значения скорости, особенно в тех случаях, когда перед вашим автомобилем на автомагистраль с подъездной дороги въезжает другой автомобиль или съезжает с автомагистрали на подъездную дорогу. В подобных условиях вы можете потерять контроль над автомобилем или столкнуться с другим автомобилем. Не пользуйтесь системой АСС в местах разветвления и примыкания дорог. Всегда будьте готовы применить торможение.

⚠ Внимание

При движении по извилистым дорогам система АСС может обнаруживать автомобили, движущиеся в попутном направлении по соседним полосам, или не успевать реагировать на автомобили, движущиеся впереди по вашей полосе. Ваш автомобиль может столкнуться с автомобилем, идущим впереди, или вы можете потерять контроль над автомобилем. Будьте особенно внимательны при прохождении поворотов и будьте готовы при необходимости применить торможение. Выбирайте соответствующую скорость для прохождения поворотов.

При прохождении крутых поворотов характер действия системы АСС может изменяться. На очень крутых поворотах она может уменьшать скорость движения автомобиля.



Когда ваш автомобиль следует за другим автомобилем и входит в поворот, система АСС может не обнаружить автомобиль, движущийся впереди, и ваш автомобиль может ускориться до заданной скорости. Когда это происходит, индикатор обнаружения автомобиля впереди не появляется.

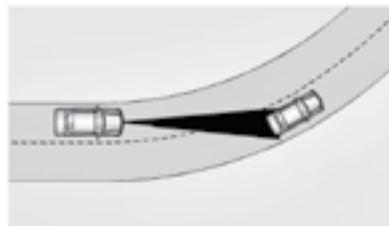

Система АСС может обнаруживать автомобили, движущиеся в попутном направлении по соседним полосам движения, и применять торможение.

Система АСС может неожиданно подавать предупреждение и/или затормаживать автомобиль, когда это не является необходимым. Она может реагировать на автомобили, движущиеся по другим полосам, дорожные знаки, ограждения и другие неподвижные объекты при входе в поворот или выходе из него. Это не является признаком неисправности системы. Автомобиль не нуждается в техническом обслуживании.

При перестроении автомобилей, движущихся по другим полосам

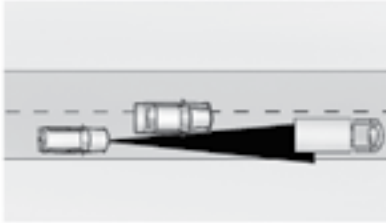

Система ACC не обнаруживает идущий впереди автомобиль до тех пор, пока он не окажется полностью в пределах полосы, по которой движется ваш автомобиль. Будьте готовы при необходимости нажать педаль тормоза.



Не используйте систему ACC в холмистой местности и при буксировке прицепа



Не используйте систему ACC при движении по холмистой местности или при буксировке прицепа. При движении по холмистой местности система ACC не будет обнаруживать автомобили, движущиеся впереди вашего автомобиля. При движении по холмистой местности чаще, чем при движении по равнинной, приходится ускоряться и тормозить, особенно при буксировке прицепа. При нажатии педали тормоза система адаптивного круиз-контроля отключается.

Отключение системы ACC

Существует три способа выключения системы адаптивного круиз-контроля:

- Слегка нажмите педаль тормоза.
- Нажмите кнопку .
- Нажмите кнопку .

Удаление данных о заданной скорости

Данные о ранее заданной скорости движения автомобиля удаляются из памяти системы при нажатии кнопки  или выключении зажигания.

Очистка датчиков

Действие камеры фронтального обзора, расположенной на ветровом стекле перед внутренним зеркалом заднего вида, и радарных датчиков, установленных в передней части автомобиля, может ухудшаться и даже блокироваться, если

они покрыты снегом, льдом или грязью. Для обеспечения эффективной работы системы ACC эти зоны необходимо очищать.

Инструкции по очистке см. в *Мойка автомобиля в Уход за кузовом* → 341.

Действие системы может ограничиваться при снегопаде, проливном дожде и движении по грязной дороге.

Системы помощи водителю

Данный автомобиль может быть оборудован системами, совместное действие которых помогает предотвратить столкновения или уменьшить тяжесть их последствий при движении передним или задним ходом и парковочных маневрах. Внимательно ознакомьтесь с данным разделом перед использованием этих систем.

Внимание

Не полагайтесь исключительно на действие систем помощи водителю. Наличие этих систем не отменяет необходимость внимательного и безопасного управления автомобилем. Вы можете не услышать или не почувствовать сигналы привлечения внимания и предупреждения, подаваемые этими системами. Несоблюдение правил безопасного вождения может привести к травмам, гибели людей или повреждению автомобиля. См. *Предусмотрительность при вождении* → 192.

Во многих случаях эти системы:

- не обнаруживают детей, пешеходов, велосипедистов или животных;

(см. продолжение)

Внимание (продолжение)

- не обнаруживают автомобили или объекты, находящиеся за пределами поля зрения систем;
- не работают при любой скорости движения;
- не предупреждают вас и не предоставляют вам достаточное количество времени для предотвращения столкновения;
- не работают в условиях плохой видимости или плохой погоды;
- не работают, если датчики покрыты льдом, снегом или грязью;
- не работают, если датчики загорожены наклейками, магнитами или металлическими пластинами;
- не работают, если зоны вокруг датчиков имеют повреждения или отремонтированы некачественно.

Необходимо постоянно быть внимательным при управлении автомобилем и быть готовым к совершению соответствующих действий, в том числе к поворачиванию рулевого колеса и нажатию педали тормоза.

Звуковые предупреждения или предупреждения в виде импульсов вибрации

Некоторые системы помощи водителю привлекают его внимание к помехам для движения с помощью звуковых предупреждений. Информация о том, как можно изменить громкость звукового предупреждения, приведена в Комфорт и удобство в *Пользовательские настройки* → 157.

При соответствующей комплектации вместо звуковых предупреждений водителю могут подаваться предупреждения в виде импульсов вибрации подушки сиденья. Для изменения настроек предупреждений см. Системы предупреждения столкновения/контроля окружающего пространства в *Пользовательские настройки* → 157.

Очистка

В зависимости от комплектации автомобиля содержите перечисленные ниже зоны автомобиля в чистоте для обеспечения наилучшей эффективности работы систем помощи водителю. Если эти системы недоступны или заблокированы, на дисплее информационного центра (DIC) могут отображаться соответствующие сообщения.



- Передний и задний бамперы и зоны под бамперами
- Решетка радиатора и фары
- Объектив камеры фронтального обзора, расположенной в решетке

- радиатора или рядом с передней эмблемой
- Передние боковые и задние боковые панели
- Наружная часть ветрового стекла перед зеркалом заднего вида
- Объективы боковых камер, расположенных в нижней части наружных зеркал заднего вида
- Углы заднего бампера
- Камера заднего обзора, расположенная над площадкой государственного номерного знака

Системы помощи при парковке или движении задним ходом

При соответствующей комплектации камера заднего обзора (RVC), система помощи при парковке задним ходом (RPA), система помощи при парковке передним ходом (FPA), система кругового обзора, камера фронтального обзора, система автоматического торможения при движении задним ходом (RAB), система предупреждения при движении задним ходом, система предупреждения об объектах, движущихся сзади в поперечном направлении (RCTA), и система автоматической парковки (APA) могут помочь водителю избежать столкновения с препятствиями

или сводить последствия столкновений к минимуму. При парковке или движении задним ходом всегда контролируйте пространство вокруг автомобиля.

Камера заднего обзора (RVC)

При включении передачи заднего хода (R) с камеры заднего обзора (RVC) на дисплей информационно-развлекательной системы передается изображение зоны, находящейся за автомобилем. После вывода рычага селектора из положения R (задний ход) предыдущий экран отображается на дисплее с небольшой задержкой. Для более раннего возврата к предыдущему экрану нажмите любую кнопку на дисплее информационно-развлекательной системы, переведите рычаг селектора в положение P (парковка) или доведите скорость движения автомобиля до 12 км/ч.



1. Зона охвата камеры системы заднего обзора

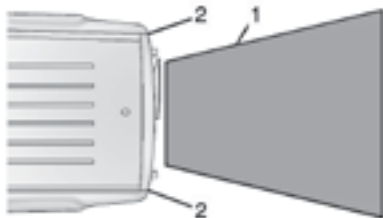

1. Зона охвата камеры системы заднего обзора
2. Углы заднего бампера

Отображаемые объекты могут располагаться ближе или дальше, чем они воспринимаются на экране. Размеры

отображаемой зоны ограничены, и объекты, находящиеся слишком близко к углам бампера или под ним, на экране не видны.

На дисплее информационно-развлекательной системы может отображаться предупреждающий треугольник, сигнализирующий о том, что датчики системы помощи при парковке задним ходом обнаружили препятствие. Цвет треугольника изменяется с оранжевого на красный, и треугольник увеличивается в размерах по мере приближения к препятствию.

Система кругового обзора

При соответствующей комплектации система кругового обзора позволяет вывести на дисплей информационно-развлекательной системы изображения зон вокруг автомобиля наряду с изображениями с камер фронтального и заднего обзора. Камера фронтального обзора находится в решетке радиатора или рядом с передней эмблемой, камеры бокового обзора – в нижней части каждого наружного зеркала заднего вида, а камера заднего обзора – над площадкой государственного номерного знака.

⚠ Внимание

Камеры системы кругового обзора имеют слепые зоны, поэтому в поле их зрения попадают не все объекты, находящиеся рядом с углами кузова автомобиля. Если наружные зеркала заднего вида сложены, зоны вокруг автомобиля будут отображаться на дисплее некорректно. При парковке или движении задним ходом всегда контролируйте пространство вокруг автомобиля.



1. Зоны охвата камер системы кругового обзора
2. Слепая зона

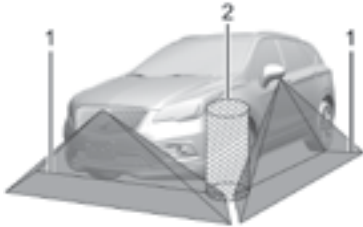

1. Зоны охвата камер системы кругового обзора
2. Слепая зона

Камера фронтального обзора



При соответствующей комплектации зона перед автомобилем отображается на дисплее на центральной консоли. Изображение передней зоны выводится на ди-

сплей после перевода рычага селектора из положения R (задний ход) в положение D (движение вперед) или при нажатии кнопки CAMERA на дисплее центральной консоли, при условии, что скорость при движении передним ходом не превышает 8 км/ч. При соответствующей комплектации изображение с камеры фронтального обзора также выводится на дисплей, когда система помощи при парковке передним ходом обнаруживает препятствие на расстоянии максимум 30 см от передней части автомобиля.

⚠ Внимание

Камеры не обнаруживают детей, пешеходов, велосипедистов, животных, движущиеся объекты, а также предметы, расположенные вне поля зрения камер, ниже бампера или под автомобилем. Дистанция, отображаемая на дисплее, может отличаться от фактической. При движении автомобиля задним ходом не ориентируйтесь только по изображению, выводимому с помощью камер. Перед началом движения всегда убеждайтесь в безопасности маневра с помощью зеркал заднего вида и оценивая обстановку через боковые и заднее окна. Соблюдайте осторожность, чтобы избежать травмирования и/или гибели людей и повреждений автомобиля.

Система помощи при парковке

Датчики системы помощи при парковке задним ходом (RPA) и, при соответствующей комплектации, системы помощи при парковке передним ходом (FPA) при скорости движения менее 8 км/ч могут обнаруживать препятствия на расстоянии до 2,5 м от заднего бампера и до 1,2 м от переднего бампера на высоте 25 см от земли и ниже уровня бампера. Указанная дистанция обнаружения может сокращаться при жаркой или влажной погоде. Если датчики заблокированы, объекты не обнаруживаются или возможно некорректное функционирование системы. Очищайте датчики от грязи, снега и льда. Также очищайте их после мойки автомобиля при отрицательных температурах окружающего воздуха.

⚠ Внимание

Система помощи при парковке не распознает детей, пешеходов, велосипедистов, животных, а также объекты, расположенные ниже бампера или находящиеся слишком близко или слишком далеко от автомобиля. Она действует при скорости движения, не превышающей 8 км/ч. Во избежание травмирования и гибели людей, а также повреждения автомобиля, даже при наличии систем помощи при парковке перед началом движения всегда убеждайтесь в безопасности маневра с помощью зеркал заднего вида и оценивая обстановку через боковые и заднее окна.



На дисплее систем помощи при парковке на комбинации приборов (при соответствующей комплектации) отображаются блоки, показывающие расстояние до объекта, а также информация системы

помощи при парковке, касающаяся расположения препятствий. По мере приближения к препятствию количество подсвеченных блоков увеличивается и цвет блоков изменяется с желтого на оранжевый и красный. Кроме того, при обнаружении препятствия подается серия предупреждающих звуковых сигналов. Интервал между звуковыми сигналами сокращается по мере приближения к препятствию.

При первоначальном обнаружении препятствия, находящегося сзади, на обе половины подушки сиденья водителя двукратно подаются импульсы вибрации. При нахождении объекта очень близко (менее 0,6 м за автомобилем или менее 0,3 м перед автомобилем) со стороны передней или задней части автомобиля (в зависимости от расположения объекта) будет подаваться непрерывное звуковое предупреждение или пятикратно будут поданы предупреждения в виде импульсов вибрации на обе половины подушки сиденья водителя. Звуковые предупреждения для передних датчиков системы помощи при парковке имеют большую частоту, чем для задних датчиков.

Система предупреждения и автоматического торможения при движении задним ходом (RAB)

Автомобили с системой адаптивного круиз-контроля (ACC) оснащены системой

предупреждения при движении задним ходом и системой автоматического торможения при движении задним ходом (RAB). При движении задним ходом (рычаг селектора находится в положении R) со скоростью более 8 км/ч система предупреждения сигнализирует о приближении к препятствиям, а система автоматического торможения при движении задним ходом (RAB) может автоматически применить экстренное торможение на скорости от 1 до 32 км/ч.

При первоначальном обнаружении системой предупреждения препятствия, находящегося сзади, со стороны задней части салона раздается однократное звуковое предупреждение или дважды подаются импульсы вибрации на обе половины подушки сиденья водителя. При обнаружении системой условий потенциального столкновения со стороны задней части салона автомобиля подаются звуковые предупреждения или подаются пять импульсов вибрации на обе половины подушки сиденья водителя. Кроме того, может автоматически коротко и резко применяться торможение.

⚠ Внимание

Система предупреждения при движении задним ходом действует только при движении вашего автомобиля со скоростью, превышающей 8 км/ч. Система не распознает детей, пешеходов, велосипедистов, животных, а также объекты, расположенные ниже бампера или находящиеся слишком близко или слишком далеко от автомобиля. В некоторых ситуациях, например, при движении задним ходом с высокой скоростью, системе может не хватить времени для применения кратковременного резкого торможения. Во избежание травмирования и гибели людей, а также повреждения автомобиля, даже при наличии системы предупреждения при движении задним ходом перед началом движения всегда убеждайтесь в безопасности маневра с помощью зеркал заднего вида и оценивая обстановку через боковые и заднее окна.

Если система обнаруживает, что автомобиль движется задним ходом слишком быстро, то при обнаружении препятствия, находящегося сзади на траектории движения автомобиля, она может применить экстренное торможение, вплоть до полной остановки автомобиля, чтобы помочь

избежать столкновения или уменьшить степень тяжести его последствий.

⚠ Внимание

Система автоматического торможения при движении задним ходом во многих ситуациях не может предотвратить столкновения. Не дожидайтесь момента, когда будет осуществляться автоматическое торможение при движении задним ходом. Данная система не отменяет необходимости нажимать на педаль тормоза, а действует только в случае, когда при движении задним ходом препятствие обнаруживается непосредственно позади автомобиля. В ряде случаев и при некоторых окружающих условиях система может не применить торможение или не остановить автомобиль вовремя, чтобы избежать столкновения. Система не применяет торможение при обнаружении препятствий, когда автомобиль движется с очень низкой скоростью. Система не распознает детей, пешеходов, велосипедистов, животных, а также объекты, расположенные ниже бампера или находящиеся слишком близко или слишком далеко от автомобиля.

(см. продолжение)

Внимание (продолжение)

Во избежание травмирования и гибели людей, а также повреждения автомобиля, даже при наличии системы автоматического торможения при движении задним ходом перед началом движения всегда убеждайтесь в безопасности маневра с помощью зеркал заднего вида и оценивая обстановку через боковые и заднее окна.

Нажатие педали тормоза после того, как автомобиль был остановлен с помощью системы автоматического торможения при движении задним ходом, приведет к отмене действия этой системы. Если в течение короткого времени после остановки автомобиля не будет нажата педаль тормоза, может задействоваться стояночный тормоз с электроприводом. В безопасных условиях резкое нажатие педали акселератора также приводит к отмене действия системы автоматического торможения при движении задним ходом.

⚠ Внимание

Существуют ситуации, когда возникает неожиданное или нежелательное автоматическое торможение. Если это происходит, нажмите педаль тормоза или резко нажмите педаль акселератора, чтобы отменить действие системы автоматического торможения при движении задним ходом. Прежде чем отпустить педаль тормоза, оцените обстановку вокруг автомобиля с помощью экрана камеры заднего обзора, зеркал заднего вида и окон.

Система предупреждения об объектах, движущихся сзади в поперечном направлении (RCTA)

Если автомобиль оснащен системой RCTA, на дисплее информационно-развлекательной системы отображается красный треугольник со стрелкой, указывающей вправо или влево, для предупреждения об объектах, движущихся в поперечном направлении с левой или правой стороны. Система RCTA обнаруживает объекты, движущиеся сзади в поперечном направлении, на расстоянии до 20 м с левой или правой стороны автомобиля. При обнаружении объекта, в зависимости от направления, с которого он приближается, раздаются три звуковых

сигнала с левой/правой стороны салона автомобиля или подаются три импульса вибрации на левую/правую сторону подушки сиденья водителя.

Проявляйте осторожность при движении задним ходом во время буксировки прицепа, поскольку зоны обнаружения системы RCTA, которые выходят за заднюю часть автомобиля, сокращаются.

Включение и отключение систем помощи при парковке и движении задним ходом

Коснитесь кнопки  на центральной консоли, чтобы одновременно включить или выключить системы помощи при парковке передним и задним ходом, систему автоматического торможения при движении задним ходом (RAB), систему предупреждения об объектах, движущихся сзади в поперечном направлении (RCTA) и систему предупреждения при движении задним ходом. При включении данных систем индикатор, расположенный рядом с кнопкой, загорается, а при их выключении гаснет.

При буксировке прицепа отключайте систему помощи при парковке, систему предупреждения об объектах, движущихся сзади в поперечном направлении (RCTA), и систему автоматического

торможения при движении задним ходом (RAB).

Информацию о включении/отключении отображения символов системы помощи при парковке задним ходом (RPA) или направляющих линий (на некоторых моделях) см. в Камера заднего обзора в *Пользовательские настройки* → 157.

Систему предупреждения об объектах, движущихся сзади в поперечном направлении (RCTA), также можно включить и отключить в меню пользовательских настроек. См. Системы предотвращения столкновения/контроля окружающего пространства в *Пользовательские настройки* → 157.

Система автоматической парковки (APA)

При соответствующей комплектации система автоматической парковки (APA) осуществляет поиск места для параллельной или перпендикулярной парковки и помогает припарковать автомобиль с использованием автоматического рулевого управления. При использовании системы автоматической парковки (APA) водитель тем не менее должен переключать передачи и нажимать педали тормоза и акселератора. Сообщения на дисплее информационного центра

(DIC) и звуковые сигналы помогают совершать маневры при парковке.

Не используйте систему автоматической парковки (APA) при буксировке прицепа.

Внимание

Система автоматической парковки (APA) не применяет торможение. Система автоматической парковки (APA) может не обнаруживать в месте для парковки наличие мягких, узких или расположенных высоко от земли объектов, таких как безбортовая платформа грузового автомобиля, а также объекты, находящиеся ниже уровня поверхности земли, например большие выбоины. Убедитесь, что выбранное место подходит для парковки автомобиля и на его территории отсутствуют подобные препятствия. Система автоматической парковки (APA) не реагирует на изменения, происходящие на месте для парковки, например, на перемещение соседнего автомобиля или появление человека или объекта в зоне парковки.

(см. продолжение)

Внимание (продолжение)

Система автоматической парковки (APA) не обнаруживает объекты, движущиеся позади автомобиля и вдоль него, и не предотвращает столкновение с ними. Во время совершения маневров при парковке всегда будьте готовы остановить автомобиль.

Чтобы включить систему, коснитесь кнопки  на центральной консоли. Система начнет поиск подходящего места для парковки. Его площадь должна быть больше габаритов автомобиля, и оно должно находиться на расстоянии не менее 1,5 м от автомобиля. Скорость движения автомобиля не должна превышать 30 км/ч. Система не способна:

- Определить, разрешена ли парковка в данном месте.
- Припарковать автомобиль на одной линии с ближайшим автомобилем, если ваш автомобиль приближается к месту для парковки под углом или если место парковки расположено под углом.
- Припарковать автомобиль точно в центре парковочного места, если его площадь слишком большая.
- Всегда определять наличие коротких бордюрных камней.

Когда система APA активна, она выполняет поиск подходящего места для параллельной парковки с правой стороны от автомобиля. Для поиска места для парковки с левой стороны от автомобиля включите левый указатель поворота или выберите сторону парковки на дисплее информационно-развлекательной системы (при соответствующей комплектации). Чтобы переключиться между режимами параллельной и перпендикулярной парковки, коснитесь кнопки  и удерживайте ее во время поиска места для парковки или, при соответствующей комплектации, измените режим парковки на дисплее информационно-развлекательной системы.

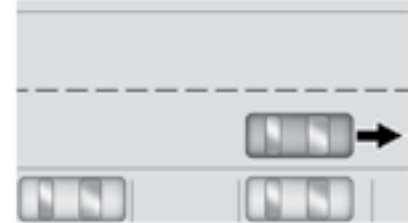

После того как автомобиль полностью минует пространство, достаточное для парковки, раздастся звуковой сигнал. На дисплее появится красный символ «Стоп» и соответствующее сообщение.

Если автомобиль движется задним ходом, но не поворачивает в сторону места, под-

ходящего для парковки, это может означать, что система направляет автомобиль в парковочное место, обнаруженное ей ранее. Система APA не требует технического обслуживания.

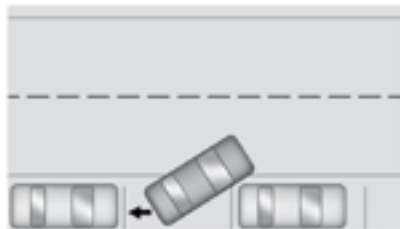

Система автоматической парковки останавливает автомобиль, как только обнаружит место, площадь которого достаточна для парковки. Следуйте инструкциям, выводимым на дисплей. После появления соответствующего указания переведите рычаг селектора в положение R (задний ход), чтобы задействовать автоматическое рулевое управление. На рулевое колесо будет подан кратковременный импульс вибрации для предупреждения о том, что необходимо убрать руки с рулевого колеса. Убедитесь в безопасности маневра, осмотрев зону, расположенную позади автомобиля, и продолжайте нажимать на педаль тормоза и/или акселератора. Будьте готовы остановить автомо-

биль при появлении других транспортных средств, пешеходов или объектов.

Если скорость автомобиля превысит 10 км/ч, система APA автоматически отключится и перестанет поворачивать рулевое колесо. На дисплей информационного центра выводится индикация состояния парковочного маневра.

В зависимости от размеров места для парковки может потребоваться совершить дополнительные маневры, в связи с чем на дисплее будут отображаться дополнительные указания. Прежде чем продолжить выполнение парковочных маневров и переключать передачи, дождитесь завершения этапа, во время которого осуществляется автоматическое рулевое управление. После успешного завершения парковочных маневров система APA подаст звуковой сигнал и на дисплее появится сообщение PARKING COMPLETE («Парковка завершена»). Установите рычаг селектора в положение P (парковка).

Система APA может автоматически отключиться в следующих случаях:

- Водитель поворачивает рулевое колесо.
- Превышена максимально допустимая скорость движения.

- В системе APA возникла неисправность.
- Активирована система поддержания курсовой устойчивости или антиблокировочная система.
- На дисплее информационного центра (DIC) отображается сообщение с более высоким приоритетом.

Для деактивации системы APA коснитесь кнопки **PA**.

Если система функционирует ненадлежащим образом

Для калибровки системы APA может потребоваться непродолжительная поездка вдоль криволинейных участков.

Системы помощи водителю при движении

При соответствующей комплектации при движении автомобиля передним ходом система предупреждения о возможном фронтальном столкновении (FCA), система предупреждения о непреднамеренном выходе из занимаемой полосы (LDW), система предотвращения выезда из занимаемой полосы движения (LKA), система контроля слепых зон (SBZA), система помощи при перестроении (LCA), система автоматического торможения при движении вперед (FAB) и/или система автоматического торможения при обна-

ружении пешеходов во время движения вперед (FPB) могут помочь избежать столкновения или уменьшить тяжесть его последствий.

Система предупреждения о возможном фронтальном столкновении (FCA)

При соответствующей комплектации система FCA может помочь предотвратить фронтальное столкновение или сводить к минимуму тяжесть его последствий. Если вы приближаетесь к автомобилю, движущемуся впереди вас, со слишком высокой скоростью, на ветровом стекле мигает предупреждающий индикатор красного цвета, подается серия быстрых звуковых сигналов или импульсы вибрации на подушку сиденья водителя. Кроме того, система FCA выдает визуальное предупреждение в виде индикатора оранжевого цвета, если дистанция до идущего впереди автомобиля становится слишком малой.

Система FCA обнаруживает автомобили на расстоянии приблизительно до 60 м и действует на скорости выше 8 км/ч. Если автомобиль оборудован системой адаптивного круиз-контроля (ACC), обнаружение автомобилей происходит на расстоянии приблизительно 110 м, и система действует во всем диапазоне

скоростей. См. *Система адаптивного круиз-контроля 211*.

Внимание

Система FCA относится к системам предупреждения и не осуществляет автоматическое торможение. При слишком быстром приближении к автомобилю, движущемуся впереди с низкой скоростью, или к стоящему автомобилю, при резком торможении автомобиля, идущего впереди, или при очень малой дистанции до автомобиля, идущего впереди, система FCA может не успеть заблаговременно подать предупреждение о возможном столкновении. Кроме того, предупреждение может не подаваться совсем. Система FCA не предупреждает о наличии пешеходов, животных, дорожных знаков, ограждений, мостов, дорожных сигнальных столбиков и других объектов. Всегда будьте готовы к совершению соответствующих действий, в том числе к торможению. См. *Предусмотрительность при вождении → 192*.

Систему FCA можно отключить с помощью соответствующей кнопки, расположенной на рулевом колесе, или в меню пользовательских настроек (при соответствующей комплектации). См. Системы

предотвращения столкновения/контроля окружающего пространства в *Пользовательские настройки → 157*.

Обнаружение автомобиля, идущего впереди



Система FCA не подает предупреждения до тех пор, пока она не обнаружит автомобиль, идущий впереди. При первоначальном обнаружении автомобиля, идущего впереди, индикатор обнаружения автомобиля впереди начинает светиться зеленым цветом. Обнаружение автомобилей может не происходить на закругленных участках дорог, въездах на автомагистрали и съездах с них, в холмистой местности, в условиях ограниченной видимости или в том случае, если автомобиль впереди частично загорожен пешеходами или какие-либо объекты. Система FCA не обнаруживает идущий впереди автомобиль до тех пор, пока он не окажется полностью в пределах полосы, по которой движется ваш автомобиль.

⚠ Внимание

Система FCA не подает предупреждение для предотвращения столкновения, если она не обнаруживает автомобиль, идущий впереди. Система FCA может не обнаруживать автомобиль, идущий впереди, если ее датчик заблокирован грязью, снегом, льдом или повреждено ветровое стекло. Система может не обнаруживать автомобили на извилистых, холмистых дорогах, в условиях ограниченной видимости, таких как туман, дождь, снегопад, а также при загрязненных или поврежденных фарах или ветровом стекле. Поддерживайте ветровое стекло, фары и датчики системы FCA чистыми и в исправном состоянии.

Предупреждение о возможном столкновении

Автомобиль, оснащенный проекционным дисплеем HUD



Автомобиль, не оснащенный проекционным дисплеем HUD

При слишком быстром приближении вашего автомобиля к автомобилю, идущему впереди, красный предупреждающий индикатор системы FCA на ветровом стекле будет мигать. Одновременно с этим может подаваться предупреждение со стороны передней части салона автомобиля (серия из восьми звуковых сигналов высокой частоты) или предупреждение в виде пяти импульсов вибрации на обе половины подушки сиденья водителя. После появления предупреждения о возможном столкновении возможна предварительная подготовка тормозной системы автомобиля для более быстрого и резкого торможения, сопровождающаяся кратковременным и плавным замедлением скорости движения автомобиля. Продолжайте прилагать необходимое усилие при нажатии на педаль тормоза. Во время подачи предупреждения о возможном столкновении система круиз-контроля может отключиться.

Предупреждение об опасно малой дистанции

Если ваш автомобиль слишком сильно приблизился к автомобилю, движущемуся впереди, индикатор обнаружения автомобиля впереди загорается оранжевым цветом.

Выбор момента времени подачи предупреждения

Нажмите кнопку выбора дистанции , расположенную на рулевом колесе,

для установки момента (дистанции) срабатывания системы FCA: Far (большая), Medium (средняя), Near (малая) или на некоторых автомобилях Off (выкл.). При первом нажатии этой кнопки на дисплее информационного центра отображается текущая настройка дистанции. При последующих нажатиях настройка будет изменяться. Выбранная настройка дистанции будет оставаться неизменной до момента, пока водитель не выберет другую настройку, и будет использоваться при действии функций подачи предупреждения о возможном столкновении и функции предупреждения об опасности малой дистанции до автомобиля впереди. Момент начала подачи обоим предупреждений зависит от скорости движения автомобиля. Чем выше скорость, тем раньше будут подаваться предупреждения. При выборе момента начала подачи предупреждения учитывайте плотность и скорость транспортного потока, а также погодные условия. Диапазон доступного для выбора момента начала подачи предупреждения может подходить не для всех водителей и условий движения.

При изменении настройки момента начала подачи предупреждения для системы FCA автоматически изменяется значение дистанции (большая, средняя, малая) для системы адаптивного круиз-контроля (при соответствующей комплектации).

Индикатор дистанции до автомобиля впереди

Дистанция до автомобиля, идущего впереди по вашей полосе, указывается на дисплее информационного центра (DIC) в виде времени, выраженного в секундах. См. *Информационный центр (DIC)* → 149. Минимальное время может составлять 0,5 секунды. Если автомобиль впереди не обнаруживается или находится за пределами зоны обнаружения, будут отображаться прочерки.

Сигналы ложной тревоги

Система FCA может подавать сигналы ложной тревоги в отношении поворачивающих автомобилей, автомобилей, движущихся по другим полосам движения, объектов, не являющихся транспортными средствами, или теней. Это не является признаком неисправности данной системы и не означает, что автомобиль требует технического обслуживания.

Очистка компонентов системы

Если у вас есть основания полагать, что система FCA действует ненадлежащим образом, выполните следующее:

- Очистите наружную часть ветрового стекла перед зеркалом заднего вида.
- Полностью очистите переднюю часть автомобиля.

- Очистите фары.

Система автоматического торможения при движении вперед (FAB)

Если автомобиль оборудован системой предупреждения о возможном фронтальном столкновении (FCA), он также оснащен системой FAB, в состав которой входит интеллектуальная система помощи при торможении (IBA). Когда эта система обнаруживает автомобиль, идущий перед вашим автомобилем в попутном направлении, и существует опасность столкновения с ним, она увеличивает тормозное усилие или автоматически затормаживает автомобиль. Эта система может помочь предотвратить столкновение или уменьшить степень тяжести его последствий при движении передним ходом. В зависимости от ситуации может автоматически применяться умеренное или экстренное торможение. Автоматическое торможение при движении вперед может осуществляться только в случае, если система обнаружила другой автомобиль перед вашим автомобилем. При этом загорается индикатор обнаружения автомобиля впереди системы FCA. См. *Система предупреждения о возможном фронтальном столкновении (FCA)* → 245.

Система действует при движении вперед на скорости от 8 до 80 км/ч или, если автомобиль оборудован системой адаптивного круиз-контроля (ACC), на скорости свыше 4 км/ч. Дистанция обнаружения автомобилем составляет приблизительно 60 м.

Внимание

FAB – это система подготовки к экстремному торможению, действующая в случае неминуемого столкновения, а не система предотвращения столкновений. Не полагайтесь на то, что система FAB вовремя затормозит автомобиль. Система FAB не осуществляет торможение вне установленного диапазона скоростей и реагирует только на обнаруженные автомобили.

Система FAB может не обнаруживать:

- автомобили, идущие впереди, на извилистых дорогах или дорогах, расположенных в холмистой местности;
- некоторые автомобили, например, автомобили с прицепами, тягачи, грязные автомобили и т. д.;

(см. продолжение)

Внимание (продолжение)

- автомобили в условиях ограниченной видимости, таких как туман, дождь или снегопад;
- автомобили впереди, если их частично загораживают пешеходы или объекты.

Необходимо постоянно быть внимательным при управлении автомобилем и быть готовым к выполнению соответствующих действий, в том числе к торможению и/или поворачиванию рулевого колеса, для предотвращения столкновений.

Система автоматического торможения при движении вперед (FAB) может замедлять автомобиль, вплоть до его полной остановки, для предотвращения потенциального столкновения. Если это произошло, система FAB может задействовать стояночный тормоз с электроприводом, чтобы удержать автомобиль на месте. Отключите стояночный тормоз с электроприводом или резко нажмите педаль акселератора.

Внимание

Система FAB может неожиданно автоматически затормаживать автомобиль в ситуациях, когда это не является необходимым. Она может реагировать на поворачивающийся автомобиль, дорожные ограждения, знаки и другие неподвижные объекты. Для отмены действия системы FAB, если это безопасно в данной ситуации, резко нажмите педаль акселератора.

Интеллектуальная система помощи при торможении (IBA)

Система IBA может активироваться при быстром нажатии педали тормоза, увеличивая тормозное усилие на основании данных о скорости приближения к автомобилю впереди и дистанции до этого автомобиля.

Незначительная пульсация или перемещение педали тормоза во время действия этой системы не являются признаком неисправности. Педаль следует продолжать нажимать с необходимым усилием. Действие интеллектуальной системы помощи при торможении автоматически прекращается только при отпуске педали тормоза.

⚠ Внимание

Система IBA может увеличивать тормозное усилие в ситуациях, когда в этом нет необходимости. В результате ваш автомобиль может стать помехой дорожному движению. Если это произошло, снимите ногу с педали тормоза, затем снова нажмите ее с необходимым усилием.

Системы FAB и IBA могут быть отключены в меню пользовательских настроек. См. Системы предотвращения столкновения/контроля окружающего пространства в *Пользовательские настройки* → 157.

⚠ Внимание

Использование систем FAB или IBA при буксировке прицепа может привести к потере контроля над автомобилем и, как следствие, к аварии.

При буксировке прицепа выберите для системы настройку Alert (предупреждение) или, если автомобиль оснащен системой адаптивного круиз-контроля, выключите систему (настройка Off).

Сообщение о том, что система недоступна, может выводиться в следующих случаях:

- Передняя часть автомобиля или ветровое стекло загрязнены.
- Нормальному распознаванию объектов мешают проливной дождь или сильный снегопад.
- В системе StabiliTrak/системе поддержания курсовой устойчивости (ESC) возникла неисправность.

Система FAB не требует технического обслуживания.

Система автоматического торможения при обнаружении пешеходов во время движения вперед (FPB)

Если автомобиль оборудован системой FPB, то она может помочь избежать наезда на пешехода или свести к минимуму тяжесть последствий в случае наезда во время движения передним ходом. При обнаружении пешехода впереди автомобиля индикатор  системы FPB загорается оранжевым цветом. В случае слишком быстрого приближения к пешеходу, находящемуся впереди вашего автомобиля, индикатор системы FPB на ветровом стекле начинает мигать красным цветом и подается серия быстрых звуковых сигналов или импульсы вибрации на подушку сиденья водителя. Система FPB увеличи-

вает тормозное усилие или автоматически затормаживает автомобиль. В состав данной системы входят интеллектуальная система помощи при торможении (IBA) и система автоматического торможения при движении вперед (FAB), которые также могут срабатывать при обнаружении пешеходов. См. *Система автоматического торможения при движении вперед (FAB)* → 247.

Система FPB может обнаруживать пешеходов впереди автомобиля и предупреждать об этом при движении вперед на скорости от 8 до 80 км/ч. В светлое время суток дистанция обнаружения пешеходов составляет приблизительно 40 м. В ночное время возможности системы сильно ограничены.

⚠ Внимание

Если система FPB не обнаруживает пешехода, то предупреждение не подается и автоматическое торможение не происходит. Система FPB может не обнаруживать пешеходов, в т. ч. детей, в следующих случаях:

(см. продолжение)

Внимание (продолжение)

- Когда пешеход не находится непосредственно впереди автомобиля, виден не полностью или не стоит вертикально, а также если он находится в группе других пешеходов.
- В условиях ограниченной видимости, таких как ночное время суток, туман, дождь или снегопад.
- Если датчик системы FPB покрыт грязью, снегом или льдом.
- Если фары или ветровое стекло загрязнены или не находятся в исправном состоянии.

Всегда будьте готовы к совершению соответствующих действий, в том числе к торможению. Для получения более подробной информации см. *Предупредительность при вождении* → 192. Поддерживайте ветровое стекло, фары и датчик системы FPB чистыми и в исправном состоянии.

В меню пользовательских настроек можно выбрать следующие режимы работы системы FPB: Off (выкл.), Alert (предупреждение) или Alert and Brake (предупреждение и торможение). См. Системы предотвращения столкновения/контроля окружающего пространства в *Пользовательские настройки* → 157.

Обнаружение пешехода, идущего впереди

Если система FPB не обнаруживает пешехода, она не подает предупреждение и не осуществляет автоматическое торможение. При обнаружении пешехода непосредственно перед автомобилем индикатор обнаружения пешехода впереди загорается оранжевым цветом.

Предупреждение о пешеходах, идущих впереди

Автомобиль, оснащенный проекционным дисплеем HUD



Автомобиль, не оснащенный проекционным дисплеем HUD

Если автомобиль слишком быстро приближается к пешеходу, идущему впереди, на ветровое стекло выводятся световые предупреждения в виде вспышек красного цвета. Одновременно с этим может подаваться предупреждение со стороны передней части салона автомобиля (серия из восьми звуковых сигналов высокой частоты) или предупреждение в виде пяти импульсов вибрации на обе половины подушки сиденья водителя. После появления предупреждения об обнаружении пешехода, идущего впереди, возможна предварительная подготовка тормозной системы автомобиля для более быстрого и резкого торможения, сопровождающаяся кратковременным и плавным замедлением скорости движения автомобиля. Продолжайте прилагать необходимое усилие при нажатии на педаль тормоза. Во время срабатывания системы предупреждения о пешеходах, идущих

впереди, система круиз-контроля может отключиться.

Автоматическое торможение

Если система FPB определила опасность наезда на пешехода, идущего впереди, и педаль тормоза не была нажата водителем, она может автоматически применить умеренное или экстренное торможение. Это может помочь избежать наезда на пешехода при движении на очень низкой скорости или снизить тяжесть травм. Система FPB может применить автоматическое торможение при обнаружении пешеходов впереди на скорости от 8 до 80 км/ч. Степень автоматического торможения может уменьшаться при определенных условиях, например, при движении с высокой скоростью.

Если это произошло, система автоматического торможения может активировать стояночный тормоз с электроприводом для удержания остановленного автомобиля на месте. Отключите стояночный тормоз с электроприводом. Чтобы отменить действие системы автоматического торможения и снять автомобиль со стояночного тормоза с электроприводом, следует резко нажать педаль акселератора.

Внимание

Система FPB может подавать предупреждения или неожиданно затормаживать автомобиль в ситуациях, когда это не является необходимым. Она может подавать сигналы ложной тревоги или осуществлять торможение при обнаружении объектов, по форме и размеру напоминающих пешеходов, в том числе теней от объектов. Это не является признаком неисправности системы и не означает, что автомобиль требует технического обслуживания. Для отмены действия системы автоматического торможения, если это безопасно в данной ситуации, резко нажмите педаль акселератора.

Систему автоматического торможения можно отключить в меню пользовательских настроек. См. Обнаружение пешеходов, идущих впереди в Системе предотвращения столкновения/контроля окружающего пространства в *Пользовательские настройки* → 157.

Внимание

Использование системы FPB при буксировке прицепа может привести к потере контроля над автомобилем и, как следствие, к аварии. Перед началом движения с прицепом выберите режим Alert (предупреждение) или Off (выкл.).

Очистка компонентов системы

Если у вас есть основания полагать, что система FPB действует ненадлежащим образом, очистите наружную часть ветрового стекла в зоне, расположенной перед внутренним зеркалом заднего вида. Это может вернуть нормальную работоспособность системы.

Система контроля слепых зон (SBZA)

Система контроля слепых зон (при соответствующей комплектации) относится к системам помощи при перестроении и помогает водителю при движении передним ходом избегать столкновений с автомобилями, находящимися в так называемых слепых зонах, не просматриваемых через зеркала заднего вида. При движении автомобиля передним ходом индикатор в левом или правом наружном зеркале заднего вида загорается, если

в соответствующей слепой зоне обнаруживается движущийся автомобиль. Если включен указатель поворота и с соответствующей стороны обнаружен приближающийся автомобиль, индикатор будет мигать в качестве дополнительного предупреждения о том, что выполнение перестроения опасно. Данная система входит в состав системы помощи при перестроении (LCA). Перед использованием системы внимательно ознакомьтесь с информацией, приведенной в Система помощи при перестроении (LCA).

Система помощи при перестроении (LCA)

При соответствующей комплектации система помощи при перестроении (LCA) помогает водителю при перестроении из одной полосы в другую предотвратить столкновение с автомобилями, движущимися в слепых зонах либо стремительно приближающимися к этим зонам сзади. Предупреждающий индикатор системы LCA загорается в соответствующем наружном зеркале заднего вида и будет мигать, если указатель поворота включен.

Внимание

Система LCA не предупреждает водителя о наличии автомобилей, пешеходов, велосипедистов или животных, движущихся вне зон действия системы. При некоторых условиях движения данная система может не подавать предупреждения при перестроении. Соблюдайте осторожность при перестроении, чтобы избежать травм, гибели людей и повреждения автомобиля. Перед выполнением перестроения всегда оценивайте дорожную обстановку с помощью зеркал заднего вида, оглядываясь назад, и включайте соответствующие указатели поворота.

Зоны действия системы LCA

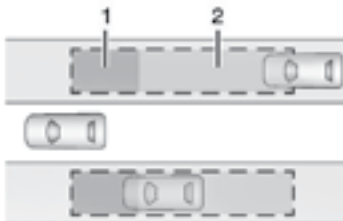

1. Зона действия системы SBZA
2. Зона действия системы LCA

Датчики системы LCA действуют в зоне, приблизительно равной ширине одной полосы движения по обеим сторонам автомобиля или 3,5 м. Высота зоны действия системы от уровня земли составляет приблизительно 0,5–2,0 м. Зоны действия системы SBZA начинаются от средней части автомобиля и простираются приблизительно на 5 м назад. Система также предупреждает водителя о быстром приближении автомобилей, начиная с расстояния 70 м сзади автомобиля.

Действие системы

Индикаторы системы LCA загораются на наружных зеркалах заднего вида, когда система обнаруживает автомобили, движущиеся по соседней полосе в слепых зонах, расположенных слева и справа от автомобиля, или быстро приближающиеся к этим зонам сзади. Горящий индикатор системы LCA указывает на то, что перестроение в данный момент может быть небезопасным. Перед выполнением перестроений всегда оценивайте дорожную обстановку с помощью индикаторов системы LCA и зеркал заднего вида, оглядываясь назад, и включайте соответствующие указатели поворота.



Индикатор
левого наружного
зеркала заднего
вида



Индикатор
правого
наружного
зеркала заднего
вида

При запуске двигателя оба индикатора на наружных зеркалах заднего вида кратковременно подсвечиваются, сигнализируя о готовности системы к работе. При движении автомобиля вперед индикатор левого или правого наружного зеркала заднего вида загорается, если в соответствующей слепой зоне обнаруживается автомобиль, движущийся по соседней полосе, или автомобиль, быстро приближающийся к слепой зоне. Если включен указатель поворота и в слепой зоне, расположенной на соответствующей стороне, обнаружен автомобиль, то индикатор системы начнет мигать, предупреждая водителя о том, что перестраиваться опасно.

Систему LCA можно отключить в меню пользовательских настроек. См. *Пользовательские настройки* → 157. Если

система LCA выключена водителем, то индикаторы данной системы в зеркалах заднего вида загораться не будут.

Если система функционирует ненадлежащим образом

Система LCA требует калибровки для обеспечения ее наилучшей работоспособности. Для этого необходимо проехать некоторое расстояние на автомобиле. Калибровка будет выполнена быстрее при поездке по прямому участку шоссе, по которому движутся другие автомобили и на обочинах которого расположены какие-либо объекты, например дорожные ограждения.

Индикаторы системы LCA могут не загораться, если ваш автомобиль обгоняет другой автомобиль на высокой скорости, проезжает мимо неподвижного автомобиля или буксирует прицеп. Зоны действия системы LCA, простирающиеся назад с двух сторон автомобиля, будут ограничены при буксировке прицепа. Будьте осторожны при перестроении, если ваш автомобиль буксирует прицеп. Система LCA может реагировать на объекты, прикрепленные к автомобилю сзади, такие как прицеп, велосипед или другой объект, габариты которого выступают за габариты автомобиля. Также такие объекты могут препятствовать обнаружению автомобилей. Это не является признаком неис-

правности данной системы и не означает, что автомобиль требует технического обслуживания.

Система LCA может не всегда срабатывать и обнаруживать автомобили, движущиеся в слепых зонах, в особенности в дождливую погоду или на извилистой дороге. Это не является признаком неисправности системы. Индикаторы могут загораться, если система среагировала на ограждения, знаки, деревья, кустарники и другие неподвижные объекты. Это не является признаком неисправности данной системы и не означает, что автомобиль требует технического обслуживания.

Система LCA может не действовать, если ее датчики, расположенные в левом и правом углах заднего бампера, покрыты грязью, снегом, льдом, а также в условиях сильного ливня. Инструкции по очистке см. в *Мойка автомобиля в Уход за кузовом* → 341. Если после очистки обеих сторон автомобиля в зоне углов заднего бампера на дисплее информационного центра (DIC) по-прежнему отображается сообщение о том, что система недоступна, обратитесь в авторизованный сервисный центр.

Если индикаторы системы LCA не загораются, когда в пределах слепых зон движутся автомобили или быстро к ним

приближаются, а все датчики очищены, может потребоваться техническое обслуживание системы. Обратитесь в авторизованный сервисный центр.

Система предупреждения о непреднамеренном выходе из занимаемой полосы (LDW)

При соответствующей комплектации система LDW может помочь избежать столкновений, связанных с непреднамеренным выходом из занимаемой полосы движения. Она может предупреждать о том, что автомобиль пересекает обнаруженную разделительную линию разметки при невключенных указателях поворота. Так как данная система входит в состав системы предотвращения выезда из занимаемой полосы движения (LKA), перед ее использованием полностью ознакомьтесь с разделом Система предотвращения выезда из занимаемой полосы (LKA).

Система предотвращения выезда из занимаемой полосы (LKA)

При соответствующей комплектации система LKA может помочь избежать столкновений, связанных с непреднамеренным выходом из занимаемой полосы движения. Если автомобиль приближа-

ется к обнаруженной линии продольной дорожной разметки с невключенным указателем поворота, эта система может плавно повернуть рулевое колесо в противоположную сторону. Также в случае пересечения продольной линии разметки может подаваться предупреждение системы предупреждения о непреднамеренном выходе из занимаемой полосы (LDW). Система LKA не вмешивается в рулевое управление и соответствующее предупреждение системы LDW не подается, если система обнаруживает, что водитель активно поворачивает рулевое колесо. Для отмены действия системы LKA поверните рулевое колесо. Система LKA использует камеру для обнаружения разделительных линий разметки на скорости 60–180 км/ч.

Внимание

Система LKA не осуществляет постоянное подруливание. Она может не удерживать автомобиль в пределах занимаемой полосы движения, и предупреждение о непреднамеренном выходе из занимаемой полосы может не подаваться даже при обнаружении продольной линии разметки.

Системы LKA и LDW могут:

- не подавать предупреждение и не осуществлять подруливание в достаточной степени для предотвращения аварии или выезда из занимаемой полосы движения;
- не обнаруживать линии разметки в плохую погоду или в условиях недостаточной видимости. Это может происходить, если ветровое стекло загрязнено или фары покрыты грязью, снегом и льдом, если они находятся в ненадлежащем состоянии или если камера находится под воздействием прямых солнечных лучей;

(см. продолжение)

Внимание (продолжение)

- не обнаруживать край дорожного полотна;
- не обнаруживать линии разметки при движении по извилистым дорогам или в холмистой местности.

Если система LKA обнаруживает линию продольной разметки только с одной стороны, она будет осуществлять подруливание или будут подаваться предупреждения системы LDW только в случаях непреднамеренного выхода из занимаемой полосы с той стороны, на которой обнаружена линия разметки. Несмотря на наличие в автомобиле систем LKA и LDW, всегда внимательно управляйте автомобилем и удерживайте его в пределах занимаемой полосы во избежание повреждения автомобиля, травм или гибели. Следите за тем, чтобы ветровое стекло, фары и камеры были чистыми и находились в исправном состоянии. Не пользуйтесь системой LKA в плохую погоду.

⚠ Внимание

Использование системы LKA при буксировке прицепа или на скользкой дороге может привести к потере контроля над автомобилем и, как следствие, к аварии. Отключите систему.

Действие системы

Камера системы LKA расположена на ветровом стекле перед внутренним зеркалом заднего вида.

Для включения и отключения системы LKA нажмите кнопку , расположенную на рулевом колесе.

При включенной системе LKA индикатор  горит зеленым цветом, когда система LKA готова к действию и подаче предупреждений системы LDW. Если автомобиль приближается к обнаруженной продольной линии разметки с невключенным указателем поворота, система LKA может плавно повернуть рулевое колесо для возврата автомобиля в занимаемую полосу движения. При этом индикатор  загорится оранжевым цветом. При пересечении автомобилем линии продольной разметки индикатор  системы LDW может мигать оранжевым цветом в качестве предупреждения. Кроме того, с левой или правой стороны

могут подаваться три предупреждающих звуковых сигнала или три импульса вибрации на левую или правую сторону подушки сиденья водителя, в зависимости от стороны, на которой пересекается линия разметки.

Поверните рулевое колесо

Система LKA не осуществляет постоянное подруливание. Если система LKA не обнаруживает активное вращение рулевого колеса водителем, она может подавать предупреждение, звуковой сигнал («колокольчик») или выводить соответствующее сообщение на дисплей информационного центра. Чтобы проигнорировать предупреждение, поверните рулевое колесо.

Если система функционирует ненадлежащим образом

На работоспособность системы могут влиять:

- Автомобили, идущие впереди, дистанция до которых мала.
- Внезапные изменения уровня освещенности, например, при проезде через тоннели.
- Поперечный уклон дорожного покрытия.
- Дороги с недостаточной продольной разметкой, например двухполосные дороги.

Если система LKA не функционирует надлежащим образом, когда линии продольной разметки отчетливо видны, очистите наружную часть ветрового стекла в зоне, расположенной перед камерой фронтального обзора. Это может вернуть нормальную работоспособность системы.

Сообщение о том, что система недоступна, может также появляться, если камера заблокирована посторонним объектом. Это не является признаком неисправности системы LKA.

Помощь со стороны системы LKA и/или подача предупреждений системы LDW могут осуществляться в результате обнаружения участков дороги, обработанных битумом, теней от объектов, трещин на дорожном покрытии, временной разметки, наносимой при дорожных работах, и прочих неоднородностях дорожного покрытия. Это не является признаком неисправности данной системы и не означает, что автомобиль требует технического обслуживания. При таких условиях отключайте систему LKA.

Топливо

Рекомендуемое топливо

Запрещается использовать топливо E85 или FlexFuel. Запрещается использовать смеси бензина и этанола с содержанием этанола более 15%.

Используйте неэтилированный бензин с октановым числом не менее 95, соответствующий как минимум ТЕХНИЧЕСКОМУ РЕГЛАМЕНТУ ТАМОЖЕННОГО СОЮЗА ТР ТС 013/2011 О ТРЕБОВАНИЯХ К АВТОМОБИЛЬНОМУ И АВИАЦИОННОМУ БЕНЗИНУ, ДИЗЕЛЬНОМУ И СУДОВОМУ ТОПЛИВУ, ТОПЛИВУ ДЛЯ РЕАКТИВНЫХ ДВИГАТЕЛЕЙ И МАЗУТУ и спецификации ASTM D4814. Использование бензина с октановым числом меньше 95 может привести к возникновению детонации и ухудшению топливной экономичности.

Запрещенное топливо

Осторожно

Не допускается использовать топливо с любыми из следующих характеристик; это может привести к выходу автомобиля из строя и аннулированию гарантии.

- В автомобилях, не адаптированных к использованию топлива FlexFuel, – топливо с содержанием этанола более 15%, такое, как топливные смеси со средним содержанием этанола (содержание этанола 16–50%), E85 или FlexFuel.
- Топливо с любым содержанием метанола, метилаля, ферроцена и анилина. Такое топливо может вызвать коррозию металлических деталей топливной системы, а также повреждение пластмассовых и резиновых деталей.
- Топливо, содержащее трикарбонил-метилциклопентадиенил-марганец (ММТ), которое может привести к повреждению системы контроля токсичности отработанных газов и свечей зажигания.

(см. продолжение)

Осторожно (продолжение)

- Топливо, октановое число которого меньше рекомендуемого. Использование такого топлива приведет к снижению топливной экономичности и ухудшению рабочих характеристик двигателя, а также может снизить срок службы каталитического нейтрализатора. При использовании топлива нерекондуемого типа может загораться контрольная лампа «Проверьте двигатель» и автомобиль может не пройти проверку на соответствие нормам токсичности отработанных газов. Если диагностика покажет, что неисправность вызвана неправильным типом используемого топлива, то на ее устранение гарантийные обязательства производителя распространяться не будут.

Присадки к топливу

Для заправки автомобиля настоятельно рекомендуется использовать бензин TOP TIER. Если в вашей стране отсутствует бензин TOP TIER, добавляйте присадку ACDelco Fuel System Treatment Plus-Gasoline в топливный бак при каждой замене масла или через каждые 15 000 км пробега, в зависимости от того, что наступит раньше.

пит раньше. Использование бензина TOP TIER и топливной присадки ACDelco Fuel System Treatment Plus-Gasoline предотвращает появление отложений на компонентах двигателя и оптимизирует его рабочие характеристики.

Заправка автомобиля топливом**⚠ Внимание**

Пары бензина очень легко воспламеняются, что может привести к получению тяжелых травм и даже к смерти.

- Во избежание получения травм внимательно ознакомьтесь с инструкциями, имеющимися на заправочных станциях, и строго соблюдайте их.
- Глушите двигатель на время заправки топливом.
- Не приближайтесь с искрящими, горящими или дымиющимися предметами к местам, где находится топливо.
- Не оставляйте включенную топливораздаточную колонку без присмотра.

(см. продолжение)

Внимание (продолжение)

- Не пользуйтесь электронными устройствами при заправке топливом.
- Не садитесь в автомобиль во время заполнения бака топливом.
- Не разрешайте детям приближаться к топливораздаточной колонке.
- Топливо может выплеснуться из заливной горловины топливного бака, если топливораздаточный пистолет вставить в нее слишком быстро. Это может произойти, если бак практически полный, и наиболее вероятно в жаркую погоду. Аккуратно вставьте топливораздаточный пистолет и дождитесь момента, когда прекратится шипение, чтобы остановиться до того, как польется топливо.



При соответствующей комплектации крышка заливной горловины топливного бака заблокирована, когда все двери заперты. Нажмите кнопку  на пульте дистанционного управления, чтобы разблокировать замок крышки. Чтобы открыть лючок горловины заливного отверстия, нажмите на край крышки лючка со стороны задней части автомобиля и отпустите.

Автомобиль оборудован системой заправки без крышки топливозаливной горловины. Необходимо полностью вставить и зафиксировать топливораздаточный пистолет до начала заправки топливом.

Внимание

Если продолжить заполнение топливного бака после трех щелчков стандартного топливораздаточного пистолета, может произойти следующее:

- Ухудшение рабочих характеристик двигателя, внезапная остановка двигателя или повреждение топливной системы.
- Пролив топлива.
- Возгорание топлива.

Будьте осторожны и не проливайте топливо! После окончания заправки следует подождать несколько секунд, прежде чем вынимать топливораздаточный пистолет. Если топливо попало на лакокрасочное покрытие кузова, как можно скорее удалите следы топлива. См. *Уход за кузовом* → 341.

Внимание

Если при заправке происходит возгорание бензина, не вынимайте топливораздаточный пистолет из горловины топливного бака. Для прекращения подачи топлива отключите подачу топлива на топливораздаточной колонке или попросите об этом служащего заправочной станции. Немедленно покиньте опасную зону.

Заполнение топливного бака из канистр

Если в автомобиле закончился бензин и требуется заправка топливом из канистры, выполните следующие действия:



1. Найдите в багажном отделении автомобиля топливную воронку системы заправки без крышки заливной горловины.
2. Вставьте топливную воронку в горловину заливного отверстия и зафиксируйте.

⚠ Внимание

Не заправляйте автомобиль топливом без использования топливной воронки. Это может привести к проливу топлива или повреждению заправочной системы. Это также может быть причиной возникновения пожара. Вы или другие люди можете получить тяжелые ожоги, а автомобиль может быть поврежден.

3. Извлеките воронку из заправочной горловины и очистите ее. Поместите воронку обратно в место ее хранения.

Заполнение канистр топливом**⚠ Внимание**

Ни в коем случае не заправляйте топливом канистру, находящуюся в автомобиле. Это может привести к воспламенению выходящих при этом паров топлива из-за действия статического электричества. В результате можно получить тяжелые ожоги, а автомобиль будет поврежден. Во избежание получения серьезных травм соблюдайте следующие меры предосторожности:

- Используйте только надлежащие канистры.
- Перед заправкой топлива извлекайте канистру из автомобиля (салона, багажного отделения или кузова пикапа) и ставьте ее на землю.
- Перед включением топливораздаточной колонки вставляйте топливораздаточный пистолет в горловину канистры. Удерживайте топливораздаточный пистолет в горловине до окончания заправки канистры.
- Не курите при заправке канистры топливом.
- Не пользуйтесь электронными устройствами.

Буксировка прицепа**Общие сведения о буксировке**

Используйте только то тягово-цепное оборудование, которое предназначено для данного автомобиля. Обратитесь к официальному дилеру или в организацию, продающую прицепы, за помощью в установке на автомобиль тягово-цепного устройства. Перед началом буксировки прицепа изучите весь раздел данного Руководства, относящийся к буксировке.

Информация о буксировке неисправного автомобиля приведена в *Буксировка автомобиля* → 338. Информация о буксировке одного автомобиля другим, например домом на колесах, приведена в *Буксировка автомобиля транспортным средством, используемым для отдыха* → 338.

Особенности вождения с прицепом и рекомендации по буксировке

Приемы управления автомобилем при буксировке прицепа

При буксировке прицепа:

- Ознакомьтесь с государственным и местным законодательством, относящимся к буксировке прицепа.
- Не буксируйте прицеп в течение первых 800 км пробега во избежание повреждений двигателя, мостов и других компонентов автомобиля.
- В течение следующих 800 км пробега при буксировке прицепа не превышайте скорость 80 км/ч и не допускайте разгона с места при полностью нажатой педали акселератора.
- Для буксировки прицепа используйте положение D (движение вперед) рычага селектора коробки передач. Используйте пониженную передачу, если переключение передач происходит слишком часто.
- Не пользуйтесь системой адаптивного круиз-контроля при буксировке прицепа.
- Система автоматического торможения при движении вперед должна

быть отключена во время буксировки прицепа. См. *Система автоматического торможения при движении вперед (FAB)* → 247.

- При буксировке необходимо отключить систему помощи при парковке и систему предупреждения об объектах, движущихся сзади в поперечном направлении (RCTA).

Внимание

Если буксируется прицеп и открыто заднее окно или дверь багажного отделения, то внутрь автомобиля могут проникать отработанные газы.

При буксировке прицепа:

- Всегда закрывайте дверь багажного отделения и окна задних дверей.
- Полностью откройте вентиляционные дефлекторы, расположенные на приборной панели или под ней.
- Установите такой режим системы климат-контроля, при котором воздух поступает в салон автомобиля снаружи. См. Система климат-контроля в Указателе.

Информацию об окиси углерода см. в *Отработанные газы* → 209.

Управление автомобилем с прицепом требует определенного опыта. Автопоезд длиннее и менее чувствителен к управляющим воздействиям, чем одиночный автомобиль. Прежде чем приступить к буксировке прицепа, ознакомьтесь с приемами управления и торможения автопоезда.

Перед началом движения проверьте исправность тягово-сцепного устройства, страховочных цепей, электрических разъемов, световых приборов и зеркал заднего вида, а также состояние шин. Если прицеп оснащен электрической тормозной системой, начните движение и затем вручную задействуйте контроллер электрической тормозной системы прицепа для проверки работоспособности тормозов.

Во время поездки регулярно останавливайтесь и проверяйте надежность крепления прицепа/груза, исправность световых приборов и тормозных механизмов прицепа.

Буксировка прицепа автомобилем с системой поддержания курсовой устойчивости

При буксировке прицепа может быть слышен звук работы системы поддержания курсовой устойчивости. Система реагирует на перемещения автомобиля,

вызванные прицепом, которые в основном возникают при совершении маневров. Это не является признаком неисправности при буксировке тяжелых прицепов.

Соблюдение дистанции до автомобиля, движущегося впереди

При буксировке прицепа следует как минимум вдвое увеличить дистанцию до автомобиля, движущегося впереди. Это поможет избежать ситуаций, требующих резких торможений и внезапного маневрирования.

Обгон

Для совершения обгона автомобилю, буксирующему прицеп, требуется преодолеть большее расстояние. Поскольку автомобиль с прицепом длиннее, при обгоне вам необходимо преодолеть большее расстояние, чтобы вернуться в исходную полосу движения.

Движение задним ходом

Возьмитесь одной рукой за нижнюю часть рулевого колеса. Чтобы прицеп начал двигаться влево, поверните рулевое колесо влево. Чтобы прицеп начал двигаться вправо, поверните рулевое колесо вправо. Движение задним ходом должно всегда осуществляться медлен-

но и, по возможности, с привлечением помощника.

Прохождение поворотов

Осторожно

При выполнении поворотов с очень малым радиусом возможен контакт прицепа с автомобилем. Автомобиль может быть поврежден. Старайтесь при буксировке прицепа избегать поворотов с очень малым радиусом.

При выполнении поворотов с прицепом используйте больший радиус, чем обычно, чтобы избежать выезда прицепа на обочины с мягким грунтом, наезда на бордюрный камень, дорожные знаки, деревья и прочие объекты. Включайте сигнал поворота заранее и избегайте резких или внезапных маневров.

Сигналы поворота при буксировке прицепа

При включении указателей поворота на комбинации приборов начинает мигать соответствующий индикатор. Световые приборы прицепа также мигают или загораются, оповещая других водителей о том, что автопоезд поворачивает, меняет полосу движения или останавливается.

При буксировке прицепа индикаторы указателей поворота на комбинации приборов будут мигать даже в том случае, если лампа указателя поворота прицепа перегорела. Регулярно проверяйте исправность световых приборов прицепа.

Движение на уклонах

Перед началом движения по длинному или крутому спуску заранее снижайте скорость и включайте пониженную передачу. В противном случае тормозные механизмы могут перегреться и эффективность торможения снизится.

Для буксировки прицепа используйте положение D (движение вперед) рычага селектора коробки передач. Используйте пониженную передачу, если переключение передач происходит слишком часто.

При движении с прицепом на крутых подъемах в условиях высокогорья охлаждающая жидкость двигателя закипает при более низкой температуре, чем при движении по равнине. Если вы заглушите двигатель немедленно после буксировки прицепа на крутых подъемах в условиях высокогорья, вы можете заметить признаки перегрева двигателя. Во избежание этого, прежде чем заглушить двигатель после остановки автомобиля (по возможности на горизонтальной поверхности), переведите рычаг селектора в положение P (парковка)

и дайте двигателю поработать несколько минут в режиме холостого хода. Если появилось сообщение о перегреве двигателя, см. *Перегрев двигателя* → 282.

Парковка на уклонах

Внимание

Нахождение автомобиля с прицепом на уклоне во время стоянки может представлять опасность. Автомобиль с прицепом может начать самопроизвольно перемещаться. При этом могут пострадать люди и могут быть повреждены автомобиль и прицеп. По возможности старайтесь устанавливать автомобиль с прицепом на стоянку на горизонтальной площадке.

Если автомобиль с прицепом необходимо поставить на стоянку на уклоне, следует выполнить следующее:

1. Нажмите педаль тормоза, но временно не переводите рычаг селектора автоматической коробки передач в положение Р (парковка). Поверните колеса в сторону бордюра, если автомобиль находится на спуске, или в сторону проезжей части, если автомобиль находится на подъеме.

2. Попросите помощника установить под колеса прицепа противооткатные упоры.
3. После установки противооткатных упоров отпустите педаль тормоза, чтобы колеса прицепа оперлись на противооткатные упоры.
4. Снова нажмите педаль тормоза. Затем задействуйте стояночный тормоз и переведите рычаг селектора в положение Р (парковка).
5. Отпустите педаль тормоза.

Трогание с места после стоянки на уклоне

1. Нажмите педаль тормоза и, продолжая удерживать ее нажатой, выполните следующие действия:
 - Запустите двигатель.
 - Включите передачу для движения.
 - Снимите автомобиль со стояночного тормоза.
2. Постепенно отпустите педаль тормоза.
3. Медленно троньтесь с места, чтобы колеса прицепа отошли от противооткатных упоров.

4. Остановите автомобиль и попросите помощника убрать из-под колес противооткатные упоры.

Техническое обслуживание автомобиля при буксировке прицепа

Если автомобиль регулярно буксирует прицеп, требуется сокращение интервалов между очередными техническими обслуживаниями автомобиля. См. *Плановое техническое обслуживание* → 352. Если автомобиль эксплуатируется с прицепом, то особое внимание при обслуживании следует уделять рабочей жидкости автоматической коробки передач, моторному и трансмиссионному маслам, приводным ремням, системе охлаждения двигателя и тормозной системе. Выполняйте эти проверки до и во время поездки.

Периодически проверяйте надежность затяжки всех болтов и гаек крепления тягово-сцепного устройства.

Охлаждение двигателя при буксировке прицепа

В тяжелых условиях эксплуатации двигатель может временно перегреваться. См. *Перегрев двигателя* → 282.

Буксировка прицепа

При буксировке прицепа следует учитывать следующие три важных параметра:

- Масса буксируемого прицепа.
- Вертикальная нагрузка, действующая на тягово-сцепное устройство.
- Нагрузка на шины автомобиля.

Масса прицепа

Масса буксируемого прицепа зависит от того, как будет использоваться автопоезд. Значительное влияние на выбор величины массы буксируемого прицепа оказывают скорость движения, высота над уровнем моря, уклон дороги, температура наружного воздуха и частота буксировки прицепа автомобилем. Она может зависеть от наличия любого специального оборудования, установленного на автомобиль, и допустимой вертикальной нагрузки на тягово-сцепное устройство. См. *Вертикальная нагрузка на тягово-сцепное устройство* ниже в данном разделе.

Максимальная полная масса прицепа рассчитывается с учетом того, что в автомобиле находятся только водитель и передний пассажир и автомобиль оснащен всем необходимым тягово-сцепным оборудованием. Масса дополнительного оборудования, пассажиров и груза в ав-

томобиле должна вычитаться из полной массы прицепа.

Для определения полной массы автопоезда, в зависимости от варианта исполнения автомобиля и его комплектации, воспользуйтесь следующей таблицей.

Обратитесь к официальному дилеру для получения информации и рекомендаций по буксировке прицепа.

Вертикальная нагрузка на тягово-сцепное устройство

Вертикальная нагрузка (1) от любого прицепа, приходящаяся на тягово-сцепное устройство, является очень важным показателем, поскольку она представляет собой часть нагрузки на автомобиль. Максимально допустимая полная масса автомобиля (GVW) включает в себя его собственную массу и массу любого перевозимого им груза и пассажиров. С учетом массы дополнительного оборудования, пассажиров и груза, перевозимого в автомобиле, величина вертикальной нагрузки, приходящейся на тягово-сцепное устройство, и полная масса прицепа, который может буксировать автомобиль, уменьшаются. При буксировке прицепа вертикальная нагрузка, выраженная в килограммах, должна быть прибавлена к максимально допустимой массе автомобиля (GVW), поскольку автомобиль будет восприни-

мать эту нагрузку тоже. Более подробная информация о максимальной нагрузке на автомобиль приведена в *Ограничения нагрузки на автомобиль* → 198.

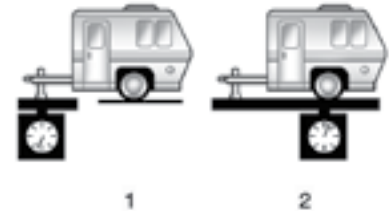

Если вы используете тягово-сцепное устройство, полностью воспринимающее нагрузку, или тягово-сцепное устройство с распределителем нагрузки, вертикальная нагрузка (1) должна составлять 10–15% от массы (2) груженого прицепа.

После загрузки прицепа взвесьте прицеп, а затем отдельно определите нагрузку, действующую со стороны прицепа на тягово-сцепное устройство, чтобы убедиться в соблюдении соответствующих ограничений. Если они не соблюдены, следует перераспределить груз по платформе прицепа.

Автомобиль	Максимально допустимая полная масса прицепа	GCWR*	Максимальная нагрузка, приходящаяся на тягово-сцепное устройство
Двигатель 3,6 л, без пакета оборудования для буксировки	454 кг	2722 кг	45,4 кг
Двигатель 3,6 л, с пакетом оборудования для буксировки	1588 кг	3850 кг	159 кг

* Максимально допустимая полная масса автопоезда (GCWR) является суммарной допустимой массой полностью груженых автомобиля и прицепа, включая массу всех пассажиров, груза и дополнительного оборудования. Запрещается превышать величину GCWR, установленную для вашего автомобиля. Приведенные в таблице значения являются техническими характеристиками. Обязательно соблюдайте законодательство страны, в которой эксплуатируется автомобиль, чтобы правильно определить максимальную массу буксируемого прицепа и автопоезда.

Возможность буксировки прицепа может быть ограничена максимальной нагрузкой, действующей на тягово-сцепное устройство, которая допустима для данного автомобиля. Нагрузка на тягово-сцепное устройство не должна становиться причиной превышения максимально допустимой полной массы автомобиля (GVWR) или максимально допустимой нагрузки на его заднюю ось (RGAWR). Дополнительный груз, перевозимый в автомобиле, может снизить полную массу буксируемого прицепа.

Очень важно, чтобы для автопоезда не были превышены следующие параметры: максимально допустимая полная масса автопоезда, максимально допустимая полная масса автомобиля, максимально допустимая нагрузка на заднюю

ось, допустимая полная масса прицепа и вертикальная нагрузка на тягово-сцепное устройство автомобиля. Единственный надежный способ убедиться в том, что не превышены никакие ограничения по нагрузке и массе, – взвесить ваш автомобиль и прицеп на специальных весах.

Общая нагрузка на шины автомобиля

Убедитесь в том, что давление воздуха в шинах вашего автомобиля соответствует рекомендованным величинам для холодных шин. Эти данные приведены в информационной табличке с указанием допустимых нагрузок/характеристик шин и в *Ограничения нагрузки на автомобиль* → 198. Убедитесь в том, что не превышена максимально допустимая полная

масса автомобиля (GVW) или максимально допустимая нагрузка на переднюю и заднюю оси (GAWR), включая нагрузку на тягово-сцепное устройство. При использовании тягово-сцепного устройства с распределителем нагрузки, перед тем как присоединить пружинные штанги устройства, следует убедиться в том, что не превышена максимально допустимая нагрузка на заднюю ось.

Оборудование для буксировки прицепа

Тягово-сцепные устройства

Правильный выбор тягово-сцепного устройства имеет очень большое значение. Боковой ветер, большие грузовики, проезжающие мимо, и неровные дороги

– это некоторые причины того, почему необходимо правильно выбирать тип тягово-сцепного устройства.

- Задний бампер автомобиля не предназначен для крепления тягово-сцепных устройств. Не прикрепляйте к заднему бамперу взятые напрокат тягово-сцепные устройства или тягово-сцепные устройства, предназначенные для крепления к бамперу. Пользуйтесь только теми тягово-сцепными устройствами, которые крепятся к силовым элементам кузова автомобиля, а не к бамперу.
- При креплении тягово-сцепного устройства к кузову автомобиля будут просверлены какие-либо отверстия в кузове? Если да, не забудьте загерметизировать отверстия после снятия тягово-сцепного устройства. Если этого не сделать, то грязь, вода и смертельно опасная газообразная окись углерода (СО) могут попадать внутрь автомобиля. См. *Отработанные газы* → 209.

Крышка тягово-сцепного устройства



Автомобиль может быть оборудован крышкой тягово-сцепного устройства. Для снятия крышки:

1. Снимите два болта, расположенных на нижних выступах, вывернув их против часовой стрелки.
2. Поднимите нижний край крышки на угол примерно 45°.
3. Потяните крышку вниз, чтобы отсоединить ее от верхних креплений.

Для установки крышки на место:

1. Удерживая крышку под углом 45° к нижней части заднего бампера, вставьте верхние выступы крепления крышки в пазы бампера.

2. Перемещайте нижнюю часть крышки вперед до тех пор, пока нижние выступы креплений не будут совмещены с пазами, расположенными в нижней части заднего бампера.
3. Зафиксируйте крышку тягово-сцепного устройства на месте, прижав ее верхние углы вперед.
4. Установите два болта на нижние выступы, затянув их по часовой стрелке.

Страховочные цепи

Всегда устанавливайте страховочные цепи, связывающие автомобиль с прицепом. Установите цепи крест-накрест под дышлом прицепа, чтобы дышло не упало на дорогу, если оно отсоединится от тягово-сцепного устройства. Всегда оставляйте достаточную слабины цепей, чтобы обеспечить нормальный радиус поворота автопоезда. При этом страховочные цепи не должны касаться земли.

Тормозная система прицепа

Прицепы с полной массой более 454 кг должны быть оборудованы собственной тормозной системой, эффективность которой соответствует массе прицепа. Обязательно изучите инструкции по использованию тормозной системы прицепа и строго следуйте всем указаниям по ее

правильной установке, регулировке и техническому обслуживанию.

Не следует подсоединять тормозную систему прицепа к тормозной системе автомобиля, поскольку она имеет антиблокировочную функцию. Если это сделать, обе тормозные системы будут работать недостаточно эффективно или не будут работать вообще.

Жгут электропроводки для буксировки прицепов

Жгут электропроводки для буксировки прицепа (базовая комплектация)

Жгут электропроводки для буксировки прицепа с 7-контактным разъемом расположен в задней части автомобиля и закреплен на его раме. Разъем жгута подсоединяется к универсальному 7-контактному разъему прицепа, который можно приобрести у официального дилера.

Для обеспечения надлежащей электрической совместимости используйте только круглый 7-контактный разъем с плоскими контактами, соответствующий требованиям стандарта SAE J2863.

Жгут электропроводки содержит следующие цепи системы электрооборудования прицепа (цвета проводов):

- Желтый/серый: левый стоп-сигнал/ левый указатель поворота

- Зеленый/фиолетовый: правый стоп-сигнал/правый указатель поворота
- Серый/коричневый: габаритные огни
- Белый/зеленый: фонари заднего хода
- Красный/зеленый: питание от аккумуляторной батареи
- Черный: «масса»
- Синий: электрическая тормозная система*.

* Предохранитель этой цепи находится в блоке предохранителей, установленном в моторном отсеке, но провода не подсоединены. Подсоединение этих проводов должен выполнять квалифицированный техник. Обратитесь к официальному дилеру или в специализированный центр.

Если после подключения соответствующей цепи фонари заднего хода не загораются, обратитесь в авторизованный сервисный центр.

Подготовка к использованию прицепа с электрической тормозной системой

Подготовка к подсоединению прицепа к электрической тормозной системе представляет собой пакет оборудования, включенный в комплектацию автомобиля. Он предназначен для обеспечения действия контроллера (блока управления)

тормозной системы прицепа. В панели приборов над выключателем стояночного тормоза находятся подготовленные провода для подсоединения контроллера тормозной системы прицепа. Жгут электропроводки включает в себя следующие цепи:

- Синий: к прицепу
- Красный/черный или красный/синий: питание от аккумуляторной батареи
- Белый/синий: сигнал задействия тормозов
- Черный: «масса»

Контроллер электрической тормозной системы прицепа должен подключаться квалифицированным техником официального дилера либо специализированного центра.

Система контроля раскачивания прицепа (TSC)

Автомобили, оборудованные системой поддержания курсовой устойчивости StabiliTrak, оснащены системой контроля раскачивания прицепа (TSC). Раскачивание прицепа – это самопроизвольное перемещение прицепа из стороны в сторону во время движения автопоезда. Если система обнаруживает, что амплитуда раскачивания прицепа увеличивается, она избирательно распределяет тормозное

усилие между всеми колесами автомобиля для уменьшения раскачивания прицепа. Если автомобиль оборудован встроенной системой управления тормозными механизмами прицепа (ITBC) и прицеп оснащен электрической тормозной системой, система StabiliTrak может также автоматически задействовать тормозные механизмы прицепа.

Если система контроля раскачивания прицепа (TSC) активирована, контрольная лампа противобуксовочной системы/системы поддержания курсовой устойчивости StabiliTrak загорится на комбинации приборов, предупреждая водителя о необходимости снизить скорость. Если прицеп продолжает раскачиваться, система StabiliTrak уменьшит крутящий момент двигателя, чтобы помочь водителю замедлить автомобиль. См. *Противобуксовочная система/система поддержания курсовой устойчивости* → 221.

Внимание

Даже если автомобиль оснащен системой TSC, раскачивание прицепа может привести к потере контроля над автомобилем и, как следствие, к аварии. Если обнаружено раскачивание прицепа, снизьте скорость движения автомобиля. Проверьте прицеп и автомобиль для выявления возможных причин раскачивания прицепа. Причиной раскачивания может быть неправильно закрепленный или перегруженный прицеп, неправильно распределенный или незакрепленный груз, неподходящее тягово-сцепное устройство, превышение скорости движения автопоезда или неправильное давление воздуха в шинах прицепа или автомобиля. См. *Оборудование для буксировки прицепа* → 264 для получения рекомендаций по определению максимально допустимой полной массы прицепа и установке тягово-сцепного устройства.

Установка неоригинального дополнительного оборудования может повлиять на поведение автомобиля. См. *Дополнительное оборудование и внесение изменений в конструкцию автомобиля* → 270.

Установка дополнительного оборудования

Дополнительное электрооборудование

Внимание

Диагностический разъем (DLC) используется для обслуживания автомобиля и проверки уровня токсичности отработанных газов. См. *Контрольная лампа неисправности (контрольная лампа «Проверьте двигатель»)* → 139. Неоригинальные устройства, подключаемые к диагностическому разъему (DLC), например, устройства для отслеживания действий водителя, устанавливаемые автотранспортными предприятиями, могут нарушать работу систем автомобиля. Это может отрицательно повлиять на поведение автомобиля и привести к аварии. Кроме того, такие устройства могут получать доступ к информации, хранящейся в системах автомобиля.

Осторожно

Установка некоторых видов дополнительного электрооборудования может привести к повреждению автомобиля или отказу его компонентов, на устранение которых условия гарантийного обслуживания распространяться не будут. Перед установкой дополнительного электрооборудования обратитесь за консультациями к официальному дилеру.

Использование некоторых видов дополнительного электрооборудования может привести к разрядке 12-вольтовой аккумуляторной батареи автомобиля, даже если автомобиль не используется.

Данный автомобиль оборудован системой подушек безопасности. Перед тем как установить на автомобиль любое дополнительное электрооборудование, см. *Техническое обслуживание автомобиля, оборудованного системой подушек безопасности* → 92 и *Установка дополнительного оборудования на автомобили с системой подушек безопасности* → 92.

Уход за автомобилем

Общие сведения

Дополнительное оборудование и внесение изменений в конструкцию автомобиля 270

Проверки автомобиля

Самостоятельное техническое обслуживание 271
 Капот 272
 Моторный отсек 273
 Моторное масло 274
 Спецификация 275
 Индикатор срока службы моторного масла 276
 Рабочая жидкость автоматической коробки передач 277
 Воздухоочиститель/воздушный фильтр 278
 Система охлаждения двигателя 279
 Перегрев двигателя 282
 Жидкость омывателя стекол 283
 Тормозная система 284
 Тормозная жидкость 285
 Аккумуляторная батарея 286
 Система полного привода 287
 Проверка системы блокировки запуска двигателя 287
 Проверка стояночного тормоза и упора шестерни блокировки автоматической коробки передач (положение Р (парковка) 287

Замена щеток очистителей стекол 288
 Замена ветрового стекла 289
 Газонаполненные упоры 289

Регулировка направления оптических осей фар

Регулировка направления оптических осей фар 290

Замена ламп

Галогенные лампы 291
 Светодиодные приборы освещения 291
 Фары и передние указатели поворота 291

Электрическая система

Перегрузка электрической системы 292
 Предохранители и автоматы защиты цепей 292
 Блок предохранителей, расположенный в моторном отсеке 293
 Блок предохранителей, расположенный в приборной панели 296
 Блок предохранителей, расположенный в багажном отделении 299

Колеса и шины

Шины 301
 Всесезонные шины 302
 Зимние шины 302
 Летние шины 302
 Маркировка на боковине шины 303
 Обозначение шин 305

Термины и определения, относящиеся к шинам 305
 Давление воздуха в шинах 307
 Давление воздуха в шинах для движения с высокой скоростью 309
 Монитор давления воздуха в шинах 309
 Действие монитора давления воздуха в шинах 310
 Проверка состояния шин 314
 Перестановка колес 314
 Замена шин 315
 Приобретение новых шин 316
 Размерность шин и колес 317
 Система классификации качества автомобильных шин (UTQG) 317
 Балансировка колес и регулировка параметров установки колес 319
 Замена колесных дисков 319
 Цепи противоскольжения 320
 При повреждении шины 321
 Комплект компрессора и герметика для ремонта шин 322
 Хранение комплекта компрессора и герметика для ремонта шин 328
 Замена колеса с поврежденной шиной 329
 Неполноразмерное запасное колесо 334

Запуск двигателя от аккумуляторной батареи другого автомобиля

Запуск двигателя от аккумуляторной батареи другого автомобиля..... 335

Буксировка автомобиля

Буксировка автомобиля транспортным средством, используемым для отдыха 338

Уход за автомобилем

Уход за кузовом 341
Уход за салоном..... 346
Напольные коврики 349

Общие сведения

Для прохождения технического обслуживания и приобретения оригинальных запасных частей обращайтесь в авторизованный сервисный центр, где вам предложат оригинальные запасные части GM и окажут помощь квалифицированные специалисты компании GM.

Оригинальные запасные части GM имеют следующую маркировку:

ACDelco

GM GENUINE PARTS



ACCESSORIES

Внимание

Рабочие жидкости, компоненты и системы большинства транспортных средств, включая этот автомобиль, содержат и/или выделяют химические вещества, которые вызывают онкологические заболевания, приводят к врожденным заболеваниям и негативно влияют на репродуктивные функции. Такие вещества содержатся во многих компонентах и системах, многих эксплуатационных жидкостях и выбрасываются с отработанными газами двигателя, а также с продуктами износа некоторых деталей.

См. *Аккумуляторная батарея* → 286, *Запуск двигателя от аккумуляторной батареи другого автомобиля* → 335 и заднюю обложку Руководства.

Дополнительное оборудование и внесение изменений в конструкцию автомобиля

Установка неоригинального дополнительного оборудования или самовольное внесение изменений в конструкцию автомобиля может привести к возникновению неисправностей таких систем,

как система подушек безопасности и тормозная система, к ухудшению устойчивости автомобиля, повышению объема выброса загрязняющих веществ, ухудшению плавности хода, управляемости, аэродинамических характеристик, а также к нарушению работы различных электронных систем, таких как антиблокировочная система, противобуксовочная система и система поддержания курсовой устойчивости. Кроме того, возможно возникновение неисправностей или повреждений, на которые не распространяется гарантия производителя.

На устранение повреждений элементов подвески, являющихся результатом выхода значений высоты дорожного просвета (по причине установки дополнительного оборудования) за пределы номинального диапазона, установленного заводом-изготовителем, гарантия производителя не распространяется.

На устранение неисправностей, возникших в результате несанкционированного изменения конструкции и установки и/или использования неоригинальных компонентов, включая электронные блоки управления, или несанкционированного изменения программного обеспечения, гарантия производителя не распространяется.

Аксессуары GM предназначены для дополнения существующих систем автомобиля и использования совместно с компонентами и системами автомобиля. Устанавливайте дополнительное оборудование на ваш автомобиль в авторизованных сервисных центрах, в которых оригинальные аксессуары GM устанавливаются квалифицированными специалистами.

См. также *Установка дополнительного оборудования на автомобили с системой подушек безопасности* → 92.

Проверки автомобиля

Самостоятельное техническое обслуживание

Внимание

Самостоятельное обслуживание вашего автомобиля может быть опасно при отсутствии соответствующих знаний, навыков, Руководства по техническому обслуживанию, инструментов и запасных частей. Всегда выполняйте указания, приведенные в Руководстве по эксплуатации и/или Руководстве по техническому обслуживанию вашего автомобиля, ознакомившись с ними до начала выполнения работ.

При самостоятельном техническом обслуживании автомобиля используйте соответствующее Руководство по техническому обслуживанию. В нем содержится значительно больше информации, чем в настоящем Руководстве.

Данный автомобиль оборудован системой подушек безопасности. Перед началом самостоятельных работ по техническому обслуживанию см. *Техническое обслуживание автомобиля, оборудованного системой подушек безопасности* → 92.

Если автомобиль оборудован системой дистанционного запуска двигателя, то перед проведением любых работ по обслуживанию откройте капот во избежание случайного дистанционного запуска двигателя. См. *Дистанционный запуск двигателя* → 36.

Ведите записи с указанием перечня приобретаемых запасных частей, величины пробега и даты выполнения всех работ по техническому обслуживанию и ремонту. См. *Отметки в сервисной книжке о выполненном техническом обслуживании* → 364.

Осторожно

Наличие даже небольших частиц грязи может приводить к нарушению работоспособности систем автомобиля. Не допускайте попадания загрязнений в рабочие жидкости, на крышки бачков и емкостей с рабочими жидкостями, а также на маслоизмерительные щупы.

Капот

Для открывания капота:



1. Потяните ручку привода защелки замка капота, на которой изображен соответствующий символ. Она расположена под приборной панелью слева от рулевого колеса.

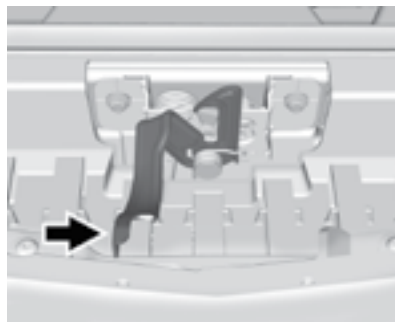

2. Затем подойдите к передней части автомобиля и найдите рычаг вспомогательной защелки замка капота. Он расположен в центре под передней кромкой капота. Нажмите рычаг вправо, затем поднимите капот.

Для закрывания капота:

1. Прежде чем закрывать капот, убедитесь в том, что крышки всех запорочных емкостей находятся на своих местах и плотно затянуты.
2. Затем опустите капот до высоты приблизительно 15 см относительно закрытого положения. Сделайте небольшую паузу, а затем отпустите его. Капот защелкнется. Проверьте надежность запираения замка капота. При необходимости повторите вышеуказанные действия.

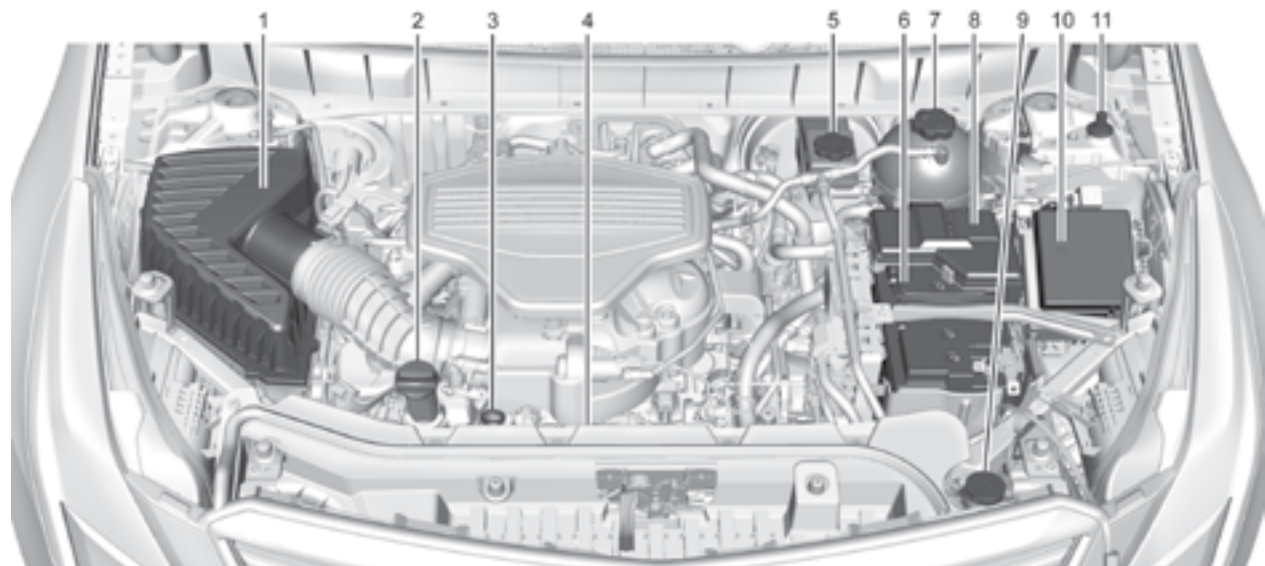
Моторный отсек

1. *Воздухоочиститель/воздушный фильтр* → 278.
2. Крышка маслозаливной горловины двигателя. См. *Моторное масло* → 274.
3. Маслоизмерительный щуп двигателя. См. *Моторное масло* → 274
4. Вентилятор системы охлаждения двигателя (не виден). См. *Система охлаждения двигателя* → 279.
5. Бачок тормозной жидкости. См. *Тормозная жидкость* → 285.
6. *Аккумуляторная батарея* → 286.
7. Крышка расширительного бачка системы охлаждения двигателя. См. *Система охлаждения двигателя* → 279.
8. Вынесенная положительная (+) клемма аккумуляторной батареи (под крышкой). См. *Запуск двигателя от аккумуляторной батареи другого автомобиля* → 335.
9. Бачок жидкости омывателя ветрового стекла. См. *Жидкость омывателя стекол* → 283.
10. *Блок предохранителей, расположенный в моторном отсеке* → 293.
11. Вынесенная отрицательная (-) клемма аккумуляторной батареи. См. *Запуск двигателя от аккумуляторной батареи другого автомобиля* → 335.

Моторное масло

Для сохранения высоких эксплуатационных характеристик двигателя и обеспечения его долговечности особое внимание следует уделять состоянию моторного масла. Следуя этим простым, но важным рекомендациям, можно поддерживать двигатель в хорошем техническом состоянии.

- Используйте моторное масло только рекомендуемого класса качества и с заданным уровнем вязкости. См. *Правильный выбор моторного масла* далее в данном разделе.
- Регулярно проверяйте уровень моторного масла и поддерживайте заданный уровень масла. См. *Проверка уровня моторного масла и Когда доливать моторное масло* далее в данном разделе.
- Соблюдайте интервалы замены моторного масла. См. *Индикатор срока службы моторного масла* → 276.
- Правильно утилизируйте отработанное моторное масло. См. *Правила утилизации отработанного масла* далее в данном разделе.

Проверка уровня моторного масла

Регулярно (через каждые 650 км пробега) проверяйте уровень моторного масла,

особенно перед дальней поездкой. Рукоятка маслоизмерительного щупа двигателя выполнена в виде кольца. Расположение маслоизмерительного щупа см. в *Моторный отсек* → 273.

Внимание

Рукоятка маслоизмерительного щупа может быть горячей и обжечь вас. Перед тем как взяться за рукоятку щупа, наденьте перчатки или используйте чистую ветошь.

Если на дисплее информационного центра появляется сообщение о низком уровне моторного масла, проверьте уровень масла.

Для точного измерения уровня моторного масла:

- Установите автомобиль на ровную горизонтальную поверхность. Проверьте уровень моторного масла через минимум два часа с момента выключения двигателя. Если автомобиль находится на наклонной поверхности или если с момента выключения двигателя прошло менее двух часов, результат проверки может быть неточным. Для наиболее точного определения уровня моторного масла рекомендуется проверять его на холодном двигателе перед запуском.

Извлеките маслоизмерительный щуп и определите уровень масла.

- Если проверку уровня масла нужно выполнить до истечения двух часов, с момента выключения двигателя должно пройти не менее 15 минут, если двигатель теплый, или не менее 30 минут, если двигатель горячий. Извлеките щуп и насухо оботрите чистым неворсистым материалом, затем вставьте его на место до упора. Снова извлеките щуп и, держа его вертикально, определите уровень масла.

Когда доливать моторное масло



Если уровень моторного масла находится ниже зоны с крестообразной насечкой и с момента выключения двигателя прошло не менее 15 минут, долейте 1 л масла рекомендуемого типа и снова проверьте его уровень. См. *Правильный выбор моторного масла* далее в данном разделе. Информация о необходимом объеме моторного масла приведена в *Заправочные емкости и спецификации* → 366.

Осторожно

Не допускайте работы двигателя с уровнем моторного масла, превышающим заданный. Если уровень моторного масла находится выше или ниже зоны с насечкой маслоизмерительного щупа, это может привести к повреждению компонентов двигателя. При избыточном уровне моторного масла, т. е. если уровень масла находится выше зоны с крестообразной насечкой щупа, возможно повреждение компонентов двигателя. Необходимо слить лишнее масло или воздержаться от поездок до тех пор, пока эта операция не будет выполнена квалифицированным специалистом.

Расположение крышки маслозаливной горловины двигателя см. в *Моторный отсек* → 273.

Долейте такое количество моторного масла, чтобы уровень масла находился в зоне с крестообразной насечкой щупа. Затем установите маслоизмерительный щуп на место до упора.

Правильный выбор моторного масла

Выбор типа моторного масла должен производиться с учетом рекомендуемого класса качества и уровня вязкости

моторного масла. См. *Рекомендованные рабочие жидкости и смазочные материалы* → 362.

Спецификация

Используйте полностью синтетические моторные масла, которые имеют на упаковке сертификационный знак dexos1. Рекомендуется использовать моторные масла, которые упакованы в контейнеры с сертификационной маркой соответствия требованиям стандарта dexos1. Подробнее см. на веб-сайте www.gmdexos.com.



Осторожно

Использование неподходящего моторного масла может привести к повреждениям двигателя, на устранение которых гарантия производителя не распространяется.

Уровень вязкости

Используйте моторное масло с вязкостью по SAE 5W-30.

В районах с экстремально холодным климатом, где температура воздуха опускается ниже -29°C , допустимо использование масла с уровнем вязкости SAE 0W-30. Масло с таким уровнем вязкости облегчает запуск холодного двигателя в условиях предельно низких температур. При выборе масла с подходящим уровнем вязкости убедитесь в том, что выбранное масло отвечает правильной спецификации. См. *Спецификация* выше в данном разделе.

Присадки к моторному маслу/ промывочные материалы

Не добавляйте в масло какие-либо присадки. Для обеспечения заданных рабочих характеристик и долговечности двигателя необходимо использовать моторные масла только рекомендуемого типа, соответствующие спецификации dexos1 и имеющие сертификационный знак dexos на упаковке.

Не рекомендуется использование промывочных материалов, поскольку это может привести к выходу двигателя из строя. На подобные случаи гарантия производителя не распространяется.

Правила утилизации отработанного масла

Отработанное моторное масло содержит вредные примеси, способные вызвать раздражение кожных покровов и даже приводить к раку кожи. Не допускайте длительного контакта кожных покровов с отработанным маслом. Руки следует тщательно мыть водой с мылом или средством для мытья рук, способным к глубокой очистке кожи. Одежду и ветошь, загрязненные отработанным маслом, следует тщательно выстирать или надлежащим образом утилизировать. Обратитесь к инструкциям изготовителя моторного масла для получения информации об использовании и утилизации отработанного масла и материалов, загрязненных моторным маслом.

Отработанное моторное масло опасно для окружающей среды. При самостоятельной замене масла, прежде чем утилизировать масляный фильтр, слейте из него все масло. Не выливайте отработанное моторное масло в мусорный бак, на землю, в канализацию или водоемы. Масло следует сдавать для вторичной переработки в специальные приемные пункты.

Индикатор срока службы моторного масла

Периодичность замены моторного масла

Автомобиль оборудован компьютерной системой – индикатором срока службы моторного масла, которая указывает, когда необходимо заменять моторное масло и масляный фильтр. Это зависит от нескольких факторов, включая преимущественное значение частоты вращения коленчатого вала двигателя, температуру двигателя и пробег автомобиля. В зависимости от условий эксплуатации автомобиля пробег, при котором необходима замена моторного масла, может значительно различаться. Чтобы индикатор срока службы моторного масла работал корректно, его показания необходимо сбрасывать после каждой замены масла.

Если система определяет, что ресурс моторного масла заканчивается, выводится сообщение о необходимости замены моторного масла CHANGE ENGINE OIL SOON («Замените моторное масло в ближайшее время»). Масло необходимо заменить при первой возможности в течение ближайших 1000 км пробега. При эксплуатации автомобиля в благоприятных условиях индикатор срока службы моторного масла может не выводить сообще-

ние о необходимости замены моторного масла вплоть до одного года. Моторное масло и масляный фильтр необходимо заменять по меньшей мере один раз в год, каждый раз сбрасывая показания системы. Для замены масла и перезагрузки системы следует обращаться в авторизованный сервисный центр. Регулярно проверяйте уровень моторного масла и поддерживайте заданный уровень.

При случайном сбросе показаний индикатора срока службы моторного масла замену масла необходимо произвести через 5000 км пробега, отсчитывая от момента последней замены масла. Помните: сброс показаний индикатора срока службы моторного масла необходимо производить только после выполнения замены масла.

Как сбросить показания индикатора срока службы моторного масла

Сброс показаний системы необходимо производить после каждой замены масла, чтобы система могла рассчитывать срок следующей замены моторного масла. Для сброса показаний системы:

1. С помощью кнопок управления информационным центром (DIC), расположенных на правой стороне рулевого колеса, выведите на дисплей

информационного центра сообщение REMAINING OIL LIFE («Остаточный ресурс моторного масла»). См. *Информационный центр (DIC)* → 149. Когда остаточный ресурс моторного масла становится низким, на дисплее появляется сообщение CHANGE ENGINE OIL SOON («Замените моторное масло в ближайшее время»).

2. Нажмите и удерживайте в течение нескольких секунд кнопку SEL, чтобы удалить сообщение CHANGE ENGINE OIL SOON («Замените моторное масло в ближайшее время») и установить показания индикатора срока службы моторного масла на 100%.

Будьте осторожны, чтобы случайно не сбросить значение остаточного ресурса моторного масла в любой другой момент, кроме как сразу после замены моторного масла. Значение остаточного ресурса будет невозможно восстановить до следующей замены масла.

Сбросить показания индикатора срока службы моторного масла можно также следующим образом:

1. Используя кнопки управления информационным центром, выведите на дисплей информационного центра сообщение REMAINING OIL LIFE («Остаточный ресурс моторного мас-

ла»). См. *Информационный центр (DIC)* → 149.

2. В течение пяти секунд три раза подряд плавно нажмите до упора и отпустите педаль акселератора.

Если после этого сообщение CHANGE ENGINE OIL SOON («Замените моторное масло в ближайшее время») не появляется, значит, сброс показаний системы прошел успешно.

Система перезагружена, если не выводится сообщение CHANGE ENGINE OIL SOON.

Если сообщение CHANGE ENGINE OIL SOON после запуска двигателя появляется снова, значит, индикатор срока службы моторного масла не сбросился (не установлен на 100%). Повторите описанную процедуру.

Рабочая жидкость автоматической коробки передач

Единственной причиной снижения уровня рабочей жидкости в коробке передач может быть наличие утечек. При обнаружении следов утечек как можно скорее предоставьте автомобиль в авторизованный сервисный центр для ремонта.

Осторожно

Использование рабочей жидкости автоматической коробки передач неправильного типа может привести к повреждениям автомобиля, на устранение которых гарантия производителя не распространяется. Всегда используйте только предписанную производителем автомобиля рабочую жидкость автоматической коробки передач. См. *Рекомендованные рабочие жидкости и смазочные материалы* → 362.

Заменяйте рабочую жидкость и фильтр, соблюдая интервалы, указанные в *Плановое техническое обслуживание* → 352.

**Воздухоочиститель/
воздушный фильтр**

Воздухоочиститель/воздушный фильтр расположен в моторном отсеке со стороны переднего пассажира. См. *Моторный отсек* → 273.

**Периодичность проверки
воздухоочистителя/воздушного
фильтра**

Соблюдайте интервалы проверки и замены воздухоочистителя/воздушного фильтра. См. *Плановое техническое обслуживание* → 352.

**Порядок проверки
воздухоочистителя/воздушного
фильтра**

Не запускайте двигатель и не допускайте его работу при открытой крышке корпуса воздушного фильтра. Перед снятием воздушного фильтра убедитесь в отсутствии грязи, пыли и посторонних частиц в корпусе воздушного фильтра и на окружающих компонентах. Снимите воздушный фильтр. Отойдя на некоторое расстояние от автомобиля, слегка постучите по фильтру и потрясите его для удаления пыли и грязи. Осмотрите воздушный фильтр на предмет повреждений. В случае их наличия фильтр подлежит замене. Не допускается очищать воздушный фильтр/воздухоочиститель или имеющие к нему отношение компоненты, используя воду или сжатый воздух.

Порядок проверки и замены воздушного фильтра:

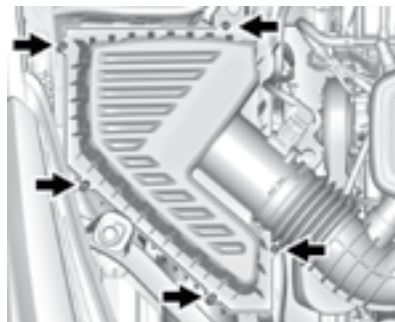

1. Выверните пять винтов, расположенных на верхней части корпуса воздушного фильтра.
2. Снимите крышку воздухоочистителя.
3. Извлеките фильтр.
4. Проверьте или замените воздушный фильтр.
5. Установите крышку воздухоочистителя на место и заверните винты крепления крышки.

⚠ Внимание

При работе двигателя со снятым воздухоочистителем/воздушным фильтром можно получить сильные ожоги. Соблюдайте осторожность при работе с двигателем. Запрещается запускать двигатель или двигать автомобиль на автомобиле со снятым воздухоочистителем/воздушным фильтром, поскольку возможен выброс пламени при возникновении обратных вспышек двигателя.

Осторожно

Если воздухоочиститель/воздушный фильтр снят, в цилиндры двигателя могут попасть пыль и частицы грязи, что приведет к повреждению двигателя. Следите за тем, чтобы во время движения автомобиля воздухоочиститель/воздушный фильтр всегда был установлен на место.

Система охлаждения двигателя

Система охлаждения позволяет поддерживать заданную рабочую температуру двигателя.

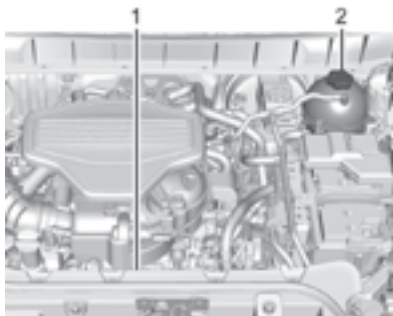

1. Электрический вентилятор системы охлаждения двигателя (не виден)
2. Крышка расширительного бачка системы охлаждения двигателя.

⚠ Внимание

Электрический вентилятор системы охлаждения двигателя может включиться даже при неработающем двигателе, что может привести к получению травм. Не допускайте приближения рук, одежды и инструмента к крыльчатке вентилятора, находящегося в моторном отсеке.

⚠ Внимание

Не прикасайтесь к шлангам отопителя и радиатора или к другим деталям двигателя. Они могут быть очень горячими, и вы можете получить ожоги. Не допускайте работы двигателя при наличии утечек охлаждающей жидкости. В противном случае может вытечь вся охлаждающая жидкость. Это может привести к возгоранию двигателя и получению ожогов. Перед началом движения необходимо устранить причины утечки охлаждающей жидкости.

Охлаждающая жидкость двигателя

В системе охлаждения двигателя используется охлаждающая жидкость DEX-COOL. Охлаждающая жидкость требует периодической проверки уровня и замены. См. *Рекомендованные рабочие жидкости и смазочные материалы* → 362 и *Плановое техническое обслуживание* → 352.

Далее описываются методы проверки и долива охлаждающей жидкости. Если двигатель автомобиля перегревается, см. *Перегрев двигателя* → 282.

Тип охлаждающей жидкости**⚠ Внимание**

Не прикасайтесь к шлангам отопителя и радиатора или к другим деталям двигателя. Они могут быть очень горячими, и вы можете получить ожоги. Не допускайте работы двигателя при наличии утечек охлаждающей жидкости. В противном случае может вытечь вся охлаждающая жидкость. Это может привести к возгоранию двигателя и получению ожогов. Перед началом движения необходимо устранить причины утечки охлаждающей жидкости.

Используйте смесь чистой питьевой или деминерализованной воды и охлаждающей жидкости DEX-COOL в пропорции 50:50. Использование такой жидкости обеспечивает:

- защиту от замерзания при наружной температуре воздуха до -37°C ;
- защиту от закипания при температуре охлаждающей жидкости до $+129^{\circ}\text{C}$;
- защиту элементов системы охлаждения от коррозии;
- защиту деталей, изготовленных из алюминиевых сплавов;

- поддержание заданной рабочей температуры двигателя.

Осторожно

Запрещается использовать какие-либо жидкости, кроме смеси охлаждающей жидкости DEX-COOL, которая соответствует требованиям стандарта GM GMW3420, и чистой питьевой воды. Использование любых других жидкостей может привести к повреждениям системы охлаждения двигателя и автомобиля, на устранение которых гарантия производителя распространяться не будет.

Не выбрасывайте контейнеры с охлаждающей жидкостью в мусорный бак и не выливайте ее на землю, в канализацию или водоемы. Для замены охлаждающей жидкости обращайтесь в авторизованный сервисный центр, в котором соблюдаются действующие требования, относящиеся к утилизации охлаждающей жидкости. Это позволит защитить окружающую среду и здоровье людей.

Проверка уровня охлаждающей жидкости

При проверке уровня охлаждающей жидкости необходимо установить автомобиль на ровной горизонтальной площадке.



Проверьте, видна ли охлаждающая жидкость через стенку расширительного бачка. Если охлаждающая жидкость внутри бачка кипит, не предпринимайте никаких действий до тех пор, пока она не остынет. Если охлаждающая жидкость присутствует внутри расширительного бачка, но ее уровень не соответствует метке на бачке или находится ниже нее, дайте системе охлаждения остыть, затем долейте смесь чистой питьевой воды и охлаждающей жидкости DEX-COOL в пропорции 50:50. Перед доливом жидкости убедитесь, что компоненты системы охлаждения остыли. См. *Перегрев двигателя* → 282.

Расширительный бачок системы охлаждения находится в моторном отсеке со стороны водителя. См. *Моторный отсек* → 273.

Долив охлаждающей жидкости

⚠ Внимание

Проливание охлаждающей жидкости на горячие детали двигателя может привести к получению ожогов. Охлаждающая жидкость содержит этиленгликоль, который при попадании на достаточно горячие элементы двигателя воспламеняется.

⚠ Внимание

Пар и жидкость, выходящие из горячей системы охлаждения, находятся под давлением. Даже незначительное отворачивание крышки расширительного бачка может привести к резкому выбросу пара и горячей охлаждающей жидкости, что станет причиной ожогов. Не отворачивайте крышку расширительного бачка, когда компоненты системы охлаждения, включая расширительный бачок, горячие. Прежде чем отворачивать крышку расширительного бачка, дождитесь, пока остынут компоненты системы охлаждения и расширительный бачок.

Осторожно

Неправильное выполнение процедуры долива охлаждающей жидкости может привести к перегреву двигателя и повреждению его компонентов. Если охлаждающая жидкость не видна в расширительном бачке, обратитесь в авторизованный сервисный центр.

Прежде чем снять крышку расширительного бачка, дайте остыть компонентам системы охлаждения, включая расширительный бачок системы охлаждения и верхний шланг радиатора.



1. Медленно поверните крышку против часовой стрелки. Если будет слышно шипение, подождите до тех пор, пока оно не прекратится.

Это позволит сбросить избыточное давление.

2. Медленно отверните крышку, а затем снимите ее.



3. Добавьте в расширительный бачок системы охлаждения двигателя охлаждающую жидкость необходимого состава, чтобы довести ее уровень до соответствующей метки на передней части расширительного бачка.
4. Не устанавливая на место крышку бачка, запустите двигатель и дайте ему поработать до тех пор, пока не нагреется верхний шланг радиатора. Будьте осторожны с вентилятором системы охлаждения. К этому времени уровень охлаждающей жидкости в расширительном бачке системы охлаждения может понизиться. Если уровень охлаждающей жидкости понизился, добавьте в расширительный бачок системы охлаждения охлаждающую жидкость необходимо-

го состава, чтобы довести ее уровень до метки на передней части расширительного бачка.

5. Установите крышку расширительного бачка на место и плотно затяните.
6. Проверьте уровень охлаждающей жидкости при заглушенном двигателе и холодной охлаждающей жидкости. При необходимости повторите шаги 1–6.

Осторожно

Неплотно закрытая крышка расширительного бачка может привести к утечке охлаждающей жидкости и повреждению компонентов двигателя. Убедитесь в том, что крышка установлена правильно и плотно затянута.

Перегрев двигателя

В автомобиле предусмотрено несколько индикаторов для предупреждения о перегреве двигателя.

Указатель температуры охлаждающей жидкости находится на комбинации приборов. См. *Указатель температуры охлаждающей жидкости* → 135. На дисплей информационного центра (DIC) может выводиться соответствующее сообщение.

Если при появлении данных предупреждений вы приняли решение не открывать капот, немедленно обратитесь за помощью на станцию технического обслуживания.

Приняв решение открыть капот, убедитесь в том, что автомобиль стоит на ровной горизонтальной площадке. Затем проверьте, работает ли вентилятор системы охлаждения двигателя. Если двигатель перегревается, вентилятор должен работать. Если он не работает, заглушите двигатель. Обратитесь в авторизованный сервисный центр.

Осторожно

Не допускайте работы двигателя при наличии утечек в системе охлаждения двигателя. В противном случае может вытечь вся охлаждающая жидкость, что приведет к повреждению системы и автомобиля. Незамедлительно устраняйте любые утечки.

Если из моторного отсека выходит пар

Внимание

Пар и жидкость, выходящие из горячей системы охлаждения, находятся под давлением. Даже незначительное отворачивание крышки расширительного бачка может привести к резкому выбросу пара и горячей охлаждающей жидкости, что станет причиной ожогов. Не отворачивайте крышку расширительного бачка, когда компоненты системы охлаждения, включая расширительный бачок, горячие. Прежде чем отворачивать крышку расширительного бачка, дождитесь, пока остынут компоненты системы охлаждения и расширительный бачок.

Если признаки выхода пара отсутствуют

Если предупреждение о перегреве двигателя не сопровождается признаками выхода пара из системы охлаждения двигателя, неисправность может оказаться не слишком серьезной. В следующих случаях двигатель может перегреваться несильно:

- Движение на затяжном подъеме в жаркую погоду.

- Остановка после движения с высокой скоростью.
- Длительная работа в режиме холодного хода в условиях транспортного затора.

Если отображается предупреждение о перегреве двигателя, но при этом нет никаких признаков выхода пара из системы охлаждения двигателя:

1. Выключите кондиционер.
2. Включите отопитель в режиме максимальной температуры и максимальной скорости вращения вентилятора. При необходимости откройте окна.
3. Соблюдая меры предосторожности, остановите автомобиль в безопасном месте, переведите рычаг селектора автоматической коробки передач в положение P (парковка) или N (нейтраль) и дайте двигателю поработать в режиме холостого хода.

Если стрелка указателя температуры охлаждающей жидкости вышла из зоны, соответствующей перегреву двигателя, или контрольная лампа системы охлаждения двигателя погасла, можно продолжить движение. Продолжайте движение с небольшой скоростью в течение 10 минут. Соблюдайте безопасную дистанцию до автомобиля, движущегося впереди. Если предупреждение о пере-

греве двигателя не появляется, продолжайте движение с нормальной скоростью. Обратитесь на станцию технического обслуживания для проверки состояния системы охлаждения и уровня охлаждающей жидкости.

Если сообщение о перегреве двигателя появилось снова, как можно скорее остановите автомобиль.

Если признаки выхода пара отсутствуют, дайте двигателю поработать на холостом ходу в течение трех минут. Если сообщение о перегреве двигателя не исчезает, заглушите двигатель и подождите, пока он остынет.

Жидкость омывателя стекол

Тип жидкости омывателя

При необходимости долива жидкости омывателя ветрового стекла, прежде чем доливать жидкость, ознакомьтесь с соответствующими указаниями производителя. Если автомобиль эксплуатируется в регионах, где температура воздуха опускается ниже 0 °С, используйте незамерзающую жидкость омывателя.

Долив жидкости омывателя

При низком уровне жидкости омывателя на дисплее информационного центра (DIC) появляется соответствующее сообщение.



Откройте крышку с данным символом. Долейте жидкость омывателя стекол так, чтобы заполнить весь бачок. Расположение бачка см. в *Моторный отсек* → 273.

Осторожно

- Не заливайте в бачок омывателя жидкость с водоотталкивающими свойствами. Это может привести к проскальзыванию щеток очистителя или постороннему шуму при работе стеклоочистителя.
- Не заливайте в бачок омывателя охлаждающую жидкость (антифриз). Использование охлаждающей жидкости может привести к повреждению элементов омывателя и лакокрасочного покрытия кузова.

(см. продолжение)

Осторожно (продолжение)

- Не добавляйте воду в готовую к использованию жидкость омывателя. В противном случае смесь может замерзнуть, что приведет к повреждению бачка и других элементов системы омывателя стекол.
- При использовании концентрированной жидкости омывателя следуйте инструкциям производителя жидкости, касающимся добавления воды.
- В холодную погоду бачок омывателя следует заполнять на 3/4. Это позволит жидкости расширяться в случае замерзания, что предотвратит возможные повреждения бачка омывателя.

Тормозная система

Данный автомобиль оборудован дисковыми тормозными механизмами всех колес. Тормозные колодки снабжены сигнализаторами предельного износа, которые издают звук высокой частоты, когда изнашиваются фрикционные накладки и требуется замена колодок. Этот звук может появляться и исчезать или звучать постоянно во время движения автомо-

биля, за исключением того случая, когда нажимается педаль тормоза.

⚠ Внимание

Наличие предупреждающего звука, сигнализирующего об износе тормозных колодок, означает, что скоро эффективность работы тормозной системы автомобиля будет снижена. Это может привести к аварии. При наличии такого звука как можно скорее замените тормозные колодки.

Осторожно

Продолжение эксплуатации автомобиля с изношенными тормозными колодками может привести к необходимости дорогостоящего ремонта тормозной системы.

Некоторые условия эксплуатации или погодные условия могут вызывать скрип в дисковых тормозных механизмах при первом легком нажатии педали тормоза. В данном случае скрип в тормозных механизмах не является признаком неисправности.

Во избежание возникновения пульсации при торможении необходимо следить за тем, чтобы колесные гайки были затянуты номинальным моментом. При

перестановке колес проверьте, не изношены ли тормозные колодки, и затяните колесные гайки в соответствующей последовательности моментом, указанным в *Заправочные емкости и спецификации* → 366.

Тормозные колодки необходимо заменять полным комплектом.

Ход педали тормоза

Если педаль тормоза не возвращается в исходное положение или если внезапно увеличился ход педали, обратитесь в авторизованный сервисный центр. Это может указывать на необходимость технического обслуживания тормозной системы.

Замена компонентов тормозной системы

Данный автомобиль оборудован тормозной системой сложной конструкции. Для эффективной работы тормозной системы должны использоваться высококачественные компоненты. Автомобиль был разработан и протестирован с использованием деталей тормозной системы высокого качества. При замене деталей тормозной системы используйте только новые запасные части рекомендуемого типа. В противном случае тормозная система будет работать неэффективно. При установке неоригинальных запасных частей

или при неправильной установке деталей тормозной системы может снизиться ее эффективность.

Тормозная жидкость



Бачок главного тормозного цилиндра заполнен тормозной жидкостью типа DOT 3, как указано на крышке бачка. Расположение бачка см. в *Моторный отсек* → 273.

Проверка уровня тормозной жидкости

Для проверки уровня тормозной жидкости установите автомобиль на ровную горизонтальную поверхность и переведите рычаг селектора в положение Р (парковка). Уровень тормозной жидкости должен находиться между метками минимального и максимального уровня на бачке тормозной жидкости.

Существует две причины, по которым уровень тормозной жидкости в бачке может снижаться:

- Уровень тормозной жидкости уменьшается по мере естественного износа фрикционных накладок тормозных колодок. При замене тормозных колодок

новыми уровень тормозной жидкости в бачке повышается.

- Уровень тормозной жидкости может также уменьшиться из-за утечки в тормозной системе. При обнаружении утечки отремонтируйте тормозную систему, иначе с течением времени эффективность торможения будет резко снижена.

Всегда очищайте бачок главного тормозного цилиндра и крышку бачка, прежде чем снимать крышку.

Не доливайте тормозную жидкость. Долив жидкости не устранит причины утечки. Если вы доливаете тормозную жидкость в связи с износом тормозных колодок, то после замены тормозных колодок новыми в бачке образуется избыток тормозной жидкости. Доливать тормозную жидкость или удалять ее избыток для приведения уровня к норме можно только после окончания работ по ремонту или обслуживанию тормозной системы.

Внимание

При избытке тормозной жидкости она может попасть на двигатель и, если он достаточно горячий, воспламениться. При этом существует риск получения серьезных травм, кроме того, может быть серьезно поврежден автомобиль. Доливайте тормозную жидкость только после окончания работ по обслуживанию тормозной системы.

При низком уровне тормозной жидкости загорается контрольная лампа тормозной системы. См. *Контрольная лампа тормозной системы* → 141.

Тормозная жидкость гигроскопична, т. е. со временем впитывает воду, что снижает эффективность ее действия. Соблюдайте интервалы замены тормозной жидкости во избежание увеличения тормозного пути. См. *Плановое техническое обслуживание* → 352.

Тип тормозной жидкости

Используйте только свежую жидкость класса DOT 3 из упаковки, которая распечатывается непосредственно перед использованием. См. *Рекомендованные рабочие жидкости и смазочные материалы* → 362.

⚠ Внимание

При использовании тормозной жидкости неправильного типа или загрязненной тормозной жидкости возможно ненадлежащее функционирование тормозной системы вашего автомобиля, а также повреждение ее компонентов. Это может стать причиной отказа тормозной системы и привести к аварии. Всегда используйте тормозную жидкость рекомендованного типа.

Осторожно

Не проливайте тормозную жидкость на лакокрасочное покрытие автомобиля, поскольку это может привести к его повреждению. Обращайтесь с тормозной жидкостью с особой осторожностью и не проливайте ее. Если это все же случилось, немедленно смойте тормозную жидкость водой.

Аккумуляторная батарея

Автомобиль оснащен необслуживаемой аккумуляторной батареей. Не открывайте пробку и не доливайте никакие жидкости.

При необходимости замены аккумуляторной батареи убедитесь в том, что вы

приобретаете батарею с тем же обозначением, которое приведено на этикетке оригинальной аккумуляторной батареи. Для замены аккумуляторной батареи обратитесь в авторизованный сервисный центр.

На автомобиль установлена 12-вольтовая аккумуляторная батарея, изготовленная по технологии AGM (абсорбирующее стекловолокно). В случае установки стандартной 12-вольтовой аккумуляторной батареи ее срок службы уменьшится.

Рекомендуется использовать зарядное устройство для 12-вольтовых аккумуляторных батарей AGM, которое позволяет выбирать тип аккумуляторной батареи (AGM). Установите зарядное устройство в режим AGM, чтобы ограничить подаваемое напряжение до 14,8 В.

Система автоматической остановки/запуска двигателя

Данный автомобиль оснащен системой автоматической остановки/запуска двигателя, которая выключает двигатель для снижения расхода топлива. См. Система автоматической остановки/запуска двигателя → 205.

⚠ Внимание

Аккумуляторные батареи, их клеммы и относящиеся к ним электрооборудование содержат свинец и соединения свинца, попадание которых в организм человека может приводить к возникновению онкологических заболеваний и расстройствам репродуктивных функций. Аккумуляторные батареи содержат также другие химические вещества, способные вызывать рак. **ТЩАТЕЛЬНО МОЙТЕ РУКИ ПОСЛЕ КОНТАКТА С НИМИ.**

Хранение автомобиля**⚠ Внимание**

Аккумуляторные батареи содержат кислоту, которая может вызывать ожоги и выделяет взрывоопасный газ. При неосторожном обращении можно получить серьезные травмы. Порядок правильного обращения с аккумуляторной батареей см. в *Запуск двигателя от аккумуляторной батареи другого автомобиля* → 335.

При больших перерывах в использовании автомобиля, чтобы предотвратить разрядку аккумуляторной батареи, отсоеди-

ните черный провод от отрицательной (-) клеммы аккумуляторной батареи.

При длительном хранении, чтобы предотвратить разрядку аккумуляторной батареи, отсоедините черный провод от отрицательной (-) клеммы аккумуляторной батареи или используйте устройство для подзарядки.

Система полного привода

Раздаточная коробка

При обычном режиме эксплуатации автомобиля рабочая жидкость раздаточной коробки требует проверки или замены только в случае появления утечек или необычного шума. При необходимости обратитесь в авторизованный сервисный центр для обслуживания раздаточной коробки.

Проверка системы блокировки запуска двигателя

Внимание

Во время выполнения данной проверки автомобиль может внезапно тронуться с места. Это может привести к травмам.

1. Перед началом проверки убедитесь в том, что вокруг автомобиля достаточно свободного места.
2. Установите автомобиль на стояночный тормоз и нажмите педаль тормоза.

Не используйте педаль акселератора и будьте готовы к тому, чтобы немедленно заглушить двигатель, если он запустится.

3. Попробуйте выполнить запуск двигателя, устанавливая рычаг селектора поочередно во все положения. Двигатель должен запускаться только тогда, когда рычаг селектора находится в положении Р (парковка) или N (нейтраль). Если двигатель запускается в любом другом положении, отличном от вышеуказанных, обратитесь в авторизованный сервисный центр.

Проверка стояночного тормоза и упора шестерни блокировки автоматической коробки передач (положение Р (парковка))

Внимание

Во время выполнения данной проверки автомобиль может внезапно начать движение. При этом можно получить травму, могут быть повреждены автомобили и имущество третьих лиц. На случай, если автомобиль начнет самопроизвольное движение, убедитесь в том, что перед ним есть свободное пространство. Будьте готовы к тому, чтобы немедленно нажать педаль тормоза, если автомобиль начнет движение.

Установите автомобиль на относительно крутом уклоне по направлению склона. Не отпуская педаль тормоза, установите автомобиль на стояночный тормоз.

- Для проверки удерживающей способности стояночного тормоза выполните следующее: при запущенном двигателе установите рычаг селектора передач в положение N (нейтраль) и медленно уменьшайте усилие, прикладываемое к педали тормоза.

Выполняйте это до тех пор, пока автомобиль не начнет удерживаться только стояночным тормозом.

- Для проверки удерживающей способности упора шестерни блокировки в положении Р (парковка) переведите рычаг селектора автоматической коробки передач в положение Р (парковка), не заглушая двигатель. Затем отпустите педаль тормоза и снимите автомобиль со стояночного тормоза.

При необходимости обратитесь в авторизованный сервисный центр.

Замена щеток очистителей стекла

Щетки очистителя ветрового стекла следует регулярно проверять на наличие признаков износа и растрескивания.

Замену щеток рекомендуется осуществлять регулярно или в случае их износа. Подробную информацию о длине и типе щеток очистителей стекол см. в *Запасные части* → 363.

Осторожно

Не допускайте соприкосновения рычагов очистителя с ветровым стеклом при снятых щетках, поскольку это может привести к повреждению стекла. На устранение возможных повреждений гарантия производителя распространяться не будет. Следите за тем, чтобы рычаг очистителя не касался ветрового стекла.

Замена щеток очистителя ветрового стекла

Для замены щетки очистителя ветрового стекла:

1. Отведите рычаг очистителя от ветрового стекла.

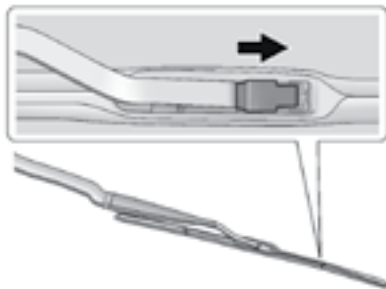

2. Отстегните защелку в середине щетки, в том месте, где она соединяется с рычагом очистителя.
3. Потяните щетку в сторону ветрового стекла, чтобы отсоединить ее от крепежной скобы.
4. Снимите щетку.
5. Для установки щетки выполните шаги 1–3 в обратном порядке.

Замена щетки очистителя заднего стекла

Для снятия щетки:

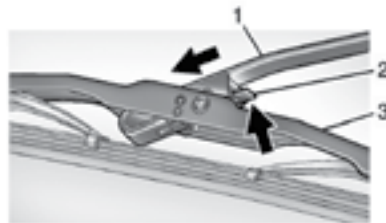

1. Включите зажигание, затем включите очиститель заднего стекла. См. *Очиститель/омыватель заднего стекла* → 122.
2. Выключите зажигание, когда щетка выйдет из-под спойлера.
3. Отведите рычаг очистителя от стекла.

4. Нажмите на фиксатор (2), чтобы отсоединить щетку от рычага очистителя. Прижмите рычаг (1), чтобы вытолкнуть из него щетку (3).
5. Установите новую щетку на рычаг очистителя и прижмите ее до характерного щелчка, чтобы зафиксировать.

Замена ветрового стекла

Система проекционного дисплея HUD

Ветровое стекло является частью системы проекционного дисплея (HUD). Если на вашем автомобиле необходимо заменить ветровое стекло, проследите за тем, чтобы устанавливалось новое стекло, предназначенное для автомобилей, оснащенных проекционным дисплеем. В противном случае изображение, выводимое проектором на ветровое стекло, не будет фокусироваться.

Системы помощи водителю

Если ваш автомобиль оснащен датчиком-видеокамерой переднего обзора, являющимся частью систем помощи водителю, и необходима замена ветрового стекла, рекомендуется устанавливать ветровое стекло производства GM. Ветровое стекло должно устанавливаться согласно спецификациям GM для обеспечения его надлежащего выравнивания.

В противном случае возможно нарушение работы этих систем, а также получение от них некорректных сообщений. Для замены ветрового стекла обратитесь в авторизованный сервисный центр.

Акустическое ветровое стекло

Данный автомобиль оснащен акустическим ветровым стеклом. При замене ветрового стекла убедитесь в том, что устанавливается акустическое ветровое стекло (если вы и в дальнейшем хотите пользоваться его преимуществами).

Газонаполненные упоры

Автомобиль оснащен газонаполненными упорами, облегчающими поднятие капота/крышки багажника/двери багажного отделения и удерживающими их в полностью открытом положении.

Внимание

Если газонаполненные упоры, удерживающие капот, дверь багажного отделения или крышку багажника в открытом положении, неисправны, вы или другие люди можете получить серьезные травмы. Незамедлительно предоставьте автомобиль в авторизованный сервисный центр для обслуживания. Периодически проверяйте внешним осмотром газонаполненные упоры на наличие признаков износа, трещин и других повреждений. Проверяйте, надежно ли капот/дверь багажного отделения/крышка багажника удерживаются в открытом положении. Если газонаполненные упоры не способны удерживать капот/дверь багажного отделения/крышку багажника, прекратите их использование. Предоставьте автомобиль в авторизованный сервисный центр для обслуживания.

Осторожно

Не приклеивайте клейкую ленту и не прикрепляйте никакие предметы к газонаполненным упорам. Не нажимайте на газонаполненные упоры и не тяните за них. Это может привести к повреждению автомобиля.

См. Плановое техническое обслуживание → 352.



Капот



Крышка багажника



Дверь багажного отделения

Регулировка направления оптических осей фар

Положение оптических элементов фар отрегулировано на заводе-изготовителе. В дальнейшем выполнение регулировки не требуется.

Положение оптических элементов фар может быть нарушено в результате столкновения автомобиля. Если необходимо отрегулировать положение оптических осей фар, обратитесь в авторизованный сервисный центр.

Замена ламп

При отсутствии описания какой-либо из процедур по замене ламп в данном Руководстве обращайтесь в авторизованный сервисный центр.

Осторожно

Запрещается заменять лампы накаливания светодиодными лампами. Это может привести к повреждению системы электрооборудования автомобиля.

Галогенные лампы

⚠ Внимание

Внутри галогенных ламп находится газ под высоким давлением. Если их уронить или поцарапать, они могут взорваться. Водитель или другие люди могут получить травмы. Ознакомьтесь с инструкциями, приведенными на упаковке лампы, и следуйте им.

Светодиодные приборы освещения

В вашем автомобиле используется несколько светодиодных приборов освещения. При необходимости замены лю-

бого светодиодного прибора освещения обратитесь в авторизованный сервисный центр.

Фары и передние указатели поворота

Блок-фара топовой комплектации

В блок-фаре топовой комплектации используются светодиодные лампы. Для замены блок-фары обратитесь в авторизованный сервисный центр.

Блок-фара базовой комплектации

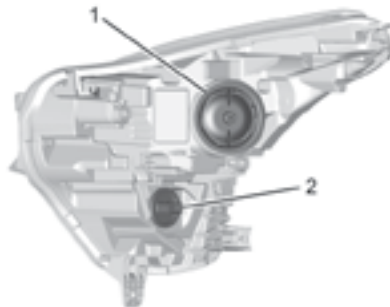

Показана сторона водителя, для стороны пассажира – аналогично

1. Фара
2. Лампа указателя поворота

Фара дальнего/ближнего света

1. Откройте капот. См. *Капот* → 272.
2. Снимите крышку лампы фары.
3. Поверните лампу против часовой стрелки и вытяните, не перекашивая, из блок-фары.
4. Отсоедините разъем жгута электропроводки от лампы.
5. Установите новую лампу в блок-фару и поверните по часовой стрелке.
6. Подсоедините разъем жгута электропроводки.
7. Установите крышку лампы.

Лампа указателя поворота

Для замены лампы указателя поворота обратитесь в авторизованный сервисный центр.

Электрическая система

Перегрузка электрической системы

Система электрооборудования данного автомобиля оснащена предохранителями и автоматами защиты электрических цепей от перегрузки.

При перегрузке электрической цепи автомат защиты размыкается и замыкается, защищая цепь, до тех пор, пока величина электрической нагрузки не снизится до нормального уровня или пока не будет устранена неисправность. Это позволяет значительно снизить вероятность перегрузки электрической цепи и возникновения пожара, вызванного неисправностями электрооборудования.

Предохранители и автоматы защиты цепей защищают электрические потребители автомобиля.

Замените перегоревший предохранитель новым, который имеет те же размеры и рассчитан на ту же номинальную величину тока.

Если во время поездки возникла неисправность и необходимо заменить предохранитель, используйте другой предохранитель, рассчитанный на ту же номинальную величину тока. Выберите устройство, без которого можно продол-

жить движение, и используйте соответствующий предохранитель. При первой же возможности верните предохранитель на место.

Электрические цепи фар

Перегрузка электрической цепи может привести к самопроизвольному включению и выключению фар, а в некоторых случаях они не будут включаться вообще. Если фары самопроизвольно включаются и выключаются или не включаются вообще, то при первой возможности необходимо проверить исправность соответствующих электрических цепей.

Очиститель ветрового стекла

Если электродвигатель очистителя ветрового стекла перегревается из-за наличия большого количества снега или льда, он прекращает работать до тех пор, пока не охладится, а затем начинает работать снова.

Хотя электрическая цепь очистителя и защищена от перегрузки, перегрузка из-за наличия большого количества снега или льда может вызвать повреждение рычажного механизма стеклоочистителя. Перед включением очистителя ветрового стекла очищайте ветровое стекло от льда и плотного снега.

Если перегрузка электрической цепи вызвана неисправностью системы электрооборудования, а не наличием плотного снега и льда, эту неисправность необходимо устранить.

Предохранители и автоматы защиты цепей

Электрические цепи данного автомобиля защищены от короткого замыкания с помощью комбинации предохранителей и автоматических выключателей. Это позволяет значительно снизить вероятность возникновения повреждений, вызываемых неисправностями электрооборудования.

Опасно

На предохранители и автоматы защиты цепей нанесено обозначение величины номинального тока. При замене предохранителей и автоматов защиты цепей убедитесь, что не превышаете указанную величину номинального тока. Использование предохранителя или автомата защиты цепи, рассчитанного на больший номинальный ток, может привести к возгоранию автомобиля. При этом водитель и пассажиры могут получить серьезные и даже смертельные травмы.

Внимательно осмотрите серебристый ленточный проводник, находящийся внутри предохранителя. Если он оборван или расплавлен, предохранитель необходимо заменить. Убедитесь в том, что новый предохранитель имеет те же размеры и рассчитан на ту же величину номинального тока, что и неисправный.

При необходимости предохранитель с той же номинальной величиной тока можно временно взять из другого гнезда. При первой же возможности верните предохранитель на место.

Блок предохранителей, расположенный в моторном отсеке

Данный блок предохранителей находится в моторном отсеке со стороны водителя.



Осторожно

Не тяните за рычаг блока предохранителей в моторном отсеке, поскольку он используется только при проведении сервисного обслуживания. В противном случае возможно возникновение неисправностей.

Осторожно

Не допускайте попадания жидкостей на компоненты системы электрооборудования автомобиля, это может привести к их повреждению. Всегда закрывайте крышками компоненты системы электрооборудования автомобиля.

Для снятия крышки блока предохранителей нажмите на фиксаторы, расположенные на крышке, и поднимите крышку вверх.

Данный автомобиль может быть не оборудован всеми указанными ниже предохранителями, реле и электроприборами.

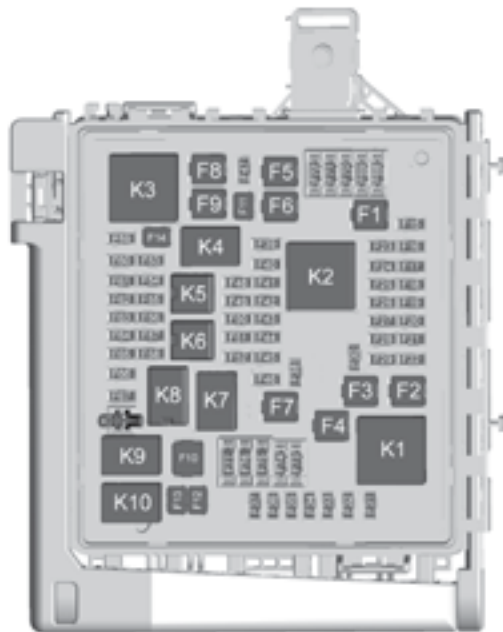
**Предо-
храни-
тели**
Назначение

F1	Антиблокировочная система тормозов
F2	Стартер 1
F3	Преобразователь пост. ток/ пост. ток 1
F4	-
F5	-
F6	-
F7	Преобразователь пост. ток/ пост. ток 2
F8	Стартер 3
F9	-
F10	-
F11	-
F12	Очиститель ветрового стекла
F13	Стартер 2
F14	Светодиодные приборы освещения/автоматический корректор света фар
F15	Задний стеклоочиститель 1
F16	-
F17	-
F18	Блок управления автоматиче- ского корректора фар

Предохранители	Назначение	Предохранители	Назначение	Предохранители	Назначение
F19	-	F38	Электродвигатель автоматического корректора фар	F54	Насос системы охлаждения
F20	-	F39	Блок управления коробкой передач 1	F55	-
F21	-	F40	Задний левый электрический модуль, питание от цепи зажигания	F56	-
F22	Электронный блок управления тормозной системой	F41	Комбинация приборов	F57	Блок управления двигателем, питание от цепи зажигания
F23	Габаритные огни/лампы прицепа	F42	Отопление, вентиляция и кондиционирование воздуха	F58	Блок управления коробкой передач, питание от цепи зажигания
F24	Лампа «Стоп» прицепа/указатель поворота (правый борт)	F43	Проекционный дисплей	F59	Блок управления двигателем, питание от АКБ
F25	Привод блокировки рулевой колонки	F44	-	F60	Блок управления коробкой передач 2
F26	-	F45	-	F61	Датчик кислорода 1/аэродинамическая заслонка
F27	Лампа «Стоп» прицепа/указатель поворота (левый борт)	F46	-	F62	Блок управления двигателем, нечетные форсунки
F28	-	F47	-	F63	Датчик кислорода 2
F29	-	F48	Задний стеклоочиститель 2	F64	Блок управления двигателем, четные форсунки
F30	Насос омывателя	F49	Внутреннее зеркало заднего вида/прицеп	F65	Блок управления двигателем (блок управления силовым агрегатом) 1
F31	Правая фара ближнего света	F50	Блок управления топливной системой	F66	Блок управления двигателем (блок управления силовым агрегатом) 2
F32	Левая фара ближнего света	F51	Блок управления подогревом руля		
F33	Противотуманные фары	F52	Муфта компрессора кондиционера		
F34	Звуковой сигнал	F53	Блок управления диапазонами коробки передач		
F35	-				
F36	Левая фара дальнего света				
F37	Правая фара дальнего света				

Предохранители	Назначение
F67	Блок управления диапазонами трансмиссии, силовой агрегат
F68	-
F69	-
F70	-
F71	-
F72	-
F73	-
F74	-
F75	-
F76	-
F77	-

Реле	Назначение
K1	Стартер 1
K2	Реле питания «Режим зажигания (работа)», «Режим запуска (стартер)»
K3	Стартер 3
K4	Светодиодные приборы освещения/автоматическое управление светом фар
K5	-
K6	Насос системы охлаждения
K7	Блок управления двигателем
K8	Система кондиционирования
K9	-
K10	Стартер 2

Блок предохранителей, расположенный в приборной панели

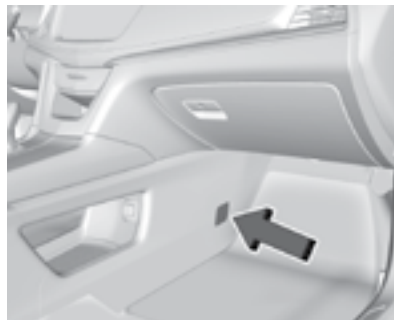

Блок предохранителей приборной панели расположен в центральной консоли между передними сиденьями. Для получения доступа к предохранителям откройте крышку блока предохранителей или снимите панель со стороны пассажира.

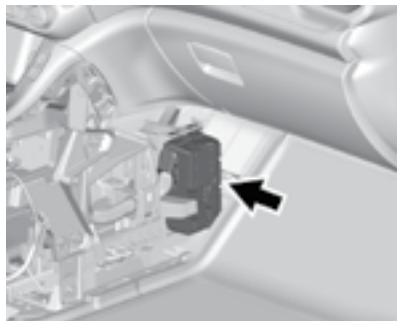

Для установки крышки блока предохранителей приложите ее к месту установки и прижмите.

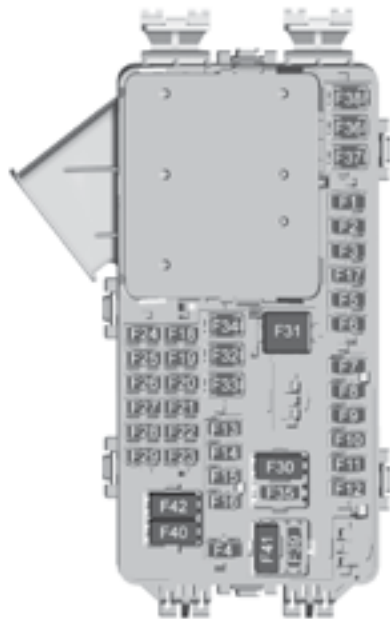

Данный автомобиль может быть не оборудован всеми указанными ниже предохранителями, реле и электроприборами.

Предохранители

Назначение

F1	Блок управления кузовным оборудованием 6
F2	Диагностический разъем/центральный модуль-шлюз
F3	Электроблокировка рулевой колонки
F4	-
F5	Блок логики
F6	Отопление, вентиляция и кондиционирование воздуха
F7	Блок управления кузовным оборудованием 3
F8	Проекционный дисплей
F9	Правое переднее сиденье с обогревом
F10	Подушка безопасности/ремень безопасности
F11	Система Electronic Precision Shift
F12	Усилитель
F13	Блок управления кузовным оборудованием 7
F14	Левое переднее сиденье с обогревом

Предохранители	Назначение	Предохранители	Назначение	Автоматы защиты цепей	Назначение
F15	Блок переключателей приборной панели	F28	Дисплей системы отопления, вентиляции и кондиционирования воздуха	F40	-
F16	Вентиляционный люк в крыше	F29	Аудиосистема	F41	-
F17	Блок управления кузовным оборудованием 1	F30	Кнопки управления на рулевом колесе	F42	Розетка питания доп. оборудования/прикуриватель
F18	Комбинация приборов	F31	Вентилятор отопителя (передний)		
F19	-	F32	Преобразователь пост. ток/перем. ток		
F20	Развлекательная система задней части салона	F33	Электропривод сиденья водителя		
F21	Блок управления кузовным оборудованием 4	F34	Электропривод сиденья переднего пассажира		
F22	Информационно-развлекательная система/USB-порт/гнездо подключения доп. оборудования	F35	АКБ IEC1, питание		
F23	Блок управления кузовным оборудованием 2	F36	Электроусилитель рулевого управления		
F24	Зарядное устройство USB/беспроводное зарядное устройство	F37	Развлекательная система для пассажиров заднего сиденья/зарядное устройство USB/модуль беспроводного зарядного устройства		
F25	Датчики системы помощи при парковке	F38	Блок управления кузовным оборудованием 8		
F26	Интерфейсный блок управления	F39	-		
F27	Блок обработки видеоданных				

Блок предохранителей, расположенный в багажном отделении



Данный блок предохранителей расположен в багажном отделении со стороны водителя за боковой панелью облицовки багажного отделения. Для получения доступа к данному блоку предохранителей поверните с помощью плоского предмета (монеты) защелку и откиньте крышку блока вниз.

Табличка, указывающая место расположения данного блока предохранителей, находится в зоне установки запасного колеса на мягкой накладке под панелью пола багажного отделения.

Данный автомобиль может быть не оборудован всеми указанными ниже предохранителями, реле и электроприборами.

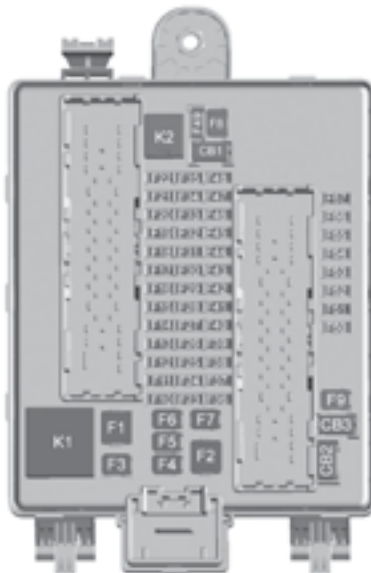

Предохранители

Назначение

F1	-
F2	Питание 12 вольт (прицеп 1)
F3	Электродвигатель натяжителя ремня безопасности водителя
F4	Вентилятор отопителя (задний)
F5	Управление задним приводом
F6	Электродвигатель натяжителя ремня безопасности пассажира
F7	Блок управления стеклоподъемниками (правая сторона)
F8	Электрообогреватель заднего стекла
F9	Блок управления стеклоподъемниками (левая сторона)
F10	-
F11	Фонари заднего хода (прицеп)
F12	-
F13	-
F14	-
F15	-
F16	-
F17	Камера

Предохранители	Назначение	Предохранители	Назначение	Предохранители	Назначение
F18	Блок управления электрооборудованием прицепа	F34	Модуль двери багажного отделения	F50	-
F19	Сиденья с функцией вентиляции	F35	Блок управления топливной системой	F51	-
F20	-	F36	Сиденье переднего пассажира с функцией вентиляции/поясничная опора	F52	Блок управления активной системой демпфирования
F21	Электрический разъем прицепа	F37	-	F53	Блок управления системы помощи при парковке (задний)/ видео/USB
F22	-	F38	Блок управления стеклоподъемниками	F54	Расчет расстояния до внешнего объекта/ система контроля слепых зон
F23	-	F39	Контрольный модуль двери багажного отделения	F55	-
F24	Выключатель стеклоподъемника двери пассажира	F40	Блок памяти сидений	F56	Универсальная система дистанционного управления/ датчик дождя
F25	-	F41	Автоматическое управление подушкой безопасности, датчик присутствия	F57	Противоугонная система
F26	Тормозная система прицепа	F42	Питание 12 вольт (прицеп 2)		
F27	Сиденье водителя с функцией вентиляции/поясничная опора	F43	-		
F28	Система бесключевого доступа/бесключевого запуска двигателя	F44	-		
F29	-	F45	Электродвигатель привода двери багажного отделения		
F30	Клапан продувки адсорбера	F46	Обогрев задних сидений		
F31	-	F47	-		
F32	Наружные зеркала с функцией обогрева	F48	Датчик разбитого стекла		
F33	-	F49	-		

Автоматы защиты цепей	Назначение
CB1	-
CB2	-
CB3	Задняя розетка питания доп. оборудования
Реле	Назначение
K1	-
K2	-

Колеса и шины

Шины

Каждый новый автомобиль марки GM комплектуется высококачественными шинами, выпускаемыми одним из ведущих производителей шин. Более подробная информация о гарантии на шины и о техническом обслуживании приведена в сервисной книжке. Для получения дополнительной информации обращайтесь к производителю шин.

Внимание

- Недостаточное техническое обслуживание шин или их неправильная эксплуатация могут привести к опасным последствиям.
- Перегрузка автомобиля может привести к перегреву шин. Из-за этого шины могут лопнуть, что может привести к серьезной аварии. См. *Ограничения нагрузки на автомобиль* → 198

(см. продолжение)

Внимание (продолжение)

- Недостаточное давление воздуха в шинах может быть так же опасно, как и перегрузка автомобиля. Это может привести к аварии и серьезным травмам. Регулярно проверяйте давление воздуха во всех шинах. Давление воздуха в шинах следует проверять на холодных шинах.
- Шины с повышенным давлением воздуха больше подвержены проколам, порезам и повреждениям от ударов при наезде на неровности. Поддерживайте рекомендуемое давление воздуха в шинах.
- Использование старых и изношенных шин на автомобиле может привести к аварии. При сильном износе протектора шины ее необходимо заменить.
- При повреждении шины, полученном при наезде на неровность, ее необходимо заменить.

(см. продолжение)

Внимание (продолжение)

- Использование неправильно отремонтированных шин может привести к аварии. Для ремонта, замены, установки и снятия шин следует обращаться к официальному дилеру или в авторизованный сервисный центр по ремонту колес.
- Скорость буксования колес на скользких дорожных покрытиях, таких как снег, грязь, лед и т. д., не должна превышать 56 км/ч. В противном случае шины могут лопнуть.

Информация о давлении воздуха в шинах для движения с высокой скоростью приведена в *Давление воздуха в шинах для движения с высокой скоростью* → 309.

Всесезонные шины

Данный автомобиль может поставляться с всесезонными шинами. Такие шины обеспечивают хорошее качество сцепления с большинством типов дорожного покрытия при любой погоде. На боковинах шин, установленных на автомобиль заводом-изготовителем и разработанных с учетом специальных требований GM, нанесен код спецификации TPC. Ориги-

нальные всесезонные шины идентифицируются по последним двум символам в коде спецификации TPC – MS.

Устанавливайте на автомобиль зимние шины, если собираетесь эксплуатировать автомобиль зимой на заснеженных и/или обледеневших покрытиях. Всесезонные шины обеспечивают надежное сцепление с дорогой на большинстве типов дорожного покрытия, но они не обеспечивают такого сцепления с дорогой, покрытой снегом или льдом, как зимние шины. См. *Зимние шины* → 302.

Зимние шины

Зимние шины не устанавливаются на автомобиль на заводе-изготовителе. Зимние шины разработаны специально для обеспечения наилучшего сцепления с дорогой, покрытой снегом или льдом. Устанавливайте на автомобиль зимние шины, если собираетесь эксплуатировать автомобиль зимой на заснеженных и/или обледеневших покрытиях. По вопросам, связанным с приобретением и выбором зимних шин, обращайтесь к официальному дилеру. См. также *Приобретение новых шин* → 316.

Однако сцепление с сухой дорогой при использовании зимних шин ухудшается, увеличивается шум от дорожного полотна и сокращается срок службы

протекторов шин. После установки зимних шин учитывайте изменения в управляемости и торможении автомобиля.

При использовании зимних шин:

- Используйте шины одного бренда и с одним рисунком протектора для всех четырех колес.
- Используйте только радиальные шины, имеющие такую же размерность, нагрузочные характеристики и индекс скорости, что и шины, установленные на автомобиль заводом-изготовителем.

Шины с индексами скорости H, V, W, Y и ZR могут не иметь зимних аналогов. При выборе шин с более низким индексом скорости не превышайте максимальную скорость, на которую рассчитана шина по условиям нагрузки.

Летние шины

Ваш автомобиль может поставляться с летними шинами High Performance. Эти шины отличаются специальным рисунком протектора и компаундом, обеспечивающими оптимальную управляемость на сухих и влажных дорогах. Наличие специального компаунда и рисунка протектора может ухудшать характеристики шин при эксплуатации в условиях холодного климата, снега и льда. Устанавливайте на автомобиль зимние шины, если

собираетесь эксплуатировать автомобиль зимой на заснеженных и обледеневших дорогах при температурах ниже +5 °С. См. *Зимние шины* → 302.

Осторожно

В состав летних шин High Performance могут входить компаунды, которые теряют гибкость при температуре ниже -7 °С, в результате чего на поверхности протектора возможно возникновение трещин. Хранить летние шины High Performance рекомендуется в помещении при температуре выше -7 °С. Если шины подвергались воздействию температур окружающей среды ниже -7 °С, перед их установкой на автомобиль (или, если они установлены на автомобиль, перед поездкой) переместите их в помещение с температурой минимум +5 °С и оставьте в нем на 24 часа, чтобы они нагрелись. Не допускается нагревать шины, в том числе, направляя непосредственно на них поток горячего воздуха. Всегда проверяйте состояние шин перед эксплуатацией автомобиля. См. *Проверка состояния шин* → 314.

Маркировка на боковине шины

На боковину каждой шины нанесена полезная информация о ее характеристиках. На иллюстрациях ниже показана типичная маркировка, которая наносится на боковину стандартной шины и шины неполноразмерного запасного колеса для легкового автомобиля.



Пример маркировки шин для легкового автомобиля (P-Metric)

(1) Размер шины: размер шины представляет собой комбинацию букв и цифр, которая обозначает ширину шины, отношение высоты профиля к ширине, тип конструкции и назначения. Для получения

более подробной информации см. *Размер шины* далее в этом разделе.

(2) Спецификация ТРС (критерии качества шины): на боковинах шин, установленных на автомобиль заводом-изготовителем и разработанных с учетом специальных требований GM, нанесен код спецификации ТРС. Спецификации ТРС корпорации GM соответствуют всем требованиям федеральных стандартов безопасности или превосходят их.

(3) DOT (знак утверждения Департамента транспорта): код утверждения Департамента транспорта (DOT) означает, что шина соответствует требованиям стандартов безопасности механических транспортных средств, установленных Департаментом транспорта США.

Дата выпуска шины DOT: последние четыре цифры идентификационного номера шины (TIN) обозначают дату выпуска шины. Первые два символа указывают неделю выпуска (01–52), два последующих – год выпуска. Например, третья неделя 2010 года обозначается по DOT как 0310.

(4) Идентификационный номер шины (TIN): комбинация букв и цифр, которая следует за кодом DOT (знак утверждения Департамента транспорта), представляет собой идентификационный номер шины (TIN). Номер TIN включает в себя код изготовителя и завода, размер шины,

а также дату выпуска шины. Номер TIN указан на обеих боковинах шины, однако дата изготовления может быть указана только с одной стороны.

(5) Материал корда шины: тип корда и количество слоев в боковине шины и под ее протектором.

(6) Система классификации качества автомобильных шин (UTQG): производители шин обязаны классифицировать шины с учетом следующих трех параметров: износ протектора, сцепление с дорожным покрытием и термостойкость. Для получения более подробной информации См. *Система классификации качества автомобильных шин (UTQG)* → 317.

(7) Максимальная нагрузка при давлении, рекомендованном для холодных шин: максимальная допустимая нагрузка, которая может приходиться на одно колесо, и соответствующее давление воздуха в холодной шине.



Пример маркировки шины неполноразмерного запасного колеса

(1) Материал корда шины: тип корда и количество слоев в боковине шины и под ее протектором.

(2) Только для временного использования: максимально допустимая скорость движения автомобиля с установленным неполноразмерным запасным колесом или запасным колесом временного использования ограничена 80 км/ч при условии номинального давления воздуха в шине. Используйте неполноразмерное запасное колесо только до момента ремонта и установки стандартного колеса. Если автомобиль укомплектован неполноразмерным запасным колесом, см. *Не-*

полноразмерное запасное колесо → 334 и *При повреждении шины* → 321.

(3) Идентификационный номер шины (TIN): комбинация букв и цифр, которая следует за кодом DOT (знак утверждения Департамента транспорта), представляет собой идентификационный номер шины (TIN). Номер TIN включает в себя код изготовителя и завода, размер шины, а также дату выпуска шины. Номер TIN указан на обеих боковинах шины, однако дата изготовления может быть указана только с одной стороны.

(4) Максимальная нагрузка при давлении, рекомендованном для холодных шин: максимальная допустимая нагрузка, которая может приходиться на одно колесо, и соответствующее давление воздуха в холодной шине.

(5) Рекомендованное давление воздуха: давление воздуха в шине неполноразмерного запасного колеса или запасного колеса временного использования должно составлять 420 кПа (60 psi). Более подробную информацию о давлении воздуха в шинах см. в *Давление воздуха в шинах* → 307.

(6) Размер шины: размер шины представляет собой комбинацию букв и цифр, которая обозначает ширину шины, отношение высоты профиля к ширине, тип конструкции и назначение. Буква T в нача-

ле обозначения размера шины означает, что данная шина предназначена только для временного использования.

(7) Спецификация ТРС (критерии качества шины): на боковинах шин, установленных на автомобиль заводом-изготовителем и разработанных с учетом специальных требований GM, нанесен код спецификации ТРС. Спецификации ТРС корпорации GM соответствуют всем требованиям федеральных стандартов безопасности или превосходят их.

Обозначение шин

Размер шины

На следующей иллюстрации показан пример маркировки размера шины для легкового автомобиля.



(1) Пример маркировки шин для легкового автомобиля (P-Metric): версия метрической классификации типоразмера шин, принятая в Соединенных Штатах Америки. Буква P в начале обозначения размера шины означает, что данная шина предназначена для легковых автомо-

билей и разработана в соответствии со стандартами Американской ассоциации изготовителей шин и колес (U.S. Tire and Rim Association).

(2) Ширина шины: трехзначное число, обозначающее номинальную ширину сечения шины от боковины до боковины в миллиметрах.

(3) Относительная высота профиля шины: двузначное число, указывающее отношение высоты шины к ее ширине. Например, если это число равно 60, как показано на иллюстрации (позиция 3), это означает, что высота боковины шины составляет 60% от ширины шины.

(4) Код конструкции: буквенный код, обозначающий тип конструкции шины. Буква R означает конструкцию с радиальным расположением слоев корда, буква D – конструкцию с диагональным расположением слоев корда, а буква B – конструкцию с диагонально опоясанным расположением слоев корда.

(5) Диаметр обода: диаметр обода колеса в дюймах.

(6) Эксплуатационные характеристики: эти символы обозначают индекс нагрузки и скоростную категорию шины. Индекс нагрузки обозначает максимальную сертифицированную нагрузку, которую шина способна нести. Скоростная категория –

это максимальная скорость, для которой сертифицирована шина.

Термины и определения, относящиеся к шинам

Давление воздуха: давление, с которым воздух, находящийся внутри шины, воздействует на каждый квадратный дюйм внутренней поверхности шины. Указывается в килопаскалях (kPa) или фунтах на квадратный дюйм (psi).

Масса дополнительного оборудования: это общая масса всего дополнительного оборудования, установленного на автомобиле. Дополнительное оборудование может включать в себя автоматическую коробку передач, электрические стеклоподъемники, сиденья с электроприводом, кондиционер и т. д.

Относительная высота профиля: отношение высоты профиля шины к его ширине.

Брекер: покрытый резиной слой корда, расположенный между слоями шины и протектором. Корд может быть изготовлен из стали или других усиливающих материалов.

Борт: борт шины содержит стальной сердечник, который обернут стальным кордом и удерживает шину на ободе колеса.

Диагональная шина: пневматическая шина, в которой слои корда расположены поперек друг друга под углом менее чем 90° к центральной линии протектора.

Давление воздуха в холодной шине: давление воздуха в шине, измеренное в psi (фунты на квадратный дюйм) или kPa (килопаскалы), прежде чем шина нагреется от трения во время движения. См. *Давление воздуха в шинах* → 307.

Снаряженная масса автомобиля: масса автомобиля со всем стандартным и дополнительным оборудованием, включая полностью заправленный топливный бак, масло и охлаждающую жидкость, но без пассажиров и груза.

Маркировка DOT: код, отформованный на боковине шины и означающий, что данная шина соответствует стандартам безопасности механических транспортных средств, установленных Департаментом транспорта США (DOT). Код DOT включает в себя идентификационный номер шины (TIN), буквенно-цифровой код, который позволяет определить изготовителя шины, завод-изготовитель, марку шины и дату ее производства.

GVWR: максимальная разрешенная масса автомобиля. См. *Ограничения нагрузки на автомобиль* → 198.

GAWR FRT: максимальная допустимая нагрузка на переднюю ось. См. *Ограничения нагрузки на автомобиль* → 198.

GAWR RR: максимальная допустимая нагрузка на заднюю ось. См. *Ограничения нагрузки на автомобиль* → 198.

Наружная боковина: сторона асимметричной шины, которая всегда должна быть обращена наружу при установке колеса в сборе с шиной на автомобиль.

Килопаскаль (kPa): единица измерения давления воздуха.

Шина для легких грузовых автомобилей (LT-Metric): шина, предназначенная для использования на легких грузовых автомобилях и некоторых автомобилях многоцелевого назначения.

Индекс нагрузки: цифровое обозначение нагрузочной способности шины (от 1 до 279).

Максимальное давление воздуха: максимальное допустимое давление воздуха в холодной шине. Значение максимально допустимого давления воздуха указано на боковине шины.

Индекс максимальной нагрузки: обозначение максимальной допустимой нагрузки при максимальном допустимом значении давления воздуха для данной шины.

Максимальная допустимая масса груженого автомобиля: сумма массы снаря-

женного автомобиля, массы аксессуаров, полезной грузоподъемности автомобиля и массы дополнительного оборудования, установленного на заводе.

Стандартная масса пассажира: масса всех пассажиров вычисляется путем умножения числа посадочных мест на стандартную массу пассажира, которая принята равной 68 кг. См. *Ограничения нагрузки на автомобиль* → 198.

Распределение пассажиров: расположение мест для пассажиров.

Наружная боковина: сторона асимметричной шины, которая должна быть обращена наружу при установке шины на автомобиль. Эта сторона шины может быть частично окрашена в белый цвет, может иметь надписи белыми буквами или нести на себе название изготовителя, марку и модель шины, выполненные более выпуклым или более углубленным шрифтом, чем аналогичные надписи на другой боковине шины.

Шина для легкового автомобиля (P-metric): шина, предназначенная для использования на легковых автомобилях, а также некоторых легких грузовых автомобилях и автомобилях многоцелевого назначения.

Рекомендованное давление воздуха: рекомендованное изготовителем автомобиля давление воздуха в шинах, указан-

ное на табличке с информацией о шинах. См. *Давление воздуха в шинах* → 307 и *Ограничения нагрузки на автомобиль* → 198.

Радиальная шина: пневматическая шина, в которой слои корда, идущие к бортам, проходят под углом 90° к центральной линии протектора.

Обод: металлическая опора для шины, к которой прилегают борта шины.

Боковина: часть шины, расположенная между протектором и бортом.

Категория скорости: буквенно-цифровой код, присвоенный шине и указывающий максимальную скорость, при которой она может эксплуатироваться.

Сцепление с дорожным покрытием: характеристика трения между шиной и поверхностью дороги и надежности сцепления колеса с дорогой.

Протектор: часть шины, контактирующая с дорожным покрытием.

Индикаторы износа протектора: узкие полоски, расположенные поперек протектора, которые становятся видимыми, если остаточная высота протектора становится меньше 1,6 мм. См. *Замена шин* → 315.

Система классификации качества автомобильных шин (UTQG): система информации о шинах, которая сообщает потребителю о сцепных качествах шины,

температурной стойкости и износостойкости протектора. Оценки определяются изготовителем шин на основании методики испытаний, установленной государством. Характеристики указаны на боковине шины. См. *Система классификации качества автомобильных шин (UTQG)* → 317.

Полезная грузоподъемность: количество мест, предназначенных для сидящих пассажиров, умноженное на 68 кг, плюс максимальная разрешенная масса груза в багажном отделении. См. *Ограничения нагрузки на автомобиль* → 198.

Максимальная нагрузка на шину: нагрузка на каждую отдельную шину, включая снаряженную массу автомобиля, массу дополнительного оборудования, пассажиров и перевозимого груза.

Табличка с информацией о шинах: табличка, постоянно прикрепленная к автомобилю, на которой указаны максимальная грузоподъемность автомобиля, размер установленных на заводе шин и рекомендованное давление воздуха в шинах. См. *Информационная табличка с указанием рекомендованных нагрузок и значений давления воздуха в шинах в Ограничения нагрузки на автомобиль* → 198.

Давление воздуха в шинах

Для эффективной эксплуатации шин и автомобиля необходимо поддерживать рекомендуемые значения давления воздуха в шинах.

Внимание

Слишком низкое или слишком высокое давление воздуха в шинах снижает их долговечность. Слишком низкое давление воздуха в шинах может привести к следующим проблемам:

- Слишком большие нагрузки на элементы шины и перегрев шины, что, в свою очередь, может привести к разрушению шины.
- Преждевременный и неравномерный износ шин.
- Ухудшение управляемости автомобиля.
- Ухудшение топливной экономичности.

(см. продолжение)

Внимание (продолжение)

Слишком высокое давление воздуха в шинах может привести к следующим проблемам:

- Неравномерный износ.
- Ухудшение управляемости автомобиля.
- Ухудшение плавности хода.
- Повреждения от ударов при наезде на неровности дороги.

На информационной табличке с рекомендованными значениями давления воздуха в шинах указаны шины, устанавливаемые заводом-изготовителем, и рекомендуемое давление воздуха для холодных шин. Рекомендуемое давление воздуха в шине – это минимальное давление воздуха, необходимое для эффективной эксплуатации автомобиля при максимально допустимой нагрузке. См. *Ограничения нагрузки на автомобиль* → 198.

Характер загрузки автомобиля влияет на управляемость и плавность хода. Не допускайте превышения максимально допустимой нагрузки на автомобиль.

Периодичность проверки давления воздуха в шинах

Проверяйте давление воздуха в шинах по меньшей мере один раз в месяц. Не забывайте проверять давление воздуха в шине неполноразмерного запасного колеса, если автомобиль им укомплектован. Давление воздуха в холодной шине неполноразмерного запасного колеса должно составлять 420 кПа (60 psi). См. *Неполноразмерное запасное колесо* → 334.

Проверка давления воздуха в шинах

Для проверки давления воздуха в шинах используйте качественный переносной манометр. Визуально определить точное давление воздуха в шинах невозможно. Проверяйте давление воздуха в холодных шинах, то есть когда после очередной поездки прошло не менее трех часов или величина пробега при последней поездке составила не более 1,6 км.

Снимите колпачок вентиля шины. Для определения давления воздуха в шине плотно прижмите штуцер манометра к вентилю шины. Если давление воздуха в холодной шине совпадает с указанным на табличке с рекомендованными значениями давления воздуха в шинах, регулировка давления не требуется. Если

давление воздуха ниже нормы, подкачайте шину, чтобы довести его до нормы. Если давление воздуха выше нормы, нажмите на металлический шток клапана, расположенный в центре вентиля, чтобы уменьшить давление.

Снова проверьте давление воздуха в шине манометром.

Для предотвращения утечек воздуха, загрязнения клапана вентиля и проникновения в него влаги установите на место колпачок вентиля. Используйте только колпачки производства GM, предназначенные для данного автомобиля. В противном случае возможны повреждения датчиков системы контроля давления в шинах (TPMS), на устранение которых гарантия производителя не распространяется.

Давление воздуха в шинах для движения с высокой скоростью

Внимание

Движение с высокой скоростью – 160 км/ч и выше – приводит к дополнительной нагрузке на шины. Движение с высокой скоростью в течение продолжительного времени вызывает интенсивный нагрев шин и может привести к внезапному повреждению шин. Это может стать причиной аварии, в которой вы или другие люди можете получить тяжелые травмы и даже погибнуть. Некоторые шины, имеющие высокий индекс скорости, требуют регулировки давления воздуха перед началом движения с высокой скоростью. Если установленное законом ограничение скорости движения и дорожные условия позволяют двигаться с высокой скоростью, убедитесь в том, что шины вашего автомобиля допускают эксплуатацию на высокой скорости, находятся в исправном состоянии и накачаны до рекомендованного давления при данных условиях загрузки автомобиля.

Перед началом движения с высокой скоростью – 160 км/ч и выше – дав-

ление воздуха в шинах размерностью 235/65R18 или 235/55R20 необходимо увеличить. Доведите давление воздуха в холодных шинах до максимального значения, указанного на боковине шины, или до 280 кПа (41 psi) (выбрав из этих значений меньшее). По окончании движения с высокой скоростью доведите давление воздуха в холодных шинах до рекомендуемого уровня. См. *Ограничения нагрузки на автомобиль → 198* и *Давление воздуха в шинах → 307*.

Значения максимальной нагрузки на шину и максимального давления воздуха в шине нанесены на боковину шины в виде маленьких символов рядом с закраиной обода. Обозначение может выглядеть следующим образом: Maximum load 690 kg (1 521 lbs) 300 kPa (44 psi) Max. Press (максимально допустимая загрузка – 690 кг, максимальное давление – 300 кПа).

Монитор давления воздуха в шинах

Для слежения за падением давления воздуха в шинах в системе, называемой монитором давления воздуха в шинах (TPMS), используются радиосигналы и приемник/передатчик. Датчики данной системы измеряют давление воздуха в шинах и передают полученные по-

казания к приемнику, установленному в автомобиле.

Давление воздуха в каждой шине, включая шину запасного колеса (при соответствующей комплектации), следует проверять на холодных шинах ежемесячно и при необходимости доводить до номинального значения, указанного на соответствующих информационных табличках автомобиля. Если на вашем автомобиле установлены шины, размерность которых отличается от указанной на специальной табличке, следует определить надлежащее давление, которое должно поддерживаться в данных шинах.

В целях повышения безопасности данный автомобиль оборудован монитором давления воздуха в шинах (TPMS). При недостаточном давлении в одной или более шинах загорается контрольная лампа низкого давления воздуха в шинах.

Если загорелась данная контрольная лампа, при первой же возможности следует остановиться, проверить давление воздуха в шинах и довести его до нормы. Движение при недостаточном давлении воздуха в шинах может приводить к перегреву и повреждению шин. Низкое давление воздуха в шинах, кроме того, снижает топливную экономичность, срок службы протектора шины и может повли-

ять на управляемость и эффективность торможения.

Обратите внимание на то, что система TPMS не устраняет необходимость ежемесячной проверки технического состояния шин и что проверять давление воздуха в шинах следует и в том случае, если контрольная лампа низкого давления в шинах не загорается.

Данный автомобиль оборудован контрольной лампой неисправности системы TPMS, свечение которой указывает на наличие неисправности системы. Контрольная лампа неисправности системы TPMS совмещена с контрольной лампой низкого давления воздуха в шинах. Когда в системе обнаруживается неисправность, контрольная лампа низкого давления воздуха в шинах в течение приблизительно одной минуты мигает, а затем горит постоянно. Это будет происходить при каждом запуске двигателя до тех пор, пока неисправность не будет устранена.

Если горит контрольная лампа неисправности системы, система не способна определять давление воздуха в шинах или передавать сигнал о низком давлении воздуха в шинах. Ненадлежащее функционирование системы TPMS может возникать по разным причинам, включая замену колеса запасным, использование вместо шин/колес, установленных заво-

дом-изготовителем, шин/колес, не позволяющих системе TPMS работать корректно. После замены одной или более шины/колеса проверяйте, не загорелась ли контрольная лампа неисправности системы TPMS, чтобы убедиться в том, что установка новых шин/колес не привела к некорректной работе системы TPMS.

См. Действие монитора давления воздуха в шинах → 310.

Действие монитора давления воздуха в шинах

На данный автомобиль может быть установлена система контроля давления воздуха в шинах (TPMS). Система TPMS предупреждает водителя о низком давлении воздуха в шинах. Датчики системы TPMS установлены в каждом колесе в сборе с шиной, за исключением запасного колеса. Датчики данной системы измеряют давление воздуха в шинах и передают полученные показания к приемнику, установленному в автомобиле.



Если система TPMS определяет снижение давления воздуха в шинах, на комбинации приборов загорается данная контрольная лампа. Если загорелась данная контрольная лампа, следует как можно быстрее остановить автомобиль в безопасном месте и довести давление в шинах до рекомендованных величин, приведенных на информационной табличке с указанием допустимых нагрузок и характеристик шин. *См. Ограничения нагрузки на автомобиль → 198.*

Сообщение о необходимости проверить давление воздуха в определенной шине появляется на дисплее информационного центра (DIC). Контрольная лампа падения давления воздуха в шинах будет загораться и будет появляться соответствующее сообщение на дисплее информационного центра при каждом запуске двигателя до тех пор, пока давление воздуха в шинах не будет доведено до рекомендуемого значения. Значения давления воздуха в шинах можно вывести на дисплей информационного центра. Подробная информация об информационном центре и его дисплеях приведена в *Информационный центр (DIC) → 149.*

Контрольная лампа падения давления воздуха в шинах может загораться в холодную погоду при первом запуске двигателя, а затем гаснуть во время движения автомобиля. Это должно послужить

предупреждением о том, что давление воздуха в шинах снижается и его необходимо проверить и довести до нормы.

На информационной табличке с рекомендованными значениями давления воздуха в шинах, прикрепленной к вашему автомобилю, указаны размерность шин, установленных заводом-изготовителем, и рекомендуемое давление воздуха в холодных шинах. Пример информационной таблички с указанием рекомендованных значений давления воздуха в шинах и сведения о ее расположении приведены в *Ограничения нагрузки на автомобиль* → 198. См. также *Давление воздуха в шинах* → 307.

Система контроля давления воздуха в шинах может предупреждать о снижении давления воздуха в шинах, но не устраняет необходимость регулярной проверки состояния шин, их перестановки и замены. См. *Проверка состояния шин* → 314, *Перестановка колес* → 314 и *Колеса и шины* → 301.

Осторожно

Существуют различные типы герметиков для ремонта шин. Использование герметиков, отличных от рекомендуемых, может привести к повреждению датчиков системы TPMS. На устранение повреждений датчиков системы TPMS, связанных с применением шинных герметиков, отличных от рекомендуемых, гарантия производителя не распространяется. Используйте жидкие герметики, рекомендуемые производителем автомобиля, которые были приложены к автомобилю или которые можно приобрести в сервисном центре официального дилера.

В состав комплекта компрессора и герметика для ремонта шин, который прилагается к автомобилю, входит герметик, одобренный GM. Использование герметиков, отличных от рекомендуемых, может привести к повреждению датчиков системы TPMS. См. *Комплект компрессора и герметика для ремонта шин* → 322 для получения информации о материалах, входящих в комплект, и инструкций по их применению.

Возможные неисправности системы TPMS

Если один или более датчик системы TPMS отсутствует или не работает, система TPMS будет действовать некорректно. При обнаружении системой неисправности в течение приблизительно одной минуты будет мигать контрольная лампа низкого давления воздуха в шинах, затем она будет гореть постоянно до выключения зажигания. Кроме того, появится соответствующее сообщение на дисплее информационного центра. Контрольная лампа низкого давления воздуха в шинах и сообщение на дисплее информационного центра будут светиться при каждом запуске двигателя до тех пор, пока неисправность не будет устранена. Вот некоторые причины, по которым может загореться контрольная лампа и появиться предупреждающее сообщение:

- Одно из колес было заменено запасным. В запасном колесе отсутствует датчик системы TPMS. После того как запасное колесо будет заменено полноразмерным и будет выполнен процесс согласования, контрольная лампа неисправности системы TPMS должна погаснуть, а также должно исчезнуть соответствующее сообщение с дисплея информационного центра. См. *Процесс согласования датчи-*

ков системы TPMS далее в данном разделе.

- После перестановки колес процесс согласования датчиков системы TPMS не был выполнен или не был завершен успешно. После успешного завершения процесса согласования датчиков контрольная лампа неисправности должна погаснуть, а также должно исчезнуть сообщение с дисплея информационного центра. См. *Процесс согласования датчиков системы TPMS* далее в данном разделе.
- Один или более датчик системы TPMS отсутствует или поврежден. После того как будут установлены и согласованы датчики системы TPMS, должна погаснуть контрольная лампа неисправности системы TPMS и должно исчезнуть соответствующее сообщение с дисплея информационного центра. Обратитесь в авторизованный сервисный центр для обслуживания системы.
- Колеса или шины были заменены колесами или шинами, отличающимися от установленных заводом-изготовителем автомобиля. Установка колес/шин с размерами, отличными от рекомендуемых, может привести к некорректному действию системы

TPMS. См. *Приобретение новых шин* → 316.

- Автомобиль находится рядом с электронным устройством, которое излучает радиоволны на частоте, близкой к частоте, используемой системой TPMS.

Если система TPMS неисправна, она не способна определять падение давления воздуха в шинах и предупреждать об этом водителя. Если загорается и не гаснет контрольная лампа неисправности системы TPMS и соответствующее сообщение не исчезает с дисплея информационного центра, обратитесь в авторизованный сервисный центр.

Функция подачи предупреждений при накачивании шины (при соответствующей комплектации)

Эта функция обеспечивает подачу визуальных и звуковых предупреждений снаружи автомобиля по достижении рекомендованного значения давления воздуха для холодной шины во время накачивания шины.

Если на комбинации приборов загорается контрольная лампа низкого давления воздуха в шинах:

1. Припаркуйте автомобиль на ровной поверхности в безопасном месте.

2. Надежно установите автомобиль на стояночный тормоз.
3. Установите рычаг селектора в положение P (парковка).
4. Накачайте шину, давление в которой понизилось. Начнет мигать указатель поворота.

По достижении рекомендованного давления однократно прозвучит звуковой сигнал, указатель поворота перестанет мигать и загорится на короткое время.

Повторите эти шаги для всех шин, снижение давления в которых привело к включению контрольной лампы низкого давления воздуха в шинах.

Внимание

Создание избыточного давления воздуха в шине может привести к ее разрыву, в результате чего можно получить травму. Не превышайте максимальное давление, указанное на боковине шины.

См. *Давление воздуха в шинах* → 307 и *Ограничения нагрузки на автомобиль* → 198.

Если при накачивании шины давление воздуха в ней будет превышено более чем на 35 кПа (5 psi), многократно прозвучит звуковой сигнал, а указатель поворота

продолжит мигать в течение нескольких секунд после прекращения подачи воздуха в шину. Для уменьшения давления в шине кратковременно нажмите на шток клапана, расположенный в центре вентиля, пока указатель поворота еще мигает. По достижении рекомендуемого давления прозвучит однократный звуковой сигнал.

Если указатель поворота не мигает в течение 15 секунд с момента начала накачивания шины, это означает, что функция подачи предупреждений при накачивании шины не активирована или не работает.

Если аварийная световая сигнализация включена, сигналы визуальной обратной связи при накачивании шины будут подаваться некорректно.

Система TPMS может не активировать подачу предупреждений во время накачивания шины при следующих условиях:

- Существуют помехи для передачи сигнала от внешнего устройства или передатчика.
- Давление воздуха, создаваемого устройством для накачивания шин, недостаточное, чтобы накачать шину.
- В системе TPMS возникла неисправность.
- Неисправен звуковой сигнал или указатели поворота.

- Идентификационный код датчика системы TPMS не зарегистрирован в системе.
- Разряжен элемент питания датчика системы TPMS.

Если предупреждение при накачивании шины не подается по причине наличия помех для передачи сигнала системы TPMS, переместите автомобиль примерно на 1 м вперед или назад и попробуйте накачать шину снова. Если предупреждение при накачивании шины не подается, воспользуйтесь шинным манометром.

Процесс согласования датчиков системы TPMS

Каждый датчик системы TPMS имеет уникальный идентификационный код. После перестановки колес или замены одного или более датчиков системы TPMS идентификационный код необходимо согласовать с новым положением колес/шин. Процесс согласования датчиков системы TPMS следует производить после замены запасного колеса колесом с датчиком системы TPMS. При следующем запуске двигателя контрольная лампа низкого давления воздуха в шинах должна погаснуть и соответствующее сообщение должно исчезнуть с дисплея информационного центра. Согласование датчиков с положением шины/колеса выполняется

с помощью программатора системы TPMS в следующем порядке: переднее колесо со стороны водителя, переднее колесо со стороны пассажира, заднее колесо со стороны пассажира, заднее колесо со стороны водителя. При необходимости программатора или приборостроения программатора обращайтесь к авторизованному дилеру. См. *Прибор для инициализации датчиков системы контроля давления воздуха в шинах* на веб-сайте www.gmtoolsandequipment.com.

На согласование датчика с положением первого колеса отводится две минуты, на весь процесс – пять минут. В противном случае процесс согласования будет необходимо начать сначала.

Процесс согласования датчиков системы TPMS:

1. Установите автомобиль на стояночный тормоз.
2. Выберите режим Service Mode кнопки запуска. См. *Режимы кнопки запуска двигателя* → 202.
3. Убедитесь в том, что выбран информационный дисплей монитора давления воздуха в шинах. Информационные дисплеи системы DIC можно включать и отключать с помощью меню Options (настройки). См. *Информационный центр (DIC)* → 149.

4. Используйте пятипозиционный переключатель, расположенный на правой стороне рулевого колеса, чтобы перейти к экрану монитора давления воздуха в шинах на дисплее информационного центра. См. *Информационный центр (DIC)* → 149.
5. Нажмите кнопку SEL, расположенную в центре пятипозиционного переключателя, и удерживайте ее нажатой. Дважды прозвучит звуковой сигнал, оповещающий о начале процесса согласования; на дисплее информационного центра появится сообщение TIRE LEARNING ACTIVE («Процесс согласования активирован»).
6. Начните процесс согласования с переднего колеса со стороны водителя.
7. Прислоните программатор к боковине шины около вентиля. Затем нажмите кнопку, чтобы активировать датчик системы TPMS. Звуковой сигнал оповестит о том, что идентификационный код датчика согласован с положением данной шины/колеса.
8. Повторите процедуру, описанную в шаге 7, для переднего колеса со стороны пассажира.
9. Повторите процедуру, описанную в шаге 7, для заднего колеса со стороны пассажира.

10. Повторите процедуру, описанную в шаге 7, для заднего колеса со стороны водителя. Дважды прозвучит звуковой сигнал, оповещающий о том, что идентификационный код датчика согласован с задним колесом со стороны водителя и что процесс согласования завершен. Сообщение TIRE LEARNING ACTIVE исчезнет с дисплея информационного центра.

11. Выключите зажигание.
12. Доведите давление воздуха во всех шинах до нормы, как указано на информационной табличке с рекомендованными значениями давления воздуха в шинах.

Проверка состояния шин

Рекомендуется проверять шины, включая шину запасного колеса (при соответствующей комплектации), на наличие признаков износа или повреждений по меньшей мере один раз в месяц.

Замените шину в следующих случаях:

- Индикаторы износа видны в трех или более местах протектора шины.
- Через резину шины видны нити корда.
- Протектор или боковины шины имеют трещины, порезы или другие достаточно глубокие повреждения, через которые виден корд.

- На шине есть выпуклые или вогнутые зоны или разрывы.
- На шине есть проколы, порезы или другие повреждения, которые нельзя устранить вследствие их размера или местоположения.

Перестановка колес

Перестановку колес следует производить через каждые 12 000 км. См. *Плановое техническое обслуживание* → 352.

Перестановка колес выполняется для обеспечения равномерного износа шин. Первая перестановка колес имеет наибольшее значение.

При обнаружении признаков неравномерного износа шин при первой возможности произведите перестановку колес, доведите давление воздуха в шинах до нормы и проверьте шины и колесные диски на предмет наличия признаков повреждений. Если образование неравномерного износа продолжается и после перестановки колес, выполните проверку углов установки колес. См. *Замена шин* → 315 и *Замена колесных дисков* → 319.

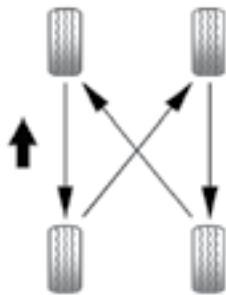

Пользуйтесь данной схемой при перестановке колес.

Не допускается использовать неполноразмерное запасное колесо при перестановке.

После перестановки колес доведите давление воздуха в шинах до величин, приведенных на информационной табличке с указанием рекомендованного давления воздуха в шинах. См. *Давление воздуха в шинах* → 307 и *Ограничения нагрузки на автомобиль* → 198.

Сбросьте показания системы TPMS. См. *Действие монитора давления воздуха в шинах* → 310.

Убедитесь в том, что все колесные гайки надежно затянуты. См. *Момент затяжки*

колесных гаек в Заправочные емкости и спецификации → 366.

⚠ Внимание

Наличие грязи или ржавчины на колесном диске или на деталях, к которым оно крепится, может привести к ослаблению затяжки колесных гаек. Колесо может отделиться от автомобиля на ходу, что приведет к аварии. При замене колеса необходимо удалить грязь и ржавчину со всех поверхностей, к которым оно прилегает. В крайнем случае для очистки можно использовать ткань или бумажное полотенце; но для того, чтобы удалить ржавчину или грязь эффективно, используйте скребок или проволочную щетку.

После замены или перестановки колес, чтобы предотвратить образование ржавчины, нанесите небольшое количество смазки для подшипников на центральную часть ступицы. Не наносите смазку на привалочную плоскость колеса, резьбу колесных гаек или болтов.

Замена шин

Износ шин во многом определяется такими факторами, как своевременность и качество технического обслуживания, температура воздуха и дорожного

покрытия, скорость движения, нагрузка на автомобиль и состояние дороги.

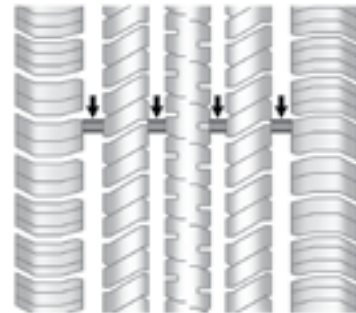

О необходимости замены шин можно судить по индикаторам износа протектора шины. Они оказываются на одном уровне с поверхностью беговых дорожек протектора, когда высота протектора становится равной 1,6 мм. См. *Проверка состояния шин* → 314 и *Перестановка колес* → 314.

Резина, из которой изготовлены шины, со временем стареет. Это касается и шины запасного колеса (при соответствующей комплектации), даже если оно не используется. На интенсивность старения шин влияют многие факторы, например, температура воздуха и дорожного покрытия, величина нагрузки на автомобиль, давление воздуха в шине. Компания

GM рекомендует заменять шины, включая установленную на запасном колесе (при соответствующей комплектации), по прошествии шести лет, независимо от степени их износа. Дата выпуска обозначается последними четырьмя символами идентификационного номера шины (TIN) DOT, находящегося на одной из боковин шины. Первые два символа указывают неделю выпуска (01–52), два последующих – год выпуска. Например, третья неделя 2010 года обозначается по DOT как 0310.

Хранение автомобиля

Шины стареют, даже если они установлены на неиспользуемый автомобиль. Чтобы замедлить старение шин, храните автомобиль, который не будет эксплуатироваться по меньшей мере месяц, в сухом, прохладном помещении, вдали от воздействия солнечного света. В этом месте не должно быть следов масла, бензина или других материалов, которые могут ухудшить состояние резины.

Длительная стоянка автомобиля может привести к устойчивой деформации шин, что, в свою очередь, приведет к возникновению вибрации при движении автомобиля. При хранении автомобиля более месяца снимите шины или установите автомобиль на подставки, чтобы уменьшить нагрузку на шины.

Приобретение новых шин

Компания GM разработала и подобрала для данного автомобиля специальные шины. Шины, установленные на заводе-изготовителе, отвечают требованиям компании General Motors к рабочим характеристикам шин (TPC Spec). При необходимости замены шин компания GM настоятельно рекомендует приобретать шины, отвечающие спецификациям TPC.

Эксклюзивная система TPC Spec компании GM учитывает около десяти важных показателей, влияющих на все характеристики автомобиля, включая эффективность тормозной системы, плавность хода, управляемость, эффективность противобуксовочной системы и монитора давления воздуха в шинах. Номер спецификации TPC компании GM нанесен на боковину шины рядом с обозначением размерности шины. Если это шина с всесезонным рисунком протектора, номер спецификации TPC указывается за обозначением MS (mud and snow – грязь и снег). См. *Маркировка на боковине шины* → 303.

Компания GM рекомендует заменять изношенные шины одним комплектом сразу на всех четырех колесах. Равная величина высоты протектора всех шин будет способствовать наиболее эффективной эксплуатации автомобиля. При

неодновременной замене шин могут ухудшиться эффективность тормозной системы и управляемость. Если вовремя и правильно выполняется перестановка шин и поддерживается в норме давление воздуха, шины изнашиваются относительно равномерно. См. *Перестановка колес* → 314. Однако при необходимости замены изношенных шин на колесах только одной оси устанавливайте новые шины на колеса задней оси.

Шины с индексами скорости H, V, W, Y и ZR могут не иметь зимних аналогов. При использовании зимних шин не превышайте максимальную скорость, на которую рассчитана шина по условиям нагрузки.

Внимание

При неправильном техническом обслуживании шины могут взорваться. Самостоятельное снятие/установка шин может привести к получению тяжелых травм и даже к смерти. При необходимости снятия/установки шин следует обращаться в авторизованный сервисный центр или специализированные мастерские.

⚠ Внимание

Установка шин разной размерности, разных брендов или типов конструкции может привести к повреждениям автомобиля, потере контроля над автомобилем или аварии. Используйте шины одной размерности, одного бренда и типа конструкции на всех колесах.

⚠ Внимание

Длительное использование шин с диагональным расположением корда может привести к появлению трещин на фланцах обода колеса. Внезапное повреждение шины и/или колесного диска может привести к аварии. Используйте только шины радиальной конструкции.

При необходимости замены оригинальных шин шинами, на которых нет номера спецификации TPC, убедитесь в том, что они имеют ту же размерность, нагрузочные характеристики, индекс скорости и тип конструкции (радиальный).

Если на автомобиле установлены шины без номера спецификации TPC и автомобиль оборудован системой TPMS, то показания датчиков могут быть неточными. См. *Монитор давления воздуха в шинах* → 309.

На информационной табличке с рекомендованными значениями давления воздуха в шинах указан тип шин, установленных на автомобиль заводом-изготовителем. См. *Ограничения нагрузки на автомобиль* → 198.

Размерность шин и колес

Если на автомобиль установлены шины или колеса, которые отличаются от установленных заводом-изготовителем, это может ухудшить такие характеристики автомобиля, как эффективность торможения, плавность хода, управляемость, устойчивость и сопротивляемость опрокидыванию. При соответствующей комплектации это также может повлиять на работу таких электронных систем автомобиля, как антиблокировочная система, система подушек безопасности, система активной защиты от опрокидывания, противобуксовочная система, система полного привода и система поддержания курсовой устойчивости.

⚠ Внимание

Если на автомобиль установлены колеса с шинами неподходящей размерности, то уровень эксплуатационных характеристик и безопасности может не соответствовать заданному. Это увеличивает вероятность аварии и получения серьезных травм. Используйте только те колеса и шины, которые рекомендует компания GM, и устанавливайте их в авторизованном сервисном центре GM.

См. *Приобретение новых шин* → 316 и *Дополнительное оборудование и внесенные изменения в конструкцию автомобиля* → 270.

Система классификации качества автомобильных шин (UTQG)

Изложенная ниже информация относится к системе, разработанной Национальной администрацией США по безопасности дорожного движения (NHTSA), согласно которой шины классифицируются по износостойкости протектора, коэффициенту сцепления с дорогой и температурной стойкости. Данная классификация применяется только к автомобилям, проданным в США. Характеристики указаны на боко-

вине большинства шин, предназначенных для легковых автомобилей. Система классификации шин UTQG не применяется к шинам с глубоким рисунком протектора (зимнего типа), к неполноразмерным запасным колесам, к колесам с номинальным посадочным диаметром от 10 до 12 дюймов (от 25 до 30 см), а также к некоторым шинам, являющимся продукцией ограниченного производства.

Во время как шины, устанавливаемые компанией General Motors на легковые автомобили и легкие грузовые автомобили, могут отличаться по этим критериям, они должны соответствовать федеральным стандартам безопасности, а также дополнительным требованиям компании General Motors к характеристикам шин (TPC).

Классы качества указываются, если применимо, на боковине шины между плечом протектора и маркировкой максимальной ширины профиля шины. Например:

Treadwear 200 Traction AA Temperature A (износостойкость протектора 200, сцепление с дорожным покрытием AA, температурная стойкость A)

Кроме соответствия этим классам качества, все шины для легковых автомобилей должны отвечать государственным стандартам безопасности.

Износостойкость протектора

Износостойкость протектора – это сравнительная характеристика, основанная на степени износа шины после испытаний при заданных контролируемых условиях на определенной испытательной трассе, отвечающей государственным требованиям. Например, шина с показателем износостойкости 150 изнашивается в полтора раза быстрее на данной испытательной трассе, чем шина с показателем 100. Относительные характеристики шин зависят от конкретных действительных условий их эксплуатации и могут значительно изменяться в зависимости от стиля и манеры вождения, дорожных и климатических условий и технического обслуживания.

Сцепление с дорожным покрытием

По степени сцепления с дорогой шины делятся на четыре класса (от высшего к низшему): AA, A, B и C. Эти классы обозначают способность шины тормозить на мокром дорожном покрытии при заданных условиях и при испытании на определенных государством асфальтовом и бетонном испытательных участках. Шины с маркировкой C могут иметь слабые сцепные свойства. Внимание: индекс сцепления с дорожным покрытием, присваиваемый шине, основывается на результатах испытаний тормозного

пути при прямолинейном торможении и не учитывает показатели ускорения, поведения при прохождении поворотов, аквапланирования или пикового сцепления.

Температурная стойкость

По температурным характеристикам шины делятся на классы A (высший), B и C. Эти классы обозначают способность шины противостоять выделению тепла и ее способность рассеивать тепло при испытаниях в контролируемых условиях в лаборатории на испытательном стенде заданного типа. Постоянное воздействие высоких температур может привести к потере свойств материалов, из которых изготовлены шины, и сокращению срока их службы. Чрезмерно высокая температура может привести к внезапному разрушению шины. Категория C соответствует уровню требований, которому должны отвечать все шины для легковых автомобилей согласно Федеральному стандарту безопасности механических транспортных средств № 109. Категории B и A представляют собой более высокие уровни характеристик при испытаниях на беговых барабанах, чем минимальный уровень, требуемый законом. Внимание: температурная категория для каждого типа шин устанавливается для должным образом накачанной и не перегруженной шины. Чрезмерно высокая скорость,

низкое давление воздуха в шинах, а также перегрузка – эти факторы, как по отдельности, так и при любом их сочетании, могут привести к перегреву и, как следствие, к разрушению шины.

Балансировка колес и регулировка параметров установки колес

Чтобы продлить срок службы шин и обеспечить заданные ходовые качества автомобиля, на заводе-изготовителе выполняется регулировка углов установки колес и их балансировка. Регулярная регулировка углов установки колес и их балансировка не требуются. Тем не менее, проверить углы установки колес необходимо при обнаружении следов неравномерного износа шин или если автомобиль значительно уводит в сторону. Незначительный увод влево или вправо, в зависимости от вершины дорожного профиля и/или других изменений состояния дорожного полотна, например, при наличии колеи или выбоин, является нормальным. Если при движении автомобиля по ровной дороге чувствуется вибрация, то, возможно, требуется выполнить балансировку колес еще раз. Для диагностики неисправностей обратитесь в авторизованный сервисный центр.

Замена колесных дисков

Если какой-либо колесный диск деформирован или на нем появились трещины либо признаки сильной коррозии, его необходимо заменить. Если постоянно ослабевают затяжка колесных гаек, необходимо заменить колесный диск, колесные болты или гайки. Если давление воздуха в шине какого-либо колеса постоянно снижается, замените колесный диск (шина может спускаться при деформации обода). Колесные диски из алюминиевого сплава с некоторыми видами повреждений можно отремонтировать. При появлении любого из указанных выше признаков повреждений обратитесь в авторизованный сервисный центр.

Информацию о необходимом типе колесных дисков можно получить у официального дилера.

Характеристики каждого нового колесного диска (индекс максимально допустимой нагрузки, диаметр, ширина, вылет и порядок монтажа) должны быть идентичны характеристикам колесного диска, подлежащего замене.

Заменяйте колесные диски, колесные болты и гайки, а также датчики системы TPMS новыми деталями производства компании GM.

Внимание

Использование колесных дисков, шин, колесных гаек или болтов, отличных от рекомендуемых, может быть опасно. Это может привести к ухудшению эффективности тормозной системы и управляемости автомобиля. Давление воздуха в шинах может снижаться, что может привести к потере контроля над автомобилем и аварии. Всегда используйте для замены колесные диски, болты и гайки рекомендуемого типа.

Осторожно

Использование колесных дисков несоответствующей размерности может привести к сокращению срока службы подшипников ступиц, снижению эффективности охлаждения тормозной системы, неправильным показаниям спидометра и счетчиков пробега, нарушению работы системы регулирования положения оптических осей фар, изменению высоты бампера, дорожного просвета, а также зазора между шинами с цепями противоскольжения, кузовом и элементами шасси.

Использование шин/дисков с пробегом

Внимание

Использование приобретенных шин/дисков с пробегом может быть опасно. Неизвестно, как долго и каким образом они эксплуатировались. Внезапное разрушение шин/дисков может привести к аварии. При замене шин/дисков используйте только новые оригинальные шины/диски производства GM.

Цепи противоскольжения

Внимание

Не используйте цепи противоскольжения, если на автомобиль установлены шины, размерность которых отличается от 235/65R18, ввиду малого зазора между шинами и кузовом автомобиля. Установка цепей противоскольжения в случае, когда между шинами и элементами автомобиля нет достаточного зазора, может привести к повреждению элементов тормозной системы, подвески и других компонентов автомобиля.

(см. продолжение)

Внимание (продолжение)

Такие повреждения могут стать причиной потери контроля над автомобилем и аварии. Другие типы цепей противоскольжения разрешается устанавливать только в том случае, если они рекомендованы производителем цепей для использования на шинах данного автомобиля при определенном состоянии дорожного покрытия. Следуйте инструкциям производителя цепей. Если цепи противоскольжения задевают детали автомобиля, то, чтобы избежать повреждения автомобиля, двигайтесь с более низкой скоростью и отрегулируйте натяжение или снимите цепи противоскольжения. Избегайте буксования колес. Устанавливайте цепи противоскольжения только на передние колеса.

Осторожно

Если автомобиль оборудован шинами размерностью 235/65R18, используйте цепи противоскольжения, только если это разрешено законодательством, и только при необходимости. Используйте только низкопрофильные цепи противоскольжения, после установки которых высота протектора и ширина внутренней боковины шины увеличатся не более чем на 12 мм. Используйте цепи противоскольжения, размер которых подходит для шин автомобиля. Устанавливайте их на колеса передней оси. Не устанавливайте цепи противоскольжения на колеса задней оси. Обеспечьте надлежащее натяжение цепей, концы цепей надежно закрепите. Двигайтесь с низкой скоростью и следуйте всем инструкциям изготовителя цепей. Если цепи задевают за компоненты автомобиля, немедленно остановитесь и установите/затяните их снова. Если это не помогло, снизьте скорость до исчезновения контакта. Слишком высокая скорость движения или буксования колес с установленными на них цепями противоскольжения приведет к повреждению автомобиля.

При повреждении шины

При надлежащем техническом обслуживании шины во время движения обычно не повреждаются. См. *Шины* → 301. Если шина пропускает воздух, то, скорее всего, он будет выходить медленно. Ниже приводится ряд рекомендаций на случай резкого снижения давления воздуха в шине во время движения автомобиля.

При проколе шины переднего колеса она создает сопротивление, из-за которого автомобиль тянет в сторону колеса с поврежденной шиной. Отпустите педаль акселератора и крепко удерживайте рулевое колесо. Постарайтесь остаться в пределах занимаемой полосы движения, плавно затормозите и, если возможно, остановитесь в безопасном месте вне дороги.

При проколе шины заднего колеса, особенно на повороте, автомобиль ведет себя, как при заносе, поэтому при резком снижении давления в шине заднего колеса необходимо применять приемы, используемые при возникновении заноса. Отпустите педаль акселератора и постарайтесь вывести автомобиль из заноса. При этом могут возникнуть сильная тряска и шум. Плавно затормозите автомобиль и, если это возможно, отведите автомобиль за пределы дороги.

Внимание

Движение на автомобиле со спущенной шиной может привести к серьезному повреждению шины и колесного диска. Попытка накачать шину, которая использовалась при недостаточном давлении воздуха в шине или в спущенном состоянии, может привести к разрушению шины и серьезной аварии. Не пытайтесь накачать шину, которая использовалась при недостаточном давлении воздуха в шине или в спущенном состоянии. При первой же возможности обратитесь в авторизованный сервисный центр или замените шину самостоятельно.

Внимание

Находиться под автомобилем без соблюдения техники безопасности и достаточной квалификации, когда он установлен на домкрат для выполнения технического обслуживания или ремонта, опасно. Домкрат, который поставляется вместе с автомобилем, предназначен только для замены поврежденного колеса.

(см. продолжение)

Внимание (продолжение)

Использование его в других целях может привести к серьезным травмам и даже к смерти. Если автомобиль укомплектован домкратом, используйте его только для замены поврежденного колеса.

При повреждении шины снизьте скорость и, если это возможно, остановитесь на ровной горизонтальной поверхности вне дороги, чтобы избежать дальнейшего повреждения шины и колесного диска. Включите аварийную световую сигнализацию. См. *Выключатель аварийной световой сигнализации* → 175.

Внимание

Выполнение замены колеса может быть опасно. Автомобиль может сорваться с домкрата, что может привести к получению серьезных травм и даже к смерти. Для замены поврежденного колеса установите автомобиль на ровную горизонтальную поверхность. Чтобы предотвратить возможное перемещение автомобиля во время замены поврежденного колеса, выполните следующее:

(см. продолжение)

Внимание (продолжение)

1. Надежно установите автомобиль на стояночный тормоз.
2. Переведите рычаг селектора в положение Р (парковка) или рычаг МКПП в положение 1 (первая передача) или R (задний ход).
3. Заглушите двигатель и не запускайте его, пока автомобиль приподнят домкратом.
4. Высадите всех пассажиров.
5. Зафиксируйте противооткатными упорами колесо, расположенное по диагонали от поврежденного колеса.

Автомобиль может поставляться вместе с домкратом и запасным колесом или с комплектом компрессора и герметика для ремонта шин. При использовании домкрата для замены колеса соблюдайте правила техники безопасности и инструкции, приведенные ниже. См. *Замена колеса с поврежденной шиной* → 329. Порядок использования комплекта компрессора и герметика для ремонта шин см. в *Комплект компрессора и герметика для ремонта шин* → 322.

Если одно из колес (2) автомобиля повреждено, то при установке противооткат-

ных упоров (1) используйте следующий пример.

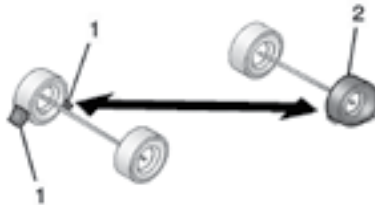

1. Противооткатный упор
2. Поврежденное колесо

Далее приведена информация о том, как отремонтировать шину и заменить колесо.

Комплект компрессора и герметика для ремонта шин**⚠ Внимание**

Работа двигателя автомобиля на холостом ходу в закрытом помещении с плохой вентиляцией опасна, так как это может привести к проникновению вредных отработанных газов в салон автомобиля. В состав отработанных газов, выделяемых двигателем, входит окись углерода (СО) – газ без цвета и запаха. Вдыхание этого газа может привести к потере сознания и даже к смерти. Никогда не оставляйте автомобиль с работающим двигателем в закрытых помещениях, не имеющих принудительной вентиляции. Для получения подробной информации см. *Отработанные газы* → 209.

⚠ Внимание

Создание избыточного давления воздуха в шине может привести к ее разрыву, в результате чего можно получить травму. Перед использованием комплекта компрессора и герметика ознакомьтесь с инструкцией, прилагаемой к комплекту компрессора и герметика, и доведите давление воздуха в шине до рекомендованного значения. Не превышайте уровень рекомендованного давления.

⚠ Внимание

В случае хранения комплекта компрессора и герметика, а также другого незакрепленного оборудования в салоне автомобиля оно может переместиться при резком торможении или столкновении и нанести травмы. Храните компрессор и шинный герметик, а также другое оборудование в специально предназначенном для них месте в багажном отделении.

Если данный автомобиль оснащен комплектом компрессора и герметика для ремонта шин, в нем может отсутствовать запасное колесо, оборудование для замены колеса, а на некоторых автомобилях может отсутствовать место для хранения колеса.

Компрессор для накачивания шин и герметик для ремонта шин можно использовать для заделки проколов на участке протектора шины размером до 6 мм. Компрессор также можно использовать для подкачки шин.

Если шина отделилась от колесного диска, имеет боковой порез или крупный прокол размером более 6 мм, шинный герметик и компрессор будут неэффективны.

Прочтите и соблюдайте все инструкции, прилагаемые к комплекту компрессора и герметика для ремонта шин.

В состав комплекта входят:

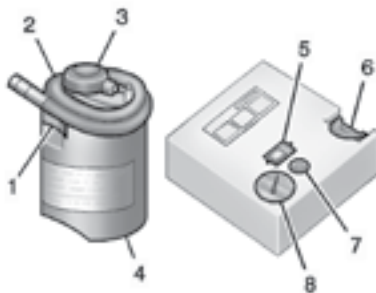

1. Впускной клапан емкости с герметиком

2. Шланг для подачи в шину герметика с воздухом
3. Основание емкости с шинным герметиком
4. Емкость с шинным герметиком
5. Кнопка включения/выключения компрессора
6. Паз в верхней части корпуса компрессора
7. Кнопка для сброса давления
8. Манометр

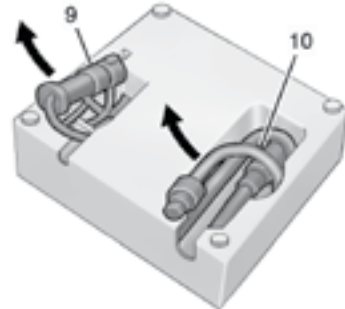

9. Разъем электропитания
10. Шланг для подачи в шину только воздуха

Герметик для ремонта шин

Прочтите и соблюдайте все инструкции по технике безопасности, приведенные на наклейке на емкости с герметиком (4).

Проверьте дату истечения срока годности, указанную на емкости с герметиком. Емкость с герметиком (4) следует заменить до истечения ее срока годности. Сменные емкости с герметиком можно приобрести у официального дилера.

В емкости достаточно герметика для ремонта только одной шины. После использования комплекта следует заменить емкость с герметиком.

Использование комплекта компрессора и герметика для временного ремонта прокола в шине

Перед использованием комплекта компрессора и герметика для ремонта шин при низких температурах поместите его в теплое помещение на пять минут. Это позволит быстрее накачать шину.

При спущенном колесе не усугубляйте повреждение колесного диска и шины, а медленно отъездыте на ровное место. Включите аварийную световую сигнализацию. См. *Выключатель аварийной световой сигнализации* → 175.

Дополнительную информацию о других мерах предосторожности см. в *При повреждении шины* → 321.

Не извлекайте из шины предметы, повредившие ее.

1. Извлеките емкость с герметиком (4) и компрессор из специально предназначенного для них места. См. *Хранение комплекта компрессора и герметика для ремонта шин* → 328.
2. Извлеките шланг для подачи только воздуха (10) и шнур с разъемом электропитания (9) из отсеков в нижней части корпуса компрессора.
3. Поставьте компрессор на землю рядом со спущенной шиной.

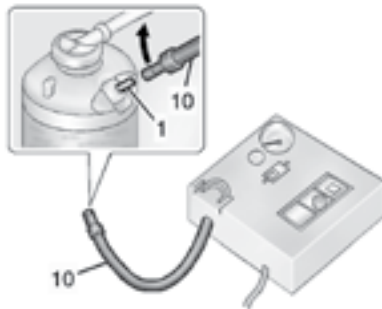

4. Подсоедините шланг для подачи только воздуха (10) к впускному кла-

пану (1) емкости с герметиком и плотно заверните по часовой стрелке.

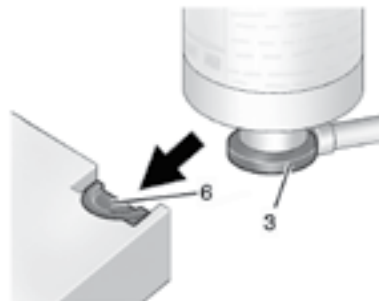

5. Вставьте основание емкости с герметиком (3) в паз, расположенный в верхней части корпуса компрессора (6). Емкость с герметиком должна располагаться вертикально.

Убедитесь, что ниппель шины располагается рядом с землей, чтобы шланг можно было подсоединить к нему.

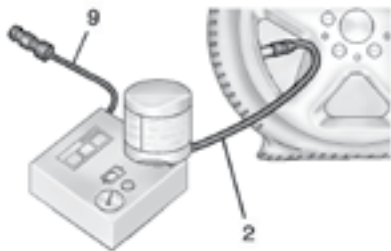

6. Отверните колпачок ниппеля, вращая его против часовой стрелки.
7. Подсоедините шланг для подачи герметика с воздухом (2) к ниппелю, накручивая его по часовой стрелке.
8. Подключите разъем электропитания (9) к розетке питания дополнительного оборудования в автомобиле. Отсоедините все остальные приборы от электрических розеток питания автомобиля. См. *Электрические розетки* → 124.

Если автомобиль оснащен электрическими розетками питания дополнительного оборудования, не используйте гнездо прикуривателя.

Не заземляйте провод разъема электропитания компрессора дверью или стеклом автомобиля.

9. Запустите двигатель. Двигатель должен работать во время использования компрессора.

10. Нажмите кнопку включения/выключения (5), чтобы включить компрессор.

Компрессор подает под давлением герметик вместе с воздухом внутрь шины.

Манометр (8) при закачке герметика в шину компрессором сначала показывает высокое давление. После полной закачки герметика в шину давление резко уменьшится и будет нарастать по мере накачивания шины воздухом.

11. Доведите давление в шине до рекомендованного, основываясь на показаниях манометра (8). Номинальное значение давления можно найти на табличке рекомендованных значений давления воздуха в шинах. См. *Давление воздуха в шинах* → 307.

Во время работы компрессора манометр (8) может показывать значение давления, которое превышает фактическое значение давления воздуха в шине. Чтобы узнать точное значение давления воздуха по манометру,

выключите компрессор. Компрессор можно включать/выключать до тех пор, пока значение давления воздуха в шине не будет доведено до номинального.

Осторожно

Если рекомендованное давление не будет достигнуто за 25 минут, продолжать движение на автомобиле нельзя. Шина слишком сильно повреждена и комплект компрессора и шинного герметика неэффективен. Извлеките разъем электропитания из розетки и отсоедините шланг компрессора от ниппеля шины.

12. Нажмите кнопку включения/выключения (5) для выключения компрессора.

Шина не будет герметизирована и продолжит пропускать воздух до тех пор, пока автомобиль не начнет движение и герметик не распределится внутри шины. Поэтому после выполнения шага 12 необходимо незамедлительно выполнить шаги 13–21.

Будьте осторожны при использовании комплекта компрессора и герметика, поскольку некоторые его элементы могут сильно нагреваться при работе.

13. Отсоедините разъем электропитания (9) от розетки.

14. Поверните шланг для герметика/воздуха (2) против часовой стрелки, чтобы отсоединить его от ниппеля шины.
15. Установите на место колпачок ниппеля шины.
16. Снимите емкость с герметиком (4) с корпуса компрессора (6).
17. Поверните шланг для подачи только воздуха (10) против часовой стрелки, чтобы отсоединить его от впускного клапана (1) емкости с герметиком.
18. Поверните шланг для подачи герметика/воздуха (2) по часовой стрелке на впускном клапане (1) емкости с герметиком, чтобы предотвратить утечку герметика.
19. Уложите шланг для подачи только воздуха (10) и провод с разъемом электропитания (9) в исходное положение.



20. Если спущенную шину удалось накачать до рекомендованного давления, снимите этикетку с указанием ограничения максимальной скорости

с емкости с герметиком и разместите ее в хорошо видимом месте.

Не превышайте скорость, указанную на этикетке, пока не будет заменена или отремонтирована поврежденная шина.

21. Верните комплект на место его хранения в автомобиле.
22. Незамедлительно начните движение на автомобиле и двигайтесь 8 км, чтобы герметик распределился внутри шины.
23. Остановите автомобиль в безопасном месте и проверьте давление воздуха в шине. См. шаги 1–10 в Использование комплекта компрессора и герметика для подкачки шин.

Если давление воздуха в шине упало ниже рекомендованного более чем на 68 кПа (10 psi), остановите автомобиль. Шина очень сильно повреждена, поэтому шинный герметик не поможет отремонтировать шину.

Если давление воздуха в шине не упало более чем на 68 кПа (10 psi) ниже рекомендованного, подкачайте шину до рекомендованного давления воздуха.

24. При необходимости удалите следы герметика с кузова автомобиля, колесного диска и шины.

25. Сдайте на утилизацию использованную емкость из-под герметика (4) со шлангом для герметика/воздуха официальному дилеру в соответствии с местными нормами и правилами.
26. Замените емкость новой, полученной от вашего официального дилера.
27. После временного ремонта шины с помощью комплекта компрессора и шинного герметика предоставьте автомобиль в авторизованный сервисный центр для ремонта или замены шины, проехав не более 161 км.

Использование комплекта компрессора и герметика для подкачки шин

В состав комплекта входят:

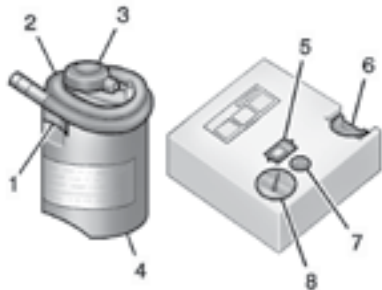

1. Впускной клапан емкости с герметиком
2. Шланг для подачи в шину герметика с воздухом
3. Основание емкости с шинным герметиком
4. Емкость с шинным герметиком
5. Кнопка включения/выключения компрессора
6. Паз в верхней части корпуса компрессора
7. Кнопка для сброса давления
8. Манометр

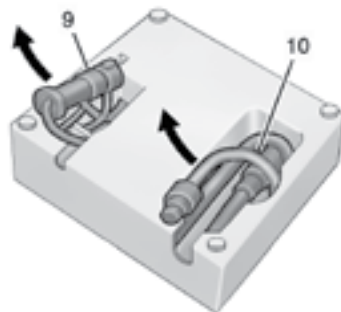

9. Разъем электропитания
10. Шланг для подачи в шину только воздуха

При спущенном колесе не усугубляйте повреждение колесного диска и шины, а медленно отъезды на ровное место. Включите аварийную световую сигнализацию. См. *Выключатель аварийной световой сигнализации* → 175.

Дополнительную информацию о других мерах предосторожности см. в *При повреждении шины* → 321.

1. Извлеките компрессор из специально предназначенного для него места. См. *Хранение комплекта компрессора и герметика для ремонта шин* → 328.

2. Извлеките шланг для подачи только воздуха (10) и шнур с разъемом электропитания (9) из отсеков в нижней части корпуса компрессора.
3. Поставьте компрессор на землю рядом со спущенной шиной. Убедитесь, что ниппель шины располагается рядом с землей, чтобы шланг можно было подсоединить к нему.
4. Отверните колпачок ниппеля, вращая его против часовой стрелки.
5. Подсоедините шланг для подачи только воздуха (10) к ниппелю, накручивая его по часовой стрелке.
6. Подключите разъем электропитания (9) к розетке питания дополнительного оборудования в автомобиле. Отсоедините все остальные приборы от электрических розеток питания автомобиля.

См. *Электрические розетки* → 124.

Если автомобиль оснащен электрическими розетками питания дополнительного оборудования, не используйте гнездо прикуривателя.

Не защемляйте провод разъема электропитания компрессора дверью или стеклом автомобиля.

7. Запустите двигатель. Двигатель должен работать во время использования компрессора.
8. Нажмите кнопку включения/выключения (5), чтобы включить компрессор. Компрессор начнет подачу воздуха.
9. Доведите давление в шине до рекомендованного, основываясь на показаниях манометра (8). Номинальное значение давления можно найти на табличке рекомендованных значений давления воздуха в шинах. См. *Давление воздуха в шинах* → 307.
Во время работы компрессора манометр (8) может показывать значение давления, которое превышает фактическое значение давления воздуха в шине. Чтобы узнать точное значение давления воздуха по манометру, выключите компрессор. Компрессор можно включать/выключать до тех пор, пока значение давления воздуха в шине не будет доведено до номинального.

Осторожно

Если рекомендованное давление не будет достигнуто за 25 минут, продолжать движение на автомобиле нельзя. Шина слишком сильно повреждена и комплект компрессора и шинного герметика неэффективен. Извлеките разъем электропитания из розетки и отсоедините шланг компрессора от ниппеля шины.

10. Нажмите кнопку включения/выключения (5) для выключения компрессора.
Будьте осторожны при использовании компрессора, поскольку некоторые его элементы могут сильно нагреваться при работе.
11. Отсоедините разъем электропитания (9) от розетки.
12. Поверните шланг для подачи только воздуха (10) против часовой стрелки, чтобы отсоединить его от ниппеля шины.
13. Установите на место колпачок ниппеля шины.
14. Уложите шланг для подачи только воздуха (10) и провод с разъемом электропитания (9) в исходное положение.
15. Верните комплект на место его хранения в автомобиле.

В комплект с компрессором и герметиком для ремонта шин входят дополнительные переходники, находящиеся в отсеке на дне корпуса компрессора, которые можно использовать для подкачки воздуха в надувных матрасах, мячах и т. п.

Хранение комплекта компрессора и герметика для ремонта шин

Комплект компрессора и герметика для ремонта шин находится в сумке, которая располагается в багажном отделении.

1. Откройте дверь багажного отделения.
2. Снимите перегородку системы организации багажа. См. *Система организации багажа* → 115.
3. Поднимите панель пола багажного отделения.

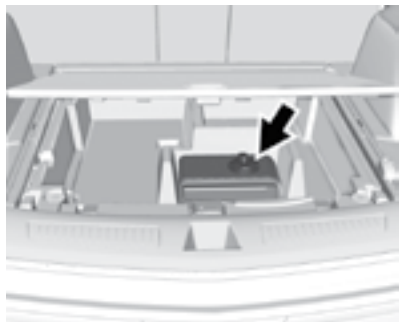

4. Отверните фиксирующую гайку против часовой стрелки и извлеките сумку с комплектом компрессора и герметика.
5. Извлеките комплект компрессора и герметика из сумки.

После использования компрессора и герметика верните сумку с комплектом на место.

Замена колеса с поврежденной шиной

Запасное колесо и необходимые инструменты

Чтобы получить доступ к запасному колесу и необходимым инструментам:

1. Откройте дверь багажного отделения. См. *Дверь багажного отделения* → 42.
2. Снимите перегородку системы организации багажа. См. *Система организации багажа* → 115.



3. Потяните за ручку, чтобы поднять панель пола багажного отделения.

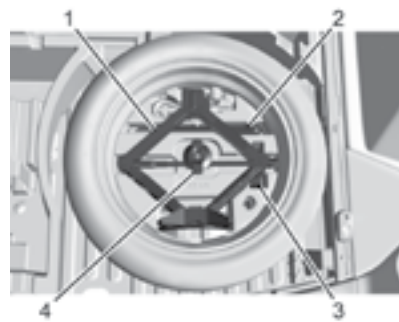

4. Отверните барашковую гайку (4) против часовой стрелки и извлеките домкрат (1), колесный ключ (2) и струпу (3). Расположите инструменты рядом с колесом, которое необходимо заменить.

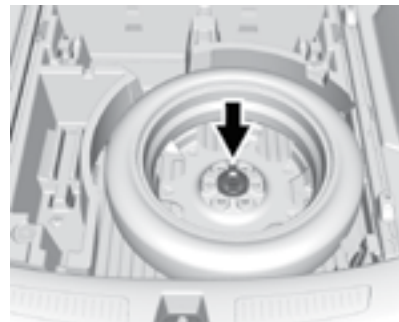

5. Отверните гайку крепления запасного колеса.
6. Извлеките запасное колесо и расположите его рядом с колесом, которое необходимо заменить.

Снятие поврежденного колеса и установка запасного колеса

1. Прежде чем приступить к данной процедуре, выполните необходимые требования техники безопасности. См. *При повреждении шины* → 321.



2. Поворачивая колесный ключ против часовой стрелки, ослабьте все колесные гайки, но пока не снимайте их.
3. Установите домкрат рядом с колесом с поврежденной шиной.

Осторожно

Убедитесь в том, что верхняя опорная площадка домкрата установлена в правильное положение. В противном случае автомобиль может быть поврежден и гарантия производителя на устранение повреждений распространяться не будет.



4. Установите верхнюю опору домкрата в специально предназначенное для этого место в непосредственной близости от поврежденного колеса. Место установки домкрата обозначено полукруглой выемкой в металлическом выступе. Не допускается

устанавливать домкрат в какие-либо другие места.

⚠ Внимание

Находиться под автомобилем, когда он приподнят домкратом, опасно. Если автомобиль сорвется с домкрата, это может привести к получению серьезных травм и даже к смерти. Запрещается находиться под автомобилем, когда он удерживается только при помощи домкрата.

⚠ Внимание

Неправильная установка и использование домкрата может привести к повреждению автомобиля или его падению с домкрата. Чтобы избежать травмирования людей и повреждения автомобиля, перед началом использования домкрата убедитесь в том, что верхняя опора домкрата надежно установлена в специально предназначенное для этого место.

⚠ Внимание

Находиться под автомобилем без соблюдения техники безопасности и достаточной квалификации, когда он установлен на домкрат для выполнения технического обслуживания или ремонта, опасно. Домкрат, который поставляется вместе с автомобилем, предназначен только для замены поврежденного колеса. Использование его в других целях может привести к серьезным травмам и даже к смерти. Если автомобиль укомплектован домкратом, используйте его только для замены поврежденного колеса.

Осторожно

Использование неправильно установленного домкрата может привести к повреждению автомобиля. При использовании домкрата убедитесь в правильности его установки под силовым элементом кузова автомобиля; избегайте контакта домкрата с пластиковой накладкой.

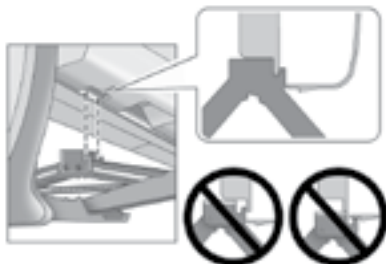

5. Поворачивайте колесный ключ по часовой стрелке до тех пор, пока паз в головке домкрата не будет совмещен со специально предназначенным для этого металлическим выступом на днище, находящимся за выемкой в пластиковой накладке.
Не поднимайте автомобиль.
6. Положите неполноразмерное запасное колесо рядом с собой.
7. Приподнимите автомобиль, поворачивая колесный ключ, присоединенный к домкрату, по часовой стрелке. Поднимите автомобиль настолько, чтобы колесо оторвалось от земли и хватало места для установки запасного колеса.



8. Снимите все колесные гайки.
9. Снимите поврежденное колесо.

⚠ Внимание

Наличие грязи или ржавчины на колесном диске или на деталях, к которым оно крепится, может привести к ослаблению затяжки колесных гаек. Колесо может отделиться от автомобиля на ходу, что приведет к аварии. При замене колеса необходимо удалить грязь и ржавчину со всех поверхностей, к которым оно прилегает. В крайнем случае для очистки можно использовать ткань или бумажное полотенце; но для того, чтобы удалить ржавчину или грязь эффективно, используйте скребок или проволочную щетку.

10. Удалите грязь и ржавчину с болтов, привалочной плоскости колеса и запасного колеса.
11. Установите неполноразмерное запасное колесо на ступицу.

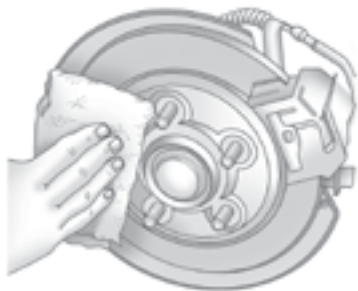

Внимание

Не наносите смазку на колесные болты или гайки, поскольку это может привести к ослаблению затяжки гаек. Колесо автомобиля может отделиться от автомобиля на ходу, что приведет к аварии.

12. Установите колесные гайки на место. Затяните каждую гайку от руки до тех пор, пока колесо не будет соприкасаться со ступицей.

13. Опустите автомобиль, поворачивая рукоятку домкрата против часовой стрелки.

Внимание

Использование неподходящих колесных гаек или их неправильная затяжка могут привести к ослаблению крепления колеса и даже к отделению колеса от автомобиля во время движения. Колесные гайки следует затягивать с помощью динамометрического ключа моментом, указанным в спецификации. При использовании «секретных» колесных гаек следуйте инструкциям производителя гаек, в которых указан рекомендованный момент затяжки. Информация о моменте затяжки колесных гаек приведена в *Заправочные емкости и спецификации* → 366.

Осторожно

Несоблюдение момента затяжки колесных гаек может стать причиной пульсации при торможении и повреждения тормозного диска. Чтобы избежать дорогостоящего ремонта тормозных механизмов, затягивайте колесные гайки в правильной последовательности моментом, указанным в спецификации. Значение момента затяжки колесных гаек см. в *Заправочные емкости и спецификации* → 366.



14. Надежно затяните колесные гайки в диагональной последовательности, как указано на рисунке.

15. Полностью опустите домкрат и уберите его из-под автомобиля.
16. Надежно затяните колесные гайки с помощью колесного ключа.

При установке колпака или декоративной крышки центрального отверстия на полноразмерное колесо затяните рукой все шесть пластиковых колпачков, затем с помощью колесного ключа затяните их на дополнительную четверть оборота.

Осторожно

Колесные колпаки не предназначены для установки на неполноразмерное запасное колесо. При попытке установить колпак на неполноразмерное запасное колесо можно повредить колпак или запасное колесо.

Хранение поврежденного или запасного колеса и инструментов

⚠ Внимание

Не храните домкрат, запасное колесо и прочее оборудование в салоне автомобиля. При резком торможении или столкновении незакрепленное оборудование может переместиться и нанести травмы. Храните все оборудование в специально предназначенных местах.

Чтобы получить доступ к отделению для хранения запасного колеса и необходимых инструментов:

1. Откройте дверь багажного отделения. См. *Дверь багажного отделения* → 42.
2. Разместите все инструменты в предназначенных для них местах и опустите панель пола багажного отделения.
3. Уложите колесо в горизонтальное положение в багажном отделении автомобиля.



4. Проденьте конец стропы с петлей через проушину в багажном отделении. Проденьте конец стропы с крюком через петлю и надежно затяните, чтобы зафиксировать стропу в проушине.

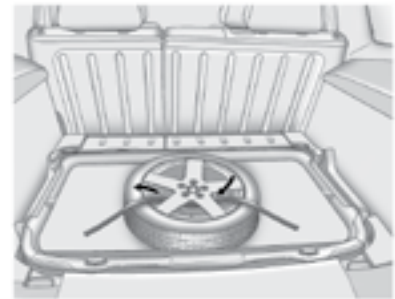

5. Проложите стропу через колесо, как показано на рисунке.
6. Присоедините стропу к другой проушине, находящейся в багажном отделении.
7. Натяните стропу и зафиксируйте ее при помощи защелки.

Неполноразмерное запасное колесо предназначено только для временного использования. При первой возможности замените его на полноразмерное колесо.

Неполноразмерное запасное колесо

Внимание

Движение на автомобиле, когда на нем установлено более одного неполноразмерного колеса, может привести к ухудшению управляемости и снижению эффективности торможения. Это может привести к аварии, в которой вы или другие люди можете получить тяжелые травмы и даже погибнуть. Устанавливайте только одно неполноразмерное колесо на автомобиль.

Давление воздуха в неполноразмерном запасном колесе, которое прилагается к новому автомобилю, было доведено до нормы, однако со временем оно

может уменьшиться. Поэтому регулярно проверяйте давление воздуха в запасном колесе. Оно должно находиться на уровне 420 кПа (60 psi).

После установки запасного колеса на автомобиль при первой же возможности проверьте давление воздуха в нем. Неполноразмерное запасное колесо предназначено только для временного использования. При установленном неполноразмерном колесе поведение автомобиля изменяется. Поэтому двигайтесь со скоростью, не превышающей 80 км/ч. Для сохранения протектора шины запасного колеса при первой возможности отремонтируйте и установите полноразмерное колесо и вновь уложите запасное колесо в нишу пола багажного отделения.

При использовании неполноразмерного запасного колеса система AWD (при соответствующей комплектации), система ABS и противобуксовочная система могут не срабатывать, в особенности на скользких дорогах, до момента, пока запасное колесо не будет распознано системами автомобиля. Примите соответствующие меры, чтобы уменьшить вероятность буксования колес.

Осторожно

При использовании неполноразмерного запасного колеса не рекомендуется мыть автомобиль на автоматической мойке с металлическими направляющими. Запасное колесо может застрять в направляющих, что может привести к повреждению колесного диска, шины и других компонентов автомобиля.

Не используйте неполноразмерное запасное колесо на других автомобилях.

Не устанавливайте шину неполноразмерного запасного колеса на другие колесные диски. Не устанавливайте любые другие шины на неполноразмерный колесный диск. Они не подойдут для этого. Храните запасные шину и колесный диск в сборе.

Осторожно

Цепи противоскольжения обычного размера не подходят к неполноразмерному запасному колесу. Использование цепей противоскольжения может привести к повреждению автомобиля и цепей. Не устанавливайте цепи противоскольжения на неполноразмерное запасное колесо.

Запуск двигателя от аккумуляторной батареи другого автомобиля

Запуск двигателя от аккумуляторной батареи другого автомобиля

Для получения более подробной информации об аккумуляторной батарее см. *Аккумуляторная батарея* → 286.

Если аккумуляторная батарея полностью разрядилась, то для запуска двигателя данного автомобиля можно использовать аккумуляторную батарею другого автомобиля, подсоединив ее с помощью проводов для запуска двигателя от внешнего источника. Для безопасного запуска двигателя в данных условиях действуйте согласно инструкциям, приведенным ниже.

⚠ Внимание

Аккумуляторные батареи, их клеммы и относящиеся к ним электрооборудование содержат свинец и соединения свинца, попадание которых в организм человека может приводить к возникновению онкологических заболеваний и расстройств репродуктивных функций. Аккумуляторные батареи содержат также другие химические вещества, способные вызывать рак. **ТЩАТЕЛЬНО МОЙТЕ РУКИ ПОСЛЕ КОНТАКТА С НИМИ.**

⚠ Внимание

Аккумуляторные батареи могут стать источником травм. Они опасны, поскольку:

- Содержат кислоту, попадание которой на кожу может вызвать ожоги.
- Содержат газ, который может взорваться или воспламениться.
- Являются мощным источником электроэнергии, достаточной для причинения ожогов или возникновения пожара.

Пренебрежение данными инструкциями может привести к травмам.

Осторожно

Пренебрежение данными инструкциями может привести к дорогостоящему ремонту автомобиля, который не будет покрываться гарантией производителя. Попытка запустить двигатель данного автомобиля путем толкания или буксировки успехом не увенчается, более того, она может привести к повреждению автомобиля.

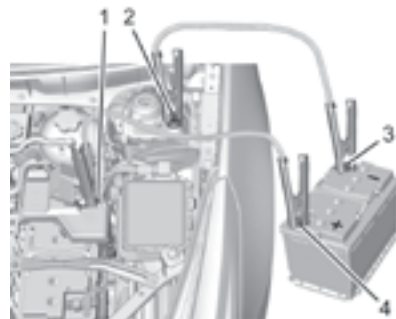

1. Вынесенная положительная (+) клемма автомобиля с разряженной аккумуляторной батареей
2. Вынесенная отрицательная (-) клемма автомобиля с разряженной аккумуляторной батареей

3. Отрицательная клемма заряженной аккумуляторной батареи
4. Положительная клемма заряженной аккумуляторной батареи

Вынесенная положительная (1) и вынесенная отрицательная (2) клеммы аккумуляторной батареи расположены в моторном отсеке со стороны водителя.

При помощи проводов для запуска двигателя вынесенная отрицательная и вынесенная положительная клеммы автомобиля с разряженной аккумуляторной батареей соединяются с отрицательной (3) и положительной (4) клеммой заряженной аккумуляторной батареи.

Вынесенная положительная клемма находится под крышкой. Для получения доступа к вынесенной положительной клемме снимите крышку.

1. Проверьте другой автомобиль. Он должен быть оборудован 12-вольтной аккумуляторной батареей с отрицательной клеммой, соединенной с «массой» кузова.

Осторожно

Если другой автомобиль не оборудован 12-вольтной аккумуляторной батареей с отрицательной клеммой, соединенной с «массой» кузова, то оба автомобиля могут получить повреждения. Для запуска двигателя данного автомобиля от аккумуляторной батареи другого автомобиля используйте только тот автомобиль, который оборудован 12-вольтной аккумуляторной батареей с отрицательной клеммой, соединенной с «массой» кузова.

2. Поставьте оба автомобиля достаточно близко друг к другу, чтобы хватило длины проводов для запуска двигателя, но убедитесь в том, что автомобили друг друга не касаются.
3. Переведите рычаг селектора в положение P (парковка). Затем установите автомобиль на стояночный тормоз. См. *Перевод рычага селектора в положение P (парковка)* → 207.

Осторожно

Если во время выполнения данной процедуры будет включено какое-либо дополнительное электрооборудование, оно может быть повреждено. В этом случае гарантия производителя на устранение возможных повреждений не распространяется. При запуске двигателя от аккумуляторной батареи другого автомобиля выключите или отсоедините все дополнительное электрооборудование на обоих автомобилях.

4. Выключите зажигание. Отключите все дополнительное электрооборудование и приборы освещения на обоих автомобилях, кроме аварийной световой сигнализации (при необходимости).

Внимание

Электрический вентилятор системы охлаждения двигателя может включаться даже при неработающем двигателе, что может привести к получению травм. Не допускайте приближения рук, одежды и инструмента к крыльчатке вентилятора, находящегося в моторном отсеке.

⚠ Внимание

Использование открытого огня вблизи аккумуляторной батареи может привести к взрыву выходящего из нее газа. Это может привести к серьезным травмам и даже к потере зрения. При недостатке освещения используйте переносной фонарь.

В электролите содержится кислота, попадание которой на кожу может привести к ожогам. Не допускайте попадания электролита на кожу. Если электролит попал на кожу или в глаза, промойте это место большим количеством воды и немедленно обратитесь за медицинской помощью.

⚠ Внимание

Соприкосновение с лопастями работающего вентилятора или другими движущимися деталями двигателя может привести к получению серьезных травм. Не приближайте руки к вращающимся деталям при работающем двигателе.

5. Подсоедините один конец красного положительного (+) провода к вынесенной положительной (+) клемме разряженной аккумуляторной батареи.

6. Подсоедините другой конец красного положительного (+) провода к положительной (+) клемме заряженной аккумуляторной батареи.
7. Подсоедините один конец черного отрицательного (-) провода к отрицательной (-) клемме заряженной аккумуляторной батареи.
8. Подсоедините другой конец черного отрицательного (-) провода к вынесенной отрицательной (-) клемме разряженной аккумуляторной батареи, расположенной на опоре крепления амортизатора со стороны водителя.
9. Запустите двигатель автомобиля с заряженной аккумуляторной батареей и дайте ему поработать в режиме холостого хода не менее четырех минут.
10. Попробуйте запустить двигатель автомобиля с разряженной аккумуляторной батареей. Если после нескольких попыток двигатель не запускается, возможно наличие каких-либо неисправностей.

Осторожно

При неправильном порядке подсоединения или отсоединения проводов для запуска двигателя от внешнего источника может произойти короткое замыкание, что приведет к повреждению автомобиля. В этом случае гарантия производителя на устранение возможных повреждений не распространяется. Подсоединяйте и отсоединяйте провода для запуска двигателя от внешнего источника в рекомендуемой последовательности, не допуская соприкосновения их друг с другом и с металлическими частями автомобилей.

Отсоединение проводов для запуска двигателя от внешнего источника

Отсоединение пусковых проводов выполняется в последовательности, обратной последовательности их подсоединения.

После запуска двигателя автомобиля с разряженной аккумуляторной батареей и отсоединения проводов дайте двигателю поработать несколько минут в режиме холостого хода.

Буксировка автомобиля

Осторожно

Неправильное выполнение буксировки неисправного автомобиля может привести к его повреждению. В этом случае гарантия производителя на устранение возможных повреждений распространяться не будет. Не закрепляйте буксировочный трос или крюк троса за детали подвески. Используйте подходящие стропы для надежной фиксации колес автомобиля на платформе эвакуатора. Запрещается затягивать автомобиль на платформу эвакуатора при заблокированном колесе. Запрещается буксировка с использованием подъемного оборудования во избежание повреждения автомобиля.

Компания GM рекомендует осуществлять транспортировку неисправного автомобиля только на эвакуаторе с плоской грузовой платформой. При необходимости для увеличения углов въезда используйте аппарели при перемещении автомобиля на эвакуатор. Автомобиль следует буксировать с вывешенными ведущими колесами. При необходимости буксировки неисправного автомобиля обратитесь в службу помощи на дорогах

или компанию, занимающуюся эвакуацией автомобилей.

Если автомобиль оснащен буксировочной проушиной, при перемещении автомобиля на платформу эвакуатора с ровной дороги необходимо использовать только буксировочную проушину. Не используйте буксировочную проушину для вытягивания автомобиля, застрявшего в снегу, грязи или песке.

Передние точки крепления

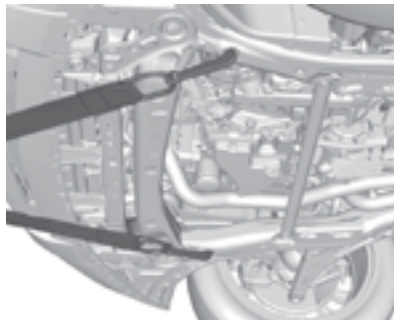

На автомобиле предусмотрены специальные точки крепления буксировочного троса. Эти отверстия могут использоваться для перемещения автомобиля с помощью буксировочного троса на платформу эвакуатора с ровной поверхности.

Буксировка автомобиля транспортным средством, используемым для отдыха

В данном подразделе речь идет о невынужденной буксировке – это буксировка одного транспортного средства другим, например буксировка автомобиля «домом на колесах». Рассматривают два наиболее распространенных вида буксировки: буксировка автомобиля с опорой на дорожку всех четырех колес и буксировка автомобиля с опорой на дорожку двух колес и двумя вывешенными колесами.

Перед началом буксировки необходимо выяснить следующее.

- Перед буксировкой автомобиля ознакомьтесь с государственным и местным законодательством, относящимся к буксировке прицепа. Оно может различаться в зависимости от региона эксплуатации автомобиля.
- Величина тягового усилия, допустимая для буксирующего автомобиля. Обязательно ознакомьтесь с соответствующим разделом Руководства по эксплуатации буксирующего автомобиля.
- Расстояние, на которое необходимо буксировать автомобиль. Для некоторых типов автомобилей существуют

ограничения на расстояние буксировки.

- Наличие подходящего оборудования для буксировки. Для получения более подробной информации о буксировке и оборудовании для буксировки обратитесь в авторизованный сервисный центр или компанию, занимающуюся буксировкой автомобилей.
- Готовность автомобиля к буксировке. При подготовке автомобиля к дальнейшей поездке убедитесь в том, что в случае необходимости он будет готов и к буксировке.

Осторожно

Если при буксировке используется защитная накладка, устанавливаемая перед решеткой радиатора автомобиля, это может изменить направление воздушного потока и повредить тем самым трансмиссию автомобиля. В этом случае гарантия производителя на устранение возможных повреждений распространяться не будет. Чтобы при буксировке избежать повреждения трансмиссии автомобиля, накладка для защиты от повреждений должна крепиться на автомобиле-буксировщике, а не на буксируемом автомобиле.

Буксировка автомобиля с опорой всех четырех колес на дорогу



Запрещается буксировать данный автомобиль с опорой всех четырех колес на дорогу.

Буксировка автомобиля с опорой двух колес на дорогу



Буксировка данного автомобиля должна осуществляться с опорой задних колес на дорогу и вывешенными передними колесами.

Порядок буксировки автомобиля с опорой задних колес на дорогу:

1. Установите передние колеса буксируемого автомобиля на тележку.
2. Установите рычаг селектора коробки передач в положение Р (парковка). См. *Перевод рычага селектора в положение Р (парковка)* → 207.
3. Установите автомобиль на стояночный тормоз.

4. Закрепите передние колеса автомобиля на буксировочной тележке.
5. Подготовьте автомобиль к буксировке, следуя инструкциям производителя буксировочной тележки.
6. Снимите автомобиль со стояночного тормоза.
7. Выключите зажигание.
8. Откройте капот.
9. Подождите две минуты.
10. Отсоедините отрицательную (-) клемму от 12-вольтовой аккумуляторной батареи.
11. Закройте капот. Убедитесь в надежности фиксации замка капота.

Буксировка за заднюю часть автомобиля



Осторожно

При буксировке за заднюю часть автомобиля возможно его повреждение. В этом случае гарантия производителя на устранение возможных повреждений не распространяется. Запрещается буксировка за заднюю часть автомобиля.

Уход за автомобилем

Уход за кузовом

Замки

Все замки автомобиля были смазаны на заводе-изготовителе. Выполняйте профилактическую обработку замков только в случае крайней необходимости, а затем смажьте их. См. *Рекомендованные рабочие жидкости и смазочные материалы* → 362.

Мойка автомобиля

Лучший способ сохранить лакокрасочное покрытие автомобиля в хорошем состоянии – регулярно мыть его в отсутствие прямого солнечного света.

Осторожно

Не используйте чистящие средства на основе нефтепродуктов, содержащие кислоту или абразивные материалы, поскольку они могут повредить лакокрасочное покрытие кузова автомобиля, металлические или пластиковые элементы. В этом случае гарантия производителя на устранение возможных повреждений распространяться не будет. Для приобретения одобренных средств для ухода за автомобилем обратитесь к официальному дилеру. Следуйте всем указаниям производителя чистящего средства, касающимся его правильного использования, мер безопасности и правильной утилизации.

Осторожно

Не подводите наконечник трубки моечной установки ближе чем на 30 см к автомобилю. Использование моечных установок с давлением воды более 8274 кПа может привести к повреждению лакокрасочного покрытия или эмблем.

Осторожно

Компоненты моторного отсека, на которых содержится символ , запрещается подвергать механической мойке. В противном случае на устранение повреждений, возникших в результате механической мойки, гарантия производителя распространяться не будет.

Если вы используете автоматическую мойку автомобилей, соблюдайте соответствующие инструкции. Передний и задний (при наличии) очистители стекол необходимо выключить. Снимите любое дополнительное оборудование, которое может быть повреждено или будет мешать моечному оборудованию.

Перед мойкой и после мойки автомобиля хорошо ополосните его водой, чтобы полностью удалить следы моющих средств. Если этого не сделать, на лакокрасочном покрытии могут остаться разводы.

Во избежание появления царапин и разводов удаляйте влагу с лакокрасочного покрытия кузова чистой замшевой или хлопковой салфеткой.

Уход за лакокрасочным покрытием кузова

Не рекомендуется использовать имеющиеся в продаже прозрачный лак или полирующие пасты, содержащие воск. Если окрашенные поверхности были повреждены, обратитесь в авторизованный сервисный центр для оценки повреждений и ремонта. Попадании на элементы кузова инородных веществ, таких как хлорид кальция и другие соли, противогололедные реагенты, гудрон, древесный сок, птичий помет, химикаты из промышленных стоков и т. п., может привести к повреждению лакокрасочного покрытия. При попадании данных веществ на лакокрасочное покрытие как можно скорее вымойте автомобиль. При необходимости используйте неабразивные чистящие средства, предназначенные для окрашенных поверхностей.

Для удаления следов инородных веществ на лакокрасочном покрытии рекомендуется ручная или мягкая полировка. Для приобретения одобренных чистящих средств обратитесь в салон официального дилера.

Не используйте воски или полироли для обработки неокрашенного пластика, винила, резины, эмблем, вставок «под дерево» и матовых поверхностей, поскольку они могут быть повреждены.

Осторожно

Механическое или ручное полирование лакокрасочного покрытия без верхнего прозрачного слоя и с верхним прозрачным слоем с применением чрезмерной силы может привести к его повреждению. Используйте только неабразивные восковые полироли, предназначенные для лакокрасочных покрытий с верхним прозрачным слоем и без прозрачного слоя.

Чтобы лакокрасочное покрытие выглядело как новое как можно дольше, автомобиль следует хранить в гараже или под навесом.

Уход за блестящими металлическими декоративными элементами кузова

Осторожно

Неправильный уход за блестящими металлическими декоративными элементами кузова или отсутствие ухода может привести к потемнению их покрытия или точечной коррозии. На устранение таких повреждений гарантия производителя не распространяется.

Металлические молдинги кузова автомобиля изготовлены из алюминия, хрома

или нержавеющей стали. Во избежание возникновения повреждений выполняйте следующие инструкции:

- Прежде чем наносить чистящее средство, убедитесь в том, что декоративный элемент кузова холодный.
- Используйте только одобренные чистящие средства, специально предназначенные для очистки алюминиевых, хромированных изделий и изделий из нержавеющей стали. Некоторые чистящие средства содержат агрессивные кислоты или щелочи, которые могут привести к повреждению покрытия декоративных элементов.
- Всегда разбавляйте концентрированное чистящее средство в соответствии с инструкциями производителя этого средства.
- Используйте только те чистящие средства, которые специально предназначены для ухода за кузовом автомобиля.
- После мойки выполните полировку кузова автомобиля с помощью неабразивного полироля для обеспечения надлежащей защиты покрытия декоративных элементов кузова.

Мойка наружных световых приборов, эмблем, ярлыков и декоративных элементов

Для мойки наружных световых приборов, ярлыков, эмблем и декоративных элементов используйте только прохладную или холодную воду, мягкую ткань и моющие средства для автомобилей. Следуйте инструкциям, приведенным в *Мойка автомобиля* выше в данном разделе.

Стекла фар изготовлены из пластика. Некоторые стекла имеют покрытие, устойчивое к воздействию УФ-излучения. Не протирайте их с помощью сухой ткани.

Не используйте следующие материалы для очистки стекол фар:

- Абразивные или щелочные чистящие средства.
- Жидкости омывателей стекол и другие чистящие средства более высоких концентраций, чем рекомендовано производителем.
- Растворители, спиртосодержащие средства, средства на основе нефтепродуктов или не щадящие чистящие средства.
- Скребки для очистки льда и другие аналогичные инструменты из жестких материалов.

- Не очищайте световые приборы с установленными неоригинальными крышками или накладками, когда световые приборы включены, так как это может приводить к их перегреву.

Осторожно

Неправильный уход за световыми приборами может привести к их повреждению. На устранение таких повреждений гарантия производителя не распространяется.

Осторожно

Использование воскового полироля для полировки матовых поверхностей декоративных элементов черного цвета может быть причиной излишнего и неравномерного блеска. Очищайте такие декоративные элементы только с помощью мыльного раствора.

Воздухозаборники

Во время мойки автомобиля очищайте воздухозаборники, расположенные между капотом и ветровым стеклом, от мусора.

Аэродинамическая заслонка



Автомобиль может быть оснащен аэродинамической заслонкой, предназначенной для повышения топливной экономичности. Очищайте аэродинамическую заслонку для обеспечения ее надлежащей работы.

Очистка ветрового стекла и щеток стеклоочистителей

Наружную сторону ветрового стекла следует очищать с помощью средств, предназначенных для очистки стекол.

Резиновые скребки щеток очистителя ветрового стекла следует очищать с помощью ткани, не содержащей лен, или бумажного полотенца, смоченных жидкостью для очистки ветрового стекла или слабым раствором моющего

средства. При очистке щеток очистителя ветрового стекла следует тщательно очищать и само ветровое стекло.

Наличие на ветровом стекле следов от насекомых, дорожной грязи, сока деревьев и моющих/полировальных средств может привести к образованию полос при включении очистителя ветрового стекла.

Если щетки очистителя износились или повреждены, замените их новыми. Повреждения могут быть вызваны тяжелыми условиями эксплуатации: наличием большого количества пыли, песка, соли, снега и льда, а также воздействием высокой температуры и солнечных лучей.

Уплотнители проемов кузова

Нанесение специальной смазки на уплотнители проемов кузова способствует продлению срока их службы, более эффективному уплотнению проемов, при этом смазка не прилипает к поверхностям и не вызывает скрипа. Один раз в год наносите на уплотнители проемов кузова специальную смазку. Если автомобиль эксплуатируется в теплом и сухом климате, наносите смазку чаще. Черные следы резины можно удалять с окрашенных поверхностей с помощью чистой ткани. См. *Рекомендованные рабочие жидкости и смазочные материалы* → 362.

Шины

Для очистки шин используйте жесткую щетку и средство для очистки шин.

Осторожно

Использование средств по уходу за шинами на основе нефтепродуктов может привести к повреждению лакокрасочного покрытия автомобиля и/или шин. При использовании средств по уходу за шинами всегда удаляйте следы чистящих средств, попадающих на лакокрасочное покрытие кузова.

Колесные диски и колпаки

Для очистки колесных дисков используйте мягкую чистую ткань и слабоконцентрированный мыльный раствор. После очистки сполосните чистой водой, протрите поверхность мягкой чистой салфеткой и нанесите защитный состав.

Осторожно

Хромированные колесные диски и хромированные колесные колпаки могут быть повреждены, если автомобиль не будет вымыт после движения по дорогам, обработанным составами, содержащими соединения магния, кальция или хлорида натрия. Эти химикаты используются для борьбы с гололедом и пылью на дорогах. Всегда мойте хромированные элементы мыльным раствором после движения по таким дорогам.

Осторожно

Чтобы избежать повреждения поверхностей, не используйте для очистки колесных дисков и колпаков концентрированные чистящие средства, химикаты, абразивные полирующие средства, чистящие средства или щетки. Используйте только рекомендуемые GM чистящие средства. Не мойте автомобиль в автоматической мойке с карбидосиликоновыми щетками для очистки колес. В противном случае автомобиль может быть поврежден, и на устранение повреждений гарантия производителя распространяться не будет.

Тормозная система

Визуально проверяйте трубки и шланги тормозной системы на предмет надлежащего крепления, подсоединения, отсутствия течей, трещин, истирания и иных повреждений. Проверяйте тормозные колодки дисковых тормозов на предмет износа. Проверяйте состояние поверхности тормозных дисков. Проверяйте состояние всех остальных компонентов тормозной системы.

Рулевое управление, подвеска и компоненты шасси

Как минимум один раз в год визуально проверяйте компоненты рулевого управления, подвески и шасси на наличие поврежденных, плохо закрепленных, отсутствующих деталей или признаков износа.

Проверяйте компоненты системы усилителя рулевого управления на надежность электрических соединений, наличие заклинивания, утечек, трещин, истирания и иных повреждений.

Визуально проверяйте состояние пыльников шарниров равных угловых скоростей, а также сальники мостов на наличие утечек.

Смазка элементов кузова

Смазывайте рекомендованными смазками все замочные цилиндры для ключа, шарнирные петли капота, двери багажного отделения и стальной крышки лючка бензобака, кроме пластмассовых деталей. Нанесение силиконовой смазки на уплотнители проемов кузова способствует продлению срока их службы, улучшению качества уплотнения проемов, при этом силиконовая смазка не обладает излишней адгезией и не вызывает скрипа.

Уход за днищем кузова

Очистку днища кузова чистой водой необходимо производить, как минимум два раза в год – осенью и весной для удаления коррозионно-активных материалов. Особенно тщательно очищайте все участки, в которых могут скапливаться грязь и мусор.

При очистке не направляйте струю воды на раздаточную коробку и/или внешние уплотнения переднего и заднего моста. Струя воды высокого давления может нарушить герметичность уплотнений, что приведет к загрязнению масла. Загрязненное масло сокращает срок службы раздаточной коробки и/или мостов, поэтому его следует своевременно заменить.

При повреждении металлических элементов кузова

Если автомобиль поврежден и требуется ремонт или замена кузовных деталей, убедитесь в том, что в мастерской по кузовному ремонту используются соответствующие противокоррозионные материалы для защиты отремонтированных или замененных деталей.

Новые оригинальные детали, поставляемые в качестве запасных частей, защищены от коррозии на срок действия гарантии при условии соблюдения рекомендованной дилером технологии их замены.

При повреждении лакокрасочного покрытия

Во избежание возникновения коррозии как можно скорее устраняйте небольшие сколы и неглубокие царапины с помощью специальных материалов для ремонта небольших повреждений лакокрасочного покрытия, которые можно приобрести в авторизованном сервисном центре. Более серьезные повреждения лакокрасочного покрытия могут быть устранены в малярно-кузовном цехе авторизованного сервисного центра.

Пятна химического происхождения на лакокрасочном покрытии

Загрязняющие вещества, переносимые по воздуху, могут оседать на лакокрасочном покрытии кузова автомобиля и оказывать негативное воздействие с образованием на окрашенных поверхностях круглых пятен и мелких темных пятен неправильной формы. См. *Уход за лакокрасочным покрытием автомобиля* в данном разделе.

Уход за салоном

Чтобы избежать износа элементов обивки салона, регулярно выполняйте их очистку. Как можно скорее удаляйте любые загрязнения. Будьте осторожны, поскольку газеты и одежда, которые окрашивают предметы домашнего обихода, могут также окрашивать и обивочные материалы, используемые для отделки интерьера.

Для удаления пыли с органов управления и из зазоров приборной панели используйте щетку с мягкой щетиной. С помощью слабоконцентрированного мыльного раствора незамедлительно удаляйте следы различных лосьонов, солнцезащитных кремов, аэрозолей и средств от насекомых со всех поверхностей отделки интерьера; в противном случае могут возникнуть неустраняемые повреждения.

Во избежание повреждений используйте чистящие средства, предназначенные специально для поверхностей, подлежащих очистке. Чистящие вещества следует наносить непосредственно на ткань, которая используется для очистки. Не распыляйте очистители на переключатели или другие органы управления. Чистящие средства следует удалять быстро.

Перед использованием чистящего средства внимательно ознакомьтесь с предупреждениями на его этикетке. При очистке салона обеспечьте необходимую вентиляцию, открыв двери и окна.

Во избежание повреждений не очищайте обивку салона с помощью следующих чистящих средств или способов:

- Не используйте нож, бритву или любой другой острый предмет для очистки элементов обивки салона от загрязнений.
- Не используйте щетку с жесткой щетиной.
- Не прикладывайте слишком много усилий или излишнее давление, пытаясь удалить загрязнение с поверхности.
- Не используйте стиральные порошки, средства для мытья посуды или обезжиривающие средства. Жидкие чистящие средства следует раство-

рять в воде в пропорции 20 капель на 3,8 л воды. Концентрированный мыльный раствор оставляет разводы, к которым пристает пыль и грязь. Не используйте растворы с большим содержанием мыла или каустической соды.

- При очистке обивки салона не допускайте сильного намокания обивки.
- Не используйте растворители или чистящие средства, содержащие растворители.

Внутренняя поверхность стекол

Для очистки внутренних поверхностей стекол используйте махровую ткань, пропитанную водой. Удалите оставшиеся следы влаги чистой сухой тканью. При необходимости после чистки стекол простой водой можно использовать имеющиеся в продаже средства для очистки стекол.

Осторожно

Чтобы избежать появления царапин, не используйте абразивные чистящие средства для очистки автомобильных стекол. При использовании абразивных чистящих средств или при очистке внутренней поверхности заднего стекла с чрезмерным применением силы может быть поврежден электрообогреватель заднего стекла.

Очистка ветрового стекла водой в течение первых шести месяцев эксплуатации автомобиля снижает его тенденцию к запотеванию.

Очистка крышек громкоговорителей

Аккуратно пропылесосьте крышки громкоговорителей. Соблюдайте осторожность, чтобы не повредить громкоговорители. Для удаления пятен с крышек используйте чистую воду и слабый мыльный раствор.

Молдинги с покрытием

Молдинги с покрытием следует очищать.

- При небольшом загрязнении протрите молдинг мягкой губкой или неворсистой тканью, смоченной водой.
- При сильном загрязнении используйте теплый мыльный раствор.

Очистка тканых, ковровых и замшевых покрытий

Начните с уборки пылесосом, используя мягкую насадку. Используйте вращающуюся насадку только для очистки напольных ковровых покрытий. Перед использованием пылесоса как можно осторожнее удалите загрязнения, пользуясь рекомендациями, приведенными ниже.

- Аккуратно промокните влагу бумажным полотенцем. Продолжайте до тех пор, пока вся влага не впитается.
- Перед использованием пылесоса удалите все твердые загрязнения, которые можно удалить.

Для очистки выполните следующее:

1. Намочите салфетку из нелиняющей неворсистой ткани в чистой воде. Рекомендуется использовать ткань из микрофибры, чтобы избежать появления ворсинок на ткани или ковровом покрытии.
2. Удалите лишнюю влагу из салфетки, аккуратно отжав ее.
3. Начинайте удалять загрязнения с дальнего конца загрязненного участка и аккуратно продвигайтесь по направлению к центру загрязненного участка. Во избежание втирания грязи в ткань регулярно меняйте чистящую поверхность салфетки (старайтесь удалять загрязнения чистой поверхностью салфетки).
4. Продолжайте аккуратно удалять загрязнения до тех пор, пока на ткани не будет видно следов грязи.
5. Если полностью загрязнение удалить не удастся, используйте слабый мыльный раствор; затем продолжайте очистку только чистой водой.

Если загрязнение не удается удалить полностью, используйте специальное средство для очистки обивки салона или пятновыводители. При использовании средства для очистки салона или пятновыводителя проверьте, не изменяют ли они цвет обивочного материала, нанеся их на небольшой участок обивочного материала, который не бросается в глаза. При появлении разводов очистите всю поверхность полностью.

По завершении очистки промокните лишнюю влагу бумажным полотенцем.

Очистка антибликовых покрытий, бортового информационного дисплея и дисплея аудиосистемы

Для очистки антибликовых покрытий или дисплеев в автомобиле используйте мягкую ткань из микрофибры. Перед очисткой поверхности тканью из микрофибры удалите при помощи щетки с мягкой щетиной с поверхности частицы пыли и грязи, которые могут привести к возникновению царапин. Затем без сильного нажима аккуратно протрите поверхность тканью из микрофибры. Ни в коем случае не используйте очистители для стекол или растворители. Периодически прополаскивайте ткань из микрофибры в слабом мыльном растворе. Не пользуйтесь отбеливателями и смягчителями воды. Тщательно прополощите ткань из микро-

фибры и дайте ей высохнуть перед следующим использованием.

Осторожно

Не прикрепляйте к дисплеям какие-либо предметы с присосками. Это может привести к повреждениям, на устранение которых гарантия производителя не распространяется.

Очистка приборной панели, кожи, винила и других элементов из пластмасс, матовых поверхностей и элементов из натурального дерева с открытыми порами

Для удаления пыли или грязи используйте мягкую ткань из микрофибры, пропитанную водой. Для более тщательной очистки используйте мягкую ткань из микрофибры, смоченную слабым мыльным раствором.

Осторожно

Пропитывание влагой кожи, особенно перфорированной, как и других поверхностей интерьера, может привести к неустраняемым повреждениям. Удаляйте лишнюю влагу с этих поверхностей после очистки и дайте им высохнуть естественным образом. Не наносите на поверхности, обитые кожей, пятновыводители и не подвергайте их воздействию высокой температуры или пара. Не используйте средства на основе силикона или воска для ухода за поверхностями, обитыми кожей. Такие средства изменяют цвет и текстуру кожи или мягкой обивки и поэтому не рекомендуются к использованию.

Не используйте чистящие средства, которые повышают уровень блеска приборной панели. При определенных условиях отраженный свет может ухудшить видимость через ветровое стекло.

Осторожно

Использование освежителей воздуха может привести к неустраняемым повреждениям пластиковых и окрашенных поверхностей. Если освежитель воздуха попадет на окрашенную или пластиковую поверхность, немедленно промокните его чистой тканью и удалите следы с помощью салфетки, смоченной слабым мыльным раствором. На устранение повреждений, вызванных использованием освежителя воздуха, гарантия производителя не распространяется.

Шторка багажного отделения и багажная сетка

При соответствующей комплектации очищайте шторку багажного отделения и багажную сетку теплым раствором мягкого моющего средства. Не используйте хлорсодержащие отбеливатели. Ополосните холодной водой и полностью просушите.

Уход за ремнями безопасности

Следите за тем, чтобы ремни безопасности были чистыми и сухими.

⚠ Внимание

Не отбеливайте и не перекрашивайте ремни безопасности. Это может значительно ослабить их. При аварии они могут не обеспечить защиту заданного уровня. Производите очистку ремней безопасности только слабым раствором мягкого моющего средства в теплой воде. Затем дайте ремням полностью высохнуть.

Напольные коврики**⚠ Внимание**

Если напольный коврик отличается размером от установленного заводом-изготовителем или установлен неправильно, то он может помешать ходу педалей. Это может привести к увеличению тормозного пути и/или непреднамеренному ускорению, в результате чего может произойти авария. Убедитесь в том, что напольный коврик не мешает ходу педалей.

Для правильного использования напольных ковриков ознакомьтесь со следующей информацией.

- Оригинальные напольные коврики разработаны специально для данного автомобиля.

Если необходимо заменить напольные коврики, приобретайте только коврики, рекомендуемые компанией GM. Неоригинальные коврики могут не подойти по форме и/или размерам и будут мешать ходу педалей. Убедитесь в том, что напольные коврики не мешают ходу педалей.

- Не используйте напольный коврик, если в автомобиле не предусмотрен напольный фиксатор коврика со стороны водителя.
- Устанавливайте напольный коврик правильной стороной вверх. Не переворачивайте коврик.
- Не допускайте нахождения каких-либо предметов на напольном коврике со стороны водителя.
- Со стороны водителя устанавливайте только один напольный коврик.
- Не устанавливайте напольные коврики один на другой.

Снятие и установка на место напольных ковриков

Напольный коврик со стороны водителя крепится с помощью двух фиксаторов кнопочного типа.



1. Чтобы освободить крепления и снять коврик, потяните заднюю часть коврика вверх.
2. Установите напольный коврик на место, совместив отверстия на коврике с фиксаторами на напольном покрытии, и прижмите коврик до щелчка.
3. Убедитесь в том, что напольный коврик надежно закреплен на месте и не мешает ходу педалей.

Ремонт и техническое обслуживание

Общие сведения

Общие сведения 350

Плановое техническое обслуживание

Плановое техническое обслуживание 352

Особые операции технического обслуживания

Особые операции технического обслуживания 358

Дополнительное техническое обслуживание и уход за автомобилем

Дополнительное техническое обслуживание и уход за автомобилем 359

Рекомендованные рабочие жидкости, смазочные материалы и детали

Рекомендованные рабочие жидкости и смазочные материалы 362
Запасные части 363

Отметки в сервисной книжке о выполненном техническом обслуживании

Отметки в сервисной книжке о выполненном техническом обслуживании 364

Общие сведения

Автомобиль – это серьезное вложение средств. В данном разделе описываются операции технического обслуживания автомобиля, которые необходимо выполнять. Соблюдайте интервалы технического обслуживания, чтобы не допустить возникновения серьезных неисправностей, требующих дорогостоящего ремонта. Это помогает также сохранить высокую стоимость автомобиля на вторичном рынке. Ответственность за прохождение технического обслуживания несет владелец автомобиля.

Специалисты авторизованного сервисного центра быстро и квалифицированно выполняют техническое обслуживание вашего автомобиля, используя оригинальные запасные части, современное диагностическое оборудование и инструменты. Многие сервисные центры официальных дилеров работают до позднего вечера и в выходные дни, предоставляют бесплатные услуги по транспортировке или подменный автомобиль на время ремонта и технического обслуживания, а также услуги онлайн регистрации для прохождения технического обслуживания.

Дилер осознает значимость предоставления услуг по техническому обслуживанию и ремонту по конкурентоспособным це-

нам. Благодаря наличию обученных технических специалистов авторизованный сервисный центр – это идеальное место для проведения планового технического обслуживания, такого как замена масел и перестановка колес, а также технического обслуживания колес, тормозной системы, аккумуляторной батареи и щеток стеклоочистителей.

Осторожно

Повреждения, полученные в результате неправильного технического обслуживания, могут привести к дорогостоящему ремонту, на который гарантия производителя распространяться не будет. Для поддержания автомобиля в технически исправном состоянии необходимо соблюдать интервалы технического обслуживания, выполнять необходимые проверки и использовать рекомендованные рабочие жидкости и смазочные материалы.

(см. продолжение)

Осторожно (продолжение)

Не используйте химические очищающие средства, которые не рекомендованы к применению компанией GM. Использование очищающих, промывочных, смазочных материалов и растворителей, не рекомендованных GM, может привести к повреждениям автомобиля и необходимости дорогостоящего ремонта, который не будет покрываться гарантией производителя.

Ответственность за перестановку колес и проведение регламентированного технического обслуживания несет владелец автомобиля. Рекомендуется выполнять техническое обслуживание в авторизованном сервисном центре через каждые 12 000 км пробега.

Благодаря своевременному техническому обслуживанию увеличивается срок службы автомобиля, улучшается топливная экономичность и снижается содержание вредных веществ в отработанных газах.

Режимы эксплуатации автомобилей разными людьми могут сильно отличаться. В связи с этим величина интервалов между очередными техническими обслуживаниями также может сильно различаться. Могут потребоваться уменьшение интервалов между очередными техническими

обслуживаниями и более частые проверки уровня рабочих жидкостей и масел. Дополнительное техническое обслуживание (нормальные условия эксплуатации) применяется к автомобилям:

- Для которых соблюдаются рекомендации в отношении количества перевозимых пассажиров и массы груза, приведенные на информационной табличке с указанием допустимых нагрузок и номинальных значений давления воздуха в шинах. См. *Ограничения нагрузки на автомобиль* → 198.
- При эксплуатации которых соблюдается установленный законом скоростной режим и которые эксплуатируются на дорогах, соответствующих требованиям ГОСТ и технических регламентов.
- В которых используется рекомендуемое топливо. См. *Топливо* → 256.

См. *Дополнительное техническое обслуживание (нормальные условия эксплуатации)*.

Дополнительное техническое обслуживание (тяжелые условия эксплуатации) применяется к автомобилям, которые:

- Регулярно эксплуатируются в условиях плотных транспортных потоков

при высоких температурах окружающей среды.

- Эксплуатируются в основном в условиях холмистой или горной местности.
- Часто используются для буксировки прицепа.
- Эксплуатируются на высокой скорости или используются для участия в соревнованиях.
- Используются в качестве такси, полицейских или курьерских автомобилей.

См. *Дополнительное техническое обслуживание (тяжелые условия эксплуатации)*.

Внимание

Выполнение некоторых видов работ по техническому обслуживанию автомобиля может быть опасно и может привести к получению серьезных травм. Выполняйте работы по техническому обслуживанию только в том случае, если вы располагаете необходимыми знаниями, оборудованием и инструментами. В противном случае предоставьте выполнение обслуживания специалистам авторизованного сервисного центра. См. *Самостоятельное техническое обслуживание* → 271.

Плановое техническое обслуживание

Проверки, выполняемые владельцем автомобиля

При каждой заправке автомобиля топливом

- Проверяйте уровень моторного масла. См. *Моторное масло* → 274.

Один раз в месяц

- Проверяйте давление воздуха в шинах. См. *Давление воздуха в шинах* → 307.
- Проверяйте шины на наличие признаков ненормального износа. См. *Проверка состояния шин* → 314.
- Проверяйте уровень жидкости омывателя ветрового стекла. См. *Жидкость омывателя стекла* → 283.

Замена моторного масла

Если на дисплей информационного центра выводится сообщение CHANGE ENGINE OIL SOON («Замените моторное масло в ближайшее время»), моторное масло и масляный фильтр необходимо заменить в течение следующих 1000 км пробега. При соблюдении рекомендаций по эксплуатации автомобиля данное сообщение может не появляться на дисплее

информационной системы в течение года и более. Моторное масло и масляный фильтр необходимо заменять по меньшей мере один раз в год, при этом каждый раз сбрасывая показатели индикатора срока службы моторного масла. Для замены моторного масла и масляного фильтра, а также сброса показаний системы следует обращаться в авторизованный сервисный центр. Если сброс показаний индикатора срока службы моторного масла произошел случайно, то масло необходимо заменить в течение 5000 км пробега, считая от момента последней замены масла. Сброс показаний индикатора срока службы моторного масла необходимо проводить после каждой замены масла. См. *Индикатор срока службы моторного масла* → 276.

Осушитель системы кондиционирования воздуха (подлежит замене каждые семь лет)

Система кондиционирования воздуха требует обслуживания каждые семь лет. Обслуживание включает в себя замену осушителя для обеспечения долговечности и эффективности работы системы кондиционирования воздуха. Обслуживание системы кондиционирования может быть комплексным. Обратитесь в авторизованный сервисный центр.

Перестановка колес и техническое обслуживание через каждые 12 000 км пробега

Выполняйте перестановку колес и следующие процедуры технического обслуживания. См. *Перестановка колес* → 314.

Проверяйте уровень моторного масла и показания индикатора срока службы моторного масла. При необходимости замените моторное масло и масляный фильтр и сбросьте показания индикатора срока службы моторного масла. См. *Моторное масло* → 274 и *Индикатор срока службы моторного масла* → 276.

- Проверяйте уровень охлаждающей жидкости. См. *Система охлаждения двигателя* → 279.
- Проверяйте уровень жидкости омывателя ветрового стекла. См. *Жидкость омывателя стекол* → 283.
- Проверяйте давление воздуха в шинах. См. *Давление воздуха в шинах* → 307.
- Проверяйте уровень износа протектора шин. См. *Проверка состояния шин* → 314.
- Визуально проверяйте (осматривайте автомобиль, в т. ч. снизу) на наличие подтеканий рабочих жидкостей.

- Проверяйте фильтрующий элемент воздухоочистителя двигателя. *Воздухоочиститель/воздушный фильтр* → 278.
- Проверяйте состояние тормозной системы. См. *Уход за кузовом* → 341.
- Как минимум один раз в год визуально проверяйте компоненты рулевого управления, подвески и шасси на наличие повреждений, включая трещины и износ резиновых пыльников, плохо закрепленных, отсутствующих деталей или признаков износа. См. *Уход за кузовом* → 341.
- Проверяйте компоненты системы усилителя рулевого управления на надежность крепления, соединения, заклинивания, утечек, трещин, истирания и иных повреждений.
- Визуально проверяйте полуоси и приводные валы на наличие чрезмерного износа, утечек масла и/или повреждений, включая вмятины и трещины трубчатых элементов, люфт шарниров равных угловых скоростей и карданных шарниров, треснувшие или отсутствующие пыльники, плохо закрепленные или отсутствующие хомуты пыльников, чрезмерный люфт центрального подшипника, плохо закрепленные или отсутствующие

крепёжные элементы и утечки сальников мостов.

- Проверяйте состояние компонентов систем пассивной безопасности. См. *Проверка системы ремней безопасности* → 80.
- Визуально проверяйте систему подачи топлива на наличие повреждений или течей.
- Визуально проверяйте систему выпуска отработанных газов и теплозащитные экраны на наличие повреждений или признаков ослабления крепления компонентов.
- Смазывайте компоненты кузова. См. *Уход за кузовом* → 341.
- Проверяйте систему блокировки запуска двигателя. См. *Проверка системы блокировки запуска двигателя* → 287.
- Проверяйте стояночный тормоз и упор шестерни блокировки автоматической коробки передач. См. *Проверка стояночного тормоза и упора шестерни блокировки автоматической коробки передач (положение P (парковка))* → 287.
- Проверяйте педаль акселератора на наличие признаков повреждений, убедитесь в том, что педаль перемещается

щается свободно, без заедания. При необходимости замените ее.

- Визуально проверяйте газонаполненные упоры на наличие признаков износа, трещин и других повреждений. Проверяйте способность газонаполненных упоров удерживать дверь багажного отделения или капот в открытом состоянии. Если газонаполненные упоры не способны надежно удерживать дверь багажного отделения или капот в открытом состоянии, отремонтируйте газонаполненные упоры. См. *Газонаполненные упоры* → 289.
- Проверяйте срок годности герметика из комплекта для ремонта шин (при соответствующей комплектации). См. *Комплект компрессора и герметика для ремонта шин* → 322.
- Проверяйте уплотнитель проема и направляющие крышки вентиляционного люка (при соответствующей комплектации). См. *Вентиляционный люк в крыше* → 57.

Примечания: дополнительное техническое обслуживание (нормальные условия эксплуатации)

(1) Или через каждые 2 года (в зависимости от того, что наступит раньше). Более частая замена фильтрующего элемента системы вентиляции салона может потребоваться в том случае, если автомобиль эксплуатируется на дорогах с плотным транспортным потоком, в районах с загрязненной воздушной атмосферой, высоким уровнем запыленности или высокой концентрацией природных аллергенов. Замена фильтрующего элемента может потребоваться также в случае значительного ухудшения вентиляции, запотевания стекол или появления посторонних запахов. Для своевременной замены фильтра обращайтесь в авторизованный сервисный центр.

(2) Визуально проверьте надежность соединения, крепления и техническую исправность всех топливных и вентиляционных шлангов и трубок.

(3) Или через каждые 4 года (в зависимости от того, что наступит раньше). При эксплуатации автомобиля в условиях высокой запыленности воздуха проверяйте фильтр при каждой замене масла или чаще.

(4) Или через каждые 5 лет (в зависимости от того, что наступит раньше). См. *Система охлаждения двигателя* → 279.

(5) Или через каждые 10 лет (в зависимости от того, что наступит раньше). Проверьте ремни на наличие трещин, потертостей и других повреждений. Замените ремни при необходимости.

(6) Заменяйте тормозную жидкость через каждые 5 лет. См. *Тормозная жидкость* → 285.

(7) Или через каждые 12 месяцев (в зависимости от того, что наступит раньше). См. *Замена щеток очистителей стекол* → 288.

Примечания: дополнительное техническое обслуживание (тяжелые условия эксплуатации)

(1) Или через каждые 2 года (в зависимости от того, что наступит раньше). Более частая замена фильтрующего элемента системы вентиляции салона может потребоваться в том случае, если автомобиль эксплуатируется на дорогах с плотным транспортным потоком, в районах с загрязненной воздушной атмосферой, высоким уровнем запыленности или высокой концентрацией природных аллергенов. Замена фильтрующего элемента может потребоваться также в случае значительного ухудшения вентиляции, запотевания стекол или появления посторонних запахов. Для своевременной замены фильтра обращайтесь в авторизованный сервисный центр.

(2) Визуально проверьте надежность соединения, крепления и техническую исправность всех топливных и вентиляционных шлангов и трубок.

(3) Или через каждые 4 года (в зависимости от того, что наступит раньше). При эксплуатации автомобиля в условиях высокой запыленности воздуха проверяйте фильтр при каждой замене масла или чаще.

(4) Или через каждые 5 лет (в зависимости от того, что наступит раньше). См. *Система охлаждения двигателя* → 279.

(5) Или через каждые 10 лет (в зависимости от того, что наступит раньше). Проверьте ремни на наличие трещин, потертостей и других повреждений. Заменяйте ремни при необходимости.

(6) Заменяйте тормозную жидкость через каждые 5 лет. См. *Тормозная жидкость* → 285.

(7) Или через каждые 12 месяцев (в зависимости от того, что наступит раньше). См. *Замена щеток очистителей стекол* → 288.

Особые операции технического обслуживания

- Только для автомобилей, используемых в коммерческих целях при тяжелых условиях эксплуатации: смазывайте компоненты шасси при каждой замене масла.
- Регулярно мойте автомобиль со стороны днища кузова. См. *Уход за днищем кузова в Уход за кузовом* → 341.

Дополнительное техническое обслуживание и уход за автомобилем

Ваш автомобиль является серьезным вложением средств, и правильный уход за автомобилем поможет избежать дорогостоящего ремонта в будущем. Для поддержания оптимального уровня ходовых качеств автомобиля необходимо выполнять дополнительное техническое обслуживание автомобиля.

Рекомендуется, чтобы эти процедуры технического обслуживания выполнялись в сервисном центре авторизованного дилера. Квалифицированные технические специалисты надлежащим образом выполняют все необходимые процедуры. Технические специалисты сервисного центра также могут выполнить комплексную проверку технического состояния автомобиля для определения оптимальной периодичности технического обслуживания.

Приведенная ниже информация поможет определить, в каких случаях может потребоваться дополнительное техническое обслуживание.

Операции технического обслуживания, выполняемые по мере необходимости
Следующие позиции относятся к регу-

лярному техническому обслуживанию, но были исключены из регламентных работ, так как периодичность их замены изменяется в зависимости от условий эксплуатации автомобиля, а решение о необходимости их проведения является ответственностью владельца:

Аккумуляторная батарея

Аккумуляторная батарея обеспечивает электропитание, необходимое для запуска двигателя и работы дополнительного электрооборудования.

- Чтобы обеспечить уверенный запуск двигателя и бесперебойную работу всех электрических потребителей, поддерживайте напряжение в аккумуляторной батарее на необходимом уровне.
- Авторизованный дилер располагает необходимым диагностическим оборудованием для проверки аккумуляторной батареи, надежности электрических соединений и проводов, а также отсутствия следов коррозии в электрических соединениях.

Ремни

- Ремни необходимо заменять при наличии с их стороны ненормальных шумов (скрип, свист) или если на них видны трещины, признаки отслоения и другие повреждения.

- Проверку состояния, регулировку натяжения и, при необходимости, замену ремней следует производить в авторизованном сервисном центре.

Тормозная система

Тормозная система необходима для остановки автомобиля и обеспечения безопасности движения.

- Признаки износа тормозных колодок: скрип/скрежет или увеличение тормозного пути.
- Авторизованный дилер располагает необходимыми инструментами и оборудованием для проверки тормозной системы, а также полным ассортиментом оригинальных запасных частей.

Рабочие жидкости

Поддержание необходимого уровня рабочих жидкостей и использование рекомендованных рабочих жидкостей и масел способствует продлению срока службы и исправной работе систем и компонентов. См. *Рекомендованные рабочие жидкости и смазочные материалы* → 362.

- Проверку уровня моторного масла и жидкости омывателя ветрового стекла следует выполнять при каждой заправке автомобиля топливом.
- Если уровень какой-либо жидкости ниже нормы и ее необходимо долить, на комбинации приборов может заго-

ратся соответствующая контрольная лампа.

Шланги

Шланги служат для транспортировки жидкостей; их следует регулярно проверять на наличие трещин или течей. В ходе выполнения комплексной проверки специалисты сервисного центра официального дилера определяют степень необходимости замены шлангов.

Наружные световые приборы

Исправно работающие фары, передние и задние габаритные огни и стоп-сигналы обеспечивают надлежащую видимость дороги и автомобиля другими участниками дорожного движения.

- Признаки, указывающие на необходимость ремонта или обслуживания фар: тусклый свет, фары не включаются, наличие трещин или повреждений. Периодически необходимо выполнять проверку исправности функционирования стоп-сигналов, чтобы убедиться в том, что они загораются при каждом нажатии педали тормоза.
- Комплексная проверка системы наружного освещения может быть выполнена в авторизованном сервисном центре.

Амортизаторы и стойки подвески

Амортизаторы и стойки подвески обеспечивают надлежащую плавность хода.

- Признаки износа: вибрация на рулевом колесе, раскачивание автомобиля при торможении, увеличение тормозного пути, неравномерный износ шин.
- В ходе выполнения комплексной проверки специалисты авторизованного сервисного центра проверяют амортизаторы и стойки подвески на наличие повреждений, течей и герметичность и определяют периодичность их технического обслуживания.

Шины

Давление воздуха в шинах должно соответствовать норме; необходимо своевременно производить перестановку и балансировку колес. Правильное и своевременное техническое обслуживание шин обеспечивает экономию расходов, поддержание оптимальной топливной экономичности и уменьшает риск разрушения шин.

- Признаки необходимости замены шин: видны три или более индикатора износа протектора шины; видны нити корда; на боковинах шины присутствуют трещины или порезы; на шине имеются вздутия или расслоения.

- Технические специалисты авторизованного сервисного центра могут выполнить проверку состояния шин и рекомендовать подходящий тип шин. В авторизованном сервисном центре можно выполнить балансировку колес для обеспечения оптимальной плавности хода при любой скорости движения автомобиля. Шины рекомендуемого типа можно приобрести в салоне официального дилера.

Уход за автомобилем

Чтобы как можно дольше сохранить безупречный внешний вид автомобиля, используйте средства по уходу за автомобилем, которые можно приобрести в салоне официального дилера. Информация об уходе за салоном и кузовом автомобиля приведена в *Уход за салоном* → 346 и *Уход за кузовом* → 341.

Регулировка параметров установки колес

Регулировка параметров установки колес необходима для обеспечения оптимального износа шин и сохранения высоких ходовых качеств автомобиля.

- Признаки, указывающие на необходимость выполнения регулировки углов установки колес: ухудшение управляемости, увод в сторону автомобиля

или неравномерный износ шин.

- Авторизованный дилер располагает необходимым оборудованием для надлежащей регулировки углов установки колес.

Ветровое стекло

Для обеспечения безопасности вождения и хорошей обзорности регулярно очищайте ветровое стекло от загрязнений.

- Признаки повреждения ветрового стекла: царапины, трещины, сколы.
- При необходимости проверку состояния и замену ветрового стекла можно выполнить в авторизованном сервисном центре.

Щетки очистителей стекол

Щетки очистителей стекол необходимо регулярно очищать и поддерживать в хорошем состоянии.

- Признаки износа: наличие полос на стекле, прерывистое движение по стеклу, износ или повреждение резиновых скребков щеток.
- При необходимости проверку состояния и замену щеток можно выполнить в авторизованном сервисном центре.

Рекомендованные рабочие жидкости, смазочные материалы и детали

Рекомендованные рабочие жидкости и смазочные материалы

Применение	Рабочая жидкость/смазочный материал
Автоматическая коробка передач	Рабочая жидкость автоматической коробки передач AW-1 (номер по каталогу GM 19256039)
Смазка для компонентов шасси	Смазка для компонентов шасси (номер по каталогу GM 12377985) или смазка, соответствующая требованиям NLGI #2, категории LB или GC-LB
Охлаждающая жидкость двигателя	Смесь питьевой или деминерализованной воды и охлаждающей жидкости DEX-COOL в пропорции 50:50 См. <i>Система охлаждения двигателя</i> → 279.
Моторное масло	Моторное масло, которое имеет спецификацию dexos1™, или эквивалентное ему с подходящим уровнем вязкости по SAE Рекомендуется использовать масло ACDelco dexos1 full synthetic. См. <i>Моторное масло</i> → 274.
Присадка к топливу	Средство для очистки топливной системы GM Fuel System Treatment PLUS (номер по каталогу GM 88865595)
Шарнирные петли капота и дверей	Универсальная смазка Superlube (номер по каталогу GM 12346241)
Гидропривод тормозной системы	Тормозная жидкость DOT 3 (номер по каталогу GM 19353126)
Шаровые опоры исполнительных цилиндров двери багажного отделения с электроприводом, защелка замка капота, вспомогательная защелка замка капота, оси, пружинный анкер и защелки замков	Аэрозоль Lubriplate Lubricant (номер по каталогу GM 89021668) или смазка, соответствующая требованиям NLGI #2, категории LB или GC-LB.
Уплотнители проемов кузова	Смазка для уплотнителей проемов кузова (номер по каталогу GM 3634770) или эквивалентная ей
Омыватель ветрового стекла	Используйте жидкость омывателя ветрового стекла в соответствии с климатическими особенностями региона, в котором эксплуатируется автомобиль. В составе жидкости не должен присутствовать изопропиловый спирт

Запасные части

Запасные части, указанные в таблице ниже, можно приобрести в авторизованном сервисном центре, пользуясь номерами соответствующих позиций по каталогу материалов и запасных частей.

Деталь	Номер по каталогу GM	Номер по каталогу ACDelco
Воздухоочиститель/воздушный фильтр		
Двигатель 3,6 л V6	23321606	A3212C
Масляный фильтр		
Двигатель 3,6 л V6	19330000	PF63E
Фильтрующий элемент системы вентиляции салона	13508023	CF185
Свечи зажигания		
Двигатель 3,6 л V6	12646780	41-130
Щетки очистителя ветрового стекла		
Сторона водителя – 60 см	23372088	—
Сторона переднего пассажира – 50 см	23360287	—
Щетка очистителя заднего стекла – 30 см	84215609	—

Технические данные

Идентификационные данные автомобиля

Идентификационный номер автомобиля (VIN)	365
Идентификационная табличка для заказа запасных частей	365

Сведения об автомобиле

Заправочные емкости и спецификации	366
Схема укладки ремня привода вспомогательных агрегатов	368

Идентификационные данные автомобиля

Идентификационный номер автомобиля (VIN)



Табличка с идентификационным номером автомобиля находится в верхнем углу приборной панели со стороны водителя. Ее можно увидеть через ветровое стекло, находясь снаружи автомобиля. Идентификационный номер автомобиля указан на сертификационной табличке, идентификационной табличке для заказа запасных частей, в паспорте транспортного средства и свидетельстве о регистрации транспортного средства.

Идентификационный номер двигателя

Восьмой символ идентификационного номера автомобиля является кодом двигателя. По данному коду можно определить тип и технические характеристики двигателя, также он используется для за-

каза запасных частей, предназначенных для данного типа двигателей. Информацию о коде двигателя см. в Спецификации двигателя в *Заправочные емкости и спецификации* → 366.

Идентификационная табличка для заказа запасных частей

Данная табличка находится под панелью пола багажного отделения внутри органайзера багажного отделения и содержит следующую информацию:

- Идентификационный номер автомобиля (VIN).
- Обозначение модели автомобиля.
- Код цвета лакокрасочного покрытия.
- Опции и специальное оборудование, установленные на заводе-изготовителе автомобиля.

Если такая табличка отсутствует, на сертификационной табличке, расположенной на средней стойке кузова, нанесен штриховой код, при сканировании которого можно получить аналогичную информацию.

Сведения об автомобиле

Заправочные емкости и спецификации

Приблизительные данные о заправочных емкостях приводятся в метрических и британских единицах измерения. См. *Рекомендованные рабочие жидкости и смазочные материалы* → 362.

Позиция	Вместимость	
	Метрическая система единиц измерения	Британская система единиц измерения
Хладагент системы кондиционирования	Информация о количестве и типе хладагента, используемого в системе кондиционирования, указана на соответствующей табличке, расположенной в моторном отсеке. За более подробной информацией обратитесь к официальному дилеру.	
Система охлаждения двигателя	11,37 л	12,0 кварты
Моторное масло и масляный фильтр	5,7 л	6,0 кварты
Топливный бак		
Автомобиль с передним приводом	73,4 л	19,4 галлона
Система полного привода	82,1 л	21,7 галлона
Момент затяжки колесных гаек	190 Н·м	140 фунт-сила футов
Данные обо всех заправочных емкостях приблизительны. Рабочие жидкости/масла следует доливать до уровня, рекомендованного в данном Руководстве. После долива снова проверьте уровень рабочей жидкости		

Спецификации двигателя

Двигатель	VIN-код	Коробка передач	Зазор между электродами свечей зажигания
Двигатель 3,6 л V6	S	Автоматическая	0,80–0,90 мм (0,031–0,035 дюйма)

**Схема укладки ремня
привода вспомогательных
агрегатов**

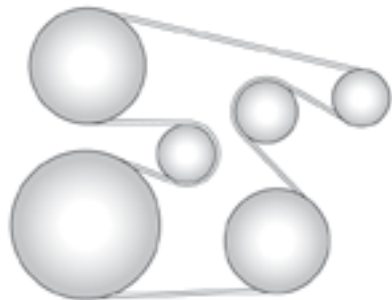

Информация для клиентов

Система сбора данных и регистрации событий, конфиденциальность

Система сбора данных и регистрации событий	369
Информационно-развлекательная система	370

Система сбора данных и регистрации событий, конфиденциальность

Данный автомобиль оснащен множеством сложных электронных устройств, которые регистрируют эксплуатационные показатели автомобиля и характер его использования (стиль вождения и т. п.), например, компьютерными модулями, которые следят за состоянием двигателя и компонентов трансмиссии, подушек безопасности и отвечают за их срабатывание в случае столкновения автомобиля, а также обеспечивают действие антиблокировочной системы (при соответствующей комплектации). В этих модулях сохраняется информация, которую могут использовать технические специалисты официального дилера при техническом обслуживании или ремонте автомобиля. В некоторых модулях могут сохраняться данные об эксплуатационных параметрах, например, о расходе топлива или средней скорости движения, а также некоторая информация о предпочитаемых настройках, например, данные о радиостанциях, положении сидений и регулировках климатической системы.

Система сбора данных и регистрации событий

Автомобиль оснащен системой сбора данных и регистрации событий (EDR). Главная задача этой системы – сохранять данные о текущих параметрах систем автомобиля в момент аварии или в момент возникновения аварийных ситуаций, таких как срабатывание подушек безопасности или столкновение. Эти данные используются для последующего анализа поведения систем автомобиля. С помощью системы сбора данных записываются данные о динамических параметрах автомобиля и состоянии систем безопасности за короткий период времени, обычно не более 30 секунд. При этом сохраняются следующие данные:

- Рабочие параметры систем автомобиля
- Пристегнуты водитель и передний пассажир ремнями безопасности или нет
- Данные о величине хода педалей тормоза и акселератора
- Значение скорости движения автомобиля

Данная информация помогает разобраться в причинах столкновения и получения травм.

Примечание

В системе сбора данных и регистрации событий информация сохраняется только в случае столкновения; при нормальной эксплуатации автомобиля никакие данные, в том числе личные (имя, фамилия, пол, возраст и место столкновения), не записываются. Тем не менее третьи стороны, например правоохранительные органы, могут использовать данные, полученные с помощью системы регистрации, и личные данные в ходе расследования аварии.

Чтобы считать данные, записанные системой сбора данных и регистрации событий, необходимо наличие специального оборудования и доступ к автомобилю и/или системе сбора данных и регистрации событий. Помимо представителей завода-изготовителя автомобиля, считывать данные системы сбора данных и регистрации событий имеют право некоторые третьи стороны, например правоохранительные органы, которые располагают специальным оборудованием, при условии санкционированного доступа к автомобилю и/или системе сбора данных и регистрации событий.

Компания GM не предоставляет данную информацию третьим лицам, за исключением некоторых случаев: с согласия владельца автомобиля или, если автомобиль

взят в долгосрочную аренду, с согласия арендатора; по официальному запросу полиции или аналогичной государственной структуры; в качестве материалов, используемых для защиты компании GM в суде; по требованию законодательства. Данные, которые собирает или получает компания GM, не относящиеся к какому-либо определенному автомобилю или владельцу, при необходимости могут быть использованы в исследовательских целях или могут быть предоставлены третьим лицам с целью проведения исследований.

Информационно-развлекательная система

Если данный автомобиль оснащен системой навигации, входящей в состав информационно-развлекательной системы, при использовании системы навигации могут сохраняться пункты назначения, адреса, номера телефонов и другая маршрутная информация. Информация о сохраняемых данных и их удалении приведена в Руководстве пользователя информационно-развлекательной системы.

Система «ЭРА-ГЛОНАСС»

Общие сведения	371
Кнопки управления системой.....	371
Светодиодный индикатор состояния	372
Батарея резервного питания	372

Общие сведения

«ЭРА-ГЛОНАСС» – это система автоматического или самостоятельного оповещения служб экстренного реагирования при авариях и других чрезвычайных ситуациях. Система работает круглосуточно. Помощь и передачу информации службам реагирования в случае ДТП обеспечивают диспетчерские центры системы.

В случае ДТП со срабатыванием подушек или преднатяжителей ремней безопасности экстренное соединение устанавливается автоматически. При этом диспетчер немедленно связывается с водителем, чтобы уточнить, требуется ли помощь.

Внимание

Услуга доступна только в тех регионах, где ее использование является обязательным в силу законодательных требований. Ее доступность в той или иной стране также зависит от наличия региональных центров операторов системы и соответствующей инфраструктуры. Для работы системы необходимо наличие на автомобиле функционирующей электрической системы, мобильной связи и соединения со спутником ГЛОНАСС. В зависимости от оснащения может использоваться резервная батарея.

Кнопки управления системой



Кнопка SOS

Нажмите SOS , чтобы установить соединение с диспетчерским центром. Дождитесь голосовой команды модуля «ЭРА-ГЛОНАСС» и следуйте голосовым инструкциям.

Кнопка «ТЕСТ»

Кнопка «ТЕСТ» используется только при проведении обслуживания. Не следует нажимать эту кнопку.

Обратная связь обеспечивается посредством голосовых сообщений и светодиодного индикатора.

Светодиодный индикатор состояния

Зеленый: система готова к работе или ожидает звонка диспетчера. Диспетчер может связаться с водителем после установления соединения в течение двух часов (также работает при выключенном зажигании).

Мигающий зеленый: система устанавливает соединение, передает данные или находится в режиме голосовой связи.

Красный: система загружается. Загрузка занимает примерно 15 секунд с момента включения зажигания, после чего светодиод начинает гореть зеленым цветом. Если светодиод постоянно горит красным цветом, меняет цвет с зеленого на красный или возникают другие сбои, обратитесь за помощью в сервисный центр.

Мигающий красный: невозможно установить соединение, например, из-за отсутствия сигнала сотовой связи.

Мигающий красный/зеленый: система находится в тестовом режиме. Не нажимайте никакие клавиши. Дождитесь завершения индикации.

Не горит: система выключена.

Внимание

При очень низких температурах прогрев резервной батареи может занять некоторое время. Когда система будет готова к работе, красный цвет индикатора сменится зеленым.

Если после включения зажигания светодиод не загорается, обратитесь за помощью в сервисный центр.

Батарея резервного питания

Срок службы батареи резервного питания модуля «ЭРА-ГЛОНАСС» минимум 3 года.

Указатель

A		P		A	
Android Auto	165	Power Door Locks (центральный выключатель блокировки замков) ..	162	Автоматическая коробка передач	210
Apple CarPlay	165	R		Автоматическое снятие автомобиля со стояночного тормоза с электроприводом	219
B		Radio (аудиосистема)	158	Автоматическое торможение	251
Bluetooth	164	Rear Camera (камера заднего обзора)	166	Автономная сирена, датчик угла наклона и датчик обнаружения вторжения	49
C		Rear Seat Reminder (напоминание «Проверьте заднее сиденье»)	157	Аквапланирование	195
Collision/Detection Systems (системы предотвращения столкновения/контроля окружающего пространства)	159	Remote Lock, Unlock, Start (система дистанционного запуска двигателя и отпирания/запирания дверей)	163	Аккумуляторная батарея	286
Comfort and Convenience (комфорт и удобство)	160	Return to Factory Settings (возврат к заводским настройкам)	166	Акустическое ветровое стекло	289
D		S		Анкер для крепления верхней страховочной лямки	103
Display (дисплей)	166	Software Information (данные о программном обеспечении)	167	Антиблокировочная система (ABS)	217
E		SPEED LIMITED TO XXX KM/H (MPH) («Скорость ограничена до XXX км/ч (миль/ч)»)	156	Аэродинамическая заслонка	343
ENGINE POWER IS REDUCED («Режим уменьшенной мощности двигателя»)	156	T		Б	
L		Time and Date (время и дата)	157	Багажник на крыше	117
Language (язык)	157	V		Багажное отделение	113
Lighting (система освещения)	162	Valet Mode (режим Valet)	157	Балансировка колес и регулировка параметров установки колес	319
		Vehicle (автомобиль)	158	Бесконтактное открывание двери багажного отделения	46
		Voice (голосовой ввод)	165	Беспроводное зарядное устройство ..	125
				Блок предохранителей, расположенный в багажном отделении	299
				Блок предохранителей, расположенный в моторном отсеке	293
				Блок предохранителей, расположенный в приборной панели	296
				Буксировка автомобиля	338

Буксировка автомобиля с опорой всех четырех колес на дорогу	339	Внутреннее зеркало заднего вида с ручной регулировкой положения ...	53	Выключатель датчика наклона и датчика обнаружения вторжения	49
Буксировка автомобиля с опорой двух колес на дорогу	339	Внутреннее зеркало заднего вида с функцией автоматического затемнения	53	Г	
Буксировка автомобиля транспортным средством, используемым для отдыха	338	Внутреннее зеркало заднего вида с функцией вывода изображения с камеры	53	Галогенные лампы	291
Буксировка за заднюю часть автомобиля	340	Внутренняя поверхность стекол	346	Герметик для ремонта шин	324
Буксировка прицепа	259, 263	Вождение в состоянии алкогольного опьянения	192	Грудные дети и малыши	96
Буксировка прицепа автомобилем с системой поддержания курсовой устойчивости	260	Вождение зимой	196	Д	
В		Возврат автомобиля на дорогу	194	Давление воздуха в шинах	307
Вентиляционные дефлекторы	188	Воздухозаборники	343	Давление воздуха в шинах для движения с высокой скоростью	309
Вентиляционный люк в крыше	24, 57	Воздухоочиститель/воздушный фильтр	278	Датчик интенсивности солнечного света	185
Вертикальная нагрузка на тягово-сцепное устройство	263	Возможные неисправности системы TPMS	311	Двери	42
Вещевое отделение в заднем подлокотнике	113	Вольтметр (комбинация приборов топовой комплектации)	136	Дверь багажного отделения	10, 42
Вещевое отделение центральной консоли	113	Вопросы, связанные с ремнями безопасности, и ответы на них	74	Движение задним ходом	261
Вещевые отделения	112	Восстановление контроля над автомобилем	194	Движение на уклонах	261
Включение и отключение систем помощи при парковке и движении задним ходом	242	Восстановление контроля над автомобилем	194	Движение по мокрым дорогам	195
Включение наружных световых приборов при включении стеклоочистителя ..	174	Всесезонные шины	302	Движение по снегу или льду	196
Включение системы	48	В условиях снежной бури	197	Движение по холмистой местности и по горным дорогам	195
Внимательность при вождении	191	Выбор момента времени подачи предупреждения	246	Двухзонная система климат-контроля с функцией автоматического управления	180
Внутреннее зеркало	53	Выход рычага селектора из положения Р (парковка)	208	Действие монитора давления воздуха в шинах	310
Внутреннее зеркало заднего вида ..	15, 53	Выключатель аварийной световой сигнализации	175	Действие подушек безопасности	86
				Действие систем	221
				Действие системы	252, 255
				Действие системы дистанционного управления замками (RKE)	30

Действие системы дистанционной идентификации ключа.....	32
Действие системы иммобилайзера.....	49
Декоративная подсветка салона.....	176
Дети старшего возраста.....	94
Детские удерживающие системы ...	94, 98
Дисплеи приложенной комбинации приборов.....	130
Дистанционный запуск двигателя.....	9, 36
Долив жидкости омывателя.....	283
Долив охлаждающей жидкости.....	281
Дополнительное оборудование багажного отделения.....	114
Дополнительное оборудование и внесение изменений в конструкцию автомобиля.....	270
Дополнительное электрооборудование.....	267
Дополнительные факторы, оказывающие влияние на работу системы.....	91
Другие рекомендации при движении в дождь.....	195
Е	
Если автомобиль застрял.....	198
Если из моторного отсека выходит пар.....	282
Если признаки выхода пара отсутствуют.....	282
Если при нахождении взрослого пассажира на переднем сиденье горит индикатор OFF.....	91

Если при установке детского кресла загорается индикатор ON.....	90
Если система функционирует ненадлежащим образом.....	253, 255

Ж

Жгут электропроводки для буксировки прицепа.....	266
Жидкость омывателя стекол.....	283

З

Задние сиденья.....	61, 70
Задние сиденья с функцией обогрева .	72
Закрепление детей в детских удерживающих устройствах.....	100
Замена колеса с поврежденной шиной.....	329
Замена колесных дисков.....	319
Замена компонентов системы LATCH после столкновения.....	107
Замена компонентов системы подушек безопасности после столкновения ...	94
Замена компонентов системы ремней безопасности после столкновения ...	81
Замена компонентов тормозной системы.....	284
Замена ламп.....	291
Замена шин.....	315
Замена щетки очистителя заднего стекла.....	288
Замена щеток очистителей стекол.....	288

Замена щеток очистителя ветрового стекла.....	288
Замена элемента питания.....	35
Замечания, связанные с опасностью, и другие предупреждения.....	2
Замки.....	341
Замки дверей.....	9, 37
Запасное колесо и необходимые инструменты.....	329
Заполнение канистр топливом.....	259
Заправка автомобиля топливом.....	257
Запрещенное топливо.....	256
Запуск двигателя.....	9, 204
Запуск двигателя и начало движения	202
Запуск двигателя от аккумуляторной батареи другого автомобиля.....	335
Запуск двигателя при разряженном элементе питания пульта дистанционного управления.....	34
Защита аккумуляторной батареи от разрядки при включенных приборах наружного освещения.....	178
Защита, обеспечиваемая подушками безопасности.....	86
Защита от нежелательного запираения пульта дистанционного управления в автомобиле.....	41
Звуковой сигнал.....	120
Зеркала с функцией сохранения настроек.....	51
Зимние шины.....	302
Зоны действия системы LCA.....	252

И

Износостойкость протектора	318
Иммобилайзер	49
Индикатор включения габаритных огней.....	148
Индикатор включения дальнего света	148
Индикатор дистанции до автомобиля впереди.....	247
Индикатор обнаружения автомобиля впереди.....	144
Индикатор обнаружения пешехода впереди.....	144
Индикатор системы IntelliBeam®.....	148
Индикатор срока службы моторного масла	27, 276
Интеллектуальная система помощи при торможении (IBA).....	248
Информационно-развлекательная система.....	19, 179
Информационные дисплеи.....	149
Информационные дисплеи DIC.....	149
Информационный центр (DIC).....	20, 149
Информация о вождении	191
Использование антиблокировочной системы	218
Использование комплекта компрессора и герметика для временного ремонта прокола в шине	324
Использование комплекта компрессора и герметика для подкачки шин.....	327
Использование предпускового подогревателя	206

Использование ремней безопасности..	74
Использование ремней безопасности беременными женщинами	79
Использование рулевого управления в экстремальных ситуациях.....	193
Использование универсальной системы дистанционного управления	169
Использование шин/дисков с пробегом	320

К

Как пользоваться данным Руководством	2
Как сбросить показания индикатора срока службы моторного масла	277
Камера заднего обзора (RVC)	22
Капот	272
Ключи	29
Ключи и замки	29
Кнопки управления на рулевом колесе	19, 119
Когда доливать моторное масло	275
Колеса и шины	301
Колесные диски и колпаки	344
Комбинация приборов (базовая комплектация).....	129
Комбинация приборов (топовая комплектация).....	131
Компас	123
Комплект компрессора и герметика для ремонта шин.....	322
Контрольная лампа антиблокировочной системы (ABS).....	143
Контрольная лампа минимального запаса топлива	147
Контрольная лампа незакрытой двери	148
Контрольная лампа неисправности (контрольная лампа «Проверьте двигатель»).....	139
Контрольная лампа неисправности стояночного тормоза с электроприводом	142
Контрольная лампа низкого давления воздуха в шинах.....	146
Контрольная лампа низкого давления моторного масла	146
Контрольная лампа отключения противобуксовочной системы	144
Контрольная лампа отключения системы StabiliTrak.....	145
Контрольная лампа «Пристегните ремень»	137
Контрольная лампа «Пристегните ремень водителя»	137
Контрольная лампа «Пристегните ремень переднего пассажира»	137
Контрольная лампа противобуксовочной системы/системы StabiliTrak	145
Контрольная лампа противоугонной системы	147
Контрольная лампа системы адаптивного круиз-контроля	148
Контрольная лампа системы зарядки аккумуляторной батареи	139

Контрольная лампа системы круиз-контроля	148
Контрольная лампа системы определения присутствия пассажира на переднем сиденье.....	138
Контрольная лампа системы подушек безопасности.....	137
Контрольная лампа системы предотвращения выезда из занимаемой полосы движения (LKA)	143
Контрольная лампа стояночной тормозной системы с электроприводом	142
Контрольная лампа температуры охлаждающей жидкости	145
Контрольная лампа тормозной системы	141
Контрольные лампы, приборы и индикаторы.....	128
Коробка передач	19
Краткая информация.....	5
Краткое описание систем и оборудования.....	8
Крыша	57
Крышка тягово-сцепного устройства..	265
Л	
Лампа указателя поворота.....	291
Лампы для чтения.....	176
Лампы освещения зоны поворота	175
Летние шины	302

М	
Маркировка на боковине шины	303
Масса прицепа	263
Меню настроек комбинации приборов.....	132
Места установки детских удерживающих устройств	100
Места установки подушек безопасности.....	84
Метод раскачки	198
Мойка автомобиля.....	341
Мойка наружных световых приборов, эмблем, ярлыков и декоративных элементов	343
Молдинги с покрытием	347
Монитор давления воздуха в шинах	26, 309
Моторное масло.....	274
Моторный отсек	273
Н	
Напольные коврики	349
Напоминание о невыключенных наружных световых приборах	173
Напоминание «Проверьте заднее сиденье»	70
Направляющие скобы ремней безопасности задних сидений	79
Наружное зеркало заднего вида с функцией автоматического затемнения.....	52
Наружные зеркала заднего вида....	14, 50

Наружные зеркала заднего вида с электрической регулировкой.....	51
Наружные зеркала заднего вида с электрообогревом.....	52
Наружные зеркала с функцией наклона при движении задним ходом.....	52
Наружные зеркала с функцией ручного складывания	51
Наружные зеркала с функцией складывания	51
Наружные зеркала с электроприводом складывания	51
Наружные световые приборы	16, 171
Настройка режима 3/4	45
Натяжители ремней безопасности	79
Нахождение автомобиля над горючими материалами.....	208
Неполноразмерное запасное колесо .	334
Нижние анкерные крепления.....	102
Нижние анкеры и лямки детских кресел (система креплений LATCH)	101
О	
Обгон	261
Обеспечение удобства и эффективности эксплуатации автомобиля.....	25
Обкатка нового автомобиля.....	202
Обнаружение автомобиля, идущего впереди.....	245
Обозначение шин	305
Оборудование для буксировки прицепа.....	264

Обслуживание системы кондиционирования воздуха.....	188	Очистка антибликовых покрытий, бортового информационного дисплея и дисплея аудиосистемы.....	347	Перепрограммирование одной кнопки универсальной системы дистанционного управления.....	170
Общая нагрузка на шины автомобиля	264	Очистка ветрового стекла и щеток стеклоочистителей.....	343	Перестановка колес.....	314
Общее описание.....	6	Очистка компонентов системы... ..	247, 251	Периодичность замены моторного масла.....	276
Общие сведения.....	2, 179, 270	Очистка крышек громкоговорителей..	347	Периодичность проверки воздухоочистителя/воздушного фильтра.....	278
Общие сведения о буксировке.....	259	Очистка приборной панели, кожи, винила и других элементов из пластмасс, матовых поверхностей и элементов из натурального дерева с открытыми порами.....	348	Периодичность проверки давления воздуха в шинах.....	308
Ограничения нагрузки на автомобиль	198	Очистка тканых, ковровых и замшевых покрытий.....	347	Перчаточный ящик.....	112
Окна.....	11	П		Плафоны освещения салона.....	176
Окна с электрическими стеклоподъемниками.....	55	Панорамное зеркало заднего вида.....	50	Подголовники.....	61
Опции дисплея информационного центра (DIC).....	149	Парковка на уклонах.....	262	Подготовка к использованию прицепа с электрической тормозной системой.....	266
Органы управления.....	119	Пелельницы.....	127	Подлокотник заднего сиденья.....	72
Освещение при посадке.....	177	Перевод рычага селектора в положение Р (парковка).....	207	Подстаканники.....	112
Освещение при посадке.....	177	Перегрев двигателя.....	282	Подъем спинки заднего сиденья.....	71
Особенности вождения с прицепом и рекомендации по буксировке.....	260	Перегрузка электрической системы... ..	292	Покидание автомобиля при работающем двигателе.....	207
Остановка двигателя после дистанционного запуска.....	9	Передние сиденья.....	61, 63	Пользовательские настройки.....	157
Отделение для очков.....	113	Передние сиденья с функциями обогрева и вентиляции.....	68	Порядок проверки воздухоочистителя/воздушного фильтра.....	278
Отключение системы.....	48	Переключатель дальнего/ближнего света фар.....	173	После срабатывания подушек безопасности.....	86
Отключение функции защиты от заземления.....	56	Переключатель наружного освещения.....	171	Почему необходимо использовать ремни безопасности.....	74
Отработанные газы.....	209	Переключатель режимов движения... ..	223	Правила утилизации отработанного масла.....	276
Охлаждающая жидкость двигателя... ..	279	Перенастройка электроприводов складывания зеркал.....	51	Правильный выбор моторного масла	275
Охлаждение двигателя при буксировке прицепа.....	262				
Охранные системы.....	47				
Очиститель ветрового стекла.....	292				
Очиститель/омыватель ветрового стекла.....	17, 120				
Очиститель/омыватель заднего стекла.....	122				

Предохранители и автоматы защиты целей 292	Проверка стояночного тормоза и упора шестерни блокировки автоматической коробки передач (положение P (парковка) 287	Рабочая жидкость автоматической коробки передач 277
Предпусковой подогреватель двигателя 206	Проверка уровня моторного масла 274	Раздаточная коробка 287
Предупреждение о пешеходах, идущих впереди 250	Проверка уровня охлаждающей жидкости 280	Размерность шин и колес 317
Предусмотрительность при вождении 192	Проверка уровня токсичности отработанных газов 141	Размер шины 305
Приборная панель 6	Проверки автомобиля 271	Расположение нижних анкеров и анкеров крепления верхней страховочной лямки 103
Приборы внутреннего освещения 15, 176	Программирование приводов стеклоподъемников 56	Регулировка наклона спинки сидений 64, 70
Приборы и органы управления 118	Программирование пультов дистанционного управления 34	Регулировка направления оптических осей фар 290
Приемы управления автомобилем при буксировке прицепа 260	Программирование универсальной системы дистанционного управления 167, 168	Регулировка подголовников 13
Признаки попыток несанкционированного проникновения в автомобиль 48	Продолжительная стоянка с работающим двигателем 209	Регулировка положения верхнего крепления ремня безопасности 78
Прикуриватель 127	Проекционный дисплей (HUD) 152	Регулировка положения заднего сиденья 13, 70
Приобретение новых шин 316	Противобуксовочная система/система поддержания курсовой устойчивости 25, 221	Регулировка положения зеркал заднего вида 14
При повреждении лакокрасочного покрытия 345	Проушины для крепления багажа 115	Регулировка положения рулевого колеса 15, 119
При повреждении металлических элементов кузова 345	Прохождение поворотов 261	Регулировка положения сидений ... 11, 63
При повреждении шины 321	Процесс согласования датчиков системы TPMS 313	Регулировка поясничной опоры 64
Присадки к моторному маслу/ промывочные материалы 276	Пятна химического происхождения на лакокрасочном покрытии 346	Регулятор яркости подсветки приборной панели 176
Присадки к топливу 257	P	Режим автоматойки 213
Проверка давления воздуха в шинах. 308	Работа двигателя при неподвижном автомобиле 210	Режим задержки отключения питания дополнительного электрооборудования (RAP) 207
Проверка системы блокировки запуска двигателя 287		Режим ручного выбора передач 215
Проверка системы подушек безопасности 93		Режим ручного управления 10, 45
Проверка системы ремней безопасности 80		Режимы кнопки запуска двигателя 202
Проверка состояния шин 314		Рекомендуемое топливо 256

- Ремни безопасности 14, 73
 Рулевое колесо с функцией обогрева 119
 Рулевое управление 193
 Рулевое управление, подвеска
 и компоненты шасси 345
 Рулевое управление с электрическим
 усилителем 193
 Ручная активация функции защиты
 от случайного отпирания
 задних дверей 41
- С**
- Самостоятельное техническое
 обслуживание 271
 Светодиодные приборы освещения ... 291
 Сетка для крепления мелкого багажа 116
 Сигналы ложной тревоги 247
 Сигналы поворота при буксировке
 прицепа 261
 Сигналы указателей поворота 175
 Сиденья второго ряда 13
 Сиденья и удерживающие устройства. 60
 Сиденья с функцией сохранения
 настроек 65
 Сиденья с функциями обогрева
 и вентиляции 13
 Система Rainsense 121
 Система автоматического натяжения
 ремней безопасности 78
 Система автоматического торможения
 при движении вперед (FAB) 21, 247
 Система автоматического торможения
 при движении назад (RAB) 23
- Система автоматического торможения
 при обнаружении пешеходов во время
 движения вперед (FPB) 21, 249
 Система автоматического управления
 наружными световыми приборами 174
 Система автоматического останова/
 запуска двигателя 8, 205
 Система автоматической
 парковки (APA) 23, 242
 Система адаптивного круиз-контроля 226
 Система дистанционного управления
 замками (RKE) 8, 30
 Система дистанционной идентификации
 ключа 9
 Система дневных ходовых
 огней (DRL) 173
 Система классификации качества
 автомобильных шин (UTQG) 317
 Система климат-контроля 180
 Система климат-контроля для пассажиров
 задних сидений 185
 Система контроля раскачивания прицепа
 (TSC) 266
 Система контроля слепых зон (SBZA) 251
 Система кругового обзора 22
 Система круиз-контроля 20, 224
 Система определения присутствия
 пассажира на переднем сиденье 14, 88
 Система организации багажа 115
 Система освещения 171
 Система охлаждения двигателя 279
 Система охранной сигнализации 47
 Система подушек безопасности 82
- Система полного привода 216, 287
 Система помощи при парковке 22
 Система помощи
 при перестроении (LCA) 22, 51, 252
 Система помощи при трогании
 на подъеме (HSA) 220
 Система помощи при экстренном
 торможении 220
 Система предотвращения выезда
 из занимаемой полосы (LKA) 21, 254
 Система предупреждения об объектах,
 движущихся сзади в поперечном
 направлении (RCTA) 22
 Система предупреждения о возможном
 фронтальном
 столкновении (FCA) 21, 245
 Система предупреждения
 о непреднамеренном выходе
 из занимаемой полосы (LDW) 254
 Система привода 216
 Система проекционного
 дисплея HUD 289
 Системы автомобиля 19
 Системы помощи водителю 236, 289
 Системы помощи водителю
 при движении 244
 Системы помощи при парковке или
 движении задним ходом 237
 Системы стабилизации движения 221
 Системы управления автомобилем ... 192
 Складывание спинки сиденья 13, 70
 Скольжение колес 194
 Смазка элементов кузова 345

Снятие автомобиля со стояночного тормоза с электроприводом.....	219	Термины и определения, относящиеся к шинам.....	305	Уплотнители проемов кузова.....	344
Снятие и установка на место напольных ковриков	349	Техническое обслуживание автомобиля, оборудованного системой подушек безопасности.....	92	Управление системой климат-контроля	18, 180
Снятие поврежденного колеса и установка запасного колеса.....	330	Техническое обслуживание автомобиля при буксировке прицепа	262	Управление электроприводом двери багажного отделения	10
Соблюдение дистанции до автомобиля, движущегося впереди	261	Техническое обслуживание системы вентиляции.....	188	Условные обозначения.....	3
Советы по использованию рулевого управления при прохождении поворотов	193	Тип жидкости омывателя.....	283	Установка автомобиля на стояночный тормоз с электроприводом.....	218
Солнцезащитные козырьки.....	57	Тип охлаждающей жидкости.....	280	Установка детского кресла на заднее сиденье (с использованием ремня безопасности).....	107
Сообщения о состоянии автомобиля.	155	Топливо.....	26, 256	Установка детского кресла на сиденье переднего пассажира (с использованием ремня безопасности).....	109
Сообщения, связанные с мощностью двигателя.....	156	Топливо E85 или FlexFuel	26	Установка детского кресла, предназначенного для использования с системой креплений LATCH.....	104
Сообщения, связанные со скоростью движения автомобиля	156	Торможение.....	192	Установка дополнительного оборудования.....	267
Спецификация	275	Торможение в экстренных ситуациях	218	Установка дополнительного оборудования на автомобиле с системой подушек безопасности.....	92
Спидометр.....	133	Тормозная жидкость	285	Установка дополнительных удерживающих устройств для детей	99
Срабатывание подушек безопасности.	85	Тормозная система	217, 284, 345	Установка часов	124
Стирание функций кнопок универсальной системы дистанционного управления.....	169	Тормозная система прицепа.....	265	Устранение неисправностей, связанных с проекционным дисплеем.....	155
Стояночный тормоз с электроприводом	218	Трехточечные ремни безопасности.....	76	Уход за автомобилем	341
Страховочные цепи	265	Трогание с места после стоянки на уклоне	262	Уход за днищем кузова.....	345
Сцепление с дорожным покрытием ...	318	Тягово-сцепные устройства	264	Уход за кузовом.....	341
Счетчик общего пробега.....	133	У		Уход за лакокрасочным покрытием кузова	342
Счетчик частичного пробега	133	Удлинитель ремня безопасности.....	80		
Т		Указатель давления моторного масла (комбинация приборов топовой комплектации).....	134		
Тахометр.....	133	Указатель температуры охлаждающей жидкости.....	135		
Температурная стойкость	318	Указатель уровня топлива.....	133		
		Универсальная система дистанционного управления.....	24, 167		

Уход за проекционным дисплеем	155
Уход за ремнями безопасности	81, 348
Уход за салоном.....	346

Ф

Фары и передние указатели поворота	291
Фильтрующий элемент системы вентиляции салона	188
Функции системы освещения.....	177
Функционирование универсальной системы дистанционного управления	169
Функция Tap Shift	19, 215
Функция автоматического запирания дверей	40
Функция автоматического открывания/ закрывания окон	56
Функция автоматического складывания наружных зеркал.....	52
Функция автоматического шумоподавления (ANC)	179
Функция дистанционного управления стеклоподъемниками.....	57
Функция задержки запирания замков ..	40
Функция защиты аккумуляторной батареи от разрядки.....	177
Функция защиты от заземления....	44, 56
Функция защиты от случайного открывания окон	56
Функция защиты от случайного отпирания дверей	41
Функция кратковременного включения дальнего света фар	173

Функция подачи предупреждений при накачивании шины (при соответствующей комплектации) ...	312
Функция сохранения и вызова настроек	12

Х

Ход педали тормоза	284
Хранение автомобиля	286, 316
Хранение комплекта компрессора и герметика для ремонта шин	328
Хранение поврежденного или запасного колеса и инструментов.....	333

Ц

Центральный выключатель блокировки замков.....	10, 40
Цепи противоскольжения.....	320

Ч

Часы.....	123
-----------	-----

Ш

Шины.....	301, 344
Шторка багажного отделения.....	114
Шторка багажного отделения и багажная сетка	348

Э

Экономичное вождение.....	27
---------------------------	----

Электрическая система.....	292
Электрические розетки.....	23, 124
Электрические цепи фар	292
Электрообогреватель заднего стекла	184
Электропривод двери багажного отделения	42